

796(09)

Л. КУН

# ВСЕОБЩАЯ ИСТОРИЯ ФИЗИЧЕСКОЙ КУЛЬТУРЫ И СПОРТА

Перевод с венгерского

Под общей редакцией В. В. Столбова

5861008

ДИ 93

БИБЛИОТЕКА  
Уз. Гос. института  
физической культуры

МОСКВА

«РАДУГА»

1982

Автор предисловия *В. В. Столбов*  
Перевод с венгерского *И. П. Абоимова*

Редактор *А. Н. Кудин*

Редакция литературы по спорту и туризму

---

© Предисловие и перевод на русский язык «Радуга», 1982

EGYETEMES TESTNEVELÉS-  
ÉS SPORTTÖRTÉNET

**S P O R T**

Budapest, 1978

© *dr. Kun László, 1978*

К  $\frac{60900-139}{030(01)-82}$  74-82

420100000

## ПРЕДИСЛОВИЕ

История физической культуры и спорта — интересная и увлекательная наука. За время своего существования она накопила огромное количество материалов, наглядно показывающих поступательное развитие физической культуры и спорта от низших форм до современного их состояния. История прослеживает эволюцию возникновения и развития физической культуры и спорта с древнейших времен и до наших дней. Она знакомит читателя с происхождением и распространением в мире средств, форм, методов, идей, теорий и систем физического воспитания и спорта, существовавших в различные периоды человеческого общества. История рассматривает физическую культуру и спорт как органическую часть всей человеческой культуры, воспитания и образования людей, подготовки их к трудовой и военной деятельности. На состояние и развитие физической культуры и спорта в обществе оказывают влияние производственные отношения людей, экономическая, политическая и идеологическая формы классовой борьбы, достижения науки, философии, эстетические, религиозные и другие взгляды людей в ту или иную общественно-экономическую формацию. В то же время физическая культура и спорт оказывают обратное влияние на многие стороны жизни общества: медицину, педагогику, науку, военное дело, искусство.

В истории общественного развития физической культуре и спорту всегда принадлежала важная роль в формировании физических и психических качеств человеческого рода. Они способствовали при умелом подходе воспитанию физической, умственной и психической гармонии человеческой личности.

В современном мире издано и издается огромное количество литературы, в которой рассматриваются различные исторические аспекты физической культуры и спорта. Много трудов посвящено всеобщей истории физической культуры и спорта, истории древних и современных Олимпийских игр, развитию в разных регионах земного шара отдельных видов спорта.

Большое количество работ написано по истории студенческого спорта и проведению спортивных Универсиад, по региональным играм. В поле зрения историков постоянно находятся исторические аспекты международного спортивного движения и его проблемы. Исторические вопросы обсуждаются на международных симпозиумах и конференциях. Им были посвящены многочисленные доклады на всемирных научных спортивных конгрессах в Мюнхене (1972 г.), Квебеке (1976 г.) и Тбилиси (1980 г.).

Значительный вклад в изучение истории физической культуры и спорта внесли специалисты социалистических стран. Многие их труды обогатили мировую спортивную науку. Им принадлежат ведущие позиции в разработке многих важнейших исторических проблем физической культуры и спорта. Они ведут последовательную борьбу против той части буржуазной историографии, которая фальсифицирует и искажает суть исторического развития, разоблачают буржуазную идеологию в спорте.

С большим интересом встречают специалисты и любители спорта появление каждого нового исторического исследования. Не является исключением в этом плане и труд известного венгерского историка Ласло Куна «Всеобщая история физической культуры и спорта». Это первый в нашей стране солидный исторический труд иностранного автора, изданный на русском языке. Знакомство с трудом Ласло Куна в значительной мере углубляет и расширяет наши представления о всеобщей истории физической культуры и спорта. Автор, владея богатым материалом, вводит в научный оборот много новых или очень малоизвестных исторических фактов и событий, обогащая этим историю физической культуры и спорта. Его книга, написанная на основе материалистического понимания истории, служит важным противовесом буржуазной спортивной историографии.

Методологическую основу труда Ласло Куна составляет диалектический и исторический материализм. Применение диалектического материализма позволило автору рассматривать весь ход развития физической культуры и спорта в разные эпохи во взаимной связи и обусловленности с другими сторонами жизни общества. Опираясь на диалектический метод познания истории, он показывает физическую культуру и спорт в непрерывном движении, изменении, рассматривает их развитие как результат борьбы нового со старым, в которой новое неодолимо побеждает старое.

Эти диалектические закономерности делают возможным научно представить поступательное развитие физической культуры и спорта на протяжении всей истории общества.

Автор в своем труде широко использует законы исторического материализма. Он показывает развитие физической культуры и спорта в зависимости от материальных условий жизни общества, подчеркивая при этом, что способ производства материальных благ обуславливает в конечном счете все общественные явления. Исторический материализм позволил автору убедительно показать классовую природу физической культуры и спорта, понять, что только народные массы, а не отдельные, хотя бы и выдающиеся, личности являются их подлинными творцами.

В основу изложения материала положено учение классиков марксизма-ленинизма об общественно-экономических формациях. В связи с этим в книге довольно полно представлены возникновение и развитие физической культуры и спорта в первобытном, рабовладельческом, феодальном, капиталистическом и социалистическом обществах. Автору удалось показать характерные особенности, присущие физической культуре и спорту в каждой общественно-экономической формации. При этом он помнит о том, что при разработке любого вопроса общественной жизни надо «не забывать основной исторической связи, смотреть на каждый вопрос с точки зрения того, как известное явление в истории возникло, какие главные этапы в своем развитии это явление проходило, и с точки зрения этого его развития смотреть, чем данная вещь стала теперь»<sup>1</sup>.

Много интересного найдет читатель в книге Ласло Куна, знакомясь с историей физической культуры и спорта Древнего мира. Рассматривая проблему происхождения физической культуры, он, отталкиваясь от монографического исследования советского ученого Н. И. Пономарева «Возникновение и первоначальное развитие физического воспитания», развивает материалистическую теорию появления в жизни человеческого общества наряду с общей культурой ее составной части — культуры физической.

Многими новыми фактическими материалами из доисторической эпохи подтверждается положение о том, что в жизни общества труд гораздо старше игры, что «игра есть дитя труда», а не наоборот, как это утверждали исследователи, опирающиеся на идеалистическое понимание истории общественного развития.

С большим интересом читаются разделы книги, в которых описывается история физической культуры и спорта стран Древнего Востока и античных государств Греции и Рима. Возникновение рабовладельческого общества с его особенностями экономического и культурного состояния явилось закономерным этапом на пути прогресса человечества.

Отмечая историческое значение рабовладельческого строя, Ф. Энгельс писал: «Только рабство сделало возможным в более крупном масштабе разделение труда между земледелием и промышленностью и таким путем создало условия для расцвета культуры древнего мира — для греческой культуры»<sup>2</sup>.

В книге Ласло Куна подчеркиваются характерные черты физической культуры как части культуры раннего рабовладельческого общества в Месопотамии, Вавилоне, Персии, Египте, Индии и Китае. Он говорит, что ключевой задачей физической культуры, на данном этапе начавшей носить классовый характер, стало воспитание типа человека, годного для удержания власти и завоеваний. Этому были подчинены средства, формы и методы военно-физического воспитания. С особой тщательностью автор рассматривает развитие физической культуры в Древней Греции. Это вполне объяснимо, так как не было в истории человечества народа, который оставил бы такое богатое наследие в области физического воспитания и спорта, как древние греки. Естественно, что основное внимание он уделяет характеристике физического воспитания в Спарте и Афинах, происхождению и развитию древнегреческих Олимпийских игр. В зависимости от экономического, политического и культурного развития, военной организации и системы воспитания в том или ином полисе Греции определялись задачи, средства, методы и формы физического воспитания. Наиболее типичными в этом отношении были Спарта и Афины, в которых возникли два различных подхода к решению задач физической подготовки молодежи. Подчеркивая эту особенность, Ф. Энгельс в произведении «Армия» отмечал: «Если общее физическое воспитание афинян развивало ловкость наравне с физической силой, то спартанцы направляли свое внимание преимущественно на развитие силы, стойкости и выносливости воинов»<sup>3</sup>.

Заслуживает внимания постановка вопроса автором книги о происхождении древних

<sup>1</sup> В. И. Ленин. Полн. собр. соч., т. 39, с. 67.

<sup>2</sup> К. Маркс и Ф. Энгельс. Соч., 2-е изд., т. 20, с. 185.

<sup>3</sup> Там же, т. 14, с. 12.



Олимпийских игр. Эта проблема до сих пор интересует научную общественность. В течение долгих лет изучение древних олимпийских праздников находилось в руках буржуазной историографии.

Основную причину возникновения Игр буржуазные ученые видели, как подметил в своей книге Ласло Кун, в культовых обрядах, легендах и мифах, созданных фантазией древних греков. Они усматривали основные причины проведения подобных состязаний (агонов) в умиротворении богов (согласно мифам и легендам), или в выборе достойного на брак с дочерью царя или вождя, или в честь почетных гостей. В трудах буржуазных ученых по Олимпийским играм отсутствует общественно-политическая оценка Игр, нет их классового анализа, игнорируется принцип историзма, в силу чего не вскрыты причины происхождения Игр, а их содержание идеализировано.

Научное освещение истории Олимпийских игр стало возможным в результате открытия марксистско-ленинской наукой законов развития человеческого общества. В основе происхождения и развития Олимпийских игр лежат экономические, политические, военные и культурные предпосылки, которые формировались в Древней Греции в период распада родовых отношений и созревания классового рабовладельческого общества.

Одной из главных причин возникновения общественных игр явилась потребность в подготовленных воинах, демонстрация превосходства военной и аристократической знати в области военно-физической подготовки. Эта потребность вызывалась тем, что в древнегреческом обществе отдельные племена вели бесперывные войны за обладание лучшими землями, а также ради военной добычи. С развитием рабовладельческих отношений происходят перемены и в культурной жизни Греции. Устанавливаются более тесные связи между племенами, а позднее городами — полисами. Племенные названия (ионяне, ахеяне, доряне) все больше уступают место общему названию — эллины. К этому времени (конец VII и начало VI в. до н. э.) относится появление и общих для многих областей Греции верований о «бессмертных» богах, главные из которых будто бы обитали на горе Олимп. Так возникли мифы и легенды о Зевсе, Геракле, Гермесе и других божествах. Но общественные игры появились задолго до того, как стали складываться мифы и легенды о языческих божествах. В течение многих лет древние агоны проводились и там, где впоследствии стали организовываться состязания, получившие название Олимпийских. Об этом свидетельствуют и исследования Ласло Куна.

В книге подчеркиваются своеобразие и особенности развития физической культуры и спорта в древнем Риме. В ней прослеживается путь от возникновения физических упражнений и игр в царский период и до их распространения в период республиканский и императорский. С постепенным разложением рабовладельческого общества, падением Римской империи, упадком античной культуры, распространением христианства пришла в упадок и рабовладельческая физическая культура.

С большим интересом читается раздел, посвященный **Истории физической культуры и спорта средних веков**, совпадающих во многих странах мира с эпохой феодализма. Заслуга автора здесь состоит в том, что он сумел преодолеть недочеты прежних изданий по этому разделу истории, выйдя, по его словам, «за рамки европейского эгоцентризма».

Ласло Кун, привлекая значительные материалы, показывает развитие физической культуры и спорта не только в странах Европы, но и в других регионах мира.

Читатель найдет немало интересного, знакомясь с распространением физической культуры и спорта в средневековой Азии и Америке до ее европейской колонизации. Физическая культура средних веков, несмотря на все трудности и сложности развития, означала определенное движение вперед по сравнению с рабовладельческим обществом. Это было обусловлено в первую очередь тем, что в условиях средневековья народные массы начинают принимать активное участие в развитии физических упражнений и игр, создавая нередко свои самобытные системы физического воспитания. Опыт, накопленный в развитии игр и физических упражнений на протяжении средних веков, оказал существенное влияние на становление и формирование современных видов спорта в последующие столетия. А гуманизм и реформация эпохи Возрождения определили в дальнейшем пути буржуазной системы воспитания и ее составной части — физического воспитания. Оно, физическое воспитание, занимает свое место в школах и других учебных заведениях, возникают теории, обосновывающие его значение в подготовке подрастающего поколения (Р. Малкастер, Я. А. Коменский, Д. Локк, Ж. Ж. Руссо, И. Г. Песталоцци).

Излагая историю физической культуры и спорта периода феодализма, автор, по нашему мнению, не избежал некоторых спорных моментов. Так, он не приводит никаких доказательств своему утверждению, что «...на физической культуре русских княжеств сказывалось влияние Византии и ...монголов». Следует отметить, что, несмотря на феодальный гнет и эксплуатацию, преследование и гонение церкви, в быту народов, населявших современную территорию СССР, из поколения в поколение передавались лучшие традиции в

области игр и физических упражнений. Русский, украинский, белорусский народы, народ Закавказья и Средней Азии, Прибалтики веками отбирали и сохраняли от чужеземно влияния свои самобытные формы физического воспитания, обогащали их новым содержанием, новыми приемами и правилами. Каждый из малых и больших народов и народностей населявших территорию нашей страны в те далекие времена, внес свой вклад в развитие отечественной физической культуры и спорта. Об этом свидетельствуют археологические и этнографические исследования, проводившиеся в южных, восточных и северных районах страны, древние литературные памятники, сказания и былины нашего народа. В играх и забавах русского народа, говорил В. Г. Белинский, со всей силой проявляются «...простодушная суровость его нравов, богатырская сила и широкий размах его чувств»<sup>1</sup>.

Игры и физические упражнения народов нашей страны отражали производственную деятельность людей (охоту, земледелие, скотоводство, рыболовство и др.), военный и семейный быт. Особой популярностью в народе пользовались физические упражнения и игры, имевшие спортивную направленность. К ним относились игры и упражнения без предметов (борьба, кулачный бой, бег, прыжки, «горелки», «гуси-лебеди» и др.) и с предметами (горелки, бабки, свайка, лапта, игры с мячом, шаром, жгутом и др.). Кроме того, в народном быту широкое распространение имели ходьба на лыжах, катание на коньках и санках, плавание, гребля, хождение под парусами, верховая езда, стрельба из лука. Весь этот комплекс игр и упражнений составлял самобытную народную систему физического воспитания. Эта система дополнялась народными средствами закалывания с использованием естественных сил природы, горячей бани и купанья в холодной воде или обтирания снегом. Самобытная система физического воспитания составляла определенную часть народной педагогики в нашей стране.

Вопросы физического воспитания в эпоху феодализма на Руси нашли свое отражение в медицинской и педагогической литературе. Много внимания им было уделено в выдающемся труде «Канон врачебной науки» ученого-медика Средней Азии Абу Али ибн Сины, известного под именем Авиценны. В этом труде рассматриваются правила охраны здоровья, гигиенические предписания и диететика, подробно говорится о роли и месте физических упражнений в оздоровительной и лечебной практике. Книга «Канон врачебной науки», переведенная на многие языки мира, на протяжении столетий оставалась тем трудом, по которому учились и развивали идеи этого труда дальше последующие ученые-медики.

Замечательным памятником педагогической литературы является книга «Гражданство обычаев детских», составленная Епифанием Славинецким. Он был прогрессивным деятелем просвещения на Руси. В этой книге сделана попытка показать место физического воспитания в системе образования детей, подчеркивается его связь с умственным и нравственным воспитанием.

В последующие столетия идеи Авиценны и Славинецкого получили дальнейшее развитие в отечественной медицинской и педагогической литературе.

Много интересных страниц в монографии Ласло Куна уделено истории физической культуры и спорта нового времени. Он с большой убедительностью показывает то передовое, прогрессивное, что появилось в области физической культуры и спорта в первый и второй периоды новой истории. Подробно анализируются проблемы физического воспитания и спорта в Англии, США и странах континентальной Европы. Автор, основываясь на марксистско-ленинском учении о становлении и развитии буржуазного общества, отмечает, что распространение физического воспитания и спорта происходило в условиях больших социальных противоречий. Замена феодальной эксплуатации капиталистической, погоня за максимальной прибылью сопровождалась массовым обнищанием рабочего класса, ухудшением здоровья и физического состояния трудящихся масс.

С другой стороны, буржуазия, будучи классом более прогрессивным по сравнению с феодалами, нуждалась в людях, способных укреплять ее военное и политическое господство. Для этого требовались сильные, предприимчивые, настойчивые люди. Чтобы воспитывать таких людей, буржуазия создает много новых, передовых для своего времени средств, форм и методов общего, в том числе и физического, воспитания.

При капитализме господствующий класс становится заинтересованным в развитии физического воспитания и спорта среди народных масс. Это нужно буржуазии для того, чтобы отвлекать народ, особенно молодежь, от политической борьбы, чтобы готовить молодых людей к военной службе, воспитывать их в духе буржуазной морали, для получения доходов от спортивных соревнований, для своих престижных целей.

Физическое воспитание и спорт в буржуазном обществе носят классовый характер, используются в интересах господствующего класса. Организация физического воспитания

<sup>1</sup> В. Г. Б е л и н с к и й. Избранные сочинения. М., Огиз, 1947, с. 139.

и развитие спорта среди молодежи, вся деятельность буржуазных спортивных клубов и обществ направлены на раскол в рядах рабочего класса и революционного движения.

Ласло Кун подробно описывает возникновение и развитие спортивно-игровых и гимнастических национально-буржуазных систем физического воспитания. Появление этих систем происходило на основе буржуазных общественно-экономических отношений, политики, идеологии и культуры господствующего класса. Рост промышленности, науки и техники, военного дела, массовые армии заставляли уделять внимание подготовке достаточного количества людских резервов. Известное влияние на этот процесс оказали исследования врачей, анатомов, гигиенистов, физиологов, педагогов, призывавших использовать физические упражнения и закаливание организма в целях улучшения физического развития молодежи.

Возникшие спортивно-игровые (Англия, США, Канада, Австралия и др. страны) и гимнастические (Германия, Швеция, Франция, Чехия, Дания, Швейцария и др.) системы имели много общего, но каждая из них отражала своеобразия (экономические, политические, военные, культурные) тех стран, где они создавались. Отличие проявлялось также в применении снарядов, средств, способов, организации и форм проведения занятий. Эти системы, возникнув в конце XVIII в. и начале XIX в., были модернизированы и приспособлены к новым историческим условиям в конце XIX в. и в начале XX столетия.

Говоря о распространении гимнастики, спорта, игр, туризма, научно-теоретических и педагогических течений в разных странах мира, автор, за неимением, видимо, достаточного материала, очень скупо отмечает их развитие в России. Он ограничивается только вкладом в создание научных основ физического воспитания И. М. Сеченова и П. Ф. Лесгафта. Вместе с тем в русском государстве с начала XVIII в. физическое воспитание вводится в систему дворянского образования, получают развитие верховая езда, фехтование, стрельба, борьба и многие игры. В быту народов России продолжали культивироваться разнообразные игры и физические упражнения. Многие из них нашли свое отражение в художественной литературе, поэзии, скульптуре, изобразительном искусстве.

Подъем русской науки и культуры, педагогики, анатомии и медицины способствовал дальнейшему развитию научно-теоретических и педагогических основ физического воспитания. Так, русский просветитель Н. И. Новиков в последней четверти XVIII в. в своих педагогических сочинениях рассматривает три составные части воспитания: физическое, нравственное и умственное. Он впервые в нашей стране вводит понятие «физическое воспитание». В 1765 г. академик А. П. Протасов в ученом собрании Российской Академии выступил с двумя докладами — «О физическом воспитании детей» и «О необходимости движения для сохранения здоровья».

Большое значение для науки о физическом воспитании, особенно его философского и педагогического осмысления, имели труды А. Н. Радищева, В. Г. Белинского, Н. Г. Чернышевского и Н. А. Добролюбова. Они доказали необходимость гармонического развития умственных, нравственных и физических сил человека. Основной задачей воспитания они считали подготовку борца за лучшее будущее народа.

Много нового в теорию физического воспитания внесли русские врачи Е. А. Покровский и Е. М. Деметьев. Е. А. Покровский написал более 70 работ по физическому воспитанию. В 1884 году он опубликовал интереснейший труд «Физическое воспитание детей у разных народов, преимущественно России». Е. М. Деметьеву принадлежат известные работы «Гимнастика, или Игры», «Физическое воспитание юношества в отношении к современной системе школьного воспитания».

Наконец, особенно большую роль в развитии отечественной науки о физическом воспитании сыграл П. Ф. Лесгафт. Об этом хорошо сказано и в книге Ласло Куна.

Заслуживает внимания раздел монографии, в котором рассматриваются взгляды К. Маркса и Ф. Энгельса на физическое воспитание как составную часть общего воспитания трудящихся. С возникновением марксизма вопросы физического воспитания народных масс были поставлены на научную основу. Это явилось новым этапом в развитии педагогической и философской мысли в области физического воспитания.

Основоположники марксизма указали пути коренного преобразования системы воспитания после победы социалистической революции, которая откроет неограниченные возможности для полного расцвета физических и духовных сил каждого трудящегося человека.

Автор заканчивает рассмотрение истории физической культуры и спорта Нового времени образованием рекреационных организаций в рамках международного рабочего движения. Он отмечает возникновение и основные особенности развития самостоятельного рабочего спортивно-гимнастического движения. Это был начальный этап рабочего спорта, представлявшего собой зародыш будущей социалистической физической культуры.

Приступая к **Истории новейшего времени**, автор особо подчеркивает, что с наступлением новой эпохи, рожденной Великим Октябрем в России, получило распространение дей-

ствительно гуманистическое понимание общественной значимости физической культуры и спорта. Распад мира на две системы — социалистическую и капиталистическую — привел к образованию двух коренным образом различных направлений государственного и общественного развития. В мире стали развиваться две экономики и две политики, две идеологии и две культуры, две физические культуры и два спорта. Это явилось главной особенностью развития физической культуры и спорта в новейшее время.

Говоря о выходе на арену социалистической физической культуры и спорта, Ласло Кун указывает как на совершенно новое явление в истории — руководство ими со стороны пролетарской партии, созданной великим Лениным. Эта партия воплотила в жизнь и на практике осуществила учение классиков марксизма-ленинизма о коммунистическом воспитании и неотъемлемой части его — физическом воспитании. Физической культуре и спорту были приданы совершенно новое содержание и соответствующие ему организационные формы. Физическая культура, национальная по форме, социалистическая по содержанию, интернациональная по своему характеру, получила распространение среди больших и малых народов и народностей первой в мире страны социализма. Анализируя процесс широкого развития физической культуры и спорта в СССР, автор книги отмечает трудности выбора нового пути в первые годы советской власти, подъем их в годы развернутого строительства, победы и упрочения социализма, основные вехи физкультурного движения в условиях развитого социализма.

Исторический опыт развития физической культуры и спорта в СССР, говорит Ласло Кун, был использован в зарубежных странах социалистического содержания при создании новых систем физического воспитания. Это помогло им избежать многих ошибок в практике и теории физической культуры и спорта. Автор прослеживает основные направления физической культуры и спорта в зарубежных странах, вступивших на путь строительства социализма после второй мировой войны. Говоря об общих закономерностях их развития, он подчеркивает региональные национальные особенности в этом процессе.

В книге отмечаются некоторые характерные черты в развитии физической культуры и спорта в развивающихся странах Азии, Африки и Латинской Америки. В ней указывается, что физическая культура и спорт стали частью возрождения и развития национальной культуры, способствующей успешному продвижению народов молодых стран по пути прогресса. Спортивное движение в этих странах оформлялось вместе с их борьбой за национальную и политическую независимость. Автор подчеркивает трудности, которые преодолевают развивающиеся страны в борьбе за создание национальных систем физического воспитания. Большую бескорыстную помощь развивающимся странам оказывают спортивные организации стран социалистического содружества.

Значительное место в книге отводится рассмотрению спортивно-гимнастического движения капиталистических стран в новейшее время. В этот период во всех главных капиталистических странах шла организационная перестройка спортивной работы, старые методы физического воспитания заменялись новыми. Буржуазные государства усилили контроль за деятельностью спортивных организаций. Большое внимание они стали обращать на постановку физического воспитания в учебных заведениях, особенно в школах. Автор указывает на поиски путей физического воспитания молодежи в школьных и внешкольных организациях. Следует сказать, что буржуазная система физического воспитания периода общего кризиса капитализма характеризуется антинародностью, милитаризмом и классовой ограниченностью, педагогические теории этой системы проникнуты духом национализма и шовинизма.

Ласло Кун пишет, что развитие физической культуры и спорта в капиталистических странах носит противоречивый характер, обусловленный углублением всеобщего кризиса буржуазной системы. Преодолевая кризисные явления, буржуазия широко использует достижения научно-технического прогресса, способствует их проникновению в область физического воспитания для повышения уровня спортивных достижений в своих классовых интересах и престижных целях.

Широко, с привлечением многих свежих материалов рассматривается история **Международного спортивного движения**. Читая разделы, в которых описывается международное спортивное движение с момента его возникновения и до 80-х годов двадцатого столетия, наглядно убеждаешься в сложности пройденного им пути. Используя принцип историзма, автор показывает, как шло возникновение, становление и развитие международных спортивных связей. В книге можно найти много интересных сведений о развитии видов спорта и создании национальных спортивных союзов и клубов, совершенствовании организационных форм и международной спортивной жизни. Особенно отмечается бурное движение за создание спортивных клубов, лиг и союзов во второй половине XIX в. в Англии, США, Германии, Италии, Франции, Скандинавии, Австралии, Канаде. Здесь следует отметить, что и Россия не стояла в стороне от этого движения. Начиная с 60-х годов прошлого столетия в

результате широкого общественного движения и встреч русских спортсменов с зарубежными в стране быстро развиваются спорт, гимнастика и игры, образуются спортивные общества и клубы. Например, к концу XIX в. в России насчитывалось более 40 парусных и гребных клубов и 17 велосипедных обществ. Перед началом первой мировой войны в разных городах России функционировало свыше 800 спортивных организаций, по многим видам спорта разыгрывались первенства страны.

Большое внимание автор книги уделяет образованию международных спортивных объединений (МСО), показывая исторические причины, породившие это явление. Он рассказывает о путях формирования Международных спортивных федераций (МСФ), европейских и мировых соревнований по отдельным видам спорта.

С интересом читаются разделы книги, посвященные истории Олимпийского движения нового времени. В книге прослеживается путь возвращения «в сферу общественного сознания» Олимпийской идеи с начала XV в. до создания Международного Олимпийского Комитета (МОК) и проведения Игр первой Олимпиады в конце XIX в.

Прослеживая эволюцию международного спортивного и Олимпийского движения, Ласло Кун серьезно анализирует условия их развития, хронологию и особенности спортивных соревнований и Олимпийских игр. Он указывает на пути формирования идей и идеалов современного олимпизма и его влияния на развитие физической культуры и спорта в мире до первой мировой войны и в последующие годы.

В период между первой и второй мировыми войнами наметилось, как об этом указывается в книге, значительное расширение международного спортивного движения. На этот процесс решающее влияние оказала победа Великой Октябрьской социалистической революции в России, вызвавшая в мире огромный рост демократических сил. Эти силы определяли подъем демократии в международном спортивном движении, расширение его «географии», включение в международное спортивное движение рабочих спортивных организаций.

В межвоенный период развитие Международного спортивного движения (МСД) проходило в двух направлениях: рабочее, носившее демократический характер, и буржуазное, отмеченное классово-ограниченностью.

В рабочем спортивном движении основную роль играл Красный Спортивный Интернационал. Он был единственным международным спортивным союзом, который вел борьбу за создание единого демократического фронта спортсменов перед угрозой усиления фашистских и реакционных тенденций и подготовки новой империалистической войны.

В буржуазном спортивном движении главное место отводилось Олимпийским играм и развитию Олимпийского спорта. В книге отмечается, что деятельность МОК под влиянием буржуазной политики и идеологии носила консервативный характер. МОК оставил без внимания расовую политику фашистов и открытую агрессию гитлеровской Германии и империалистической Японии. Подобная политика МОК тормозила процессы демократизации Олимпийского движения и давала возможность реакционным силам использовать Олимпийские игры в антинародных целях. Олимпийская идея мира и дружбы нередко приносила в жертву агрессивной политике империалистических кругов.

После второй мировой войны международное спортивное и олимпийское движение вступили в новый период своего развития. Автор книги говорит, что в МСД произошло изменение соотношения сил, что олимпийское движение приобрело всемирный характер и выросло в количественном и качественном отношении. Вместе с тем в книге не совсем четко указывается, что все эти изменения произошли в результате образования мировой системы социализма, краха колониальной системы и могучего роста коммунистического и рабочего движения в мире. Более того, автор отступает от исторической истины, связывая периоды развития олимпийского движения с деятельностью личностей президентов МОК. Так, он пишет, что третий период в истории Международного Олимпийского движения (1941—1952 гг.) связан с деятельностью на посту президента МОК Ю. Зигфрида Эдстрема, а четвертый период (1952—1972 гг.) начался с избрания на пост президента МОК Эйвери Брендеджа. Конечно, личность президента, характер его деятельности на этом посту оказывают определенное влияние на политику МОК. Но при определении основных периодов Олимпийского движения следует исходить не из роли личности в истории, а из объективных законов развития этого общественного явления. Современное Олимпийское движение представляет собой сложный социальный институт. Его развитие происходит в условиях борьбы двух противоположных общественных систем — социализма и капитализма. Поэтому Олимпийская арена является не только местом встреч спортсменов мира, но и объектом острой политической и идеологической борьбы двух противоположных направлений в международном спортивном движении: прогрессивного и реакционного. Первое возглавляется СССР и другими социалистическими странами, второе — антикоммунистическими кругами империалистических государств.

Отношение сторонников прогрессивных сил к Олимпийскому движению четко выра-

жено в словах Л. И. Брежнева: «Олимпийские игры — важнейшее событие в международной спортивной жизни. Они привлекают к себе пристальное внимание миллионов людей нашей планеты, отражают неодолимое стремление человечества к миру и прогрессу. Тот факт, что под Олимпийскими знаменами собираются спортсмены всех континентов, — еще одно свидетельство желания народов жить в атмосфере дружбы, взаимопонимания и активного сотрудничества»<sup>1</sup>.

В послевоенный период социалистические страны стремились к созданию такой атмосферы, которая не позволила бы вызвать раскол в Олимпийском движении и усилить в международных спортивных организациях рост антисоциалистических сил. Они добивались того, чтобы без особых потрясений превратить МОК из средства политики западных держав в форму мирного сосуществования. В связи с этим прогрессивные силы развернули активную борьбу за демократизацию международного спортивного и Олимпийского движения. Эта борьба привела ко многим позитивным изменениям в деятельности МОК, МСФ и всего международного спортивного движения.

Новым важным вкладом в Олимпийское движение стали Игры XXII Олимпиады в столице первого в мире социалистического государства — Москве. Они составили новый этап в истории Олимпийского движения. Московские игры вписали яркую страницу в рядку международной напряженности, в практическую реализацию положений заключительного Акта Совещания по безопасности и сотрудничеству в Европе. Л. И. Брежнев, поздравляя всех участников подготовки и проведения Игр XXII Олимпиады, отмечал, что эти Игры «...сплотили международное Олимпийское движение, дали новый импульс для дальнейшего развития благородных идеалов олимпизма»<sup>2</sup>.

На последних страницах своей интересной монографии Ласло Кун пишет, что главной тенденцией в развитии спортивного движения на современном этапе становится выдвигание на передний план прогрессивных сил, с помощью которых все большая часть человечества приобщается к достижениям в области физической культуры и спорта.

С этим нельзя не согласиться.

Доцент В. Столбов

---

<sup>1</sup> Л. И. Брежнев. Ленинским курсом. М., Политиздат, 1978, т. 6, с. 70.

<sup>2</sup> «Правда» от 17 августа 1980 г.

# «ОДА СПОРТУ»

---

П. де Кубертен

БИБЛИОТЕКА  
Уз. Гос. института  
физической культуры

## **I. О СПОРТ! ТЫ — НАСЛАЖДЕНИЕ!**

Ты верный, неизменный спутник жизни.  
Нашему духу и телу ты щедро даришь радость бытия.

Ты — бессмертен.

Ты здравствуешь и сегодня, после крушения затерянных в веках олимпиад.

Ты торжествующий вестник весны человечества. Весны, когда зарождалось упоение от гармонии разума и силы.

Ты, как эстафету, передаешь нам это наследие предков.

Проходят века. Жизнь торжествует. Ты живешь, не подвластный времени, спорт!

## **II. О СПОРТ! ТЫ — ЗОДЧИЙ!**

Ты помогаешь находить пропорции совершеннейшего творения природы — человека, торжествующего в победе и сокрушающегося в неудаче.

Ты — мастер гармонии.

Ты делаешь нас сильными, ловкими, статными, исправляешь недостатки, с которыми мы рождаемся.

Ты особенный, необычный зодчий. Твой строительный материал — человек в движении.

Ты доказал, что вечное движение — не мечта, не утопия.

Оно существует.

Вечное движение — это спорт.

## **III. О СПОРТ! ТЫ — СПРАВЕДЛИВОСТЬ!**

Ты указываешь прямые, честные пути, которые ищут люди для достижения целей, поставленных в жизни.

Ты — беспристрастен.

Ты учишь, что правила соревнований — закон.

Ты требуешь: «Ни один спортсмен, выполняющий упражнения перед зрителями и судьями, не должен преступать эти правила».

Ты определяешь границы между видами спорта. Нет судьи взыскательнее и строже, чем ты сам.

Непоколебимо твое требование справедливых оценок за истинные достижения.

## **IV. О СПОРТ! ТЫ — ВЫЗОВ!**

Ты требуешь борьбы. Вся сила наших мускулов сосредоточена в одном на взрыв похожем слове — спорт.



Ты — трубадур.  
Твой пламенный, волнующий призыв находит отклик в наших сердцах.  
Ты спрашиваешь у вышедших на старт: зачем же сила, опыт и ловкость, если не мечтать о победном финише?  
Ты утверждаешь — надо мечтать. Надо сметь. Надо дерзать.  
Ты убеждаешь, требуешь, приказываешь. Ты зовешь людей помериться силой. Преодолеть себя.

## V. О СПОРТ! ТЫ — БЛАГОРОДСТВО!

Ты осеняешь лаврами лишь того, кто боролся за победу честно, открыто, бескорыстно.  
Ты — безупречен.  
Ты требуешь высокой нравственности, справедливости, моральной чистоты, неподкупности.  
Ты провозглашаешь: если кто-нибудь достигнет цели, введя в заблуждение своих товарищей, достигнет славы при помощи низких, бесчестных приемов, подавив в себе чувство стыда, тот заслуживает позорного эпитета, который станет неразлучен с его именем.  
Ты возводишь стадионы — театры без занавесей. Все свидетели всему. Никакой закулисной борьбы.  
Ты начертал на своих скрижалях: «Трижды сладостна победа, одержанная в благородной честной борьбе».

## VI. О СПОРТ! ТЫ — РАДОСТЬ!

Ты устраиваешь праздники для тех, кто жаждет борьбы, и для тех, кто жаждет этой борьбой насладиться.  
Ты — ликование.  
Ты горячишь кровь. Заставляешь учащенно биться сердце.  
Как радостно, как отратно откликнуться на твой зов.  
Ты раздвигаешь горизонты. Проясняешь дали. Вдохновляешь стартующих на ближний финиш.  
Ты врачуешь душевные раны. Печаль или скорбь одного отступает в то мгновение, когда нужно побороть все перед многооком взглядом многих.  
Доставляй же радость, удовольствие, счастье людям, спорт!

## VII. О СПОРТ! ТЫ — ПЛОДОТВОРНОСТЬ!

Ты преградой встаешь на пути пагубных недугов, извечно угрожающих людям.

Ты — посредник.

Ты рекомендуешь страждущим, немощным, хворым лучшее из лекарств. Себя.

Ты примером своих сильных, здоровых, статных, мускулистых, закаленных, не поддающихся болезням приверженцев врачуешь отчаявшихся.

Ты горячишь кровь. Заставляешь учащенно биться сердце.

Исцеляешь от недугов. Ты — красная строка в «Кодексе здоровья».

Ты утверждаешь: «В здоровом теле — здоровый дух!»

## VIII. О СПОРТ! ТЫ — ПРОГРЕСС!

Ты способствуешь совершенству человека — самого прекрасного творения природы.

Ты — устремленность.

Ты предписываешь следовать правилам и требованиям гигиены. Сдерживаешь от излишеств.

Ты учишь человека добровольно, сознательно, убежденно поступать так, чтобы никакие высшие достижения, никакой рекорд не были результатом перенапряжения, не отразились на здоровье.

Никаких стимуляторов, кроме жажды победы и мудрой тренировки, не признаешь ты.

Ты убеждаешь, что прогресс физический и прогресс нравственный — два пути к одной цели.

## IX. О СПОРТ! ТЫ — МИР!

Ты устанавливаешь хорошие, добрые, дружественные отношения между народами.

Ты — согласие.

Ты сближаешь людей, жаждущих единства.

Ты учишь разноязыкую, разноплеменную молодежь уважать друг друга.

Ты — источник благородного, мирного, дружеского соревнования.

Ты собираешь молодость — наше будущее, нашу надежду — под свои мирные знамена.

О спорт!

Ты — мир!

## ВВЕДЕНИЕ

Многочисленные спортсмены и любители спорта все больше интересуются историей физической культуры. Они хотели бы ознакомиться с формами состязаний, системами физического воспитания, спортивными идеалами различных эпох, достижениями, которых добивалось человечество в разные периоды. В связи с этим история физической культуры и спорта войдет в число других составных частей исторической науки, говорится в написанном осенью 1967 г. послании Ноэля Беккера<sup>1</sup>. Известный чешский историограф спорта Франтишек Кратки предъявляет к истории спорта следующие требования: «Практика ожидает всеобъемлющей информации об исчезнувших системах физической культуры, ее структурах и детерминирующих факторах для определения тенденций развития в настоящем и будущем...»<sup>2</sup>. Разумеется, невозможно удовлетворить столь высокие требования в рамках одной монографии. Лишь совсем недавно были предприняты попытки скоординировать подготовительную работу, безусловно необходимую для обработки материала<sup>3</sup>. В распоряжении исследователей имеется богатый материал по отдельным эпохам, в то время как обработка материала и научные исследования, связанные с другими эпохами, находятся еще в самой начальной стадии. Таким образом, в настоящей книге мы можем дать анализ только тех наиболее существенных черт развития физической культуры, которые прямо или косвенно способствуют пониманию социальной роли современной физической культуры.

**1. Использование термина «история спорта» столь глубоко укоренилось в нашем сознании, что автор не считал нужным его изменить** (как это видно из названия работы), чтобы избежать искажения смысла. В то же время уже в настоящем введении следует обратить внимание на то, что круг исследуемых вопросов не может быть ограничен проблемами спорта и физического воспитания. Поэтому и подход к данной теме возможен только в рамках значительно более широкого исследования культуры. **В масштабах общей культуры мы трактуем физическую культуру как творческую деятельность человечества, находящуюся в тесной взаимосвязи с историей общества, а также как противоречивое единство этой деятельности и ее результатов, которое непосредственно выражается в совершенствовании двигательных способностей человека**<sup>4</sup>.

При рассмотрении исторического процесса мы выделяем те целенаправленные и планомерные усилия, которые предпринимали люди различных эпох в области физической культуры. Сюда относятся физическое воспитание детей, военная подготовка, гигиенические и лечебные двигательные упражнения, игры и традиционные состязания. В то же время физическая культура, постоянно обогащая арсенал своих средств элементами физических упражнений, заимствуемыми из процессов трудовой и военной деятельности, проявляется не только как опора воспитания и здравоохранения, она также удовлетворяет потребности общества, связанные с развитием эмоциональных представлений, снятием напряжения, развлечением и сохранением энергии. **В конечном счете синтез истории физической культуры отражает специфическую сферу преобразования природы человеком, формирования все более совершенного человеческого естества, сознания, регулирования социального общежития, а также развитие соответствующих традиций, институтов и организаций.**

2. Область физической культуры точно так же, как архитектура, литература, искусство и прочие общественные явления, имеет свои специфические закономерности. В связи с этим она развивается и самостоятельно; ее содержание, организационные формы, сфера действия постоянно интегрируются и дифференцируются. **Однако определяющую роль в ее развитии играет материальная база общества, его строй и вытекающие из него цели и задачи.** Цепь взаимосвязей дополняют такие виды социальной деятельности, влияющие на физическую культуру, как техника, военное искусство, политика, право, здравоохранение, воспитание, религия, эстетика, равно как и уровень культурных потребностей, местные обычаи и возможности. Таким образом, если мы не намерены просто выстроить в ряд данные о прошлом физической культуры, а хотим также сделать определенные выводы, то в ходе комплексного исследования вопроса необходимо постоянно иметь в виду:

а) каковы были содержание и основные задачи физической культуры, иными словами, как складывалась историческая практика физического воспитания и спорта в отдельных общественных формациях,

б) как проявлялись специфические законы развития физической культуры в условиях определяющего влияния общественных потребностей. Каким образом общественные отношения, связанные с физической культурой в целом, формируют цели, задачи, систему институтов физического воспитания и спортивной деятельности, систему средств, изменяющуюся по мере изменения целей. Через какие передаточные механизмы оказывает физическая культура свое воздействие на общественные отношения и на формирование облика человека данной эпохи,

в) когда и под влиянием каких факторов рождаются, а также претворяются в жизнь (либо отесняются на задний план) теории и научные открытия, связанные с развитием физической культуры.

Не следует забывать, что периоды развития физической культуры всегда проявляются как части культуры, определяемой господствующими классами или общественными устремлениями. Иными словами, в характере физической культуры отражаются потребности, стиль жизни классов и слоев, владеющих властью. Но поскольку развитие физической культуры требует постоянной творческой деятельности, физическая культура любого общества не может быть лишена определенного общенародного содержания. В этом смысле можно говорить об этнических или национальных особенностях физической культуры той или иной страны.

**3. При рассмотрении истории физической культуры чрезвычайно важно подчеркнуть диалектику всеобщего развития и развития так называемых региональных единиц.** Даже в рамках самого всеобъемлющего синтеза резко выделяется влияние специфических этнических особенностей отдельных народов и наций. Однако главный предмет анализа представляет всеобщая, универсальная физическая культура человека, которая одновременно является источником и одним из определяющих факторов развития физической культуры в национальных рамках. В классовых общественных формациях такое взаимодействие осуществляется в условиях острых конфликтов. Господствующие нации тормозят либо извращают развитие физической культуры угнетенных народов. В связи с возникающим в результате этого противоречивым воздействием подчас создавалась ситуация, при которой институты физической культуры открыто вовлекались в сферу политических столкновений.

**4. Проблема развития содержания физической культуры тесно связана с вопросом ее возникновения и распространения.** Значительная часть спортивных историографов рассматривают содержание и институты физической культуры той или иной эпохи как нечто данное. Другие же занимаются поисками того единственного места на земле, откуда все пошло. Действительно, элементы физических упражнений — и это хорошо заметно в отношении

подвижных игр и различных видов спортивной борьбы — кочуют точно так же, как мотивы народных сказок. Они переходят из одной местности в другую и, обогатившись местным опытом, превращаются в новые элементы стиля, формы игр.

Ни одна физическая культура не возникает из ничего или путем простого заимствования. Новые системы всегда создаются как наследие прошлого. Заимствованные элементы приспособляются к существующим жизнеспособным формам. В процессе развития они освобождаются от своей прежней социальной роли, а затем, приспособившись к изменившимся потребностям, становятся органической частью складывающегося нового главного содержания. Изменение общественной формы физической культуры лишь в самых редких случаях происходит скачкообразно и бесконфликтно. Поскольку отдельный человек овладевает физическими упражнениями и играми только как член более или менее замкнутого коллектива, наряду с главными тенденциями преобразования могут сохраняться и традиционные обычаи.

В то же время заслуживает внимания то обстоятельство, что в области физической культуры — так же, как и в искусстве, — иногда могут возникать поразительно сходные элементы и в полностью изолированных друг от друга районах, если они становятся необходимыми ввиду аналогичных общественно-экономических условий. В подобных случаях спортивно-игровая фантазия данных народов создает в зависимости от географических условий соответствующие достигнутому уровню общественного развития формы физической культуры, служащие целям боевой подготовки, здравоохранения, воспитания и развлечения.

В распространении отдельных видов физической культуры, формировании ее местных особенностей исключительно устойчивую роль играют традиции. В Канаде на основе имеющей многовековую традицию индейской игры «рекет» национальной игрой стал «лакросс». Индия и Пакистан, располагающие тысячелетней традицией игры в мяч с палкой, увековечили ее в хоккее на траве, а футбол латиноамериканских народов отражает черты стиля древнего искусства игры в мяч.

**5. Формальная сторона развития физической культуры весьма изменчива.** Время от времени господствующее положение начинают занимать одни системы движений, виды физической подготовки, состязания, виды спорта, типы занятий по физическому воспитанию, системы тренировок, другие же оттесняются на задний план. Однако опыт, полученный от них, продолжает жить, развиваться и подчас проявляется в совершенно иных областях. Мало кто знает, что такие понятия, как тренинг, старт, митинг, матч, гандикап, фит, дресс, допинг, классис, кентер и кондиция, заимствованы из конного спорта. Другие формы и элементы (олимпийские игры, обязательное физическое воспитание) были забыты на сотни лет, чтобы затем вновь возродиться на более высоком уровне, при изменившихся условиях. В принципе физическими упражнениями, спортом могут стать самые различные виды человеческой деятельности. История физической культуры наших дней как раз свидетельствует о том, что будущее может создать такие «виды спорта», о которых мы сейчас и не подозреваем. Однако многообразие экспериментов, форм и методов не исключает осуществление закономерностей развития физической культуры. Формы движения, утрачивающие содержательную ценность или мотивирующую роль, закономерно отмирают со временем.

6. Здесь, пожалуй, следует отметить также потребность исторического подхода с большей, чем прежде, аналитической глубиной. В соответствии с этим при разработке темы мы стремились избежать превалирующего у значительной части изданий спортивно-исторического характера «немировоззренческого» или чисто спортивно-исторического подхода, который в данном случае заключается в изображении спорта как замкнутого мира.

Однако подлинную проблему для нас представляют не только отмеченные выше обстоятельства. Главный вопрос в том: допустимо ли исторические периоды прошлого физической культуры трактовать как периоды, которые закладывают основу для будущего? Со всей очевидностью — допустимо. Однако такой целенаправленный подход не только сужает историческое видение рамками прошлого, непосредственно связанного с настоящим, но также несет с собой и иные конфронтации в области теоретического обоснования данной специальной сферы<sup>5</sup>.

Мы изучаем прошлое физической культуры не только для того, чтобы понять возникновение актуального настоящего. Познание прошедших периодов — включая сюда и самые древние, не связанные непосредственно с нашим веком, — позволяет уяснить единство, равно как и многообразие творческой деятельности человечества в области физической культуры. Заметив и в истории физической культуры повторение, происходящее на все более высоком уровне, встречаясь с одними и теми же потребностями, проявлениями человека, мы глубже понимаем структуру, функционирование, законы движения общества. Когда же мы видим, насколько различны и многообразны формы человеческого бытия, определяющие физическую культуру, мы начинаем лучше понимать свои собственные особенности, свое место в мировом историческом процессе.

В конечном счете историческое познание одновременно — и тем или иным образом — всегда есть и самопознание, поскольку тот, кто изучает историю сменяющихся эпох, обязательно сопоставляет их одну с другой и со своей эпохой. В то же время есть опасность того, что при проведении параллели между физической культурой определенной эпохи, ее противоречиями и тем, что характерно для нашего века, мы подходим к вопросу лишь с мерками, оценками сегодняшнего дня. В определенной мере это неизбежно, однако нужно учитывать и опасность этого. То, что современный человек относит к основополагающим ценностям, возможно, отнюдь не было таковым в глазах человека другой эпохи, иной культуры. В то же время то, что нам представляется незначительной формой деятельности или способом применения, для члена другого общества было совершенно необходимо. В связи с этим при аналитическом подходе к культуре прошлого необходимо показывать и «мерки» (системы ценностей) соответствующих эпох.

В различные исторические периоды и в различных культурах люди по-разному воспринимают и осознают окружающий мир, по-разному получают впечатления и знания, то есть формируют исторически определенную картину мира. Здесь в связи с физической культурой и возникает проблема идеала эпохи. Ясно, что на основе идеала нельзя оценить физическую культуру никакого общества. Однако он четко показывает господствующую духовную установку, принятые нормы воспитания, морали и эстетики, отражает ту систему ценностей, которая тем или иным образом является руководящим принципом всех членов общества. Объектом анализа является общественное существо, человек, живший, мысливший, чувствовавший в различные периоды истории физической культуры, человек, чьи потребности и запросы определяет данное общество и чьи потребности и запросы в свою очередь воздействуют на жизнь, движение общества. Его поступки мотивируются системой ценностей, идеалами его эпохи и среды. Так мы приходим к причинам и внутренним побудительным мотивам, которые делали и делают людей активными участниками или ниспровергателями творческой деятельности, относимой к кругу понятий физической культуры. Только в этом плане становится понятным тезис о том, что физическая культура — которая сама по себе не содержит ни плохого, ни хорошего, ни прогрессивного, ни ретроградного, — поляризуясь в исторической практике в плоскости различных интересов, может воплотить в себе устремления классов и групп общества.

## 1. ИСТОКИ ФИЗИЧЕСКОЙ КУЛЬТУРЫ

Предыстория физической культуры уходит корнями в тот период, когда вся физическая и умственная деятельность человека ограничивалась непосредственным обеспечением условий существования. Вопрос заключается в том, какие факторы в этих условиях, в непрекращающейся борьбе с природой, побудили наших предков разработать комплекс физических упражнений, служащих формированию человека.

В отечественной позитивистской литературе по истории спорта эта проблема, по существу, не затрагивалась. Авторы довольствовались утверждением, что «спорт вечен», что спорт «создавался вместе с человеком». **Буржуазные авторы международных трудов по истории спорта объясняют сложную проблему происхождения спорта, исходя, в сущности, из трех гипотез:**

- из теории игры в духе Шиллера;
- из теории магии, впервые изложенной Рейнаком;
- из теории излишней энергии, сформулированной Спенсером<sup>1</sup>.

Прежде чем рассмотреть этот вопрос, следует учесть, что Шиллер, Рейнак и Спенсер формулировали свои мысли применительно к развитию деятельности, связанной с играми и искусством в узком смысле слова, и их положения в настоящее время уже вышли за рамки этой области. Не говоря уже о том, что общественная функция, формы выражения и средства игры — и главным образом искусства — настолько отличаются от функций и содержания физической культуры, что вышеупомянутая аналогия уже с первого взгляда вызывает сомнение.

Ясно, однако, что изучение примитивных форм физической культуры не позволяет формулировать такие понятия, как «излишек биологической энергии», «игра» и еще в меньшей степени «магия». Для совершения простейшего движения необходим определенный запас энергии. Элементы игры в какой-то форме с самого начала скрываются в деятельности, моделирующей движения человека. А представление о магии, как мы увидим в последующем, имела даже высокоразвитая греческая физическая культура.

**Однако на основе упомянутых теорий нельзя дать приемлемого объяснения на вопрос о формировании физической культуры.** Вряд ли можно было ожидать от древнего человека, боровшегося за свое существование и страшившегося опасностей, чтобы он в духе шиллеровской эстетики предавался чистому наслаждению «игрой ради игры». Магия также не породила самостоятельную деятельность, связанную с физическим воспитанием, а использовала уже существующие формы: формы движений во время охоты, бега, борьбы и танцев. И наконец, доказанным является и тот факт, что даже самая примитивная деятельность в области физической культуры тоже является продуктом общественного развития и как таковая не может вытекать лишь из инстинктивных биологических факторов.

Из числа опубликованных марксистских монографий с критикой буржуазных теорий самый глубокий анализ содержит монография Н. Пономарева «Возникновение и первоначальное развитие физического воспитания» (Москва, 1970). Опираясь на обширный материал, автор в ходе своих рассуждений пришел к выводу о том, что **человек стал человеком не только в ходе развития орудий труда, но и в ходе постоянного совершенствования самого**

**человеческого тела, организма человека как главной производительной силы**<sup>2</sup>. В этом развитии ключевую роль играла охота как форма работы. Использование средств труда для целей охоты требовало качественно новых навыков движений, прежде всего увеличения воздействия силы, навыков быстроты, выносливости и активности в работе. Человек освободился от безграничного господства биологических законов, и определяющими в его развитии стали общественно-исторические закономерности.

\* \* \*

Благодаря найденным при раскопках предметам древней культуры мы можем проследить за развитием человека со 150 000 года до н. э. В этот

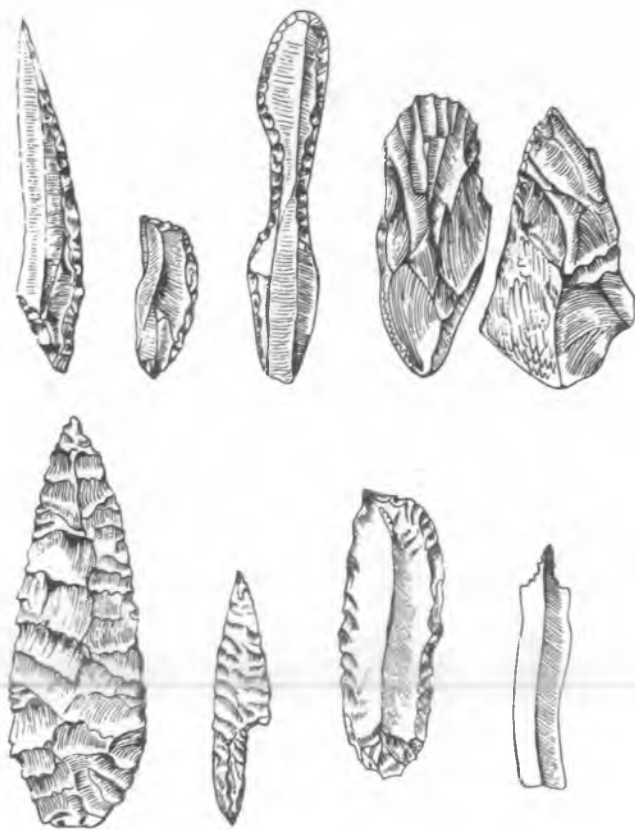

Метательное оружие с костяным наконечником и зубчатые остроги

период на арену истории вышел неандерталец. Его скелет, строение тела, размеры черепа и черты лица, воссозданные учеными, почти не отличались от современного человека. Он мог изготавливать и использовать орудия из дерева, камня, кости. В общественном смысле он мог разрабатывать модели действий. В ходе этого при добывании пищи с помощью огня возросла роль охоты. Произошло начальное разделение труда между мужчинами и женщинами. Начало складываться матриархальное общество.

**Создание физической культуры** как специфической сферы общественной деятельности, обособленной от добывания материальных благ, необхо-



димых для существования, произошло в более поздний период древней истории (80 000—8000 гг. до н. э.). В это время появилось метательное оружие с костяным наконечником и зубчатые остроги.

**Главным источником существования стала охота на крупных животных.** Однако мамонты, пещерные медведи и туры оказались опасными противниками. Удачную охоту на них можно было обеспечить только с помощью заранее изготовленных и опробованных средств, организованных совместных действий всех членов клана. В процессе этого древний человек научился наиболее рационально использовать в качестве метательного оружия разнообразные предметы: палку, пращу, острогу, копье. Он открыл для себя способ метания, значительно увеличивающий дальность полета. В процессе применения метательного оружия он, владея своими мышцами, мог рассчи-



Магический танец в маске животного (около 15 000 г. до н. э.). Пещера Труа Фрер (Франция)

тывать затрачиваемую энергию в зависимости от удаленности цели, координировать собственные движения.

От инстинктивных атакующих и оборонительных движений до скоординированных акций, до приобретения опыта наиболее эффективного владения оружием он на протяжении многих тысячелетий прошел путь, исполненный многочисленных трагедий. На основе сменявшихся друг друга успехов и неудач человек обнаружил, что одни действия ведут к успешным результатам, а другие — к неудачам. В то же время он осознал значение возможности научиться наиболее рациональному владению оружием, атакующим и оборонительным движениям и возможности заимствовать эти способы у других. Овладение жизненно необходимыми навыками движения происходило, очевидно, путем наблюдения и копирования, но все большее значение приобретало развитие выражавшегося в магической деятельности абстрактного мышления, членораздельной речи и изображения знаков. С этой же целью рисовали раненных копьем или стрелой зубров. Древний человек все чаще наблюдал и применял те закономерности в движениях, с помощью которых можно было преодолеть водные препятствия, рыхлый снег, топкие, болотистые места. Запас мяса убитого животного, которое в холодное время года могло сохраняться в течение длительного времени, создавал возможность для деятельности социального характера, которая не была непосредственно

связана с добычей пищи или сохранением жизни. В конце концов возникли условия для того, чтобы процесс обучения и передачи опыта организационно отделился от непосредственной работы. Применявшиеся при охоте на дичь или при спасении бегством от противника бег и прыжки через препятствия в рамках магических действий начали самостоятельное развитие. Появились синтезированные формы бега на расстояние, прыжков, танцевальных и метательных движений.

Наступивший в конце этой эпохи скачок в развитии человечества был вызван изобретением лука приблизительно в 12 000 г. до н. э. Очевидно, в применении лука большую роль сыграло также то обстоятельство, что сократилось число животных, на которых можно было охотиться с помощью метательного оружия и ловушек. Стрела, выпущенная из нового механического



Настенный рисунок в пещере Пеш-Мерль. Дикая лошадь со следами от копыта. Кисть руки означает завладение трофеем (20—15 000 гг. до н. э.)

«стрелкового оружия», давала возможность добывать много мелкой дичи, птицы и рыбы. Теперь уже не нужно было бродить по следам кочующих животных. В образе жизни племен, владевших луком, наступили значительные изменения. В богатых дичью низинах и долинах рек возникали относительно постоянные поселения. В то же время на пещерных рисунках, ранее изображавших только сцены охоты, стали появляться изображения борющихся между собой людей. В арсенал движений, которым обучалась молодежь, стала входить военная подготовка. Вероятно, в связи с возросшими в этой области задачами получили развитие формы подготовки к вступлению в зрелый возраст, а точнее, в ее заключительный акт — обряд посвящения. Формировались организованные формы воспитания и начальные формы воспитательной деятельности.

Однако приведенный здесь процесс зарождения физической культуры не мог быть лишен противоречий человеческого познания. Сознательное преодоление трудностей повседневной жизни переплеталось с приобретением такого опыта, который придавал обеспечивавшим существование общества реальным навыкам ирреальные формы. На основе археологических находок, относящихся приблизительно к периоду до 40 000 г. до н. э., а также на основе сопоставления собранных в течение последних полутора веков этнографических данных можно констатировать, что физическое развитие человека более поздней древней эпохи тоже сопровождалось своеобразными магическими действиями.

Магию древних веков еще нельзя считать религией в современном понимании этого слова. В ней не было молитвы. Она не выражала поклонения святому престолу или веру в потусторонних духов. Все признаки указывают

на то, что она выполняла исключительно экономическую, самозащитную функцию, а также функцию общественного регулятора, то есть в более широком смысле символизировала собой познание отдельных явлений природы, компенсировала зависимость человека от природы. С точки зрения физической культуры суеверный смысл здесь заключался в том, что если человек на рисунке или в барельефе, изображающем «схватку», «связал» и «победил» преследуемое животное или своего врага, то, значит, он якобы в действительности одержал над ним верх.

Это означало, что если вокруг изображения животного отплясывались имитирующие охоту движения, бросались копья, пускались стрелы, то, «победив» воплощающую противника личность, достигалась истинная цель. Следовательно, здесь речь шла не о символических замещающих функциях, а о реальных целенаправленных действиях. Не идея, не вера творит чудеса, а реальный поступок, то, что на сегодняшнем профессиональном языке спорта



Военная сцена. Скальный рисунок из пещеры Марцелла-Валле (приблизительно 9 тыс. лет до н. э.)

толкуется как упражнение, «выполняющееся в стрессе реального соревнования». Все это верно отражают находки в альтамирской, тюкдодуберской и монтеспанской пещерах.

Отдельные моменты сохранения в наши дни древних магических церемоний отмечали многие этнографы, однако наиболее ясная общая картина в отношении их связана с именем Лео Фробениуса. По счастливой случайности, немецкий исследователь Африки Лео Фробениус в 1905 году во время своего путешествия по Конго стал свидетелем церемониальных приготовлений, которые воспроизводили обычаи древнего человека.

В своем дневнике он записал, что проводниками экспедиции были наняты пигмеи — трое мужчин и одна женщина. Когда продовольственные запасы экспедиции почти иссякли, их попросили, чтобы они к ужину подбили антилопу.

Было поразительно, что пигмеи дали ответ только после длительного возбужденного спора. Они заверили, что просьбу выполнят, но не в тот же день, так как еще не сделали никаких приготовлений.

Пигмеи вечером внимательно обследовали окрестности лагеря. Они довольно долго пробыли на вершине противоположного холма. Их необычное поведение вызвало интерес ученого. Он решил, что пигмеи скрытно выслеживают дичь. Еще до рассвета ученый осторожно взобрался на холм и спрятался за кустом. После короткого ожидания он заметил идущих друг за другом пигмеев, которые на вершине холма расчистили небольшую площадку, сделав ее поверхность гладкой. Наконец один из них — в то время как другие выполняли различные церемониальные обряды — что-то нарисовал на холме. После этого пигмеи поднялись и, замерев, не двигаясь, ожидали восхода солнца. Когда на них упали первые лучи солнца, один мужчина повернулся и направил на землю натянутый лук. После напряженного



Иллюстрация охотничьей магии. В кругах сохранившихся австралийских охотничьих племен еще и в наши дни живы древние магические традиции. Отправляющиеся на охоту мужчины вокруг подобия кенгуру совершают имитирующие охоту движения



Магические традиции напоминает ритуальная игра с мячом из шкуры тюленя эскимосов Гренландии (гравюра по дереву Арона фра Кангека)

ожидания — как только свет солнечных лучей позолотил рисунок на холме — внезапно все задвигались. Руки женщины вытянулись в сторону солнца, как будто бы она хотела обнять огненный шар, и непонятные слова слетали с ее уст. Пигмей отпустил тетиву лука, и стрела вонзилась в землю. Тогда женщина вновь что-то закричала, и мужчины со своим оружием бросились в кустарник. Женщина еще непродолжительное время провела около рисунка, а затем медленно, как бы колеблясь, двинулась вслед за охотниками.

После этого Фробениус вышел из своего укрытия и на месте церемониального обряда обнаружил рисунок антилопы размером около 0,5 м. В шее антилопы торчала стрела.

Во второй половине дня охотники-пигмеи появились, неся на спине красивую лесную антилопу, которую выстрел поразил также в шею. После передачи трофея пигмеи молча, с клочком шерсти и сосудом с кровью вернулись к рисунку на вершине холма.

Насколько в наших глазах вся церемония кажется гротеском, настолько она в сознании пигмеев являлась серьезной процедурой. Бесспорно, что делювиальный человек настолько верит в силу охотничьей магии. Только это могло его ободрить, только это могло дать ему достаточно силы для того, чтобы вступить в противоборство с могучими животными и другими опасностями<sup>3</sup>.

Эти церемонии включали в себя разработку плана охоты или сражения, распределения задач в них. В то же самое время разыгрывание или «вытанцовывание» в ритуальных обрядах движений, имитирующих охоту или одержанную победу, способствовало подготовке к ней, а также помогало передаче опыта последующим поколениям.

На следующих этапах развития — в эпоху мезолита и неолита (8000—3000 гг. до н. э.) — главными источниками существования стали земледелие и животноводство. Отдельные группы племен перешли к оседлому образу жизни. Начиная с VII тысячелетия до н. э. стали появляться разрозненные центры патриархального родового общества. Начался распад первобытнообщинного строя.

В физической культуре народов, занимавшихся пастушеством, потеряли свою жизненную важность бег, прыжки, метание и преследование дичи. На передний план выдвинулись верховая езда и облавная охота верхом на лошадях, интерес земледельческих обществ к борьбе и поднятию тяжестей, а также к танцам и медитациям типа йоги, основывавшимся на верованиях, связанных с плодородием. Переход к оседлости обострил борьбу за лучшие земли и территории, более богатые. Это вызвало необходимость усложнения процесса подготовки юношества к самостоятельной жизни. **Центр тяжести церемоний посвящения, приспособляемых к новым условиям испытаний, стал все более сосредотачиваться на формах движений, характерных для боевой подготовки.** Преследование дичи и облавная охота, в которых принимал участие практически весь мужской состав племени, приобрели характер военных маневров. Проведение предшествовавших схваткам поединков, призванных служить «пробой сил» или «предсказанием», организовывалось таким образом, чтобы они символизировали непобедимость ведущих борьбу и олицетворяющих собой силу сообщества героев. Точно такую же цель — «примериться» и «запугать», — преследовал и бросаемый противнику перед битвой вызов, упоминание о котором имеется в мифологии почти всех народов.

В ходе дальнейшего развития патриархально-родовое общество через сравнительно короткий срок начало распадаться. Появилась частная собственность. В результате покорения большей части своего племени и ограбления других народов представители господствующей племенной верхушки перестали заниматься некоторыми формами работы. В интересах защиты

собственности и привилегий начинает иметь все более важное значение военная подготовка. Требования такой подготовки для обособившейся части племени в условиях военной демократии становятся все более внушительными и одновременно приобретают демонстративный характер. Подготовка к церемониям посвящения в воины стала общепринятой. В рамках же самого акта посвящения, сохранившего в значительной степени существовавшие ранее виды церемоний, на передний план выдвинулось соперничество типа состязаний. Возникли постоянные ритуальные центры проведения церемоний посвящения (Карнак, Марас, Пампас, Олимпия, Рёгёй, Куфферн, Вас, Стоунхендж)<sup>4</sup>. Обособились группы лиц, ответственных за проведение церемоний посвящений, а в некоторых местах и тотемистические родовые сообщества, проводившие испытания, связанные с выборами вождей племен.

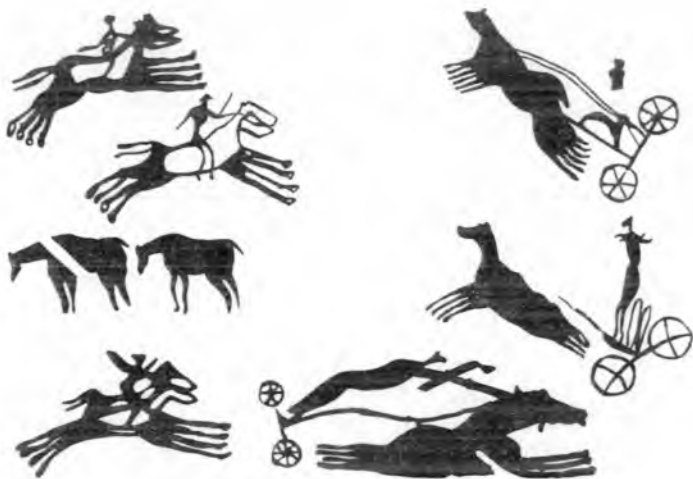

Сцены конных соревнований и соревнований на колесницах (Тассилинский скальный рисунок, II тысячелетие до н. э.)

Практически это означало, что в самых развитых центрах мира происходил процесс дифференциации испытаний посвящения. Продемонстрированное здесь поведение и победа не раз приводили к решению вопроса о выборе вождей. Совместно же проводимые состязания символизировали кровную принадлежность друг к другу. Типичный пример этого приводит Энгельс в связи с играми ирокезов: «В игре в мяч фратрии выступают одна против другой; каждая выдвигает своих лучших игроков, остальные следят за игрой, разбившись по фратриям, и держат друг с другом пари за победу своих игроков».

В эпоху перехода от первобытнообщинного строя к классовому обществу возник эстетический идеал наделенного сверхъестественными телесными и духовными способностями легендарного героя, который осмеливается вступать в борьбу с потусторонними силами и добывает для человечества тайны, тщательно скрытые от него и охраняемые этими силами. Гильгамес у вавилонян, Озирис у египтян, Великий Ю у китайцев, Геракл, Прометей и Ахиллес у греков, Зигфрид у германцев, Кешар у тибетцев, Рустем у персов — все они были непобедимыми мастерами борьбы. Нет охотников более ловких, лучших, чем они, бегунов, метателей диска, камня или копья. Человечество, у которого проснулось самосознание, возвеличивая себя до героев своей фантазии, начало бросать вызов силам природы. Появился будущий идеал физической культуры нарождавшейся рабовладельческой

эпохи — которого еще не сломила социальная несправедливость — сильный, гордый и победоносный титан.

Процесс разложения физической культуры первобытнообщинного строя, происходивший с VII тысячелетия до н. э. и до эпохи расцвета Римской империи, охватывал сравнительно небольшую часть заселенной территории Земли. Ее остатки сохранились вплоть до распространения современной цивилизации на Севере, в тропической и субтропической Африке, на архипелагах Ост-Индии и Тихого океана, а также в большей части Северной и Южной Америки.

Кроме упомянутого выше Фробениуса, сведения о привычках аборигенов зафиксировали многие этнографы, путешественники, миссионеры и колониальные чиновники. Учитывая то, что отдельные племена по сей день



Бронзовое ведро из Куфферна с признаками того, что там находился магический центр проведения состязаний посвящения у кельтов (около VI тысячелетия до н. э.)

живут в условиях, напоминающих первобытный уровень производственных отношений, эти сведения позволяют выработать отправные позиции для приблизительного реконструирования памятников физической культуры первобытнообщинного строя. (Относительную ценность этих источников следует подчеркнуть потому, что колониальные завоевания, влияния европейской цивилизации в чрезвычайной степени деформировали, опошлили самобытные условия жизни этих народов. Там же, где они все-таки смогли остаться неприкосновенными, царили настолько суровые условия проживания, что первобытная физическая культура оказалась в состоянии дать лишь чахлые ростки.)

По словам норвежского путешественника Карла Лумхольца, тарахумары — индейцы, живущие на склонах горной цепи Сьерра Мадре, прости-

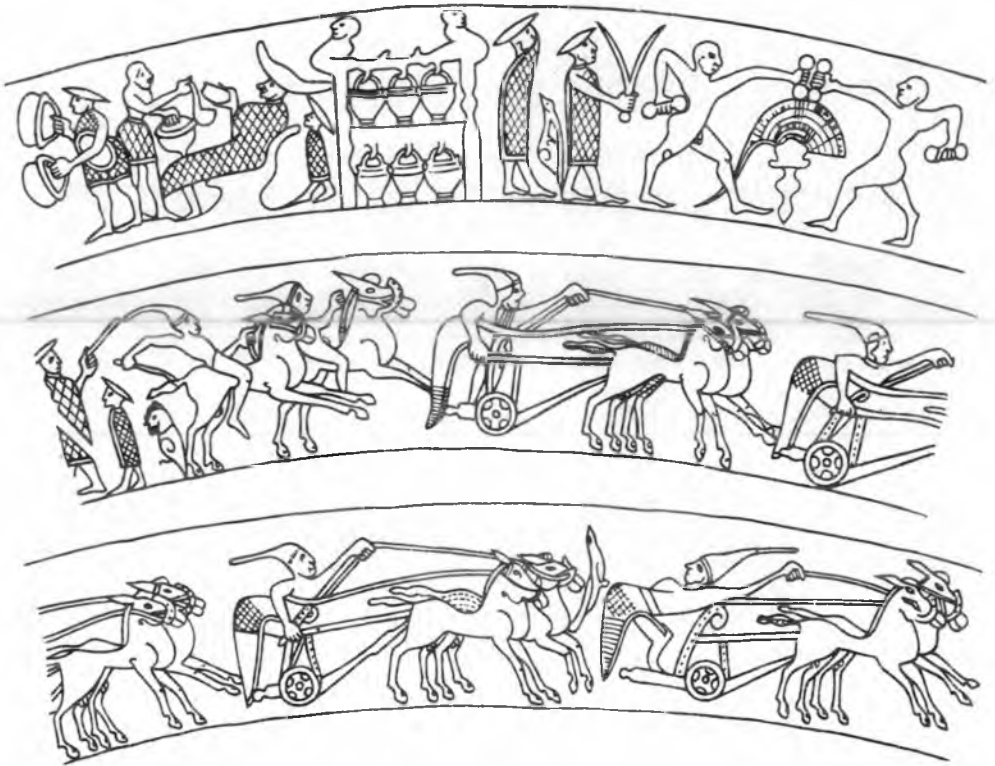

Изображения упражнений с отягощениями, состязаний на колесницах и скачек на бронзовом котле из Васа и бронзовом ведре из Купферна (V тысячелетие до н. э.)



рающей по северной границе Мексики, — способны проводить состязания по бегу на дистанции длиной в несколько сот километров. Эти способности связаны, видимо, с преследованием дичи и суровыми природными условиями. Мексиканцы пытались использовать данные качества качества таракхумаров в марафонском беге на Олимпиаде 1928 года, однако индейцы, стартовавшие без серьезной тренировки, вызвали разочарование, поскольку пришли к финишу с результатами ниже средних, но без каких-либо признаков усталости.

Восточноафриканские вахумы способны, отталкиваясь босыми ногами от низкой термитной кучи, прыгнуть вверх на высоту свыше двух метров. Условия жизни вынуждают их в первую очередь развивать прыгучесть, что является главным критерием в обряде посвящения в мужчины. Тот, кто во время испытаний не способен прыгнуть выше своего роста, не может попасть в число полноправных мужчин своего племени. Подобные же сведения можно обнаружить о состязаниях по борьбе на Канарских островах и в Гвинее, о соревнованиях по «мячу с перьями» и водных поединках жителей индонезийского архипелага, о метании бумеранга коренными жителями Австралии.

На одном из небольших островов архипелага Новые Гебриды кульминацией устраиваемых ежегодно традиционных состязаний является своеобразные «прыжки с вышки» на суше. Участник этого состязания летит вниз головой с высоты 30 метров. К щиколоткам его ног привязываются концы сплетенных из лиан веревок, противоположные концы которых закрепляются на вершине вышки. Когда голова прыгуна почти достигает земли, точно отмеренные упругие лианы сокращаются и слегка подбрасывают его, в результате чего он плавно приземляется на ноги. Самым большим авторитетом пользуются те участники состязания, которые в последнее мгновение свободного падения касаются земли руками. В прежние времена те, кто не осмеливался участвовать в этом обряде посвящения, не имели права появляться на людях до тех пор, пока не проходили все испытания. Сегодня же от этого избавляются, преподнеся в дар сельской общине свинью или какой-либо иной ценный выкуп.

Даже из приведенных выше отрывочных сведений видно, что первобытная физическая культура гармонично сочетала в себе личную физическую подготовку каждого члена племени и воспитание у соплеменников чувства общности. Между прочим, именно это развило ту стойкость и твердую волю, которую народы колоний в течение столетий противопоставляли, и часто небезуспешно, своим завоевателям, вооруженным современным огнестрельным оружием.

**В развитии физической культуры первобытнообщинного строя дважды происходил качественный скачок.** В ходе первого — охота на крупных животных вызвала к жизни обособившуюся от процесса труда и постепенно совершенствующуюся систему движений и ее перенос на другие области жизни. В рамках возникшей новой сферы деятельности (физическое воспитание) началась дифференциация непосредственно полезных телесных упражнений, танцевальных движений и игровых элементов. В ходе же второго скачка — в эпоху разложения первобытнообщинного строя — возникли те институированные нормы подготовки и отбора, которые стали средствами общественного подчинения.

**От основных элементов форм движений, сложившихся в рамках первобытной магии, через противоречивые условия классовых обществ человечество пришло к высокой степени систем движений физической культуры наших дней.** В ходе этого процесса материал движений физической культуры постоянно подвергался стилизации, дифференциации и интеграции. **Но даже в наиболее развитых видах физкультурной и спортивной деятельности гасятся элементы, отражающие стремление человека к покорению природы, которые**

либо порознь, либо в сочетании друг с другом вошли в сегодняшнюю физическую культуру. Так, например:

а) за играми с мячом, тяжелой атлетикой, толканием ядра и охотой стоят **производственные процессы**;

б) за конным спортом, бегом, прыжками, автогонками, лыжным и конькобежным спортом, соревнованиями судов — **виды деятельности, связанные с передвижением и преодолением препятствий**, и соответственно средства достижения этого;

в) за плаванием и полетами — **движения, подмеченные в природе**;

г) за лечебной гимнастикой и массажем — **опыт врачевания**;

д) за соревнованиями по стрельбе, метанием копья и диска, борьбой и массовыми выступлениями физкультурников проглядываются **отдельные боевые действия или их элементы**.

## 2. ФИЗИЧЕСКАЯ КУЛЬТУРА ДРЕВНЕГО МИРА (от IV ТЫСЯЧЕЛЕТИЯ ДО Н. Э. ДО 476 Г. Н. Э.)

На территориях, расположенных непосредственно к востоку от Средиземного моря, на равнине между Тигром и Евфратом, вдоль Нила и далее в долинах Инда и Хуанхэ в течение V и IV тысячелетий до н. э. начали происходить такие изменения, которые вызвали коренной поворот в истории человечества. Отдельные народы, создав земледельческие и скотоводческие поселения, достигли уровня урбанизации. В результате интенсивного развития их обществ в направлении частной собственности и классовых отношений там впервые возникли государственные образования. В процесс производства с большей или меньшей степенью участия был включен труд рабов.

В соответствии с изменением условий жизни **ключевой задачей физической культуры, начавшей носить классовый характер, стало воспитание типа человека, годного для удержания власти и завоеваний.** Сохранявшие трудовые мотивы виды физической культуры в среде обособившихся от народа господствующих слоев постепенно преобразились и превратились в практическое приложение к военной подготовке.

Общеизвестно, что древнее военное искусство характеризовалось расположенными в линию боевыми порядками и серией примитивных маневров. Судьбу сражений, ведшихся легко выходящим из строя и деформировавшимся холодным оружием, в конечном итоге решали сила мускулов отдельных воинов, их выносливость, ловкость, опытность, волевая и моральная стойкость. В соответствии с этим введенное вместо подготовки к ритуальным испытаниям посвящения обязательное физическое воспитание юношества почти во всех государствах основывалось на атлетике, стрельбе из лука, гонках колесниц, скачках, плавании, охоте, фехтовании, контактных физических поединках и танцах с оружием, имевших целью поднятие боевого духа. Повышению же эффективности обучения служили различные состязания, организуемые по большей части с торжественными внешними атрибутами.

Заслуживает внимания одна бросающаяся в глаза закономерность в соотношении развития древней физической культуры и военного искусства. Там, где в физической культуре аристократии атлетические формы движений отходят на задний план и начинают господствовать репрезентативная охота, культ бань, игра в мяч, развлечения, не требующие большой подвижности, а боевые танцы превращаются в театральные зрелища, речь уже идет либо об использовании армии наемников, либо об упадке самого государства.

Изучение форм состязаний, регулируемых различного рода нормами, позволяет обнаружить **второй ключевой фактор общественной саморегулирующей роли физической культуры древнего мира — чрезмерное количество магическо-мистических ограничений.** Несущие на себе отпечаток различных религиозных идеологических течений и одновременно выполняющие функции воспитательного, лечебного, военно-прикладного и выразительного характера в рамках своих связей с магией мотивы движений — особенно в эпоху становления физической культуры — переплетаются столь тесно, что, отделив их друг от друга, едва ли можно понять что-либо. В условиях, существовавших в государствах Древнего Востока, физическая культура тоже предстает в качестве сферы мнимых средств развития. Свою роль посредника между человеком и природой она может осуществлять, лишь будучи подчиненной застывшим, отчужденным от человека представлениям. Творческая

деятельность человека по формированию и совершенствованию культуры движений оказывается вынужденной обслуживать культ.

**Третий ключевой фактор особенностей физической культуры древнего мира таится в ограничивающих рамки общественного развития различиях определяющего характера между двумя основными способами производства и их оттенках.** Забегая вперед, скажем только, что в характерных для Древнего Востока способах производства (азиатский и др.) труд отдельного индивидуума носил не общественный, а всего лишь побочный характер. Согласно системе ценностей, сформировавшейся в этих условиях, из достижений индивидуума в рамках физической культуры также принимались только те взятые из прошлого и раз и навсегда закрепленные основные нормы, которые находились в строгом соответствии с представлениями общественности, а точнее, олицетворяющего ее деспотического режима власти. В противовес этому с появлением способа производства, предполагавшего взаимозависимость индивидуального и общественного труда, физическая культура народов Средиземноморья освободилась от характерных для Древнего Востока культовых ограничений. Здесь смогла сформироваться такая эластичная гуманоцентрическая система канонов, при которой физическая культура не только обособилась от непосредственных практических условностей, но и сумела создать самостоятельные эстетические и этические категории.

## **2.1. ФИЗИЧЕСКАЯ КУЛЬТУРА СТРАН ДРЕВНЕГО ВОСТОКА**

Первые известные нам следы физической культуры древнего мира были обнаружены в районе, примыкающем с востока к Средиземному морю, а точнее — в Месопотамии. В IV тысячелетии до н. э. здесь сложились общественные системы, в условиях примитивного воинственного деспотизма которых военные и культурные функции политической власти были поделены между светскими и религиозными кругами господствующих классов.

### **2.1.1. Зона Древней Месопотамии**

Древнюю Месопотамию и прилегающий к ней регион правомерно считают колыбелью человеческой культуры и цивилизации. На рассвете истории здесь впервые начали выращивать злаки, разводить скот, обрабатывать металлы. В этом регионе люди научились строить постоянные жилища из глины, дерева и камыша. В южной части сегодняшнего Ирака на территории, заселенной тогда шумерами, образовались самые древние на земле города-государства — поселения, окруженные оборонительными стенами. И именно здесь впервые на службу государственной организации были поставлены искусство, письменность, календарь, а также физическая культура.

«История началась в Шумерии», — утверждает пользующийся мировой известностью американский ученый Сэмюэл Крамер. Его вывод, по существу, подкрепляют и находки советских археологических экспедиций<sup>1</sup>. Почти пять тысячелетий назад в долинах рек Тигра и Евфрата зародилось искусство письма, которое спасло от забвения жизнь и дела одного из самых удивительных народов древности — шумеров. Начиная с того времени зона Месопотамии в течение почти половины тысячелетия была главным центром мировой культуры. Ее влияние ощущается во всех уголках Европы, в глубине азиатских пустынь, на Дальнем Востоке. Культуру шумеров продолжали развивать Митанни, Вавилон, а затем и государство воинственных ассирийцев. Парфяне, скифы, халдеи, персы, греки, римляне и арабы — все они так или иначе являются наследниками древней цивилизации Междуречья.

Сохранились лишь разрозненные сведения о физической культуре госу-

дарственных образований, сменявших друг друга на территории Месопотамии с IV тысячелетия до н. э. В период формирования и укрепления отдельных государств активное участие в поддержании и развитии физической культуры принимало, в частности, свободное сельское население, из которого рекрутировался слой простых воинов. Однако на более поздних этапах развития этих государств участие в демонстративных мероприятиях состязательного характера и ритуальных танцах, предъявлявших высокие требования к физическим данным участников, с многочисленными акробатическими элементами (поскольку они служили военным и культовым целям), постепенно становилось привилегией замкнутых групп господствующего



Барельеф, изображающий кулачный бой (Вавилон, II тысячелетие до н. э.)



Бронзовая скульптура из Месопотамии, увековечившая борьбу на поясах (начало III тысячелетия до н. э.)

класса. Наемная же армия, возникавшая обычно в периоды упадка (ее формировали из представителей сопредельных народов), обогащала физическую культуру элементами своей военно-прикладной подготовки.

Решающую роль в революционизации физической культуры Месопотамии, а затем Ближнего Востока и всего древнего мира сыграло то обстоятельство, что в начале II тысячелетия до н. э. была изобретена легкая (с применением оси) и быстрая боевая повозка (колесница) на конной тяге. Массовое использование лошадей не только привело к преобразованию военного искусства и физической культуры, но также улучшило транспортное сообщение между странами и тем самым ускорило обмен культурными ценностями и опытом. Среди прочих памятников об этом, в частности, свидетельствует «Книга тренинга» митаннийца Киккули, которая является самым древним из известных методических пособий по тренингу лошадей<sup>2</sup>. (До нас дошел перевод на хеттский язык, датируемый 1360 г. до н. э.)



Форсирование реки ассирийскими воинами. Первое изображение плаванья стилем «кроль»

На основе различных писанных и неписанных источников, а также некоторых аналогий можно установить, что именно здесь палка, изготовленная из очищенного стержня листа финиковой пальмы, стала применяться для игры в так называемый мяч с битой, а затем и в конном поло. Самый древний памятник культа борьбы на поясах, в основе которой лежали боевые приемы пленения противника, — бронзовая статуя, изготовленная примерно в 2800 году до н. э. (Выставлена в Багдадском музее.) Ритуальные состязания, проводившиеся в новогодние праздники в честь бога Мардука, более чем на тысячу лет предвосхитили олимпиады античных греков<sup>3</sup>.

О развитии физической культуры **Вавилона** свидетельствуют терракотовые изображения охоты, загона животных, стрельбы из лука, кулачного боя и состязаний на колесницах, а также высеченные на камне тексты Законов Хаммурапи, датируемые 1800—1750 гг. до н. э.<sup>4</sup>

От ассирийского государства до нас дошло рельефное изображение плывущих воинов, движения которых напоминают стиль «кроль» (приблизительно 1200 г. до н. э.), а из более поздних времен — изображения властителей и знати, охотящихся на колесницах. Согласно другим находкам, ассирийцы организовали обучение фехтованию на мечах и метанию копья.

В отношении **персов**, помимо свидетельств памятников материальной культуры, до нас дошли также записки древнегреческих историографов Геродота и Ксенофонта, из которых ясно, что они обучали своих детей в возрасте 7—16 лет в «воспитательных домах», действовавших при дворах сатрапов, борьбе, бегу, верховой езде, метанию копья, стрельбе из лука и правдивости<sup>5</sup>. (Позднее из этих заведений образовались так называемые дома развития силы, которые вплоть до распространения современного школьного физического воспитания и спортивных организаций оставались центрами физической культуры Персии.) Дальнейшей подготовке юношей служили обязательные охотничьи испытания на смелость, состязания по кон-

ному поло (чауган), возникшие на основе «игры в мяч с битой» и развивавшие скорость и ловкость, и, наконец, получившая известность под названием «шатранг шахматах» игра индийского происхождения, воспитывавшая способность к стратегическому мышлению.

### 2.1.2. Древний Египет

С опозданием примерно на полтысячи лет в долине Нила развернулся такой же процесс развития, как в Месопотамии. В конце IV тысячелетия до н. э. в местах обитания крупных племен Северного и Южного Египта образовалось несколько относительно небольших центров политической вла-

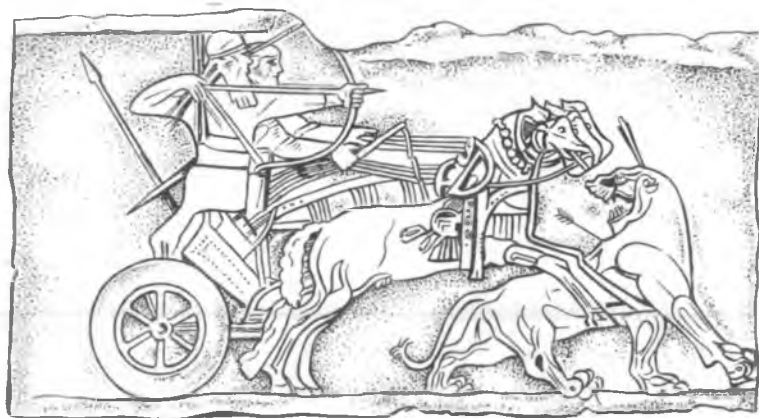

Ашшурбанипал охотится на львов (из книги А. Парро «Ашшур»)

сти. По преданию — примерно в 3000 г. до н. э. — мифический цар Менес основал первую единую империю. Наиболее древний из известных рельефов на спортивную тематику изображает победу Джосера (2778—2723 гг. до н. э.) в культовом состязании по бегу. Бег древнеегипетского царя-бога со всей очевидностью объясняется теми же мотивами, что и испытания героев греческой мифологии и современных вождей отдельных африканских племен, в ходе которых кандидаты физическими достижениями подтверждают, что они достойны быть избранными<sup>8</sup>.

Позднее испытания в беге при избрании царя-бога были вытеснены борьбой, лучше выражающей превосходство в силе и ловкости, приемы которой напоминают современную вольную борьбу, акробатики и охоты на стене гробницы Фиоххотена в Саккаре (середина III тысячелетия до н. э.). Наиболее ранний памятник, связанный с этой борьбой, — изображение серии движений, извлеченное из гробницы Фиоххотена (середина III тысячелетия до н. э.) в Саккаре<sup>9</sup>. Оно свидетельствует о владении фараоном техникой борьбы и его боевом настрое. Требование, чтобы властители обладали всесторонней физической подготовкой, соответствовало сущности примитивного классового государства Древнего Египта, в котором фараоны, будучи царями-богами, обладали почти безграничной централизованной властью. В то же время на других изображениях заметны черты, характерные для физической культуры Месопотамии. А именно признаки процесса, в результате которого в период правления V—VI династий господствующие классы уже присвоили себе военную подготовку, способствовавшие культуре власти охоту, борьбу, фехтование на палицах и ритуальные танцы.

Заслуживает внимания то обстоятельство, что в изображениях танцующих фигур было бы напрасно искать мотивы нежности и чувственности.

Фигуры женщин столь же плоски и сухопары, сколь и мужские. Движения рук, похожие на те, которые делаются при гребле, «мости», упражнения с переворотами на руках по нынешним понятиям ближе к гимнастике, нежели к танцу. Все это свидетельствует о том, что разграничение полов в период Древнего царства было еще не столь резким, каким оно стало позднее<sup>10</sup>.

По мере всеобщего распространения рабовладельчества в области социальной роли и структуры физической культуры также происходил важный процесс перестройки. Магический обряд оттеснялся на задний план, все большее значение приобретал эстетический аспект публичного зрелища. Фараоны Среднего царства (2040—1730 гг. до н. э.) стремились создать социальный слой и одновременно новую базу власти из торговцев, ремесленников, мелких чиновников и военных. Эта политика вызвала значительные

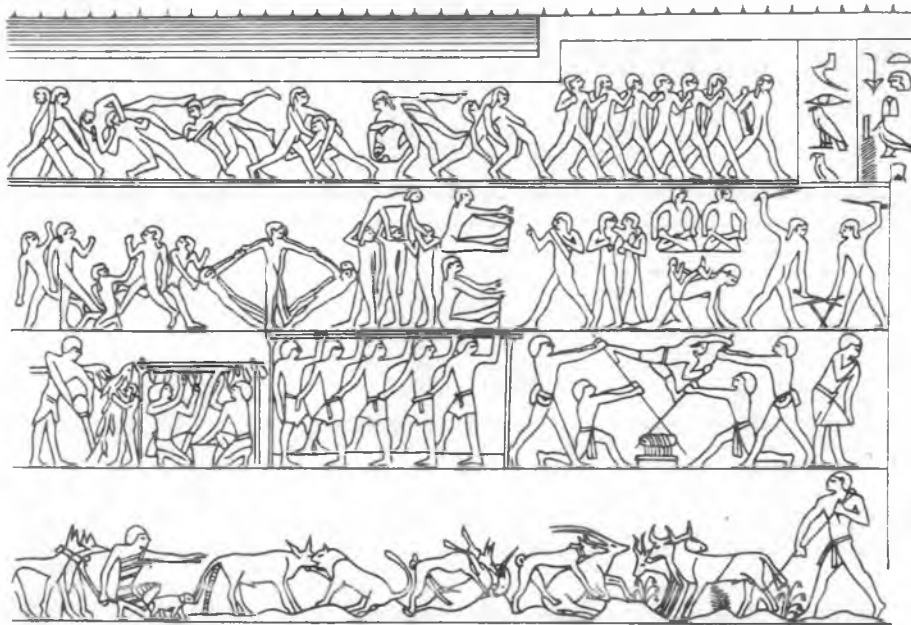

Изображение борьбы, бега, игры в салки, акробатики и охоты на стене гробницы Фиоххотена в Саккаре (середина III тысячелетия до н. э.)

изменения в образе жизни, мировосприятии, что в конечном счете привело к расширению базы физической культуры. В результате различных реформ образования физическое воспитание, первоначально распространенное только в семьях родовой знати, стало практиковаться и в заседаниях, готовивших чиновников и жрецов. Образовались также училища для подготовки и отбора храмовых танцовщиц для мистерий Изиса — Озириса — Гороса. О большой популярности физических упражнений свидетельствует то обстоятельство, что в книгах правил приема гостей, писанных для привилегированных кругов, специальные главы посвящались указаниям о развлечении гостей акробатическими и танцевальными упражнениями.

К периоду Среднего царства относятся и самые древние надписи, содержащие обстоятельное описание парных игр с мячом. Заслуживает внимания, что различные рельефы, рисунки и скульптурные фигуры изображают только бросающих мяч или бьющих по нему игроков — в основном в женских одеждах, — которые никогда не борются за мяч. На этом основании можно сделать вывод, что физической культуре Древнего Египта были не известны командные игры. С другой стороны, это свидетельствует о том,



что в играх с мячом, которые культивировались для эстетического воспитания и веселого времяпрепровождения женщин из господствующих слоев общества, цель действия не была связана с качественными критериями результата (в широком смысле этого слова). Аналогичная ситуация была характерна и для танцев. Как сопутствующее явление этого процесса появились и рабы, профессионально развлекающие зрителей эффектной ловкостью своих движений. Аргумент очень авторитетного специалиста по египетским играм А. Видеманна, согласно которому «игроками в мяч и гимнастами могли быть только рабы, поскольку восточный человек никогда не любил двигаться, предпочитая этому созерцание движения», делает маловероятным изображения одежд игроков и танцоров, а также ту широкую общественную

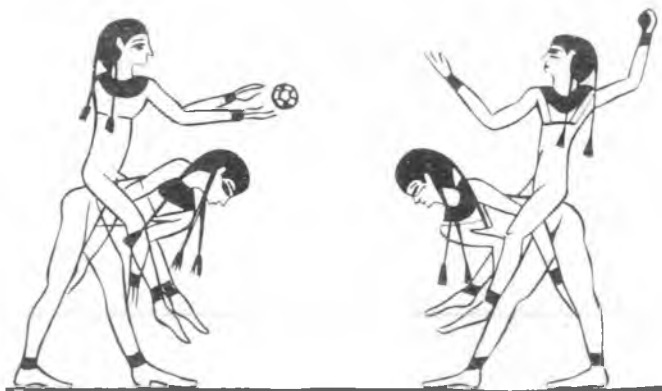

Изображение древнеегипетских парных игр с мячом. Фигуры в женских одеждах изображают бросающих мяч

активность, с которой относились к физической культуре восточные народы древнего мира<sup>11</sup>.

**Физическая культура наступившего после свержения господства гиксо-сов периода Нового и Позднего царства (1562—332 гг. до н. э.) с самого начала стала обогащаться новыми чертами.** На созданных при правлении Аменхотепа II (1447—1420 гг. до н. э.) знаменитых изображениях сфинксов запечатлены уже соревнования гребцов и воины, бегущие за колесницами. О соревновательном характере этих действий можно судить по тому, что скульптор показал фигуры бегунов в виде беспорядочной толпы, а не фронтально, как мы наблюдаем на барельефах, изображающих строй воинов. В период правления наследников этого фараона появились первые документы, свидетельствующие о распространении состязаний лучников и кулачных бойцов. **На храмовых празднествах Рамзеса II (1290—1223 гг. до н. э.) стали уже проводиться соревнования по борьбе и фехтованию на палицах с представителями Нубии, Ливии и других народов, которыми в соответствии с установленными правилами руководили судьи.** Все чаще увековечивались бои на лодках, отражающие борьбу за дающую жизнь воду, но затем превратившиеся в традиционные зрелищные состязания. В ходе таких баталий — в отличие от позднейших лодочных турниров в Западной Европе — состязающиеся, вооруженные длинными шестами, стремились не только столкнуть друг друга в воду, но также потопить судно противника. После завоевания Египта персидским царем Камбюзесом II (529—522 гг. до н. э.) здесь также стало распространяться конное поло. Однако и персидское владычество не внесло кардинальных перемен в сам строй, театрализованные каноны физической культуры египтян.

В рамках данной монографии невозможно в деталях проследить все моменты физической культуры Древнего Египта. Однако хвалебные строки из воспоминаний Платона о посещении Египта относительно искусства борьбы, физического воспитания в школах являются прямым свидетельством того, что даже в IV веке до н. э. не произошло того перелома, о котором с особым пристрастием упоминают позднейшие хроники<sup>12</sup>.

О своеобразном процессе развития физической культуры свидетельствуют характерные рельефы различных эпох, надгробные камни, настенные изображения в гробницах фараонов и предметы, помещенные рядом с мумиями. Изображенные на надгробных памятниках в Саккаре и Бени-Гасане играющие в мяч, выполняющие групповые упражнения, делающие «мо-



Бой на палицах египтянина и негра. Справа изображен судья соревнований (Мединет Хабу, конец II века до н. э.)

стик», танцующие девушки, фигуры борцов, охотников, пловцов и фехтовальщиков в различных фазах выполнения приемов с точки зрения современного человека выглядят как настоящие наглядные пособия. На их основании, разумеется, еще нельзя сделать выводы о том, что древние египтяне достигли уровня гармонического духовного и физического воспитания в классическом греческом смысле, хотя среди государств Древнего Востока именно здесь обращали наибольшее внимание на физическое воспитание женщин из господствующих классов.

В то же время жесткая социальная иерархия и жрецы, строго хранившие традицию, делали невозможным создание стадионов, расположенных обособленно от мест совершения религиозных обрядов, а также систем периодически проводимых соревнований, выпадающих из религиозного ритуала. Во время поединков, которые можно назвать ранними предтечами международных соревнований, определяющее значение имело не сопоставление степени владения спортивной техникой, спортивных достижений. Подобные встречи организовывали прежде всего для того, чтобы показать перед посланцами окружающих народов власть фараона, воплощенную в победе египтянина, которая была заранее предreshена, продемонстрировать устрашающее превосходство воинов фараона<sup>13</sup>. В отличие от других областей жизни состязания на палицах, борьба и лодочные сражения не носили кастового характера, но в то же время представители привилегированных сословий получали преимущества в соответствии со своим социальным положением. Так, при фехтовании на палицах они получали более длинную палку, в лодочных баталиях — более острые шесты, а при борьбе имели право применять больше приемов и, очевидно, имели возможность освоить больше приемов, нежели их менее знатные партнеры. Египтяне жестко ограничивали себя от

обычаев остальных народов. Этим можно объяснить тот факт, что среди памятников физической культуры Древнего Египта почти не встречается следов соревнований на боевых колесницах, игры в пешее и конное поло, получивших распространение почти у всех народов древнего мира. Их отрицательное отношение к этим соревнованиям и одновременно специфический для Древнего Востока подход к оценке результатов отражены в записях, связанных с приемом олимпийских послов из Греции.

Перестройка своеобразной системы канонов древнеегипетской физической культуры произошла под влиянием эллинизма, распространившегося здесь после завоевания страны Александром Македонским (332 г. до н. э.). Временный расцвет эллинистической культуры был сведен на нет христианской церковью, а затем арабским владычеством, укреплявшимся с 641 г. н. э.



Самое древнее из всех известных изображений йоги на пластине, изготовленной в III тысячелетии до н. э. Бычьи рога — символ весеннего солнцестояния — свидетельствуют о магическом предназначении пластины

### 2.1.3. Древняя Индия

Было бы тщетно искать классические признаки развития рассмотренных выше обществ в физической культуре Древней Индии в период, простирающийся с III тысячелетия до II столетия до н. э. Правда, патриархальные формы рабовладения имели место и здесь, однако они не приобрели решающего значения для формирования общественных отношений. Наибольшую роль они играли, пожалуй, в культуре Гараппа, сложившейся в долине реки Инд (между 2000 и 1200 гг. до н. э.). Как свидетельствует характерный памятник этой малоизвестной эпохи — написанный на санскрите сборник трактатов Аюр — Веда — Гараки, — коренное население Древней Индии располагало наиболее ценными традициями в области ритуальной оздоровительной гимнастики, танца и самообороны без оружия. В то же время советы по снятию боли в различных частях тела с помощью нажимов и растирания свидетельствуют о развитом искусстве массажа.

В древнеиндийских описаниях впервые встречаются упоминания и о

таких формах поединка и единоборства, стиль которых характеризуется нанесением ударов рукой или ногой по чувствительным к боли частям тела противника, а также проведением удушающих приемов. Что же касается подмеченных во время медитаций и экстаза шаманских танцев органических и психических изменений в организме, вызываемых путем регулирования дыхания, то эти наблюдения легли в основу создания системы йоги. Установить точно происхождение йоги пока не удалось. В то же время является фактом, что в ходе раскопок в окрестностях Гараппы в Пенджабе была найдена каменная пластина — печатка, изготовленная в III тысячелетии до н. э., в центральной части которой изображена фигура человека, сидящего строго в соответствии с позой «лотос» (падмасана). О высокой культуре конных состязаний в Древней Индии можно судить по дошедшему до нас в



Танец богини Кали — из работы П. Банерия «Индийский танец»

хеттском переводе (1360 г. до н. э.) и упоминавшемся выше в связи с Месопотамией «учебнику по тренингу» на основании употребляемой в нем санскритской терминологии. Характерный ритуал выразительных движений, ведущий начало от магии плодородия, получил классическую форму в рамках института танцовщиц в храмах (девадаси)<sup>14</sup>.

Пришедшие с севера кочевые племена индо-арийцев (1200—600 гг. до н. э.) окончательно закабалили коренных жителей Индии. Формирование совокупной общественной модели нового господствующего класса и покоренных, занимавшихся поливным земледелием и живших в условиях замкнутых сельских общин вначале происходило так же, как и в Спарте. При данных условиях социальные различия — а также господство высших арийских слоев — в VIII—VII веках закрепились в специфических кастовых формах. Арийцы образовали привилегированные касты брахманов (священнослужители) и кшатриев (военное дворянство), а также вайтья (занимавшихся почетными ремеслами, торговлей, разведением крупного рогатого скота). Массы сельских земледельцев и скотоводов неарийского происхождения объединялись в группы, относившиеся к касте шудров. Потомки самых обездоленных рабов и лишенные всяких прав слои, занимавшиеся «грязной» работой, парии (неприкасаемые) не могли принадлежать ни к одной касте. Наряду с упомянутыми кастовыми разграничениями большую роль в формировании особенностей физической культуры Древней Индии сыграло

также то обстоятельство, что относительно более развитые формы классового общества переплетались здесь с первобытнородовыми отношениями в большей мере, нежели у народов, рассмотренных выше. Вместе с этими отношениями, унаследованными от периода, предшествовавшего классовому раслоению, сохранялись характерные магические обряды, ритуалы и мифологические представления. Среди прочего — различные учения тантризма и практика йоги. **Все это в совокупности приводило к тому, что хотя ни одна социальная группа не отлучалась от приобщения к физической культуре, тем не менее в нормы сознания и предрассудки, связанные с кастовой принадлежностью, заведомо внедрялись представления о том, кто, чем и в какой мере может заниматься.** Так, для неарийских каст считались «неприкосновенными» верховая езда, все упражнения с оружием, обеспечивающие боевую подготовку, а также йога. В то же время кшатрии почитали совершенно



Несколько основных видов символических движений кистями рук по системе «мудра» из мира древнеиндийского танца

неприемлемым для себя заниматься распространенными среди шудров танцевальными упражнениями, а также упражнениями с чучелами, кубиками или обручами и другими видами состязаний.

**О физической культуре арийских каст больше всего можно узнать из Вед и таких древнеиндийских эпосов, как Махабхарата и Рамаяна.** Военная аристократия завоевателей, их вооруженная челядь получали физическую подготовку высокого уровня.

Согласно законам Ману, записанным в I веке до н. э., они были способны успешно сражаться даже с превосходящим по численности противником на равнинах — на боевых колесницах и верхом, на участках местности, залитых водой, — на слонах и лодках, на лесистой и поросшей кустарником местности — применяя лук, на гористо-холмистой местности — с



Схема расположения чакр — центров праны

мечом и щитом. Они также признавали за поединками с оружием и даже голыми руками роль фактора, решающего судьбу сражения<sup>15</sup>.

Состязания в силе и ловкости, помимо военной подготовки в узком смысле, имели также большое значение для праздничных мероприятий древнеиндийских городов. Дело в том, что крупные поселения в своем большинстве приобретали значение административных центров отдельных государств, а также опорных пунктов кшатриев. Их расцвет или упадок был связан прежде всего с военными успехами или неудачами местной касты военных. В этих условиях атлетические соревнования, состязания по самообороне с оружием и без оружия, скачки и соревнования на колесницах, равно как и конкурсы в танцах, устраивавшиеся по случаю вступления на трон нового властелина, традиционных религиозных празднеств и возвращений из победоносных походов, играли важную роль в деле объединения всей общины. Имевшую явно месопотамское происхождение игру в мяч с битой «катхи-ценду», которая, подобно аналогичной персидской игре, развивала ловкость, принесли сюда завоеватели-арийцы. Согласно санскритским рукописям, уже в VII веке до н. э. в Индии повсеместно существовал культ игр на досках, требовавших сосредоточения и раздумий. Среди них выделялась прародительница современных шахмат чатуранга, воспитывавшая стратегическое мышление.

Название, состоящее из двух слов (чатур — четыре и анга — боевой порядок), происходит не от числа игроков, а от главных видов оружия индийской армии того времени: пехоты, кавалерии, боевых колесниц и боевых слонов. Ходы шахматных фигур: раджи Э (короля), боевой колесницы (ладьи), кавалериста (коня), пехотинца (пешки) — остались с тех пор по существу неизменными<sup>16</sup>.

Физическая культура остальных господствующих каст была приспособ-

блена прежде всего к составлявшим систему канонов эмоционально насыщенным танцевальным движениям и упражнениям с целью укрепления здоровья.

Обучение высшему уровню индийского танцевального стиля, художественному языку его форм осуществлялось в закрытых учебных заведениях, готовивших танцовщиц для храмов. Тайные символические движения кистями рук, руками и выразительные телодвижения классического танца хинду определялись нормами, установленными Ведами. Материал упражнений с целью укрепления здоровья (йога), основывающийся на традициях рациональной магии, был развит в такую мистифицированную систему движений, что высшие ее ступени были доступны только для посвященных.

Философская система йоги исходит из того распространенного среди народов древнего мира воззрения, что человеческий организм есть уменьшенная копия вселенной, равновесие которой обеспечивается праной (дыханием, жизненной силой). Внутри человеческого тела находятся семь расположенных один над другим центров праны (чакры). В низшем из них — в одном из нервных узлов поясничного отдела позвоночника — свернувшись, дремлет источник жизненной силы, так называемая «змея кундалини», которая под влиянием упорно выполняемых умственных и физических упражнений просыпается и, ползя вверх от чакры к чакре, достигает макушки. В этот момент йог достигает стадии самадхи. Самадхи — это физическое и психическое состояние своеобразного равновесия, покоя, далекого от земных забот. Оно означает ощущение полного земного счастья. (По нашим понятиям речь здесь идет о степени создания абсолютного равновесия чувств и управления ими.) Отсюда остается лишь одна ступень, на которой кундалини покидает последнюю чакру, в результате чего йог — через покинувшее его тело второе «я» — приобретает сверхъестественную оккультную силу и начинает свое слияние с божеством, образующим мироздание.

Усвоить практику йоги можно было у учителя (гуру). Первый катехизис йоги, «Йога-сутру» (буквально — «генеральная линия йоги»), легенда связывает с именем мудреца Патанджали. Создание сутры относят к первой половине I тысячелетия до н. э. Правила, нормы гигиены и укрепления здоровья, установленные йогой, жизнеспособность, выросшее из аюрведического учения («наука жизни»), имели обязательную силу для всех членов арийских каст. В частности, врачам, военным, архитекторам и деятелям искусства предписывалось непосредственно перед началом работы и принятием решений выполнять упражнения на концентрацию внимания. В медицинских университетах, созданных в Наланде и Такасилне (II в. до н. э.), упражнения по системе йоги относились к бальнеологической и массажной терапии.

Буддистская религиозная реформа (V в. до н. э.) — проведенная в результате неудовлетворенности брахманизмом — сделала отдельные элементы йоги доступными и для неарийских каст. (Сама общеизвестная статуя Будды представляет собой скульптурное изображение мужчины, предающегося медитации в позе йоги.) В то же время эта реформа подняла значение техники дыхания. Каноны йоги приобрели религиозное обрамление. Однако социальная роль йоги характеризовалась прежде всего не улучшением народного здравоохранения, а формированием позиции бегства из нищеты материальной жизни в счастлирое «ничто» (нирвану). Классические проповеди Будды — утверждавшие малоценность индивидуальной жизни, превозносившие безволие и отсутствие желаний — создали идеологические условия для того, чтобы нищета стала привлекательной и в глазах обедневших членов господствующих каст. Вместе с тем джайнизм, признающий бессмертие души, прямо расценивал как религиозный подвиг умерщвление плоти. Под влиянием этого в индийской физической культуре возникла новая деформация — система аскетической практики<sup>17</sup>.

Условия «примерной монашеской жизни» были чрезвычайно суровы: сон на голой земле, выстаивание в течение целого дня на кончиках пальцев ног, бесконечные поклоны, хождение под проливным дождем, прыжки через огонь, кручение на одном месте, вызывавшее состояние экстаза. Эта «система физических упражнений», приправленная «психологическими» испытаниями, в ходе веков все более замыкалась в себе и противостояла первоначальной системе физической культуры. Из упражнений индийского аскетизма развились и мистификации факиров.

В тысячелетней «застылости» сельских каст в форме тайных обрядов (субкультура) продолжали жить сохранившиеся со времени первобытно-общинного строя упражнения, связанные с самообороной без оружия. Другие формы движения — такие, как бег, прыжки в высоту, танцы и ритуальные омовения, — равно как и публичные массовые мероприятия, были подчинены надобностям религиозного мира Индии. Прыжки в высоту, например, совершались для повышения плодородия поля, а различные виды обегания предметов и змееподобные движения в танцах подготавливали путь к переселению души.

В конечном счете индийский мир культов — за исключением узкого круга различных упражнений военно-прикладного характера и не поддающихся оформлению детских игр — держал под своим ярмом все сферы физической культуры народа.

#### 2.1.4. Древний Китай

В китайских хрониках, относящихся к периоду VIII—VI вв. до н. э., сообщается, что первые ростки физической культуры, получившей развитие в долине Хуанхэ и Янцзы, появились в начале III тысячелетия до н. э. Наряду с древними праздниками и связанными с ними обычаями и обрядами в хрониках часто ссылаются на написанную предположительно в 2698 году до н. э. книгу под названием «Кунфу», в которой впервые были систематизированы квалифицированные описания распространенных среди народа различных упражнений лечебной гимнастики, болеутоляющего массажа, ритуальных танцев, исцеляющих от болезней, бесплодия, а также боевых танцев. Как свидетельствуют записи в хрониках, и в тот период мальчиков воспитывали в специальных заведениях. По сравнению с вышеупомянутыми предположениями более достоверны упоминания о соревнованиях в цикле китайских народных песен юэфу, записанных в начале II века до н. э., которые носили на себе следы физической культуры народов, достигших ступени военной демократии. Большинство встречающихся в песнях героев-полубогов подчиняет своей власти враждебные племена путем бескровной победы над их вождями на турнирах борцов, в кулачных боях и боевых танцах.

Роль боевых танцев в физической подготовке можно наблюдать у всех народов, имевших легкое вооружение, а также там, где конница не играет доминирующей роли в ведении военных действий. Сложилась форма движений типа пантомимы, которые, помимо развития ловкости и стойкости воинов, служили также изображению героических подвигов.

В середине II тысячелетия мы наблюдаем в Китае общественные отношения, в основе которых лежала эксплуатация, вытекавшая из азиатского способа производства. Начиная с этого времени, вплоть до IV века до н. э., физическая культура в древний период развития Китая определялась в основном патриархальным деспотическим мировоззрением, в основе которого лежал страх перед крестьянскими восстаниями. Однако под влиянием многих косвенных факторов в рамках этого мировоззрения формировались индивидуальные специфические черты.

Такой, помимо всего прочего, была классовая структура Древнего



Китай, сохранявшая позитивные первобытнообщинные черты, которая, кроме привилегий, получаемых по наследству, давала возможность достичь в определенных рамках успеха благодаря физическим и умственным способностям. Для того чтобы попасть в сословие мандаринов (чиновников), в чьих руках находились армия и просвещение, нужно было сдать экзамены, где проверялись способности. Специальные знания, необходимые для регулирования рек; относительно быстрое техническое развитие, рано созданные, многонаселенные города; завоеватели, достигшие ступени военной демократии, и не в последнюю очередь постоянно возникавшие народные движения — все это сделало невозможным устойчивое разделение правящей аристократии на касты.

Большое влияние на общественную роль физической культуры оказали прагматические естественно-философские воззрения и медицинские знания, полученные на основе экспериментов. С помощью методов лечения с использованием движений была получена возможность оказывать сильное воздействие на функционирование человеческого организма, которое было наибольшим по сравнению с самыми развитыми центрами древнего мира.

В то же время сословия чиновников, занимавших монопольное положение в области просвещения и в государственном аппарате, не были заинтересованы выдвигать на первый план физические, спортивные достижения в кругах военных. Таким образом, закостенелое толкование господствовавших в древней китайской физической культуре общественных обязанностей закрывало дорогу таким нормам личных достижений, которые являлись одной из самых характерных движущих сил в достижении успеха античным европейцем, физически значительно менее крепким.

**Во время господства первой династии — Шан (что подтверждается и историческими источниками) были систематизированы лечебно-терапевтические движения и военная подготовка.** В этот период основу военной подготовки составляли состязания на колесницах, стрельба из лука, охота, метание копья и рукопашная схватка без оружия. В рамках танцевальной культуры началось выделение танцев, исцеляющих бесплодие, т. н. танцев умерших, изображающих подвиги предков, а также боевых танцев, т. е., по существу, трех главных источников, из которых сформировались более поздние обряды<sup>18</sup>.

**Судя по различным письменным памятникам и результатам раскопок, можно сделать вывод, что древняя китайская физическая культура достигла расцвета во время господства династии Чжоу (XI—III вв. до н. э.).** Относительно самостоятельные центры поселений феодальных правителей объединенной империи создавали благоприятные для развития условия, аналогичные тем, что были в античных греческих полисах. Два из шести предметов высшей ступени школы — состязания на колесницах и стрельба из лука — носили ярко выраженный характер физического воспитания.

Начиная с VI века до н. э. ученики даоистских школ, сидя по-турецки, усваивали пассивные «внутренние, развивающие» движения (нэй кунг), а также применявшиеся при лечении с помощью дыхательных упражнений активные двигательные «внешние» упражнения (таоцзинь), стремясь тем самым освободиться от физической слабости и недугов и подняться до уровня «избранных» мира. Что касается массажа, причислявшегося к внешним упражнениям, был сделан вывод, что растирание и массаж отдельных частей поверхности тела являются не только местным обезболиванием, но и влияют на работу внутренних органов.

Даоистские принципы превентивных методов лечения, родившихся в результате тысячелетней практики, а также гимнастика основывались на философских рассуждениях Лао-цзы (VI—V вв. до н. э.), изложенных в его книге «Дао дэ цзин». Подобно теории праны, с которой мы ознакомились

при описании индийской физической культуры, Лао-цзы считал, что равновесие во вселенной поддерживается своеобразной энергией — «чи». «Чи» в то же время распадается на две противоположные силы — «цзинь» и «цзянь»<sup>19</sup>. Здоровую жизнедеятельность человека, рассматривавшегося как уменьшенная копия вселенной, обеспечивает гармония «цзинь» и «цзянь» (даоистские символы принципа «цзинь и цзянь»). Действие этих двух противоположных сил может регулироваться различными дыхательными, тонизирующими и успокаивающими физическими упражнениями и раздражением определенных участков поверхности тела. С их помощью можно содействовать тому, чтобы человек уже в ранней молодости вступил на путь совершенства и добродетели (дао-дэ). Даоистское понимание физического воспитания давало возможность толковать его по-своему как материалистам, так и идеалистам. В соответствии с этим в рамках их школ были разработаны упражнения.

Среди народа, за исключением рабов, получил распространение предшественник современного футбола — «чжу кэ». Эта игра использовалась как дополнительные движения, служащие развитию скорости, ловкости и находчивости, в подготовке пеших воинов. В центре игровой площадки определенного размера на расстоянии 4 метров друг от друга в землю вкапывались 2 бамбуковые палки высотой около 4 метров, между которыми натягивали сетку. В верхней части сетки вырезали отверстие диаметром 60 см. Это были «ворота». Мяч передавали друг другу с двух сторон сетки, для чего били по нему ногами и руками. Можно было касаться мяча головой, спиной, грудью, и лишь нельзя было допускать касания его открытой ладонью. Игру «чжу кэ» наблюдали не пассивные зрители. Игроков, получавших очки, премировали вином, цветами, фруктами, а по случаю праздников вручали какие-нибудь украшенные сосуды. Потерпевших поражение высмеивали. Тем временем на площадку выходили две другие команды, и матчи продолжались до тех пор, пока не сыграют все команды. Восточное толкование «игры» не знало понятия абсолютного победителя, поэтому не нужно было проводить матчи по такой системе, когда потерпевшие поражение выходили из игры. Однако правила игры были строгими. Различали почти 10 нарушений правил при использовании 70 различных видов ударов по мячу ногами и руками. В основном на основе таких же принципов проходили соревнования по борьбе, кулачному бою, поднятию тяжестей, перетягиванию каната, танцам и соревнования на воде.

Подобно калогатии древних греков, в Древнем Китае также сложилась своя система идеалов в области физической культуры, которая нашла выражение в принципе «сань мэй». В этом принципе, как и в различных жанрах искусства, нашли отражение требования принесения пользы для общества, обладания способствующей моральному воспитанию волей и развитым вкусом. В соответствии с принципом «цзинь и цзянь» «сань» выражал внутреннее, а «мэй» — внешнее совершенство. Особый упор делался на формирование воли и характера. Если участник игры в мяч или борец грубили, судьи и зрители клеймили его как «сяо цзянь», что означало высокую степень общественного презрения. Во время кулачного боя, носившего характер борьбы теней, высоко ценилось не само попадание в противника (цзянь), а ловкое увертывание от ударов противника с тем, чтобы вызвать у него внутреннее смятение (цзинь).

По мере дальнейшего преобразования городского образа жизни, ведения военных действий и мышления, танцевальные формы, зародившиеся в V веке до н. э. в рамках рациональной магии, все больше теряли значение физических упражнений, а затем и военной подготовки и продолжали существовать как обрядовые движения.

Но даже в этот «период расцвета» Древнего Китая женщины не играли никакой роли в том, что касалось физической культуры общества. Однако на

исполненных на шелке изображениях детских игр можно часто увидеть фигуры девочек. В отношении девушек-подростков существовало мнение, что им достаточно научиться прясть, шить, готовить пищу, танцевать, достойно вести себя и грациозно ходить (семенить). А «господские девушки из лучших домов», поклоняясь моде уродования ног, сами лишали себя большинства физических упражнений и игр.

В период бюрократического, диктаторского правления династий Цинь и Хань (Ш век до н. э. — III век н. э.) начался переход к феодализму. Под влиянием серии поражений от кочевников-гуннов, располагавших многочисленными мобильными конными отрядами, Великий Желтый император Цинь (Цинь Ши-хуанди) и его преемники провели коренную военную реформу. С помощью различных выплат они создали новый дворянский слой, обязанный служить в коннице. В военных школах прекратили езду на колесницах. Были введены верховая езда, стрельба из лука со скачущего коня («по методу гуннов»), применение незаменимых в ближнем бою поясов и необходимых для поимки солдат противника методов борьбы с использованием арканов. История военного искусства приписывает этой военной

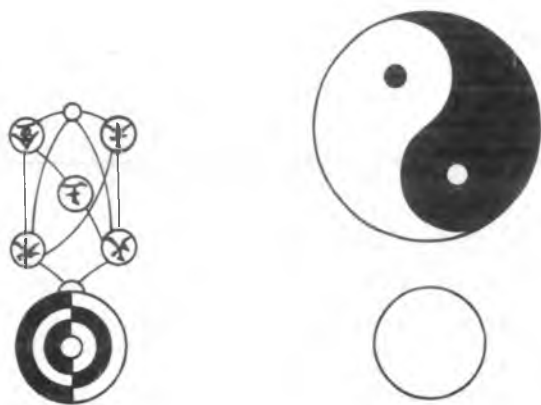

Даоистские символы принципа «цзинь и цзянь»

реформе то, что в начале I века до н. э. китайская армия смогла изгнать с территории современной Внешней Монголии очень маневренную конницу гуннов<sup>21</sup>.

Опираясь на новых воинов-дворян, централизованная власть уничтожила центры власти местных деспотов. Была ликвидирована наследственная аристократия, которая в предыдущие столетия превратилась в рабовладельцев. Естественно, были уничтожены и места проведения представительных турниров. В то же время централизованная власть стремилась также ослабить народные движения, преследуя соревнования в физической силе, организуемые среди низших слоев. Этим стремлениям способствовало конфуцианство, проповедовавшее идеологию централизма. Конфуцианство противопоставляло «сань», означавшее мудрость, достоинства внутреннего содержания человека, его физическим достоинствам. В противоположность этому буддийские монахи и даосистский тайный союз, организовавший народное движение «желтых тюрбанов», поощряли физические упражнения, связанные с самообороной простых людей (II в. до н. э.).

Лечебная гимнастика Кун-цзы, относительно не связанная с общественно-политической борьбой, тем временем распалась на несколько направлений, резко отличающихся друг от друга. Основу новых, более практических направлений составляла т. н. система «би цзинь чжи», которую разработал живший в III в. до н. э. даосистский врач Хуа-дэ, базируясь на наблюдениях за различными животными: медведями, обезьянами, птицами, тиграми и оле-

нями (в современном понимании «цзинь» соответствует расслабляющим, а «цзянь» — растягивающим упражнениям). С помощью этих упражнений хотели прежде всего излечить искривление осанки, заболевания органов пищеварения, дыхательных органов и кровообращения. На основе принципа уравнивания пары противоположных «цзинь» и «цзянь» в качестве предмета обучения врачей был введен также расслабляющий и тонизирующий лечебный массаж.

## 2.2. ФИЗИЧЕСКАЯ КУЛЬТУРА АНТИЧНОЙ ГРЕЦИИ

### 2.2.1. Формирование физической культуры античной Греции (со II тысячелетия до н. э.)

В конце II тысячелетия до н. э. к западу от государств Ближнего Востока с деспотическими режимами, в районе Эгейского моря, начала развиваться физическая культура общества, совершенно отличного от указанных госу-

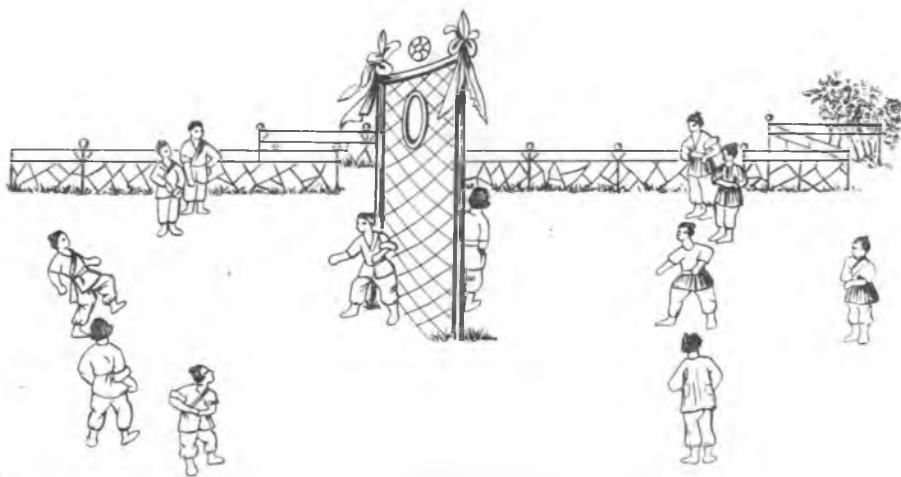

Изображение китайской игры в мяч — «чжу кэ», считаемой отдельными историками спорта предшественницей современного футбола (около II века до н. э.)

дарств. На Востоке, на огромных многонаселенных равнинах Междуречья, естественные условия вызывали необходимость совместного труда, в централизованном порядке организованного и управляемого. В Греции же населяющие закрытые грядами гор долины и труднодоступные острова небольшие независимые общины самостоятельно, в полной мере используя индивидуальные способности каждого члена, боролись за свое существование и благополучие. Культура Междуречья отражала мир привязанных к земле крестьян, деспотических царей и твердо придерживающихся древних традиций священнослужителей. Духовный мир Греции стимулировал смелые начинания, исследование неизвестного, развитие умственных и физических способностей человека. Общественным идеалом на Востоке было постоянство, покорность и услужливость, а у греков — независимость, свобода, стремление к высшим достижениям во всех областях жизни. Такой образ жизни, получивший развитие из антропоморфной мифологии, привел к признанию общественной саморегулирующей роли физической культуры, которое вплоть до наших дней является источником развития физического воспитания, спорта и танцевального искусства.

## КРИТИМИКЕНЫ

Насколько нам известно в настоящее время, греческие племена заняли южную часть Балканского полуострова и окружающих его островов в начале II тысячелетия до н. э.<sup>22</sup> В этот период в Кносе на острове Крит процветала физическая культура, аналогичная древневосточной. С укреплением экономических и политических позиций рабовладельческой аристократии, сформировавшейся в течение предыдущих столетий, прежние общие турниры в честь посвящения в звание (с участием нескольких родовых общин) все больше приобретали спортивно-зрелищный характер национальных праздников. Судя по одеянию, их участники были прежде всего представителями местного правящего класса. Однако турниры аристократов были



Несколько фаз акробатической игры с быком, изображенной на настенной росписи в Кносе (II тысячелетие до н. э.)

не только публичным выступлением, но вместе с тем и демонстрацией контроля, силы, ловкости и смелости, с помощью которых они выражали свое превосходство над простым народом. Степень трудности образцов движений, изображенных древними художниками (сваливание быка на землю, подставив подножку, ритмика движений борцов и танцев воинов, уверенный ритм кувыркания через голову, исполнявшегося кносскими девушками на спине быка), единодушно свидетельствует о том, что исполнявшие эти упражнения проходили тщательную специальную тренировку. На турнирах, составлявших акробатическую часть безудержных обрядов, совершавшихся ради получения хорошего урожая, фигурировали такие элементы стиля ритуальных танцев, борьбы, бега с оружием, метания копья, состязания на колесницах и кулачного боя, с законченными формами которых мы встретимся в рамках поздней греческой агонистики.

Простиравшийся к северу от Крита греческий полуостров оказался под властью ахейцев и родственных им племен. После слияния групп ахейских и эгейских народов родились известные в качестве элементов микенской культуры достижения в области архитектуры, искусства и физического воспитания, опиравшиеся на первоначальные рабовладельческие формации. Возникший в основном под влиянием критской культуры новый центр развития достиг своего расцвета в XVI—XIV вв. до н. э. В хронологическом отношении этот период означает заключительный этап развития эгейской культуры и вместе с тем начало исторического формирования греческой нации<sup>23</sup>.

Однако в XIII в. до н. э. Балканский полуостров и Малую Азию захлестнула новая волна воинственных племен, пришедших из Европы. Это вторжение решило судьбу единовластия ахейского Пелопоннеса и микенской культуры. Застрававшие на уровне племенного развития орды пришельцев уничтожили большинство коренного населения. После них остались разбитые статуи и сожженные здания, а от некогда процветавшей физической культуры — лишь росписи на стенах и вазах, относящиеся к гомеровскому периоду. Не случайно, что археологические раскопки, относящиеся к этому периоду, названному «гомеровским» по имени нереального ахейского менастреля, желавшего с помощью созданного им героического эпоса «Троянские сказания» предать забвению длившееся почти три века потрясение, свидетельствуют об упадке экономической деятельности и культурной жизни.



Микенские геммы, изображающие игры с быком (II тыс. до н. э.)

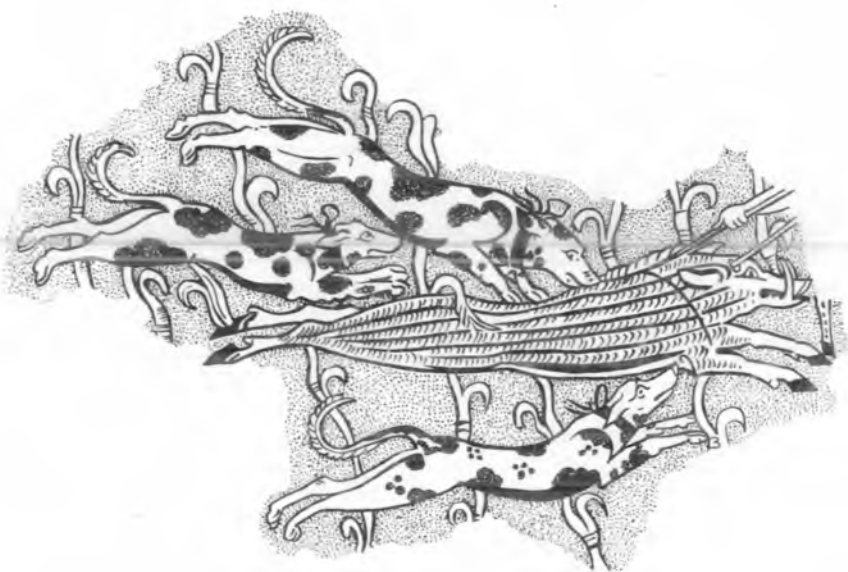

Изображение охоты на зверя. Деталь фрески из Тиринфа

Перестали даже изображать мифические древние олимпиады. Однако с конца X века, когда завершилось заселение опустошенных и обезлюдивших территорий дорийцами, начался этап нового расцвета. После установления мира развитие экономической жизни и торговли ускорило классовое расслоение и оживление рабовладения. На месте поселений различных племен и

остатках прежних поселений началось создание греческих городов-государств (полисов), которые являлись также культурными центрами находящихся под их господством территорий.

### 2.2.1.1. Возникновение античной гимнастики

В гомеровский период физическое воспитание в Греции, судя по косвенным упоминаниям, содержащимся в «Илиаде» и «Одиссее», отвечало требованиям военной демократии. Однако сложившиеся в период IX—VIII вв. новые условия объективно вызвали преобразование физической культуры. Самооборона полисов и удержание в повиновении подвластных слоев сделали жизненно важным переход к физической подготовке в специальных заведениях. Племенные формы несистематического военного обучения были заменены подготовкой, соответствовавшей специфическим особенностям полисов, их географическому положению, местным видам вооружения и традициям культа. В течение VIII века местные особенности стали играть все меньшую роль. **Была создана эллинская система физического воспитания, или античная гимнастика.**

Слово «гимнастика», точнее, гимнастика, происходит от греч. «обнаженный». Обнаженность связана с гомеровским периодом, когда проводившиеся на берегу рек, ручьев и у моря занятия содержали много таких задач, для выполнения которых одежда была препятствием (преодоление водной преграды, борьба в воде). Согласно другим упоминаниям, греки, веря в магию, считали, что одежда может ослабить физические способности человека.

**Античная гимнастика** в том, что касается ее цели обучения и упражнений, состояла из 3 основных частей: из подвижных игр, в которых под наблюдением родителей или воспитателей участвовали дети от 1 до 7 лет, а также из обучения калестрике и орхестрике.

**1. Упражнения детских игр, проводившихся в рамках физического воспитания, упражнения с мячом, обручем, бег, метание копья, диска и другие упражнения, развивающие ловкость.**

**2. Элементы физического воспитания, взятого в более узком смысле слова, включала в себя палестра.** Это название связано с первоначальными залами для борьбы (палестра), которые были построены в VIII веке вместо турнирных площадок под открытым небом. В рамках системы упражнений основу общей физической подготовки составляло комплексное испытание, пентатлон. Оно включало в соответствии с традициями бег (примерно 192—196 м), прыжки в длину с альтерами, метание копья, диска и борьбу. Из числа других упражнений, относящихся к палестре, наибольшее значение имели рукопашная схватка, кулачный бой, борьба вольным стилем, борьба и метание камней. В этой школе обучали также бегу с оружием, верховой езде, стрельбе из лука, плаванию и даже, за исключением Спарты, гребле.

**3. Орхестрика,** сформировавшаяся из ритуальных танцев, тесно связанных с древними обрядами посвящения<sup>24</sup>, включала в себя **искусство двигаться и упражнения, считавшиеся необходимыми для развития ловкости.** Одновременно она служила вводным и дополнительным к палестре обучением. К ней причисляли игры с мячом и для развития ловкости, акробатические упражнения, обрядовые, театральные и боевые танцы. Очень трудно выяснить развитие упражнений и их различие в орхестрике, ибо сохранившиеся изображения упражнений запечатлели не процесс их выполнения, а момент, выражающий их содержание. На основе этого можно установить лишь то, что упражнения с мячом, которым обучали в рамках орхестрики, не содержат в себе элементов групповой игры. А в самих формах танцевальных движений и их мотивах отражаются племенные охотничьи традиции, ритуальные танцы во времена эгейской культуры, а также обычаи окружающих

народов. Так, например, Ксенофонт ссылается на заимствование критских мотивов, а Геродот — эфиопских танцев со стрелами. Историческую ценность последнего заявления подчеркивает тот факт, что упомянутые Геродотом танцы со стрелами можно и сегодня найти в эфиопском фольклоре<sup>25</sup>.

Игра, палестра и орхестрика служили также средством создания греческого физического идеала (калогатии), заключавшегося в каноне красоты в эстетическом понимании. В физическом воспитании калогатия заключает в себе физическую сторону понятия прекрасного и хорошего. В указанный период понятие «калос» (красивый) означало прежде всего непобедимую мужскую силу.



Рисунок на вазе, изображающий виды пятиборья. Предмет из коллекции в Мюнхене, найденный во время раскопок в Аттике (VI век до н. э.)

### 2.2.1.2. Возникновение агонистики

Чрезвычайно критический тон высказываний Страбона указывает одновременно и на то, что мифы сходятся лишь в одном, или, скажем, представляют ценность как источники лишь постольку, поскольку связывают факт учреждения игр с каким-либо успешным испытанием, бракосочетанием или завоеванием трона. Между прочим, исторически неуловимые следы древних олимпиад, «вызванных к жизни» героями, обрываются на мифическом царе Оксилосе. Но не менее противоречивы и ссылки на «основателей» игр и в более поздние эпохи. Так, хроника Малаласа из Сирии упоминает первые Олимпиады в связи с правлением известного по Библии царя Саула (1030—1010 гг. до н. э.). Кроме того, часто упоминаемый договор об обязательном сохранении божественного мира во время олимпийских игр между



Ифитом из Элиды и Ликургом из Спарты был заключен на двадцать семь Олимпиад, или на 108 лет раньше, чем 776 год до н. э. То же самое подтверждается и историками Аристодамом и Полибием, которые указывали, что имена победителей начали фиксироваться лишь с 27-й Олимпиады. В конечном итоге это нагромождение может отражать не более чем тот факт, что священная олимпийская роща (Алтий) была выдающимся центром агонистики еще до пришествия дорийцев. Это место культовых обрядов пережило испытания, вызванные войнами и нашествиями различных племен, а затем, начиная с IX века до н. э., с помощью Дельфийского святилища Аполлона превратилось в один из наиболее значительных всегреческих центров ритуальных состязаний<sup>27</sup>.

Сопоставляя сохранившиеся в обрядах олимпийских, истмийских, пифийских, немейских и делосских игр культовые элементы с этнографическими данными, можно констатировать, что **наиболее важную роль в становлении греческой агонистики играли испытания, связанные с обрядом посвящения молодежи, магические ритуалы, имевшие целью способствовать плодородию, и ритуальные церемонии, посвященные умершим.** После расселения на Пелопоннесе дорических племен — в IX веке до н. э., — когда пошли столетия менее бурные и сравнительно более мирные, созрели условия для укрепления институтов общегреческого характера. Обряды покоренных племен стали возрождаться и одновременно сливаться с обрядами завоевателей. Большую роль в деле умиротворения господствующих слоев сыграло в числе прочего знаменитое Дельфийское святилище. Его жрецы в интересах поддержания чувства общегреческой племенной общности взяли под свое покровительство те содержащие в себе элементы церемоний посвящения состязания, обряды, формы воспитательной деятельности и обычаи, сохранение которых было в первую очередь важно для жизненных интересов аристократии городов-полисов, но в конечном итоге тогда все это еще отвечало также интересам всех свободных граждан. Прежние же племенные испытания, связанные с посвящением, проводимые в знаменитых местах культовых обрядов, способствовали использованию тех возможностей, которые оказались полезными с точки зрения общественной самоорганизации греческого народа<sup>28</sup>.

Ускорившийся в IX веке до н. э. процесс классового расслоения греческого общества не мог не оказать влияния и на выбор испытаний для агонистов (состязаний), завершающих племенные и национальные обряды посвящения. **Эти испытания, если отбросить их ритуальную оболочку, превратились в эстетическую демонстрацию боевых качеств потомков прежней национальной аристократии,** которая была призвана косвенно показать внешнему миру мощь крепнущих городов-государств, а собственному народу — физическое превосходство «избранных». Таким образом, известный из «Илиады» аристократический идеал «всегда стремиться к первенству, к тому, чтобы обойти других»<sup>29</sup> происходил не из якобы характерного для древних греков духа соперничества, а из непосредственной потребности обеспечить прочность существующей власти. Не случайно и то, что местные состязания и испытания органически входили в культы богов того или иного города-государства. Однако эти проявления эллинской физической культуры уже и качественно отличались от упомянутой выше сугубо спортивной зрелищности состязаний, проводимых в городах эгейской культуры. Здесь уже начиная с IX века до н. э. можно проследить процесс все большего выделения из состязаний местного значения культовых игр, проводимых в религиозно-политических союзах городов (амфикиниях), образующихся вокруг тех или иных святилищ, принадлежащих более сильным объединениям.

Связанный с этим и имеющий отношение к Олимпиадам эпизод содержится в легенде, согласно которой по совету дельфийского оракула — в начале IX века до н. э. — царь Элиды Ифит, Клеосфен из Пизы и Ликург из

Спарты договорились возобновить олимпийские празднества в их прежней форме. Договаривающиеся стороны объявили Олимпию священным местом, а месяц проведения состязаний обязательным периодом мира. Эвсебий также связал возрождение игр с намерением прекратить внутренние междоусобицы и потрясения иного рода. Заслуживает внимания замечание Павсания о том, что Ифит убедил жителей Элиды делать жертвоприношения в честь дорийца Геракла, которого они ранее считали своим врагом.

**На вопрос о том, почему из всех союзов городов выдвинулась именно Олимпия, можно дать в общих чертах следующий ответ:**

1. Алгий еще до пришествия дорийцев был не просто священной рощей, где проводились обряды посвящения, но и ритуальным центром избрания царей.

2. Здешнее святилище Геры считалось одним из древнейших мест, где совершались культовые ритуалы плодородия. К числу обрядов относились и такие виды испытаний для юношества, как, например, состязание по бегу под звуки авлоса, в ходе которого определялась «девушка года», олицетворявшая собой плодородие.

3. Олимпия была связана тесными узами с культом предков, игравшим определяющую роль в идеологии аристократии. Согласно мифологии, именно здесь находились могилы Пелопса и Тараксиппа.

4. Немаловажное значение имело и то обстоятельство, что, помимо поддержки со стороны Дельфийского святилища, это место пользовалось известностью как связанное с культом Зевса, этого наиболее авторитетного греческого божества.

5. Олимпия была расположена в сравнительно легкодоступном и одновременно защищенном месте.

6. Ввиду малочисленности жителей Пизы, поддерживавших тотемистические родовые традиции, не грозила опасность того, что они попытаются воспользоваться своим влиятельным положением в области отправления культовых обрядов в интересах достижения политической гегемонии.

7. В эпоху расцвета игр Олимпия пользовалась поддержкой Спарты, самого могущественного полиса в то время.

Объединительную роль игр резко усилила и активно проводимая в VIII—VII вв. до н. э. колонизация. Экспансия греков в районе Средиземного моря временно решила проблему ввоза зерна и сняла остроту классовых столкновений. Однако при тогдашнем соотношении сил и состоянии транспортных средств поддерживались лишь чрезвычайно слабые политические связи между городами-метрополиями и их колониями. Эти связи строились, скорее, на обоюдной заинтересованности в торговом обмене и политической взаимозависимости, которую время от времени приходилось укреплять путем заключения различного рода союзов и соответственно отправления традиционных религиозных обрядов. В этом смысле панэллинские состязания, и прежде всего олимпиады, зародившиеся под знаком культа Зевса, превратились в неотъемлемые элементы укрепления межгреческих политических связей, развития общегреческого национального сознания против «варваров», говорящих на других языках.

Интересные выводы относительно истории развития олимпийских игр можно сделать на основе результатов раскопок, произведенных Кунце. В ходе этих раскопок обнаружилось, что в Олимпии были построены — **во времени один за другим — пять стадионов.** Два первых стадиона древнего периода игр и ипподром для конных состязаний были построены еще одновременно с Алгием. В 776 году до н. э. зафиксировано имя только одного победителя — Кореба, выигравшего бег под звуки авлоса. По мере постепенного расширения программы состязаний вводятся новые дистанции бега: на расстоянии в две стадии — диаулос (724 г. до н. э.) и несколько стадий (720 г. до н. э.). Затем появились такие виды состязаний, как пентатлон —

пятиборье и борьба (708 г. до н. э.), кулачный бой (688 г. до н. э.), гонки колесниц (680 г. до н. э.) и скачки и, наконец, панкратион (648 г. до н. э.). Создается группа граждан Элиды — организаторов игр; складываются классические формы публичных жертвоприношений, принесения присяги, жеребьевки и процедуры проведения состязаний. Традицию венчать победителей лаврами возобновили лишь начиная с 7-й Олимпиады по уже упоминавшемуся совету дельфийского оракула. Первые одиннадцать Олимпиад



Прыгун в длину перед приземлением с альтерами в вытянутых вперед руках; перед ним педатриб с розгами (археологическая находка из Аттики, VI век до н. э.)

прошли под знаком превосходства мессенцев, затем вперед вышли пятиборцы Спарты. Кроме пелопоннесцев первыми участниками игр из числа представителей других частей Греции стали афиняне (21-я Олимпиада), а из колонии — посланцы Смирны (23-я Олимпиада).

**Олимпийские игры древнего периода несли на себе отпечаток духовной гегемонии аристократии, что в первую очередь объясняется влиянием Спарты.** Старинные традиции посвящения тогда уже получили политическое содержание. Из-за введения обязательного подготовительного времени для участников состязаний рядовые граждане из числа свободнорожденных оказывались в чрезвычайно невыгодном положении. Женщины, неполноправные граждане, варвары и те, против которых было возбуждено какое-либо дело, не могли участвовать в состязаниях. Правда, для женщин в иное время по-прежнему устраивали традиционные соревнования в беге.

**Методы подготовки и стиль состязаний определялись особенностями тогдашнего военного искусства и мистифицированными представлениями о физических возможностях человека.** Из записей Филострата и прочих материалов по этому вопросу видно, что греки вначале отдавали предпочтение скорости, а затем силе. Они перетаскивали тяжелые камни, соревновались в погоне за животными, тянули вручную груженые телеги и сгибали толстые ветви деревьев. **Состязания по бегу происходили не по круговой дорожке, а по прямой — туда и обратно — между местом старта и находящимся в конце дистанции алтарем, имитируя, по сути дела, движение греческих боевых порядков.** Наиболее наглядно это демонстрирует вид состязаний под названием бег с оружием<sup>30</sup>.

Одна из ссылок Лукиана однозначно свидетельствует о том, что происхождение такого вида состязаний, как прыжки в длину с отягощениями в руках,

связано с необходимостью развития у воинов способности преодолевать преграды на местности. «И коль скоро им следует перепрыгивать через рвы и другие препятствия, — рассуждает Солон, — мы готовим их к этому: они практикуются с отягощениями в руках»<sup>31</sup>. Гантели в правой и левой руке символизировали оружие. Они помогали прыгуну оттолкнуться от земли при выполнении серии из пяти следующих один за другим прыжков в длину с места, а при приземлении способствовали восстановлению равновесия и получению более четкого отпечатка пяток. Метание боевого диска войны, образующие сомкнутый боевой порядок, могли производить только в вертикальной плоскости. Это движение сохранилось в метании диска. Метание копья также возникло из упражнений по отработке навыков метания боевых копий. Согласно требованиям военной подготовки, при оценке результатов состязания считалась действительной лишь длина броска, произведенного в пределах специально отведенной для этого полосы. Соответствие законам аэродинамики достигалось не за счет конструкции самого копья, а путем сообщения ему вращательного движения вокруг своей оси в момент броска при помощи кожаной рукоятки.

Колесница для состязаний еще в III веке до н. э. сохраняла небольшие массивные колеса боевой колесницы, хотя путем увеличения диаметра колес и их облегчения можно было бы достичь большей скорости передвижения.

В боевых действиях, которые велись при помощи легко тупящегося и забурывающегося оружия, нельзя было обойтись без владения приемами борьбы и панкратиона, тем более что воюющие стороны стремились не к уничтожению живой силы противника, а к ее пленению.

Связь между техникой и тактикой боевых акций и спортивных состязаний наиболее наглядно проявлялась в кулачном бое. В греческом боксе, как известно, соперники наматывали на кисти рук и запястья ремни из бычьей кожи. Удары разрешалось наносить лишь в голову и лицо. Того, кто наносил удар в иное место, отстраняли от участия в состязаниях. Этот обычай возник вследствие того, что дорийские племена в отличие от ахайцев вначале не пользовались шлемами, а защищали голову щитом, надетым на предплечье, или медной пластиной. Выработанная для этого своеобразная техника ведения кулачного боя укоренилась в агонистических состязаниях и продолжала практиковаться даже тогда, когда характер вооружения уже изменился.

Дискуссия в кругах специалистов по истории спорта относительно того, каковы были критерии определения победителей состязаний, не утихает по сей день. Однозначные описания этого не сохранились. Поэтому авторы, принадлежащие к различным школам, на совершенно спекулятивной основе, черпая свои доводы из обрывков мифов и противоречащих друг другу источников того времени, перенося в прошлое современные правила проведения спортивных соревнований, сложившиеся в конце прошлого века, приходят к прямо противоположным выводам. Ко всему этому примыкает то абсурдное предположение, что за более чем тысячелетнее существование игр в правилах проведения состязаний ничего не изменилось. По нашему мнению, правильный подход к рассмотрению этой проблемы, наряду с изучением отрывочных источников, заключается в анализе структуры движений и мотивации состязаний в ту или иную эпоху, рассмотрении шкалы качественных оценок результатов и не в последнюю очередь внутреннего развития форм движений. Четким определяющим фактором древних игр был ритуал. В рамках этого следует отделять процесс отбора в ходе подготовки к обряду посвящения (который, предшествуя олимпиаде, проводился в палестрах Элиды) и само публичное состязание, до которого могли дойти лишь наиболее перспективные атлеты.

С учетом вышеупомянутого у двух устроителей игр — которые одновременно исполняли функции судей — не было особенно больших трудностей при определении победителей в соревнованиях по бегу, метанию снаря-

дов и конных состязаниях. Однако в поединках, где состязающиеся олицетворяли жизненную силу своих полисов, в отличие от сегодняшних понятий критерием победы служило действительное выведение соперника из строя или принуждение его признать свое поражение. В борьбе это достигалось путем проведения эффектного приема, лишаящего соперника возможности продолжать поединок, а с VII века до н. э. — путем принуждения его встать на колени. Однако в кулачном бое и панкратионе поединки древней эпохи считались законченными только в тех случаях, когда один из соперников терял сознание, получал повреждение или отказывался от продолжения схватки. Но последнее рассматривалось как бегство с поля битвы. Более того, имеются ссылки на то, что в более раннюю эпоху это наказывалось смертью. Не случайно после первых поражений спартанцы перестали выставлять



Изображение борца, вынуждающего соперника сдаться, и акции из панкратиона (терракота, VI век до н. э.)

своих представителей в этих видах состязаний, ибо не желали допускать того, чтобы наносился урон их престижу.

По моему мнению, **определение победителя в пентатлоне осуществлялось на основе принципа выбывания.** Состязания в первых четырех видах пятиборья математически могли иметь своим результатом четыре вариации. В силу того что каждый из видов резко отличался от другого по качеству физических усилий, наиболее частым явлением был вариант, при котором победителями в беге, прыжках, метании диска и копья оказывались разные участники состязаний. В таком случае однозначно проводились финальные соревнования по борьбе. Аналогичным образом решался вопрос в тех случаях, когда двое побеждали в двух видах состязаний, либо когда один участник побеждал в двух видах, а в двух других видах достигались равные

результаты. Если же один участник оказывался победителем в трех видах пятиборья, то в организации соревнований по борьбе для выявления победителя уже не было нужды, то есть пятый вид состязаний не имел значения<sup>32</sup>.

**Принципы присуждения призов также не укладываются в представления о любительском и профессиональном спорте, сложившиеся к концу XIX века.** Вплоть до наших дней продолжает бытовать убеждение, будто победители состязаний — в том числе и владельцы лошадей, использовавшихся в гонках на колесницах или скачках, — получали на античных олимпиадах лишь венки, сплетенные из лавров священной рощи Алтий, и одновременно приобретали право воздвигнуть себе памятник в этой роще. Согласно этому воззрению, они, следовательно, были еще «любителями», а денежное вознаграждение или «превращение в профессионалов» — явление, характерное



Рисунок на вазе: скачки (VI век до н. э.)

уже для начала эпохи спада и разложения. Однако в действительности речь в данном случае идет не более чем о перенесении нынешних представлений о спортивной этике в прошлое. Общественное признание победителей античных состязаний уже во времена панэллинских игр, считающихся «самыми любительскими», превосходило представления о вознаграждении, связанные с современными профессионалами.

### **2.2.2. Расцвет физической культуры в Древней Греции (VI—V вв. до н. э.)**

Классическая Эллада в общественно-экономическом отношении не была наиболее развитым рабовладельческим образованием. Ближневосточные монархии, а также Китай и Рим намного превосходили греческие городо-государства по производственной базе, технике, науке и богатству. Несмотря на это, физическая культура греческих полисов в VI—V веках до н. э. достигла такого уровня, к которому не мог даже приблизиться ни один другой народ того времени (многогранное начальное физическое обучение, агонистика, движущим мотивом которой было достижение более высоких качественных показателей, система регулярных состязаний, сеть стадионов и палестр — специальных учебных заведений). Именно поэтому целесообразно познакомиться со специфическими условиями, которые сделали возможным расцвет физической культуры в Греции. Сюда относится, прежде всего, демократическое устройство большинства постоянно соперничавших друг с другом полисов, которое при всей ограниченности являлось предпосылкой подлинного развития физической культуры. Во-вторых, ни у какого другого народа древности не переплетались столь тесно, как в греческих городах, физическая культура и тяга к объединению. В-третьих, в пору расцвета физической культуры в Греции человек сбросил с себя путы ритуалов и начал познавать свой потенциал на более высоком уровне.

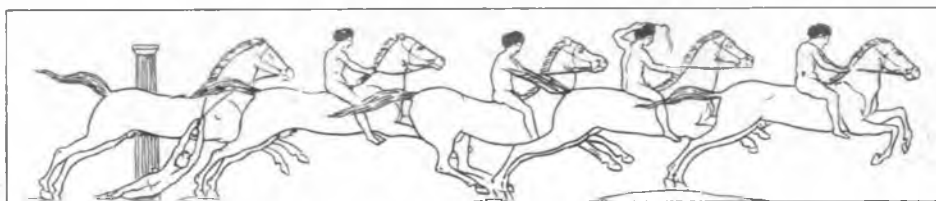
### 2.2.2.1. Физическое воспитание в Спарте и Афинах

Расцвет системы физического воспитания греческих городов-государств нашел наиболее яркое выражение в физической культуре Спарты и Афин. При знакомстве с ними можно отметить два противоположных процесса. В Спарте коснеющие общественные условия загоняют воспитание, ограниченное почти целиком задачами физической и психологической подготовки, в русло военной муштры. В Афинах, напротив, именно следующие друг за другом социальные сдвиги позволяют создать систему всестороннего воспитания, отвечающего идеалу тогдашнего общества. Даже четыре основные задачи античной гимнастики (гигиеническая, военная, эстетическая и нравственная) в полной мере могли реализоваться только здесь. Именно поэтому в более узком смысле слова историю физического воспитания периода расцвета Эллады лучше всего проследить на сопоставлении развития этих двух полисов.

**Физическая культура Спарты, упорно державшаяся за племенные традиции, достигла апогея в VI веке до н. э.** В это время в Лаконии около девяти тысяч спартанцев правили примерно тридцатью тысячами полусвободных граждан и почти двумястами тысячами рабов. При таких пропорциях правящий класс на тогдашнем уровне военной техники, разделения труда и идеологии мог удерживать власть, лишь организовав все государство по образцу военного лагеря. Центральной задачей политики в области воспитания ставилось соответственно этому формирование подрастающего поколения, способного победить в любых условиях, отважного, настойчивого и слепо подчиняющегося старшим.

**Спартанец-отец обязан был показывать новорожденного ребенка совету старейшин.** Растить его дальше разрешалось только в случае, если совет находил его жизнеспособным. Тех же, кого сочли слабыми, сбрасывали в ущелье с горы Тайгет. Оставшихся детей не пеленали, чтобы они с течением времени закалялись.

Систему физического воспитания Спарты освещают педагогические заметки Платона (427—347 гг. до н. э.), по которым игры детей направлялись таким образом, чтобы они с малых лет привыкали к образу жизни взрослых. В соответствии с этим предписанные правила игр считались нерушимыми, исходя из того, что ребенок, который стремится к новому уже в играх, став взрослым, не удовлетворится родительскими обычаями и законами.

**Детей, достигших семилетнего возраста, отнимали у родителей и, разбив на группы, передавали в распоряжение государственных воспитателей.** Эффективность воспитания обеспечивалась прежде всего тем, что ответственность за развитие детей несли все взрослые. В то же время воспитателей выбирали не из числа равнодушных рабов, а среди наиболее заслуженных вольных людей. В этих условиях к четырнадцати годам каждый ребенок привыкал к физическим и душевным испытаниям и получал представление об основах гимнастики и орхестрики, которым в соответствии со спартанскими представлениями об эстетике придавался более жесткий характер. В ходе физических занятий дети не должны были исключать ударов ногами, укусов и даже царапания ногтями. Чтобы убедиться в том, что дети растут «удальцами», в их среде иногда намеренно провоцировали раздоры и драки. Каждый год завершался соревнованиями с использованием также мистификаций, связанных с различными древними культами.

Так, например, состязания устраивали перед открытыми могилами героев прошлого, культивируя тем самым чувство ответственности перед свершениями предков. Посвящаемых же заставляли соревноваться в ударах бичом перед алтарем Артемиды.

**Из ужесточенных форм испытаний перед посвящением в подростки в пятнадцатилетнем возрасте был выработан обычай криптий.** Он означал по

существо испытательный год, в течение которого группы в 30—40 будущих посвящаемых проходили определенные боевые учения в районе мятежных деревень илотов. В ходе таких акций молодежь вместе с руководителем была полностью самостоятельной. Само название криптий (сокрытие) связано с тем, что на дома и деревни считавшихся наиболее опасными илотов совершали ночные налеты, а намеченные жертвы уводили и убивали в неизвестном месте.

**По истечении испытательного года подростки попадали в группу эйренов.** Здесь в основу обучения были положены строевые занятия и овладение оружием. Базу собственно физических упражнений составляли пятиборье и кулачный бой, который вместе с примыкающими к нему элементами рукопашной схватки именовался «спартанской гимнастикой». Даже танец служил боевой подготовке: по ходу ритмических движений требовалось имитировать поединок с противником или метание копья, ловко манипулируя щитом и подпрыгивая, чтобы увернуться от камней, которые бросали воспитатели или другие взрослые, осуществлявшие надзор. Эйрены участвовали в подготовке младших, выполняли в криптиях функции руководителей отрядов.

**Достигших двадцатилетнего возраста снова подвергали испытаниям и переводили в группу эфебов.** Систематическое военное обучение длилось до возраста в 30 лет, однако и после этого в определенные периоды полагалось выходить на учебные площадки.

До достижения двадцатилетнего возраста девушек обучали подобно юношам, ибо, когда мужчины уходили в поход, обеспечение порядка становилось задачей в первую очередь отрядов женщин, остающихся дома. Некоторые записи Филострата свидетельствуют и о наличии у спартанцев своеобразной концепции «улучшения рода».

«Ликург... дабы обеспечить Спарту закаленными для боя атлетами, приказал допускать девочек к тренировкам и публичным соревнованиям по бегу, наверняка для того, чтобы у них были физически крепкие дети и чтобы при окрепшем теле рождалось потомство получше. Если же они заключат брак с молодым мужчиной, который упражнялся вместе с ними, то их отпрыски будут крепче»<sup>33</sup>.

Однако характер спартанского воспитания был связан, по нашему мнению, не с племенными традициями, а прежде всего с нарастанием классовой борьбы поработенных Спартой народов. Этот процесс обострился с конца VI в. до н. э., когда главная роль в хозяйстве Эллады перешла от суши к морю, а лидерство — от Спарты к Афинам. В то же время даже спартанская физическая культура не могла остаться в стороне от воздействия преобразований, происходивших в течение V в. во всей Греции. Перемены ощущались прежде всего в боевых плясках. В пиррики были введены мотивы, имитирующие боевые приемы, и танец с оружием пополнился, превратился в подобие драматической сценки. В женском танце эти элементы настолько привились, что в IV в. пиррики уже утратило свой боевой характер, превратившись в зрелищного типа упражнение для развития ловкости и чувства ритма. В танце борцов, предписанном для мальчиков и исполнявшемся в определенном ритме под аккомпанемент флейты, также взяла верх выразительность жеста, движения.

**Расцвет физической культуры Афин приходится на VI — начало IV вв. до н. э.** Для осуществления функций власти в городе-государстве, живущем ремеслом и торговлей в условиях рабовладельческой демократии, требовались гораздо более сложные средства, чем в Спарте. Иначе складывался и состав населения. По приблизительным данным, в Афинах V в. до н. э. из 400 тыс. жителей насчитывалось 150 тыс. свободных граждан. Понятно, что при известных совпадениях, вытекающих из рабовладельческого базиса, физическое воспитание афинской молодежи существенно отличалось от обучения спартанской. Преподавание — за исключением содержания гимна-



сий — считалось частным делом. Кроме физической подготовки, принимались меры по развитию умственных способностей. Развитую систему эстетического и этического воспитания афиняне органически увязывали с физической культурой. В то же время физическая подготовка для женщин сводилась к орхестрике.

Физическое воспитание детей начиналось в возрасте семи лет в особом учреждении — палестре. Наряду с палестрами в период расцвета Афин на первый план вышли гимнасии.

«Направляют их и к учителю физических упражнений, — можно прочесть в «Протагоре» Платона, — чтобы тело их было обучено, слушалось их благородной души и чтобы из-за телесной слабости им не пришлось на войне или в ином случае брать на себя роль труса»<sup>34</sup>.

Наряду с подвижными детскими играми, известными с незапамятных времен, постепенно получают распространение орхестрика — выполняемые под музыку упражнения в танцах и беге, обязательные упражнения в прыжках, приседания и различные виды игры в мяч. В середине V в. до н. э., то есть одновременно с допуском детей на общегреческие соревнования, в обучение включаются в облегченном виде основные компоненты пятиборья. (Также в середине V в. до н. э. в Греции наблюдается стремление привести нагрузку в физических упражнениях в соответствие с потенциалом юного организма.) Дети более состоятельных родителей до **15—18-летнего возраста продолжали занятия в гимнасиях**. Здесь программа физической подготовки уже совпала с требованиями пятиборья для взрослых, а затем была дополнена приемами кулачного боя и плаванием.

Юноши из семей наиболее богатых горожан и аристократов до **18—20-летнего возраста усваивали в группах эфебов познания из области управления государством, философии, а также командования войсками**, изучали тактику, строевую подготовку, верховую езду, плавание, греблю, стрельбу из лука, фехтование и владение другими видами оружия.

К концу классической эпохи физическая культура Афин претерпела серьезные изменения, на первый план в системе двигательных упражнений вышли игры в мяч. В «Горгии» Платона учитель физического воспитания говорит о том, что желает сделать граждан прежде всего красивыми, а уж затем сильными<sup>35</sup>. При учебных заведениях создавались купальни, бани, бассейны. Появилась постоянная должность мастера игр в мяч. Те же, кого не удовлетворяли элементы движений, содержащиеся в орхестрике, могли брать частные уроки у учителей драматического танца.

Точку зрения древних греков на физическую культуру наиболее ясно выражали их философы, которые считали, что «образ жизни свободного человека» немислим без занятий гимнастикой. «Было бы безобразием по собственному незнанию состариться так, — заявлял Сократ (469—399 гг. до н. э.), — чтобы даже не видеть по самому себе, каким способно быть человеческое тело в полноте своей красоты и силы». Человека, не умеющего писать и плавать, они именовали недвусмысленно «телесным и умственным калекой». Однако критерии системы человеческих ценностей, получившие законченное выражение в агонистике, в V веке до н. э. уже подвергались серьезным сомнениям, а софистами были отвергнуты.

#### 2.2.2.2. Агонистика периода расцвета полисов

Расцвет рабовладельческих городов VI—V вв. до н. э. отразился и в развитии агонистики. Наряду с Олимпийскими играми официальное признание получили — под знаком общегреческого самосознания, а отчасти под воздействием устремлений тех или иных союзов городов — истмийские (586 г. до н. э.), пифийские (582 г. до н. э.), немейские (473 г. до н. э.),

панафинейские (565 г. до н. э.), делосские игры и игры в честь Дионисия, а также отмечавшие изгнания персов эфтерийские игры (479 г. до н. э.).

Олимпийские игры классического периода на первый взгляд мало чем отличались от игр древнегреческой эпохи. На алтаре пританейона (хранилище олимпийского огня) по-прежнему горел вечный огонь Гастии. Глашатаи, призывающие принять участие в соревновании, по старым обычаям объезжали раз в четыре года всю Грецию и ее колонии. Женщин, как и прежде, на Игры не допускали, устанавливающийся на время Игр мир нарушался лишь в редких случаях. Перед состязаниями соперники участвовали в церемониях принятия присяги и ритуального омовения, победителей увенчивали венком. Площадки и борцовские арены священного олимпийского парка примерно к 550 году до н. э. приобрели форму, известную по совре-

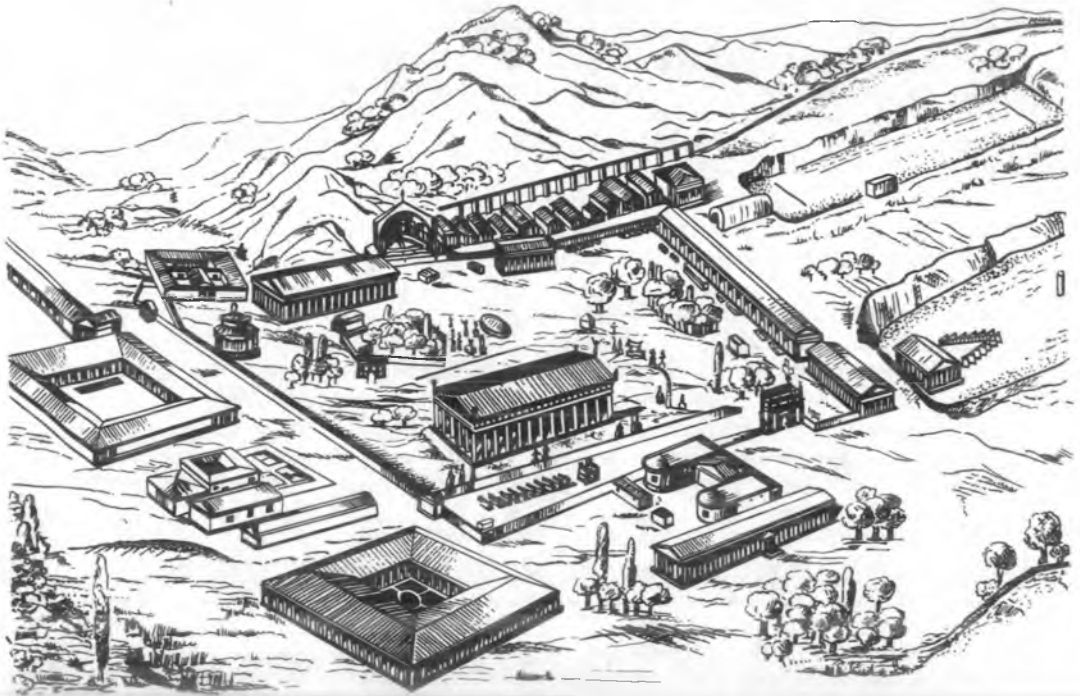

Реконструкция места проведения олимпийских игр периода их расцвета по Павсанию:

1. Гора Хронос. 2. Герайон (храм Геры). 3. Храм Зевса. 4. Алтарь Зевса. 5. Метроон (хранилище эталонов). 6. Павильон «Эхо». 7. Гимнасий. 8. Палестра. 9. Стадион. 10. Ипподром. 11. Сокровищницы. 12. Пританейон. 13. Мастерская Фидия. 14. Леонидайон (храм Леонида). 15. Вулевтирион (зал собраний). 16. Пелопион (храм Пелопса). 17. Филиппейон (храм Филиппа). 18. Нимфанийон (храм нимф). 19. Скульптуры Зевса. 20. Ограда. 21. Оливковая роща. 22. Река Алфиос

менным раскопкам. После победоносного завершения двух войн с персами в обстановке ликования, охватившего всю Грецию, был построен олимпийский храм Зевса.

Однако начиная с этого времени панэллинские игры лишь внешне оставались продолжением ритуальных традиций прошлого, тогда как по гуманистическому содержанию все дальше уходили от культа. Этот процесс внутренних преобразований лучше всего отражают надписи, выбитые на пьедесталах каменных скульптур победителей, воздвигавшихся с конца VI в.<sup>36</sup>

В надписях на более ранних находках подчеркивался лишь их характер как жертвоприношения. Скульптуры не имеют индивидуальных черт, и их нельзя даже отличить от изображения того божества, которому приписыв-

вался данный успех на соревновании. Наиболее ранним примером этого типа является надпись середины VI в. о победителе немейского панкратиона:

«Здесь посвятил Аристид богу Зевесу Хроносу  
Четырехкратный триумф в панкратионе Немейском».

В конце VI в. до н. э. жертвенный характер скульптур уступил место утверждению памяти победителя и описанию характерного момента данного вида спорта:

«Это красавца Милона фигура-красавица, который на Пифской арене вырвал победу семь раз, не коснувшись коленом земли».

Надпись на обнаруженном в Акрополе памятнике середины V в. до н. э. свидетельствует уже о таком подходе, при котором роль жертвенной скульп-



Надпись на пьедестале олимпийской скульптуры V в.: «Из знаменитых Микен воздвиг Киниск, одержавший победу в бое кулачном и отца имя носящий»

птуры сводится к подробному перечислению успехов, достигнутых в соревнованиях:

«Каллий, Дидимиса сын, посвятил сей подарок.

Он победил: дважды на пифийских, пять крат на истмийских  
Играх, четыре — немейских и больших панафинейских».

Скульптурный портрет Аристодама (начало IV в. до н. э.) донес до нас чувства греческого спортсмена, свободного от поклонения богам и гордящегося своими достижениями. В надписи на его основании проглядывает не только личность хвастающегося своими подвигами атлета, но и сдвиги в оценке соотношения между различными физическими способностями:

«Немея, Дельфы, Олимпия венчали меня пятикратно:

Всюду победы добилась ловкость моя, а не сила.

Фрассия сын, элиссский борец Аристодам»<sup>37</sup>.

Одновременно с элементами культа отошли на задний план также аристократическая идеология игр и нимб «богоизбранников» у победителей. После одержанной над персами победы, под воздействием успехов афинской демократии Элис, проводивший олимпийские мероприятия, также стал демократическим городом-государством. В 420 г. до н. э. он был уже союзником Афин. Не в последнюю очередь это можно связывать с тем, что за нарушение Спартой мира эллинские судьи не только отстранили ее от игр, но и наложили штраф. Одного спартанца, который все же рискнул принять участие в состязании колесниц, прикрываясь цветами Фив, публично высекли<sup>38</sup>. В то же время, судя по отдельным признакам, аристократия не отказалась от тех преимуществ, которые общество предоставляло победителям состязаний. Начиная с VI в. до н. э., за исключением бега с оружием (520 г. до н. э.) и соревнований фанфаристов и глашатаев (408 г. до н. э.), программа попол-

нилась только бегами и скачками на конях и мулах. Это было связано, очевидно, с тем, что в этих видах не предписывалось управлять животными лично (!), а венок, несмотря на это, полагался владельцу. Шансы богачей увеличивались и из-за роста цен на лошадей.

**Олимпиада классического периода была великим общегреческим форумом.** Именно здесь знаменитый софист Горгий разоблачил политику соглашательства с персами, проводившуюся Спартой (408 г. до н. э.). Здесь посланцы Митилены выступили перед собравшимися представителями всей Греции с жалобой на перегибы в политике Афин и потребовали предоставления автономии. Здесь был заключен «тридцатилетний мир» между Афинами и Спартой (445 г. до н. э.). Олимпийские игры не были свободны и от отзвуков классовой борьбы. Сицилийский историк Диодор записал, что выразитель демократических идей Лисий в 388 г. до н. э. настраивал зрителей против сиракузского тирана. В других случаях зрители устраивали демонстрации протеста против олигархов, кичащихся своей роскошью, и переделывали напоминающие о деспотии надписи на монументах в честь победителей. Многие важные договоры были заключены на Олимпийских играх, еще большее число было оглашено и высечено на камне. Торговцы вступали в различные сделки с прибывшими из дальних колоний. Некоторые сдавали здесь на хранение свои сокровища. Военачальники и властители участием в Олимпиадах поднимали престиж, богачи пожертвованиями шире распространяли славу о своей щедрости. Историки, философы, ораторы и драматурги считали главным показателем успеха в творчестве победу в «соревновании умов» на Олимпиаде.

Количество состязаний было доведено до двадцати, продолжительность игр до пяти дней (468 г. до н. э.), число спортивных судей — до девяти (400 г. до н. э.). На играх проявили себя такие таланты, что о них с восхищением упоминали греческие историки даже в III в. до н. э. (Гиппосфен, Милон, Полидам, Главкос, Диагор и др.).

**Сдвиги в подготовке к Олимпиадам проследить весьма трудно, так как летописцев эта сторона дела не интересовала и во многом была для них непонятной.** Из имеющихся данных можно сделать вывод, что занятия в элиском гимнасии, предшествующие приобщению к культуре, носили характер публичного тренировочного лагеря. При этом не настаивали на обязательном участии, удовлетворяясь клятвенным заверением кандидатов, что в предыдущие десять месяцев они придерживались правил. В то же время ясно, что тренеры классической Греции — гимнасты — на базе одной практики поднимали методы обучения на высокий даже по современным понятиям уровень. Они умели различать типы телосложения, наиболее пригодные для того или иного вида спорта, и соответствующим образом ориентировали атлетов. Они продуманно применяли психологическую подготовку, создавали взаимосвязь между диетой и достигнутыми показателями. У них имелись разработанные системы развития физической силы и выносливости (поднятие груза из положения на коленях, бег в воде различной глубины, применение мешков с песком и других отягощений), представления о важности отработки некоторых элементов техники. Более тщательное изучение их методов тренировки показывает, что греки находили пропорции и закономерности не только в музыкальных созвучиях, танце, движении небесных тел, архитектуре и скульптуре, но и в развитии спортивных показателей. Процесс подготовки делился на макроциклы (4 года) и микроциклы (4 дня). В первый день тетры, то есть микроцикла, велись подготовительные занятия, во второй нагрузка возрастала, в третий снижалась и в четвертый достигала уровня, необходимого для поддержания организма в форме. Одна тетра органически вытекала из предыдущей и готовила спортсмена к следующей. Признавались значение разучивания элементов упражнений как по частям, так и в комплексе, преимущества дополняющих движений.

В соответствии с изменением вкусов более гуманным стало и определение победителя. На старте дистанций бега и конных состязаний были установлены полуавтоматические пускатели. В борьбе как победу засчитывали проведение трех бросков или других установленных приемов, в результате которых соперник оказывался на земле. В кулачном поединке или панкратионе разрешалось признавать поражение раскрытой ладонью, поднятием руки или похлопыванием противника по корпусу. Об относительном росте значения тактических и технических элементов при оценке результатов свидетельствуют записи о конных соревнованиях, надписи на скульптурах, прославляющие ловкость, а также описания победы Тимасифея над шестикратным олимпийским чемпионом Милоном. Однако эстетическая и этическая оценка победителей была уже отнюдь не столь однозначной. Начиная с V в. до н. э. для усиления интереса публики к зрелищной стороне дела кулачным бойцам разрешили повышать силу удара за счет кожаных узлов на пальцах. Однако атлетов, нанесших сопернику смертельные раны, эллиские судьи изгоняли со стадиона, что одновременно означало аннулирование их победы. В то же время были примеры того, как подобных дисквалифицированных спортсменов — как это было в случае с Клеомедом и Диогнетом — дома провозглашали героями.

Следует привести отрывок из элегии Ксенофана (570—480 гг. до н. э.), где мастерски раскрываются применявшиеся стимулы, не ограниченные символическим венком и установкой скульптуры победителя:

«Тот, кто в беге проворном иль в бою пятиборцев  
смог добиться победы — там, где Зевсова роща,  
на равнине Олимпа, у Пифа, — в поединке борцов,  
или в схватках кулачных, иль в побоище страшном,  
что недаром зовется панкратион,  
тот пред городом всем еще более славным предстанет:  
среди соперников может получить он почетное место,  
что ни съест — все оплатит казна,  
приз бесценный тому может дать государство,  
если ж лошадь его победит — это все он получит сполна».

### 2.2.3. Кризис классических форм древнегреческой физической культуры (IV в. до н. э.)

С конца V века до н. э. дальнейшему быстрому развитию греческого общества все сильнее препятствуют узкие границы небольших городов-государств, мешавшие свободному расцвету экономической жизни и формированию необходимой политической структуры. Соотношения между городами-государствами не могли изменить даже внутренние резервы самого крупного полиса — Афин. В ходе пелопоннесских войн стало очевидным, что только с помощью внешних сил можно создать охватывающее всю территорию Эллады единое греческое государство, которое положило бы конец внутренней **социальной борьбе**, ведущей к уничтожению производительных сил.

Одновременно с кризисом производственных отношений закономерно обострились также противоречия, присущие традиционным формам физической культуры. Однако кризис античного рабовладения V—IV веков до н. э. носил лишь локальный и временный характер. Как мы увидим в дальнейшем, этот кризис поколебал те общественные силы и основы, на которых создавалась греческая физическая культура, но не лишил ее возможности для возрождения. Кризис классических форм, сопровождавшийся перемещением цен-

тров тяжести в рамках физической культуры и изменением подхода к ней, нельзя смешивать с тем процессом разрушения и распада ее содержания, который начался лишь в IV—V веках н. э.

Признаки изменений в физической культуре в Афинах обнаружили уже в V веке до н. э. Именно тогда впервые оказалось поколебленным господство главной классовой базы олимпизма — аристократии, а вместе с ней и его калокагатической системы требований. Об Алкибиадесе, победившем в соревновании колесниц на 91-й Олимпиаде (416 г. до н. э.), писали, что «он игнорировал гимнастические состязания, так как знал, что среди их участников было много атлетов низкого происхождения, являвшихся гражданами незначительных городов-государств и страдавших отсутствием культуры». Немногом позже Исократ (436—338 гг. до н. э.), отличавшийся антидемократическими взглядами и ироническим складом ума, критикуя свой собственный класс, заявлял уже, что «народ покончил с обычаем заниматься физическим воспитанием и музыкой. Он понял, что не достигнет с их помощью счастья, и поэтому счел, что эти занятия не прекрасны». На самом деле снижение значения физической подготовки было вызвано массовым распространением рабовладения, изменением отношения господствующего класса к труду, изменением методов ведения войны. Наряду с воинами тяжелооруженной пехоты уже в V веке до н. э. возросла роль в военных действиях легковооруженных воинов и матросов, вербовавшихся из средних слоев общества. Начиная с IV века до н. э. пришел в упадок институт эфебии. Бремя ведения войны лежало в основном на плечах профессионалов-наемников. Более состоятельные слои в городах-государствах стали игнорировать утомительные тренировки по бегу и борьбе. Популярность среди молодежи начали завоевывать облегченные формы занятий физической культурой, ведущее место среди которых заняли выразительные движения. Однако даже несмотря на это, посещаемость гимнасий падала. В области политики стремление к изоляции постепенно стало брать верх над тенденцией к объединению. Панэллинские игры, некогда символизировавшие свободу и сплоченность независимых городов-государств, в IV веке до н. э. становились лишь напоминанием о былом величии.

Влияние на систему ценностей в классовом соотношении сил и условиях жизни греческих полисов явно прослеживается также в эволюции идей того времени. Ксенофан из Колофона, основатель элейской школы философов, еще в середине VI века до н. э. поставил под сомнение идеалы идеалов архаических агонистиков, заявив: «Те, кого прославляют их быстрые ноги или резвые кони, явно не могут достичь никаких вершин, потому что мудрая наука стоит большего, чем рекорды чемпионов и лошадей». Наиболее полно выразивший идеи софистов Еврипид, который, кстати, удостоивался лаврового венка победителя соревнований по борьбе и боксу в Элеусе и на Панафинях, в V веке до н. э. высказывался уже явно осуждающе.

«По всей Элладе есть бесчисленное множество гнойников,

Но нет ничего более злостного, чем род атлетов», — писал он в «Антолике»<sup>39</sup>.

Строки из произведений двух греческих мыслителей, относящиеся к периодам зарождения и последующего развития духовной революции, совершенной софистикой, дают лишь общее представление о том историческом процессе, который во второй половине V века до н. э. создал новую основу картины мира греков, построенного на идеях аристократической культуры. Новый культурный идеал в противовес основанной на ритуалах аристократической калокагатии выдвинул задачу воспитания политически мыслящих, рассудительных и наделенных ораторскими способностями граждан. Гражданские достоинства, постепенно выходявшие на первый план вместо агонизировавших идеалов аристократии, строились на сознании, логическом мышлении и развитии духовных проявлений и в условиях кризиса городов-

государств закономерно вступили в конфликт с проповедовавшей агонистиками системой ценностей физической культуры. То обстоятельство, что интересы новых, поднимавшихся слоев способствовали выходу на передний план таких норм поведения свободного гражданина, которые освобождали его от физических нагрузок, грозило сделать неактуальной всю систему ценностей физической культуры, выросшей из традиций аристократии, до сих пор не имевшей конкурентов. Аристофан (450—370 гг. до н. э.) в своем произведении «Облака» устами Правды выступает еще в защиту прежних идеалов<sup>40</sup>. То же самое делает молодой Аристокл (427—347 гг. до н. э.), который после успехов, достигнутых в соревнованиях по борьбе на истмийских играх благодаря физическим данным, приобрел известность в истории философии под именем Платона. Однако в старости среди посещавших панэллинские состязания торговцев, спортсменов и зрителей он уже выделяет последних как наиболее высокопоставленных представителей греческого общества. Его ученик Аристотель (384—322 гг. до н. э.), подходя более широко к этому вопросу, заявлял, что утомительная, односторонне развивающая тело деятельность, за которую платят денежное вознаграждение и которая требует слишком высокой самоотдачи, недостойна свободного человека. Поэтому он считает гимнастику более ценной, чем агонистику. Исходным пунктом у Аристотеля было отчуждение от физических нагрузок. Начав с этой основы, он пришел к требованию умерить нездоровый, слишком раздутый культ атлетизма.

Эволюция критериев ценности личности точно отражалась также в греческом изобразительном искусстве. И пожалуй, нигде влияние нового духа не проявляется столь отчетливо, как в творчестве двух наиболее выдающихся скульпторов IV века до н. э. — Лисиппа и Праксителя, которые создали новый тип атлета, заменивший собой прежний идеал мужчины Поликлета. Их Гермес и Апоксиомен уже и не герои, и не аристократы. Своими фигурами и движениями они скорее напоминают танцующих светских повес, чем готовых к борьбе атлетов.

Само собой разумеется, из программы панэллинских игр, за исключением олимпийских, исчезло пятиборье, хранившее память об обрядах инициации. На задний план отошли номера программы, связанные с бегом. В то же время получили широкое распространение конные соревнования, а также состязания колесниц и глашатаев. Наряду с ними по-прежнему сохранили популярность благодаря своей зрелищности борьба, бокс и атлетические состязания. Однако среди участников этих соревнований все реже попадались члены более зажиточных семей. Несмотря на все это, меропрятия агонистиков продолжали проводиться, сохраняя внешне то же содержание и ту же пышность. Особым блеском прежнего величия были окрашены состязания, проходившие в рамках Панафиний и Олимпиад. Бывшие в прошлом символом борьбы греческих городов-государств за гегемонию, эти состязания превратились в спортивные конкурсы, ставшие почти самоцелью. Все большее число городов начали нанимать за деньги атлетов, чтобы поддерживать ореол прежней славы. На 98-й Олимпиаде (388 г. до н. э.) разразился первый скандал, связанный с подкупом спортсменов. Обнаружилось, что соперники фессалийского боксера Евпола за различные денежные вознаграждения уступили ему дорогу к олимпийскому венку. Позднее подкуп получил такое широкое распространение, что ссылки на него стали применяться в качестве ораторского приема. В обиход вошло новое понятие для обозначения участников соревнований (аскеты). Теперь их стали называть атлетами (участвующие в состязаниях за вознаграждение). Расширились трибуны, господствующим стал дух зрелищности.

## 2.2.4. Формирование эллинистической физической культуры (IV—III вв. до н. э.)

Внутренний кризис греческого общества был временно разрешен в результате завоевания Греции Македонией (337 г. до н. э.). Колонизаторская деятельность Греции, опиравшаяся ранее только на спорадически разбросанные города-государства, превратилась в организованное, завоевательское по своему характеру движение. Руководимая Александром Великим, Македония подчинила своему господству значительную часть Древнего Востока. Под влиянием греческой общественной структуры и культуры образовался целый ряд эллинизированных империй и городов-центров, которые столь же нуждались в институтах, способствовавших их внутреннему объединению, как и прежние греческие полисы. Не случайно поэтому диadoхи (преемники Александра Великого), конкурируя друг с другом, создали свои торговые, политические, религиозные и спортивные центры. Они построили купальни, гимнасии, дворцы и стадионы, которые сохранились сегодня лишь в виде развалин, но все равно поражают высоким уровнем художественного исполнения. Поэтому нет ничего удивительного в том, что в результате миграции наиболее известных гимнастов и атлетов именно сюда переместились центры греческой физической культуры.

**Однако богатые столицы вновь возникших империй (Александрия в Египте, Антиохия в Сирии или Пергам в Малой Азии) требовали от физической культуры совершенно иного, чем Древняя Эллада.** Хотя система гимнастических упражнений сохранила свои классические формы, изменились ее цели: эта система утратила характер подготовки к обрядам инициации. **Пятиборье, требующее разносторонней физической нагрузки, было вытеснено** менее трудоемкими эстетическими упражнениями, развлекательными играми и танцами. **Осуществление общего контроля за «физическим состоянием» окончательно перешло к профессиональным атлетам, «обладающим особыми способностями» и достигшим выдающихся результатов в каком-либо одном виде спорта.** Однако это не означало, что предстатели знати, взяв на себя роль меценатов или начав лично участвовать в состязаниях конников и глашатаев, уже отказались от того, чтобы оказывать влияние на возросшую массу людей, проявляющих интерес к зрелищам.

Граждане эллинизированных городов жили в намного лучших условиях, чем на своей прежней родине. Здесь они уже не только пользовались выгодами от рабовладения и торговли, но и имели доступ к тому огромному доходу, который государство выжимало путем эксплуатации поработенных народов Древнего Востока. В этих условиях, которые обеспечивали возможности относительно более легкой жизни, необходимо было считаться с возникшей проблемой использования молодежью увеличившегося свободного времени.

В диалоге Лукиана (120—180 гг. н. э.) «Анахарсис, или О тренировке тела» Солон особо подчеркивает, что он заставляет сыновей выполнять физические упражнения с тем, чтобы они были хорошими защитниками своего государства, а его граждане могли жить свободно. В условиях мира польза от этого еще выше, поскольку молодые люди, не зная, куда деть свободное время, не предаются распутству, а заботятся о тренировке тела и тем самым занимают себя<sup>41</sup>.

В городах эллинистических империй основной элемент физической культуры составляла агонистика, отличавшаяся большой зрелищностью. Будучи неспособной конкурировать с ней, физическая культура ближневосточных народов, верная древним традициям, оказалась отесненной на задний план. В этих условиях эллинистическая физическая культура стала не только орга-



нической частью культурных связей, объединявших греков, но и средством, с помощью которого греческие правящие слои могли оказывать влияние на поработанные народы. В то же время она способствовала развитию общественных процессов в этой застывшей части мира.

#### **2.2.4.1. Эллинистическая физическая культура после римских завоеваний**

Во II веке до н. э. римские завоевания положили конец потрясениям в эллинском мире. Однако необходимо было поставить институты и учреждения рабовладельческого общества, укрепившегося в эпоху Рима, на службу имперским интересам. Среди первых шагов по реализации этого политического курса следует упомянуть предоставление грекам свободы, о чем объявил Фламиний после победы над Филиппом в 196 г. до н. э. на истмийских играх<sup>42</sup>. Вслед за ним многие римские политические и общественные деятели предпринимают попытки превратить Олимпиады в имперские игры и перенести место их проведения в Рим. Однако все эти попытки не увенчались успехом. Например, согласно указу, изданному Суллой в 80 г. до н. э., 175-е Олимпийские игры должны были пройти в Риме. Однако римляне не поддержали его идею. Игры вновь состоялись в Алтисе. Позднее римские императоры объединили игры в одно празднество. Организованная Нероном лжеолимпиада не была причислена даже к категории периодически проходивших соревнований того времени. Потерпев поражение, **римские императоры начиная со II века оставили попытки силой изменить характер игр**, получивших распространение на всем эллинизированном Востоке. Согласно порядку, установленному Римом, местные правящие круги лишались политической власти и были обязаны платить налоги. Однако уважение римлян к экономической жизни и местным обычаям давало им возможность создавать видимость того, что они играют какую-то значительную роль, организовывать культовые игры, осуществлять надзор за гимназиями, купальнями и театрами. Аристократии различных провинций была оставлена видимость неограниченной власти и возможность использовать культурные институты для нейтрализации недовольства низших слоев населения. С помощью этой политики в конечном итоге классические панэллинские игры тоже были включены в сферу римского правления.

Такого рода сотрудничество господствующих классов провинций с завоевателями дало начало процессу известной взаимной ассимиляции греков и римлян. Эллыны, принадлежавшие к имущим слоям, получили право на римское гражданство, а панэллинский союз признал культ императоров в такой же степени, как культ Зевса. Императоры и высшие чиновники стали участвовать в греческих тайных религиозных обрядах — мистериях, брать на себя функции организаторов различных игр, представлять на наиболее знаменитых соревнованиях. В тогдашних условиях такие древние институты, как общегреческий религиозный центр в Дельфах и панэллинские игры, утратили свой прежний, чисто греческий характер и вместе с ним самостоятельную политическую роль, которую они когда-то играли. Однако их культовое и традиционное значение возродилось. Многие письменные свидетельства того времени говорят о том, что известнейшие атлеты считали высокой честью попасть в список победителей каких-либо панэллинских игр, прежде всего Олимпиад, у себя на родине.

#### **2.2.4.2. Распространение панэллинских игр в Римской империи**

**После некоторого временного спада, наступившего за римскими завоеваниями, благодаря содействию императоров и наместников места проведе-**

**ния игр вновь стали активно посещаться.** Возрос спрос на способных атлетов. Действовавшие при гимнасиях залы для занятий физическими упражнениями были превращены в институты по подготовке спортсменов. Оживился интерес и к заново отстроенной Олимпии. Точно так же, как это делали Александр Великий и его преемники, римские императоры с помощью организации памятных соревнований греческого типа стремились увековечить свои победы. Эллинизированные провинции побогаче старались придать местным празднествам панэллинский характер. Наиболее простым решением этой проблемы было получение права на организацию каких-либо традиционных греческих игр<sup>43</sup>.

По образцу Олимпиад проводились игры в Неаполе, Леонтина на острове Сицилия, Александрии, Ницце, Фуатейре, Траллейсе, Пергаме, Смирне, Эфесе, Атталее, Аназарбосе, Тирсосе, Магнезии, Сидоне, Антиохии и других местах. В Мегаре, Сикионе и Теосе продолжали традиции пифийских игр, в Ангоре и Сиракузах — истмийских. В Этне на Сицилии и в Аннале во Фракии проводились игры, напоминавшие своим ритуалом немейские. Число мест, где проходили подобные состязания, достигало сорока<sup>44</sup>. Последние археологические раскопки также доказывают, что в расположенных к северу от Черного моря городах Горгиппия и Херсонесос, которые находились под греческим владычеством, также проводились соревнования наподобие древних греческих Олимпийских игр. В программе этих соревнований фигурировали атлетические номера, борьба, вольная борьба (панкратион), соревнования на колесницах, стрельба из лука и метание молота.

**Однако игры, проводившиеся в эллинизированных центрах по образцу панэллинских соревнований, только названием и сопровождавшими их церемониями походили на прежние состязания, которые проходили некогда в Греции.** Иными стали их содержание и роль. Эти игры символизировали уже не только единство греков, но в первую очередь блеск и величие соответствующих городов, щедрость тамошних римских наместников. Они привлекали большое число зрителей, играли важную роль в нейтрализации классовых столкновений и проведении выборов. В других отношениях игры также постепенно теряли свой традиционный характер и все больше приспособлялись к условиям Римской империи. В их рамках стали проводиться бои зверей, состязания гладиаторов. Более того, в некоторых местах среди их участников появились женщины. Древние «импресарио» собирали атлетов в особые организации и в соответствии с заключенными с ними контрактами заставляли их выступать по различным случаям. Одной из таких организаций во II веке н. э. был «Союз атлетов, получивших венки победителей на играх в честь Геракла», руководители которого осуществляли также надзор за императорскими купальнями. Гимнастика, являвшаяся когда-то основным видом занятий в гимнасиях, полностью утратила свое значение на фоне мероприятий агонистиков.

Большой спрос на атлетов и выход на первый план агонистики повлияли на методы тренировки. Прежние критерии отбора участников состязаний утратили свою силу. Тетрастиль стал догмой, тренеры больше не обращали внимания на долгосрочную подготовку атлетов. Из замечания Павсания о случае, когда александрийский атлет Аполлоний из-за участия за денежное вознаграждение в другом состязании с опозданием прибыл на 218-ю Олимпиаду (93 г. н. э.), можно сделать однозначный вывод: уже в эллисской гимнасии от участников соревнований не требовали выполнения предварительных упражнений, бывших ранее обязательными. Главными задачами атлетов на тренировках стали погоня за достижением сиюминутного результата и успехом у зрителей. Мягкий ремень, которым обматывали кисти рук участники кулачных боев, снабдили железными накладками, а кое-где — медными обручами. Раны, полученные в схватках, ставших откровенно гру-

быми, увековечивали скульпторы, на них ссылались противники развития физической культуры. В то же время в кругах истинных любителей спорта по-прежнему высоко ценилось знание техники и тактики боя. «Златоустый ритор» I века н. э. Дио Христомос и даже такой известный софист, как живший в IV веке Темистиос Ефрадес, с восхищением отзывались о стиле кулачного бойца по имени Меланкомос, добивавшегося побед над своими соперниками, не нанося им почти никаких повреждений.

«Был среди наших предков кулачный боец — Меланкомос, который прославился благодаря прекрасному и великолепному искусству движения. Согласно преданиям, император Тит также очень любил Меланкомоса, так как тот никогда никого не ранил и даже не бил, а лишь с помощью выбора позиции и вытянутых вперед рук побеждал своих соперников, уходивших (с поля боя), радуясь снисхождению, даже если терпели в схватке поражение»<sup>45</sup>.

### 2.2.5. Запреты (конец IV — середина VI в. н. э.)

В конце VI века н. э. древний рабовладельческий строй вступил в период окончательного разложения. **Игры и другие мероприятия, поглощавшие огромные денежные суммы, стали играть все меньшую роль в нейтрализации недовольства.** Законы общественного саморегулирования вынуждали власти прибегать к экономии. Началось сокращение строительных работ, помощи, оказываемой развитию искусства. Затем очередь дошла и до спортивных игр. **Особенно там, где игры окончательно подтвердили неспособность выполнять отводившиеся им функции, предпринимались даже попытки запретить их.** Само собой разумеется, христианство, ставшее в это время государственной религией, но еще слабое в идеологическом отношении, требовало полного запрещения игр. Приверженцы его доктрины, выступавшие против «греховной телесности» и проповедовавшие крайний аскетизм, призывали к борьбе против всех форм физической культуры, объявленной ими языческим обычаем.

Выступление древнего христианства против физической культуры нельзя отрывать от оценки его идеологической и политической роли. Кстати, можно заметить, что наиболее радикальные течения, представляющие взгляды классов и групп, поднимающихся в различные переходные эпохи, и в более поздние периоды истории приходили в столкновение с прежней системой ценностей и этическими нормами физической культуры. В дальнейшем мы увидим это на примере не только древних христиан, но и средневековых пуритан, более того, ранних организаций международного рабочего движения.

Помимо давления со стороны различных течений христианства, римские власти настраивало против игр и то обстоятельство, что начиная с 380 года постоянно возобновлявшаяся борьба т. н. «агонистиков» (богоборцев) в большинстве случаев брала начало со стадионов. Феодосий подавлял это движение с помощью самых жестоких мер. Например, в цирке города Фессалоники он устроил избиение шести тысяч граждан. **Вступивший в силу в 393 г. Миланский эдикт запретил вести олимпийское летосчисление и проводить периодические игры, хранившие на себе печать языческих образов, за исключением тех празднеств, которые проходили в дни рождения императора и по случаю вступления его на престол.** Элис, бывший в свое время центром проведения блестящих олимпийских состязаний, а теперь обедневший и постоянно подвергавшийся нападениям варваров, стал лишь местом паломничества сторонников развития физической культуры. Введенные запреты здесь действительно имели силу закона и означали ликвидацию остатков некогда проводившихся игр.

Однако в восточных провинциях империи нельзя было одним росчерком пера уничтожить агонистику, имевшую тысячелетние традиции. По требованию городов, придерживавшихся этих традиций, императоры, власть которых ослабла, были вынуждены время от времени разрешать проведение игр. Правда, «катарсис» древнегреческой физической культуры уже и здесь был не в состоянии смягчить проблемы, обострившиеся в результате кризиса рабовладельческой формации. Более того, роль игр стала прямо противоположной. На стадионах и в гимназиях, по существу, концентрировалась та социальная напряженность, нейтрализовать которую они были призваны. Как четко показало и вспыхнувшее в 532 году на константинопольском стадионе восстание «Ника», игры пришли в столкновение с феодализировавшейся центральной властью, вернее, с ее идеологией — христианством. В первую очередь этим, а не юридическими причинами объясняется принятие то запрещающих, то разрешающих патентов, о которых упоминают хроникеры IV и VII веков. Последний патент, в котором еще фигурировало понятие Олимпиады, был издан в 520 году Юстинианом, обновившим в 563 году эдикт Феодосия. В остальных случаях в связи с играми, проходившими по образцу олимпийских, но приобретших чисто римский характер, об Олимпиадах уже даже не упоминалось<sup>46</sup>.

История древнегреческой физической культуры показывает тот процесс развития, который происходил в условиях рабовладельческого общества в области физической подготовки человека. Обряды инициации превратили систему движений, заимствованную из ритуала культов плодородия и умерших, в средство сплочения народа. Было признано общественное значение физической культуры, образованы устойчивые формы физкультурной и спортивной деятельности. Была открыта взаимосвязь физической культуры, этики и эстетики. Впервые в истории осуществилось требование создания системы разносторонней, гармонической подготовки человека. Греческая агонистика пережила падение городов-государств. Однако постепенно рабовладельческое общество отвыкло от труда и тяжелых физических испытаний. Атлетика, достигшая выдающихся результатов, уже не привлекала молодежь, которая завидовала ее славе, но в то же время презиравшую ее. Спортивные достижения, превратившиеся в труд, в тех условиях уже отрицали сами себя.

Римские завоеватели не внесли никаких изменений в основные элементы греческой физической культуры. Они сыграли определенную роль в ее распространении и сохранении, но не обогатили новыми мотивами. Римляне переняли некоторые общие идеи греческих теорий гигиенических движений, а игры, проводившиеся по образцу Олимпиад, включили в арсенал своих политических средств. Значительная часть писателей и историков той эпохи не понимала греческую физическую культуру либо сознательно искажала представление о ней. Этим объясняется тот факт, что, когда в эпоху Возрождения вновь открыли и начали использовать наследие греческой физической культуры, одна из наиболее существенных составных ее частей — агонистика — оказалась утерянной в результате влияния авторитетных латинских посредников.

### 2.3. ФИЗИЧЕСКАЯ КУЛЬТУРА ДРЕВНЕГО РИМА

**Физическая культура в государстве, достигшем наивысшей степени развития в эпоху древнего мира, относится к числу наиболее противоречивых проблем истории культуры. Именно здесь при рабовладельческом строе была армия, наилучшим образом подготовленная в физическом отношении. Беспрецедентными были масштабы и пышность состязаний, носивших характер народных развлечений. В Риме не было организованного школьного фи-**

зического воспитания. Римский господствующий класс не чувствовал жизненной потребности в том, чтобы активно включаться в занятия спортом. Спорт вызывал некоторый интерес, но тех, кто участвовал в соревнованиях, презирали. Историки спорта объясняют этот подход принципом целесообразности и полезности, которым руководствовались римляне, таким образом вольно или невольно противопоставляя физическую культуру идеалу практически мыслящего римлянина. Однако их утверждения чрезвычайно спорны. Намного вероятнее, что причины этого явления кроются не во взглядах, а прежде всего в условиях развития Рима.

1. Многочисленные источники указывают на то, что физическая подго-

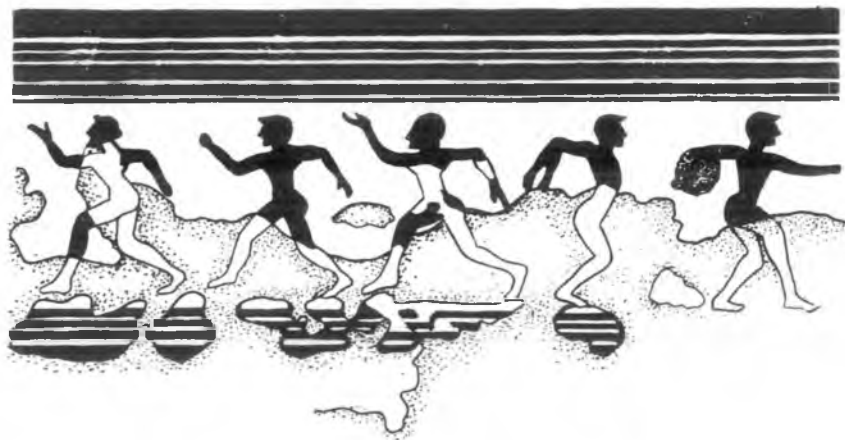

Этрусские атлеты («олимпийская» гробница VI в. до н. э., Тарквиния)

товка юношей до 16—17-летнего возраста, т. е. до службы в армии, являлась исключительно задачей семьи. Правда, в IV веке до н. э. было создано учебное заведение под названием «лудус»<sup>47</sup>, однако из этого мы можем сделать вывод только о том, что и в Риме были стремления к организации физического воспитания подобно греческому. Но в III веке до н. э. подготовка воинов была уже сосредоточена в общих лагерях. Физическая и духовная подготовка были обособлены друг от друга. В последнем столетии существования республики большинство граждан забросили физические упражнения.

2. Основой, на которой держалась Римская империя, ее внутренней определяющей силой являлись наводнявшие Рим народные массы, на которые Рим в конечном счете всегда мог рассчитывать. (На Древнем Востоке, в Индии и Спарте о такой опоре даже речи быть не могло.) Однако народу нужен был не только хлеб, но и духовные наслаждения, соответствовавшие укладу жизни. Этой цели служили такие зрелища, как бои гладиаторов и состязания колесниц.

3. В отличие от греческих полисов в Риме власть всегда была сосредоточена в руках немногочисленной группы людей. В этой атмосфере не могло возникнуть общественного движения, которое придало бы занятиям физической культурой организованный характер и поощряло бы к этому народные массы. В этих условиях физические упражнения оставались средством удовлетворения личных потребностей и формой индивидуального развлечения.

4. Не могли принести существенных изменений и попытки отдельных государственных деятелей и политиков, преклонявшихся перед эллинизмом.

В период, когда граждане Рима познакомились с греческой физической культурой, физическая сила и ловкость там не были в почете. «Глупость, дорогой Луций, — писал Сенека, — и для образованного человека менее всего подходящее дело тренировать мышцы рук, шеи, укреплять грудную клетку. Даже если твое тело увеличивается в объеме, растут твои мышечные связки, ни сила твоя, ни вес не достигнут силы и веса раскормленного быка»<sup>48</sup>. Не говоря уже о том, что греческая гимнастика и агонистика, предназначенные служить образцом, также утратили прежние престижные ценности. Кстати, воспитатели не переняли из греческой физической культуры даже те элементы формы, которые применялись в Риме устроителями зрелищ.



Мальчик, прыгающий в воду (рисунок на гробнице, 480 г. до н. э.)

### 2.3.1. «Царский период» (VIII—VI вв. до н. э.)

Крушение патриархата и периода военной демократии создало в Италии условия для развития физической культуры на классовой основе. Рисунки на вазах и в местах захоронения этрусков, обнаруженные в ходе раскопок, сохранили следы состязаний по легкой атлетике, борьбе и плаванию в исторический период, предшествовавший Древнему Риму. Подобные же памятники сохранились из жизни греческих колоний в южной Италии с той разницей, что здесь были распространены гимнасии и палестры греческого типа. Таким образом, физическая культура Рима складывалась из особенностей, отличавших физическую культуру населявших Италию греков, создавших свое государство этрусков и латинских племен латинян.

Приблизительно в VIII веке до н. э. Рим и окружающие его селения заключили союз городов во главе с Альба Лонга. Союз городов имел общие храмы, предположительно здесь устраивались общие состязания, сопровождавшиеся ритуальными церемониями. Спортивные игры, проводившиеся союзом, были самым тесным образом связаны с ритуалами, призванными обеспечить плодородие, успех в бою, с остатками тотемизма, родовыми культурами, поклонением семейным божествам и почитанием предков. Согласно преданиям, в программу соревнований входили бег, гонки колесниц, фехто-

вание и борьба. Образ главного бога-покровителя, ритуал и сами игры с изменением соотношения сил приобретали постепенно все более «римский» характер. На играх VIII—VII веков до н. э. соседние народы присутствовали только в качестве гостей. В истории описан случай, когда сабиняны пригласили на культовые состязания и ограбили их.

По мере отмирания празднеств, устраивавшихся союзом городов, патриции стали демонстрировать свою силу во время военных игр. Они устраивались перед боевыми походами, по случаю победы или принятия присяги. Постоянное место проведения конных скачек и состязаний колесниц в долине между Палатином и Авентином получило название «цирка»<sup>49</sup>. Здесь проводились т. н. троянские игры, устраивались боевые пляски. Однако танцы этрусков и латинских племен того времени не имели прикладного значения, как средство физического воспитания. Возможно, этим объясняется и то, что классический жанр оркестрики не получил своего развития.

### 2.3.2. «Период республики» (VI—I вв. до н. э.)

**В конце VI века до н. э. власть этрусков ослабла. Рим прогнал последнего короля этрусков и стал республикой.** После возникновения новой формы государственности Рим попал под перекрестный огонь нападавших на него соседних государств. Игры под названием Луди Магни, устроенные по случаю клятвоприношения и в память о победе, одержанной над бывшими союзниками, носили всенародный характер. Однако по мере обострения борьбы между патрициями и плебеями каждая из этих общественных групп образовала свои обособленные игры. В 287 году до н. э. плебеи, без которых не могла обходиться армия, торговля и мануфактурное производство, добились, наконец, предоставления им равных прав, чему способствовало и то обстоятельство, что римляне наряду с внутривнутриполитическими баталиями к этому времени завоевали всю Италию.

**Во времена завоевательных походов** постепенно менялась структура общества, а вместе с ней **менялся и характер римской физической культуры.** С арены цирка исчезли представления, во время которых молодые патриции и плебеи демонстрировали умение владеть оружием. Представители мужского пола лучшие свои годы проводили в военных лагерях. Вследствие этого отпала необходимость в организации обычных упражнений и соревнований. **Прежние гимнастические традиции были забыты или перекочевали в военные лагеря в качестве элементов военной подготовки.**

Военная подготовка в лагерях была очень жесткой и всесторонней. Тренировки в беге, по прыжкам в высоту, в длину, по преодолению препятствий, плаванию проводились вначале в обнаженном виде, а затем при полной боевой выкладке. Наряду с овладением различными движениями очень важным считалось умение владеть оружием. При снаряжении весом в 20—25 кг устраивались переходы на 30—40 км со средней скоростью 6 км в час. Эти упражнения должны были выполнять не только новобранцы, но и легионеры-ветераны для того, чтобы сохранить бодрость и гибкость тела и чтобы тяготы и лишения оставались для них привычным делом. Конники проходили особую подготовку. Умение быстро вскакивать на лошадь отрабатывалось на деревянном коне.

**Несмотря на все это, мы погрешили бы против исторической правды, если бы утверждали, что граждане Рима в эпоху республики предали забвению все формы физической культуры.** В высших кругах, хотя и не повсеместно, сохранился обычай упражняться в беге, прыжках, с гантелями. В сферистериамах, построенных рядом с дворцами патрициев, проводились оздоровительные упражнения с мячом. Овладение искусством плавания также входило в число этических норм. Во всяком случае, об этом свидетель-

ствуют те памятники письменности, в которых восхваляются успехи в плавании отдельных высокопоставленных государственных деятелей. Именно из них вышли те, кого высокая степень развития физической культуры в завоеванных греческих полисах побудила следовать их примеру. Для них в I веке до н. э. во многих городах Италии были сооружены гимнасии по образцу греческих. Многие известные римские граждане — среди них Цицерон — то или иное время проводили в греческих гимнастических залах. В то же время внимание средних слоев и т. н. античного пролетариата было привлечено только к игровым площадкам.

Здесь в любое время дня всегда толпилось много народа. Одни упражнялись в верховой езде, другие отработывали навыки езды на колеснице, играли в мяч, занимались борьбой. Некоторые же плавали и занимались



Изображение гладиаторов на одной из напольных мозаик в Мадриде

греблей в Тибре. «Каждое проявление ловкости и силы зрители встречали аплодисментами», — писали хроникеры. Особенно популярными были игры с мячом.

Цирковые состязания колесниц, символизировавшие круговое движение небесных тел, обрели новое содержание: стали средством развлечения знати и разорившихся, хлынувших в город народных масс, «античного пролетариата». А потому их цель теперь состояла уже не в том, чтобы оказать магическое воздействие на природу или в состязаниях публично продемонстрировать силу и ловкость, научиться владеть своим телом, а в том, чтобы завоевать расположение народа, заполучить голоса, сдерживать народный гнев и обогащаться! Цирковые представления стали более жестокими, поскольку эстетические и этические запросы бездельничающего населения Рима притупились; оно жаждало крови и острых ощущений. Осторожничающих владельцев колесниц освистывали. Кумирами становились те профессионалы,



которые не щадили себя для того, чтобы завоевать симпатии капризной публики. Точно так же все более грубую форму принимали заимствованные у греков состязания по боксу.

**Наряду с представлениями в цирках в III веке до н. э. стали устраиваться новые зрелища: заимствованные у этрусков поединки гладиаторов.** Вначале они являлись исключительно составной частью культа жертвоприношения усопшим. Со временем, по мере того как возрастал интерес к ним, они были отделены от похоронного церемониала и превратились в одно из средств борьбы за власть.

Характерным эпизодом в этом процессе явился жест Гая Сампориуса Гракха, который в эпоху народных трибунов значительно увеличил свою популярность тем, что разрушил ограду вокруг арены форума, и тем самым народ получил бесплатный доступ к зрелищам (122 г. до н. э.). В I веке до н. э. поединки проходили уже на специальных, окруженных трибунами площадках — амфитеатрах.

Бои гладиаторов времен республики были намного более жестокими, чем во времена империи. За исключением нескольких отчаянных авантюристов, большинство гладиаторов выбрали этот путь, подчиняясь силе. Это были похищенные жители, военнопленные, осужденные, преступники и т. д.

Пополнение гладиаторов обеспечивалось благодаря трем видам наказаний:

1) осуждение мечом гладиатора. Такого осужденного выставляли против опытного гладиатора. Естественно, что победителем в этих поединках всегда выходил гладиатор, искусный фехтовальщик, опытный, владеющий приемами нападения и защиты боец;

2) осужденного бросали к диким зверям. В этом случае осужденным давали примитивное оружие, чтобы поединок мог протянуться подольше;

3) согласно приговору, осужденный зачислялся в школу гладиаторов. Эта форма наказания не означала обязательную смерть. После определенного количества боев гладиатор освобождался от обязанности участвовать в поединках. В знак этого ему вручался деревянный меч, и, если он был рабом, он получал свободу<sup>90</sup>.

**Чем же объяснялась популярность поединков гладиаторов, которые в эпоху республики почти оттеснили на задний план театральные и цирковые представления?** Рассмотрим только некоторые факторы. Во-первых, они оказывали огромное психологическое воздействие на суеверных римлян тем, что в их представлении с помощью крови они могут покончить с губительной властью покойных. Во-вторых, поединок должен был означать, что народ также привлекается к публичному отправлению правосудия над осужденными и мошенниками. В-третьих, захватывающие поединки полностью удовлетворяли массовые потребности той эпохи в развлечениях и зрелищах. И не в последнюю очередь преследовали ту цель, чтобы приучить юношей-римлян безразлично относиться к смерти, не быть чувствительным к человеческим страданиям.

«Некоторые, — говорил Цицерон, — могут считать наши поединки гладиаторов жестокими и бесчеловечными. В том виде, как они проходят сейчас, они таковыми и являются. Может, для уха и есть лучшая школа, чтобы перенести боль и смерть, но для глаза определено нет».

Все это попытаемся рассмотреть через призму уже упоминавшихся средств политической борьбы, когда предводитель какой-либо группировки изыскивал для народа с притупившимися эстетическими чувствами все новые и новые жестокости, желая таким образом произвести впечатление на своего противника. В период упадка республики гладиаторы использовались в борьбе за власть, совершали убийства. Противники Юлия Цезаря ехидно замечали, что уже во времена эдилов было столько гладиаторов, что благодаря им он держал «в страхе» весь сенат.

## ВОССТАНИЕ СПАРТАКА (74—71 гг. до н. э.)

Бытовавшие в эпоху республики беспощадные методы подготовки (не случайно владельца школы, руководившего обучением, называли мясником) и постоянная боязнь смерти не раз воспитывали из гладиаторов борцов за свободу угнетенных. Восстание Спартака началось с того, что около 70 гладиаторов, вырвавшихся из гладиаторской школы в Капуе, вместе с присоединившимися к ним окрестными рабами разгромили на склонах Везувия посланный против них римский отряд. Их выступление вылилось в восстание десятков тысяч рабов. Гладиаторы стали руководить их обучением военному искусству, а свое умение фехтовать использовали в борьбе против своих бывших владельцев. Армия рабов под предводительством Спартака на протяжении ряда лет наносила удары по военной силе величайшего и находившегося в стадии расцвета государства древнего мира<sup>51</sup>.

### 2.3.3. «Императорский период» (31 г. до н. э. — 476 г. н. э.)

Со сменой политической формации, а одновременно и жизненного уклада в эпоху империи в истории римской физической культуры наступила новая глава. Захватнические войны, а также применение владельцами крупных поместий рабского труда пагубно отразились на крестьянстве: большинство из них потеряли землю и пополнили собой число людей, паразитирующих на рабском труде. Республиканская государственная структура с течением времени оказалась неспособной обеспечить господство малочисленного меньшинства над разорившимися свободными гражданами, жителями провинций и рабами. Основанная на военной диктатуре империя положила в конце I века до н. э. конец полувековому внутреннему кризису. Окончание гражданских войн, обеспечение внутренней безопасности создало условия для почти 200-летнего мирного развития экономической и культурной жизни<sup>52</sup>.

**Физическая культура из средства межпартийных баталий превратилась в предмет «заботы» императорской власти и стала выполнять репрезентативные функции.** Императоры строили громадные купальни, посреди которых под открытым небом размещалась площадка для посетителей. Представители наиболее зажиточных слоев здесь проводили значительную часть времени, общались между собой. Помимо плавания каждый здесь выполнял наиболее приятные для него двигательные упражнения. Одни танцевали, делали пробежки, боролись, поднимали тяжести, другие развлекались, играя в мяч и в настольные игры. Представление о гимнастических упражнениях в римских купальнях мы можем получить из письма Сенеки своему другу, в котором он сетует на царившую там обстановку.

«Отовсюду вокруг меня доносится хаотический шум. Представь себе все, что неприятно для восприятия на слух. Некоторые выполняют утомительные упражнения или поднимают тяжести, если же они притомятся или изображают утомление, то сколько раз они вздохнут, столько раз слышу, как они пыхтят и задыхаются, если же кто-то делает себе массаж, я слышу, как хлопает по нему рука, причем звук этот меняется в зависимости от того, раскрытой или согнутой ладонью бьют по телу. Если же к этому присоединяется еще игрок с мячом, который считает свои удары, то горе мне!»<sup>53</sup>

Были в Римской империи и стремления со стороны господствующего класса культивировать состязания по греческому образцу. Во время консульских праздников устраивались соревнования в беге, верховой езде и гребле с участием граждан Рима. Август попытался возобновить троянские игры в

цирке. Более удачной оказалась попытка Домициана, чьи игры, учрежденные в 86 году, просуществовали вплоть до развала Западной Римской империи<sup>44</sup>.

Однако активный интерес к организации состязаний удавалось поддерживать только в узком кругу представителей высших слоев общества. Свободные граждане, сторонившиеся военщины, презиравшие труд, жившие только сегодняшним днем или на иждивении других, выступали скорее в роли «пассивных потребителей» зрелищных пороков, порожденных физической культурой. В знаменитых сатирах Д. Ю. Ювенала ярко описывается тип нахлынувших в столицу римлян, которые до тех пор сидели в неподвижности, пока не получали хлеб и цирковое представление. В случае победы их любимцев они забывали все свои беды и, одурманенные, неистовствуя,

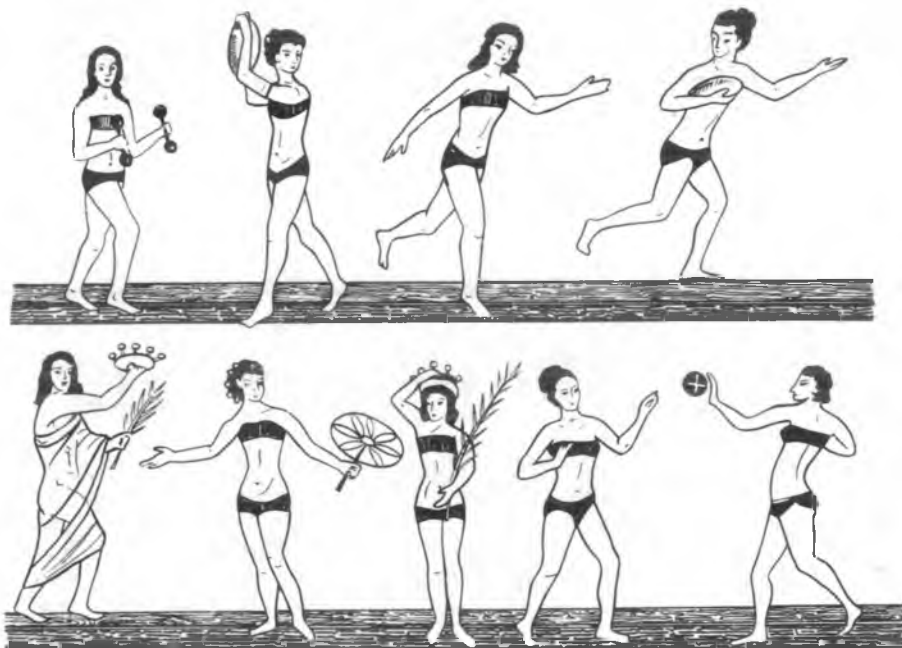

Гимнастические упражнения римлянок (рисунок на стене III века н. э.)

воздавали своим кумирам божественные почести. Ну, а «если потерпит поражение тот или иной гладиатор, считавшийся непобедимым» и к тому же «даже зеленые не побеждают», тогда в городе царила такая печальная и подавленная атмосфера, как после поражения консулов в битве при Каннах».

Для удовлетворения потребностей народа в развлечениях после Колизея был построен цирк Максимус, трибуны которого в IV веке были расширены до 350 тысяч мест. В конце эпохи Римской империи продолжительность развлекательных представлений достигла 175 дней в году.

Громадные цирковые сооружения и амфитеатры воздвигались не только в Риме, но и в Помпее, Капуе, Вероне и Сиракузах. В начале эпохи Римской империи поединки гладиаторов были оттеснены на задний план цирковыми представлениями и различными состязаниями греческого происхождения, но в период ее упадка снова обрели главенствующую роль.

Для того чтобы сделать народные зрелища более разнообразными, арены крупнейших амфитеатров переоборудовали в бассейны, которые можно было заполнять водой, где устраивались затем всевозможные поединки на

воде с участием судов. Обычно воспроизводились те или иные наиболее запомнившиеся морские сражения (в Саламисе), в ходе которых зрители могли вдоволь полюбоваться тем, как в этом бою рабы душили друг друга и стлывали в воду.

Судя по описаниям, в этот период хорошо обученные всадники на колесницах и гладиаторы наряду с самоотверженностью пользовались огромной популярностью. Зрители из зажиточных слоев, стремясь произвести впечатление на массы, одаривали своих любимцев дорогими подарками. Сам император не раз посылал вошедшему в милость гладиатору дорогой кубок, наполненный золотыми монетами. Однако всех превзошел Нерон, который подарил одному из них дворец и землю.

Ювенал утверждал, что доход хорошего всадника на колеснице соответствовал заработку ста адвокатов. Во II веке одним из таких всадников, обладавшим выдающимся талантом, был Гай Апулей Диокл, который на колеснице, запряженной парой лошадей, побеждал 3000 раз, а на четверке лошадей — 1500 раз. Он участвовал в состязаниях до сорокадвухлетнего возраста и при 32 миллионах сестерций принес факции большой доход, значительная доля которого досталась ему самому.

В грубых и неотесанных гладиаторах женщины видели воплощение мужественности. Художники прославляли их, изображая в мозаиках, на керамических плитах и на вазах. Неудивительно, что со временем снова выросло число сенаторов, рыцарей и даже императоров, принимавших участие в любительских гонках на колесницах и выступавших в роли гладиаторов (Нерон, Тит, Гадриан, Каракалла, Коммод и др.). Славе гладиаторов завидовали даже амазонки и в погоне за сенсацией, к немалому удовольствию зрителей, участвовали в поединках в смешанных парах вместе с мужчинами.

Однако наряду с гладиаторами и всадниками — «звездами» и любимцами публики — была многочисленная группа побежденных неудачников. Большой процент всадников заканчивал свою спортивную карьеру с многочисленными травмами и не в ореоле славы. Многие из них находили смерть под копытами мчавшихся за ними лошадей или под колесами проносившихся над ними колесниц. Большинство раненых гладиаторов не получало пощады. Понятие об идеальном мужчине требовало, чтобы победитель с криком «Получай!» заколот корчившегося от боли противника. Служители амфитеатра в таких случаях бросались к валявшемуся на песке труп. Они постукивали его молотками по лбу и, если не находили в нем ни малейших признаков жизни, крючками выволакивали с арены. Остальные наспех переверачивали окровавленный песок, посыпали арену свежим, и под приветственные крики присутствующей толпы на арену выходила новая пара.

Великий мыслитель-стоик Луций Аннеус Сенека (4 г. до н. э. — 65 г. н. э.) принадлежал к числу немногих, кто не одобрял этот бесчеловечный вид развлечений. На основе впечатлений, полученных в амфитеатре, он с глубоким возмущением и презрением писал:

«По сравнению с этим все прежние бои были милосердными по своему характеру. Ни о каком развлечении здесь нет и речи, здесь идет сплошная человеческая резня. У них нет никакого убежища. Всю свою силу они вкладывают в удар, и ни один из этих ударов не проходит бесследно... Те, кто только что по приказу убивали сами, попадают в руки других, чтобы быть убитыми. Победителя оставляют в живых до следующего, нового убийства. У каждого из этих несчастных фехтовальщиков конец один — смерть. Эти игры сопровождаются огнем и железом. И это продолжается до тех пор, пока арена не опустеет.

«Убивай, режь, жги! Почему он бежит на меч, так осторожничая? Почему убивает недостаточно решительно? Почему он так неохотно умирает?!» Пинками, оплеухами и затрещинами их выгоняли, чтобы они получали раны, при

этом удары друг друга они должны были встречать обнаженной открытой грудью»<sup>55</sup>.

**В конце эпохи Римской империи с обострением общественной борьбы поклонники коневодческих факций объединились в настоящие «цирковые» партии.** Цвета основных факций — белый, красный, синий и зеленый — были едиными на территории всей империи. Факции различных городов были в V веке реорганизованы в соответствии с общественным расслоением. С этого времени конные состязания и состязания колесниц превратились в своеобразную открытую арену политической борьбы. Имперская администрация с удовольствием наблюдала массовые стычки болельщиков, отдававших свои симпатии различным факциям, так как это отвлекало их внимание от действительного участия в решении вопросов, касающихся власти.

Время от времени сами императоры становились во главе той или иной факции. Особенно они старались завоевать расположение «синих» и «зеленых», располагавших наибольшим числом сторонников. Калигула, например, отравил наиболее опасные упряжки противников, тем самым усилил позиции своей партии.

**В период упадка Римской империи,** как это мы уже отмечали в разделе, посвященном греческой физической культуре, стадионы и цирки стали местом, где начинались народные восстания. В 529 году на стадионе Неаполя возникла целая серия восстаний, которые формально были направлены против засилия христианской церкви и новых форм угнетения. Юстиниан, чтобы предотвратить дальнейшее распространение волнений, закрыл все древние учреждения физической культуры, за исключением византийского ипподрома, и среди них — наиболее авторитетный в ту пору афинский гимнасий. Его преподаватели бежали в Персию.

Едва успели подавить народное восстание палестинцев, как на византийском ипподроме началось восстание «Ника» (победа), которое поколебало императорский трон. Юстиниан уже готов был бежать из столицы, когда внуку Нарсесу удалось подкупить предводителей «синих». Брошенные на произвол судьбы «зеленые» были на ипподроме разгромлены отрядами наемников Белизара. Жертвами этого кровопролития стали почти тридцать тысяч человек. Победа императорских наемников означала одновременно и победу над древней физической культурой. Цирковые партии, последние остатки древних форм выражения народного недовольства, постепенно отмирали.

Своеобразное развитие физической культуры в Древнем Риме представляет собой ценный опыт в истории культуры. Она зарождалась как ритуальное обрамление военных упражнений, служила средством сплочения народных масс. В эпоху республики она превратилась в арену политической борьбы. Стала фактором, с помощью которого можно было разобщить народные массы, столкнуть их между собой, т. е. служила своего рода буфером между рабами и господствующими классами. В начале эпохи Римской империи в качестве одной из разновидностей народных зрелищ помогала создавать божественный культ императоров. В конце эпохи империи существовала как средство наживы, а затем снова стала ареной политической борьбы, форумом классовой борьбы, неподвластным господствующим классом. Центральная власть — предвестник феодального общественного строя — положила ей конец как одному из институтов, который уже не способствовал укреплению власти, а представлял для нее определенную опасность.

### 3. ФИЗИЧЕСКАЯ КУЛЬТУРА В СРЕДНИЕ ВЕКА (V—XVII ВВ.)

Современная историческая наука использует термин «средние века» применительно к периоду общественного развития с конца V до XVII века, когда в наиболее развитых районах мира определяющую роль играл феодализм, феодальный строй. С учетом главных тенденций развития физической культуры можно говорить о физической культуре раннего средневековья, иными словами, периода становления феодализма (V—X вв.), физической культуре расцвета средневековья, то есть периода развитого феодализма (XI—XV вв.), и о физической культуре периода заката феодализма (XV—XVII вв.). В последние два периода в Европе получает развитие физическая культура Возрождения (XIV—XVI вв.), явившаяся своеобразным предвестником буржуазного физического воспитания и спортивного движения.

**В различных частях мира народы в разное время пришли к новым формам физической культуры, соответствующей их изменившемуся образу жизни и общественному строю.** В таких странах, как Индия, Китай, Япония, где развитие шло постепенно, чрезвычайно большую роль играли традиции. В этих странах не отказались от старых форм физической культуры, а изменили их. Аналогичное положение сложилось и у народов, проживавших в азиатских степях. (Этот процесс нельзя полностью проследить у коренного населения Америки, так как завоевание этого континента европейцами в период распада общинного строя уничтожило существовавшую там высоко-развитую культуру.) Но в государствах, созданных из арабских племенных обществ, значительным было среднеазиатское и персидское влияние, наряду с остатками эллинизма на завоеванных территориях. Не случайно, что шахматы и конное поло получили распространение в Европе через посредство мавров и византийцев.

Однако на территории бывшей Римской империи вследствие противоречий, обострившихся также в результате завоеваний варваров, преобразование рабовладельческой формации сопровождалось катастрофическими потрясениями. Хотя в восточной части империи сами варвары временно ассимилировались, существовавшие там наиболее характерные институты античной физической культуры вступили в противоречие с интересами правящего класса. Иное дело, что в Византии по мере усиления императорской власти были возобновлены некоторые зрелищные мероприятия, получившие новое содержание, в том числе атлетические соревнования и соревнования на колесницах, и, кроме того, наблюдалось сильное увлечение конным поло, заимствованным у персов.

Образовавшие позднее свои государства славяне и венгры создали свою феодальную физическую культуру в соответствии с их специфическими чертами. На преобразовании их физической культуры сказалось влияние народов, которые стояли уже на более высокой ступени феодальной формы физической подготовки. В этом, естественно, решающую роль играли также экономические и политические связи. Так, на физической культуре русских княжеств сказывалось влияние Византии, а на физической культуре венгров и поляков — влияние немецкого рыцарского ордена.

В ряде случаев большое воздействие на ту часть физической культуры, которая относилась к боевой подготовке, оказали и такие отсталые по своему

общественному развитию завоеватели, как, например, монголы — в Китае и в русских княжествах. В Венгрии также значительное влияние оказали монголы и половцы, а в позднее время — турки. Нельзя недооценивать и влияние арабов на Пиренейском полуострове и китайцев в Японии.

В конечном итоге различные общественные потребности, условия, местные обычаи и их взаимное влияние создали в средние века многообразие феодальных форм физической культуры. Однако в рамках такой кажущейся пестроты все больше обособлялись в соответствии с характером общественного строя нормы игр и «спортивных» занятий по физическому воспитанию правящих классов и различных слоев, связанных с ними вассальными и прочими отношениями, а также крестьян и городского населения. Физическая культура правящего класса достигла наивысшего уровня развития там, где помимо экономических ресурсов, необходимых для удержания власти, осуществление руководящей роли внутри государства требовало также больших физических способностей. Физическая культура крестьянства и городского населения складывалась в зависимости от соотношения сил в классовой борьбе.

Большую роль в создании феодальных форм физической культуры сыграли различные мировые религии, а также возникшие в их рамках религиозные направления. Буддизм, христианство и ислам, тесно связанные с образованием феодальных государств, выбирали и использовали в своих интересах местные обычаи или же сами приспособлялись к ним.

### **3.1. ФИЗИЧЕСКАЯ КУЛЬТУРА В ЕВРОПЕ В СРЕДНИЕ ВЕКА**

#### **3.1.1. Западноевропейская физическая культура в период возникновения феодализма (V—IX вв.)**

Одновременно с распадом Западной Римской империи нарушилось довольно развитое общественное разделение труда в античном мире, были уничтожены отношения, связанные с производством товаров и их обменом. Основой новых государственных образований, включивших в себя вторгшихся варваров и коренное население, стало натуральное хозяйство. Прежние классические области культуры постепенно отмирали, а традиции варваров в видоизмененной форме оказались приспособленными к новым общественным отношениям.

Идеалом человека в античном полисе был многосторонне развитый человек. Значительное место среди черт гармонично развитой, активной личности отводилось физическим данным. Нормы оценки физической закалки, зрелость и эмоциональные потребности играли такую важную роль в обществе, что ее не могла игнорировать и политика. Однако идеал средневекового человека, складывавшийся одновременно с формированием феодальных отношений, был бесконечно далек от античного идеала. Если говорить вообще об идеале человека в физическом смысле, относящемся к средневековому периоду христианства, то в этом случае следует исходить из идеала тела распятого Христа, измученного страданиями во имя спасения человеческого рода. Это был не символ физической силы, силы гармонично развитого человека, перед которым преклонялись, а гротескные мощи потустороннего существа. Таким образом, идеалом человека средневекового мира стал святой образ аскетического монаха, несшего на своем челе отражение страданий во имя спасения души. Пожалуй, ничто не указывает яснее всего на контраст между двумя мировоззрениями, как изменение понятия «аскетизм». Греческое слово «аскетизм» означало прежде всего физические упражнения, а

«аскет» — победителя соревнований. В период средневекового христианства слово «аскет» уже означало человека, который презрел тело, терзает его и закаляет лишь дух<sup>1</sup>. Фигура святого аскета, отрицающего физическую культуру, представляла общий идеал для всех социальных слоев. Правда, складывались и собственные идеалы у создававшихся орденов и слоев феодального общества. Таким, например, был идеал рыцаря. Однако в конечном итоге, как мы увидим в следующей части главы, этот идеал также вписывался во всеобщий идеал аскета. В рыцаре уважали и считали достойными подражания не только физическую силу, боевой дух, сознание орденской чести и поведение согласно предписанным нормам кодекса поведения, но и то, что эти качества рыцарь подчинял службе господу богу и церкви<sup>2</sup>.

Теологическое учение средневековой христианской церкви, определявшее европейское просвещение (в соответствии с описанными выше идеалами человека), провозглашало презрение физических влечений и концентрировало внимание на загробном счастье<sup>3</sup>. Следствием этого явилось то, что в педагогических учреждениях, действовавших под непосредственным руководством христианской церкви, были отменены занятия физической культурой, оттеснено на задний план гигиеническое воспитание. Это учение отказалось от существовавших в примитивном обществе обрядов посвящения, связанных с возрастными категориями, предало забвению античные принципы воспитания и в течение долгого времени не учитывало детский и переходный возраст. Оно рассматривало детей как маленьких взрослых, не осознавало роль детских подвижных игр, необходимых для развития личности, более того, считало их источником греха, отвлекающего от размышлений. Ссылаясь на церковника Тертуллиана, это учение объявило физические упражнения и игры действиями дьявола.

Однако идеал человека, ставший господствующим в период становления феодализма, не раскрывает со всей глубиной историю практического развития физической культуры. Различным было отношение к физической культуре и отцов православной и католической церкви, разработавших основополагающие церковные догматы. Отцы православной церкви в меньшей степени симпатизировали аскетизму. Об этом направлении свидетельствуют не только послания апостола Павла к коринфянам, которые изобилуют критериями оценки физических данных человека, но и такие заявления, как, например, сделанные Еврапиусом (345—414 гг.), который называл грязными собаками своих друзей, не отличавшихся опрятностью.

Средневековая церковь в своей политике и в других отношениях должна была считаться с народами, которых она уже обратила или еще обращала в христианство. Так, многие укоренившиеся традиции этих народов, как, например, турниры, организовывавшиеся германцами во время весеннего праздника, поединки, проводившиеся норманнами в разное время года, или, например, ирландские игры, которые беспрепятственно проходили с 632 до 1169 года, нигде не предавались анафеме. У нас нет также данных и о том, чтобы осуждались формы физических упражнений, сопутствовавшие изменившимся условиям боевой подготовки и игравшие все большую роль. В период переселения народов опыт и средства борьбы кочевников Востока соединились воедино с достижениями народов Средиземноморья в области изготовления изделий из металла. Ценой постепенного подчинения большинства населения занявший место римской аристократии новый правящий слой смог обеспечить себя и свое личное окружение тяжелым вооружением повышенной боеспособности и более высокий уровень подготовки. Во встречающихся в памятниках VIII века записях об учениках, воспитывавшихся во дворцах, недвусмысленно говорится о том, что при дворах Франкского государства и английского королевства физическая подготовка детей знати проходила в организованных рамках<sup>4</sup>.

Из движений, изображающих что-то, церковь последовательно преследо-



вала лишь пантомиму, в то время как «танцы ангелов», провозглашающие радость искупления, разрешалось исполнять даже в церквях<sup>5</sup>. В начале средних веков в танцах, организовывавшихся по случаю кануна какого-либо церковного праздника, принимали участие даже мирские братья низшего духовенства. В поучениях св. Георгия, адресованных императору Юлиану, тоже осуждались лишь движения, подражающие танцу Саломеи. «Впрочем же, — подчеркивает святой, — если тебе очень хочется танцевать... то танцуй... подражая достойному танцу царя Давида. Это благородное, невоинственное упражнение достойно правителя, и христиане воздают ему славу». Лишь в VIII и IX веках на заседаниях синода стали выступать против исполнения танцев по случаю различных религиозных праздников в церквях, во время крестного хода и похорон, когда они приобретали неистовый характер и угрожали порядку религиозных обрядов, а также нарушали ритм производственной работы. Аналогичный подход был и в отношении подвижных игр и охоты<sup>6</sup>.

### **3.1.2. Физическая культура в период расцвета феодализма (XI—XV вв.)**

К 1000-му году феодальный строй укрепился во всей Европе. Многообразное развитие феодальной физической культуры обрело наиболее характерную форму в Западной Европе.

#### **3.1.2.1. Рыцарское физическое воспитание**

В IX веке в борьбе против вторжения мавров и норманнов стало уже настолько очевидным превосходство рыцарей в латах, что короли Франкского государства сделали их костяком своей армии вместо вольнонаемных пехотинцев, которых было трудно вербовать и которые были нужны в производстве. Получавшие за военную службу поместья (бенефицию) и рыцарский титул войны попадали в вассальную зависимость от короля. В течение XI—XII веков институт рыцарей распространился уже на всю Западную Европу. Пожалованные королем поместья могли передаваться по наследству, и рыцарское происхождение стало необходимым условием принадлежности к рыцарскому ордену. Тех, кто не имел рыцарского происхождения, могли посвятить в рыцари только короли. Одновременно стали создаваться первые самостоятельные религиозные и гражданские рыцарские организации для координации оборонной и боевой подготовки, претворения в жизнь своих частичных интересов или специфических обряженных в религиозную тогу целей: иоанниты (1048 г.), тамплиеры (1119 г.) и немецкий рыцарский орден (1198 г.). Возглавлял каждый рыцарский орден избранный им главный магистр. Рыцарство составляло замкнутую феодальную военную систему внутри дворянства. Однако известный из поэзии трубадуров идеализированный образ жизни и этика рыцарства оказывали влияние на весь господствующий класс.

**Нормы физического воспитания в рыцарских заведениях определялись высокими физическими требованиями, необходимыми для полной междоусобиц жизни феодалов и военных действий того времени.** Общеизвестно, что вплоть до конца XIV в. важнейшим элементом ведения боевых действий в Западной и Центральной Европе был поединок с применением холодного оружия. А боеспособность определялась прежде всего физической силой и стойкостью рыцаря в латах. В то же время обращение с оружием в тяжелых

доспехах повышало роль чувства равновесия, которое стало в конечном итоге необходимым условием того, чтобы всадник удержался в седле, а пеший — на ногах. Мало ценились высокие результаты в быстроте и ловкости, достигнутые не верхом, и тем более без лат. Не случайно, что из рыцарских турниров были полностью исключены игры с мячом и даже такие формы, как бег с оружием или боевые танцы, которые играли главную роль в античной военной подготовке. Правда, с середины XIV века, когда стрельба из лука и бои пеших воинов вновь вышли на первый план, изменились методы боевой подготовки. Однако это не коснулось основ рыцарской физической культуры.

В других отношениях нормы рыцарской физической культуры были органично связаны со схоластическими идеями средневековых орденов в



Изображение охоты во времена феодализма. Из немецкой хроники XIV в.

области культуры, которые находили выражение в семи свободных искусствах и в учении о семи добродетелях, которых следует придерживаться. Основатель первого ордена, живший в IX веке, французский рыцарь из Прованса Годфруа де Преи, определял в качестве главного требования к членам ордена усвоение семи навыков, образовавшихся в рамках мистицизма, связанного с цифрами. В соответствии с этим юношам из аристократических семей следовало научиться: 1) ездить верхом, 2) плавать, 3) охотиться, 4) стрелять из лука, 5) сражаться. Их обучали: 6) развлекательным играм на площадках и игре с мячом для службы при дворе, а также 7) искусству чтения стихов, необходимому для придворного с хорошими манерами, и основным танцевальным движениям. Позднее возникли многочисленные местные орденские уставы, но и в них основой физического воспитания остались семь рыцарских навыков.

Самым важным и сложным упражнением в **верховой езде** рыцаря, закованного в латы, была уже упомянутая выше выработка чувства равновесия. Основы этого отрабатывались на деревянной лошади, служившей украшением манежа, а затем в подростковом возрасте переходили к верховой езде на местности. **Плавание** означало практически плавание на лошади, во время которого всадники использовали бурдюки и вязанки хвороста, чтобы не утонуть. Главной формой охоты в период феодализма считался поединок с крупными зверьями: зубрами, медведями, оленями, кабанам, во время которого рыцари использовали оружие. Соколиная охота и охота с луком на мелкую дичь устраивались ради великосветских дам и в качестве коллективных развлечений. (Из немецкой хроники XIV в.) В ходе **стрельбы из лука** учились пользоваться арбалетом.

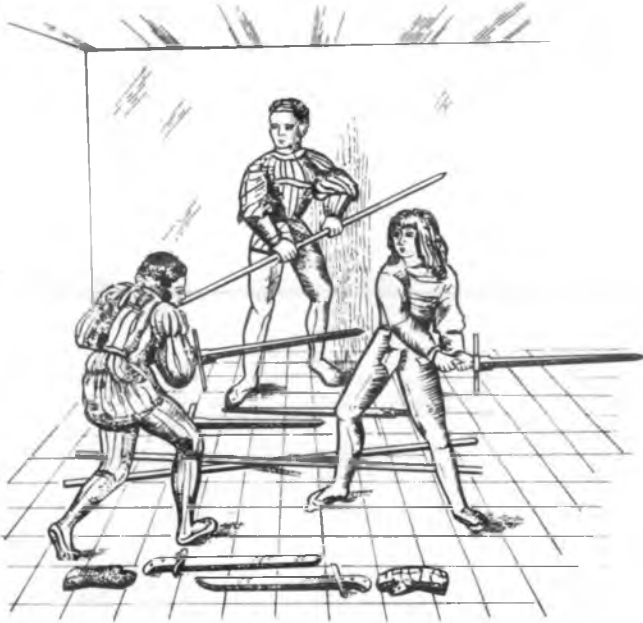

Борьба с мечами в школе борцов в XV в. На заднем плане — мастер по борьбе, руководящий боем

Однако с **середины XIV века**, когда возросла роль стрельбы из лука и ведения военных действий пешими воинами, усиленное внимание в рамках усвоения навыков борьбы уделялось уже не только тренировочным поединкам всадников, вооруженных копьем, обоюдоострым мечом и щитом, но и **усвоению технических и тактических элементов поединка пеших воинов**. Изображенные на учебных рисунках книги по борьбе Тальхоффера (опубликованной в период 1443—1467 гг.) движения по самозащите без оружия, напоминающие технику борьбы японских самураев «джиу-джицу», позволяют сделать вывод о том, что начиная с XV века парные военные упражнения рыцарей оторвались от традиционных форм борьбы крестьян: борьбы с целью поставить побежденного на колени и борьбы на поясах<sup>7</sup>. Описанная в книге техника бросания противника через бедро или голову, его обезоруживание при помощи подножки, выкручивания рук и вывиха других конечностей тела имела целью уже не показ символического победителя, а фактическое поражение противника, устранив его от окружающих.

Распространению техники самозащиты без оружия способствовала также подготовка к испытаниям пеших воинов путем т. н. «суда божьего»

(испытание огнем, водой и т. п.). К XIV веку уже настолько усовершенствовались латы, что через них режущими и ударными видами оружия того времени можно было причинить лишь ушибы или сотрясение мозга, вызывающее головокружение. Поэтому борцы стремились больше измотать противника так, чтобы он не мог держаться на ногах, затем с помощью какого-либо приема самозащиты без оружия повалить его на землю и, приставив свою рапиру к какому-нибудь отверстию в латах, вытребовать у него выкуп, возмещение убытков или клятву быть вассалом победителя.

В число норм подготовки членов немецких рыцарских орденов с XIV века было также включено требование лазить, как необходимая часть подготовки к штурму городов, что практиковали на лестницах и шестах. Из игр на площадках, которые входили в число норм службы при дворе, шахматная



Изображение посвящения в рыцари. Английская хроника XVI в. Юноше надевают меч, шпору, пояс; он получает также кольчугу, щит и копье

игра получила распространение впервые на Иберийском полуострове. Альфонс Мудрый (1221—1283 гг.) заложил основы комбинационного стиля игры в шахматы в европейском понимании.

В поэтическом произведении XV века «Рыцарское зеркало» отмечалось, что, наряду с семью физическими навыками, **рыцари должны усвоить также семь рыцарских добродетелей**. К числу **рыцарских добродетелей** относили безусловную верность церкви и сюзерену, личную храбрость, соблюдение правил поединков, святость данного слова, великодушие по отношению к побежденным и более слабым, а также обязательное при дворе благородное отношение к аристократическим дамам. Словом, все, что общественное сознание в период феодализма вкладывало в понятие идеала рыцаря. Проявление рыцарских достоинств толковали в соответствии с феодальной моралью. Степень «безусловного повиновения и покорности» обычно определялась положением сюзерена. Столько раз воспетое «поклонение женщинам» не распространялось на крепостных крестьянок и женщин из городских сословий.

Однако духовные знания рыцарей толковались весьма широко. «Высокообразованный» рыцарь знал песни трубадуров. Он прекрасно читал стихи, прославлявшие подвиги предков и его собственные, кое-что знал об астрономии и магии. В случае необходимости он мог ловко прислуживать за столом сюзерена, но редко мог читать и писать.

Сноровку, нужную для военной службы и придворной жизни, рыцарь приобретал еще в юности. Феодалы посылали своих сыновей, достигших

семилетнего возраста, или друг к другу, или к королю в «ученье». Там мальчики одновременно были в качестве заложников. С семи до четырнадцати лет они были в услужении у хозяйки дома, а с четырнадцати до двадцати одного года — у сюзерена. **Учение завершалось посвящением в рыцари.**

В церемонии посвящения местные древние обычаи языческих ритуалов сочетались с христианскими феодальными чертами. Акту посвящения в рыцари предшествовали воздержание, исповедь и принесение жертвы. В назначенный день кандидата в рыцари подвергали испытаниям, заключавшимся в том, что нужно было на полном скаку проколоть копьём подвешенное соломенное чучело. Двое поручителей подтверждали его невиновность, происхождение и наличие собственности, затем кандидат в рыцари давал клятву в том, что посвятит свою жизнь служению рыцарским добродетелям. После этого он преклонял колени перед главным магистром ордена или своим сюзереном, который символически ударял его плащмя своим мечом со следующими словами: «Вытерпи этот удар ради господа бога и святой Марии, но больше ни одного». После церемонии посвящения кандидат в рыцари получал шлем, щит, меч, рыцарский пояс и золотые шпоры и становился членом ордена.

**Воспитание дочерей феодалов проходило значительно скромнее, чем воспитание сыновей.** В подростковом возрасте их тоже посылали к какому-нибудь знакомому рыцарю или родственнику, где они обучались, кроме игр и танцев, необходимых для придворной жизни, также основам верховой езды, соколиной охоты и стрельбы из лука.

Правящие силы в центрально- и восточноевропейских государствах, не считая нескольких кратковременных попыток, не создавали закрытых рыцарских заведений. Однако к XI—XII векам, благодаря связям между династиями и основанным здесь немецким рыцарским орденом, и в этих странах пустили корни западноевропейские нормы физического воспитания.

### 3.1.2.2. Рыцарские турниры и другие состязания

Порожденные феодальным строем силы, организующие общество и создающие его культуру, впервые проявили себя во Франции, в Провансе. Отсюда, в конце IX века, начала распространяться и рыцарская турнирная игра, которая вначале служила своеобразной формой военной подготовки и частично ввела в институированные рамки широко распространенный обычай поединков.

Один средневековый историк так объяснял значение турниров: «Рыцарь не может блестяще воевать, если он не подготовился к этому во время турниров. Нужно, чтобы у него пролилась кровь, чтобы трещали зубы под ударами противника. Нужно побывать распростертым на земле, чтобы почувствовать вес противника. Нужно, чтобы его двадцать раз выбили из седла и чтобы он двадцать раз встал. Тогда рыцарь станет отчаянным в борьбе. Только тогда он сможет отправиться на тяжелую военную службу с надеждой стать победителем».

Наибольшее распространение получили две основные формы рыцарских игр: парные и групповые состязания. Поединок заключался в схватке двух рыцарей в полном вооружении. Рыцари стремились с помощью острого или тупого копья столкнуть, т. е. выбить друг друга из седла. Отсюда происходит и название турнира. Если «бодание» двух рыцарей или их схватка на рапирах заканчивались безрезультатно, то состязание завершалось силовой борьбой. Нередко вся игра состояла только из ряда праздничных поединков.

«Король Карл Анжуйский, — читаем мы в записках С. Маласпины, относящихся ко второй половине XIII века, — обычно устраивал поединки в различных местах, прежде всего в Неаполе, у собора св. Петра. На них в

соответствии с традициями французских турниров всадников делили на две группы. Затем по знаку короля из рядов итальянских и французских воинов выделяли по одному рыцарю в шлемах, которые выходили на поле битвы... Объявлялось, что тот, кто поранит копьем лошадь противника, будет обязан выплатить ее цену. После того как противники оседлают коней и в целом подготовятся к схватке, под звуки труб и возгласы толпы они со спущенными поводьями начинают съезжаться и затем мчатся навстречу, направив копыта друг на друга. Редко бывает, что оба попадают копытами в шлемы и ранят друг друга... Случается, что лошади сталкиваются и всадники падают на землю, а лошади в пылу схватки получают такие тяжелые увечья, что издыхают. Редко, когда лошадь, взбесившись, встает на дыбы, а рыцарь не выпадает из седла. Часто случается также, что один из рыцарей не попадает копьем в противника, а противник, потеряв от сильного толчка равновесие, падает вниз головой на землю, что считается весьма постыдным. В таких случаях победитель может забрать пораненную лошадь упавшего рыцаря, более того, даже его вооружение...»<sup>9</sup>.

**Второй формой состязаний была т. н. турнирная игра и массовая схватка.** Она обычно начиналась с использованием тупых копий и продолжалась по договоренности. Иногда и во время таких схваток использовали острое оружие. Несмотря на тщательно разработанные правила и прочные латы, массовая схватка была очень опасным развлечением. Смертельные случаи, за исключением одного-двух, были следствием не ран в результате пореза или прокола оружием, а результатом ушибов и сотрясения мозга. Еще чаще бывало, что падающие друг на друга в огромной пыли и жаре человеческие тела и лошади сдавливали нагрудные латы тех, кто оказывался под ними, и они задыхались.

Сохранились записи о том, что на турнире, устроенном одним немецким феодалом в Нейсе в 1241 году, погибло якобы 100, а в 1290 году — 60 рыцарей. Эти числа — 100 и 60 — явное преувеличение. Общеизвестно, что одним из основных недостатков авторов средневековых хроник было округление цифр в сторону их увеличения. Однако, хроники, касающиеся правящих кругов, не подлежат сомнению. «Голландский граф Флоренц умер в 1258 году в результате ран, полученных на турнире, организованном под Антверпеном...» «Бранденбургский граф Иоганн получил смертельный удар копьем на рыцарском турнире в Мерсбурге в 1268 году. Ландсберг, считавшийся выдающимся мастером поединка своего времени, погиб от ударов, полученных от Конрада Фрейбурга на турнире в Страсбурге в 1249 году. В том же городе на турнире, организованном в 1279 году, задохнулся сын Ландсберга. Там же получил смертельные ранения и Гийом де Дампьер...». «Сын баварского герцога Людвиг, носивший то же имя, в 1290 году состязался со своим сюзереном Гогенлоэ на празднестве; Гогенлоэ неожиданно использовал острое копьё, которым проткнул латы молодого герцога...». Брабантский герцог Иоганн тоже получил смертельное ранение острым копьем. Почувствовав приближение конца, он простил своего противника, получил отпущение грехов и, отдав богу душу, скончался...»<sup>11</sup>.

В течение XIV века в целях предотвращения дальнейших несчастных случаев в большинстве местностей борющиеся стороны разделялись барьером. Были созданы также специальные виды турнирного оружия, которым нельзя было нанести колющую рану, так как, держась за его зазубренный конец, можно было применять его только для того, чтобы выбить противника из седла и сбросить на землю; если силы противников были равны, древко их оружия ломалось. Отсюда происходит выражение «ломать копьё».

**В соответствии с нормами состязаний, которые достоверно отражены в вышеупомянутых хрониках С. Маласпины, вначале главенствовали обычаи рыцарей из Прованса. В XIV веке определяющими стали итальянские нормы, а в XV веке — этикет бургундского двора. С XI века на рыцарских**

турнирах (за исключением восточноевропейских стран) могли участвовать лишь дворяне по происхождению. Тем же, кому это звание жаловали, принцип традиции запрещал участвовать в турнирах.

«Король своей великой милостью пожаловал крестьянину звание рыцаря, но, пожаловав ему рыцарское звание, он не мог дать ему право участвовать в рыцарских турнирах, ибо в этом случае он нарушил бы рыцарский закон»<sup>12</sup>.

В XII—XIV веках, если рыцарь незаконно участвовал в турнирах, то его шпоры выбрасывали в мусор, что означало полное лишение его рыцарского звания. Это правило содержалось в гейдельбергских (1481 г.) и гейльбронских турнирных правилах (1483 г.) и было направлено против насмехавшихся над рыцарскими турнирами аристократов и обуржуазившихся дворян.

«...тот, кто живет в городе, платит налог и обязан обслуживать других или занимает какую-либо должность и осуществляет деятельность, обычную для коренных горожан, не допускается на турниры»<sup>13</sup>.

В XV—XVI веках безземельные бродячие рыцари уже не очень следили за тем, какая кровь течет в жилах их случайных противников. За денежное вознаграждение, назначенное заранее, они участвовали в любом зрелищном мероприятии, состязались даже с наиболее презируемыми ими патрициями.

**В соответствии с правилами перед каждым турниром осматривали место состязания, договаривались о методах борьбы, определяли последовательность использования различных видов оружия и те части тела, в которые можно было попасть оружием.** Итоги схватки оценивались не только по тому, что всадника выбивали из седла и сваливали на землю, но и по тому, если сбивали шлем противника, раскалывали надвое щит или ломали копье. Острым оружием нужно было попасть в голову или грудь противника, а также в его щит. Если рыцарь ранил противника в руку, бедро или же ранил его лошадь, он выходил из борьбы. Более того, судьи могли отобрать у него лошадь и вооружение. Победенным считался также рыцарь, который больше положенного выходил с места состязания или отступал. Однако тщательная разработка правил борьбы не исключала того, что турниры в смысле феодальной этики носили насильственный, разбойничий характер. Вначале оружие и лошадей побежденных получали победители. От этого обычая отказались лишь начиная с XII века, когда победителям стали передаваться воинские регалии побежденных, пожалованные организаторами турнира золотые жезлы, кубки, венки, боевые кони, соколы для охоты и украшенные мечи. Столько раз воспетые в песнях трубадуров турниры ради того, чтобы завоевать любовь (наградой была бы рука дочери монарха или кого-то из правящих кругов), не фигурируют в достоверных источниках. В то же время не один пример свидетельствует о том, что феодальные монархи выбирали своих военных полководцев и непосредственно свою свиту из числа отличившихся на турнирах и в поединках.

**Конные игры в целях боевой подготовки организовывали в Западной Европе почти в течение пяти столетий.** Впервые турниры более широкого масштаба начали проводить в Провансе. Они достигли своего апогея в XII—XIII веках. Однако в XIV веке, еще до распространения огнестрельного оружия, рыцарские войска уже потерпели серию поражений от швейцарской, английской и турецкой пехоты, а также от более мобильных легковооруженных войск восточноевропейских государств. Под влиянием поражений рыцарские приемы борьбы и рыцарские турниры потеряли свое военное значение, но они продолжали свое существование как организующая и сплачивающая сила в содержании штата усилившейся по всей Европе централизованной власти. Сложные нормы этикета, пышные, свидетельствующие о богатстве зрелища, где мерялись силой, обеспечивали феодалам, лишенным власти, возможность активной деятельности, которая в конечном итоге служила централизации. Такого характера рыцарские турниры организовывали

в 1483—1519 гг. при дворе венгерского короля Матьяша (1458—1490), а также под покровительством германского императора Максимилиана I, прозванного последним королем рыцарей.

**Физическая культура феодалов не ограничивалась одними рыцарскими турнирами.** Возвращавшиеся из крестовых походов рыцари распространили по всей Европе **конное поло**. Наряду с многодневной охотой при дворах сюзеренов и в окрестностях замков часто организовывали **состязания по прыжкам, бегу, борьбе и метанию**. Во Франции на ставшем известным торфянистом поле «Золотой уафтан», где с XVI века регулярно устраивали состязания по борьбе между французскими, немецкими, фламандскими и швейцарскими феодалами, в 1520 году мерялись силами также английский король Генрих VIII с французским королем Франциском I. (Составители хроник записали и другие вызовы на поединки, однако они мало сообщают о фактических боевых турнирах.)

**В XV веке получили популярность состязания по прыжкам через стол и на стену.** В этих видах наибольший успех, как гласит одна из надписей в коридоре королевского дворца в Мюнхене, связывается с именем баварского князя Кристофа (1449—1493), который вырвал гвоздь, забитый на высоте 3,4 м. Обычай прыгать на стену и через стол нельзя рассматривать как простую причуду. Оба вида состязаний развивали у рыцарей чувство равновесия и ловкость, которые стали необходимыми для службы в пешеходных войсках, занявших первостепенное место. Кроме того, **преобразование придворной жизни** оказало влияние и на развитие рыцарской танцевальной культуры. Во время второго расцвета рыцарства в XV веке, наряду с чинными хороводами, все большую популярность завоевывал заимствованный у народа парный танец с притопами и прыжками, который получил окончательное закрепление в практике трубадуров. Противоположные пары двух форм движений (медленное—быстрое, парное—раздельное, шагом—с прыжками) послужили также образцом для основ европейского парного танца.

### 3.1.2.3. Физические упражнения средневекового сельского населения

Создание в XI—XII веках по всей Европе рыцарских орденов совпало с потерей права вольноотпущенников на ношение оружия. В то же время уже не стало крепостных слуг. Барщина отошла на задний план, постепенно росло значение натурального и денежного оброка. Правовые отношения крестьян в большинстве случаев регулировались нормами, зафиксированными в письменном или устном виде, которые через посредство сельской общины в определенной мере защищали крестьян от помещичьего произвола. **Улучшение положения крепостных в XI—XV веках создало относительно благоприятные возможности для формирования специфической крестьянской плебейской физической культуры сельских поселений.** Ее содержание, цели и нормы бытчаев определялись особенностями феодальных отношений в Европе. Точнее говоря, **наряду с географическими и климатическими условиями** (на севере — лед и снег, на западе — широкие зеленые поля; в других местах — вода, лес и горы) **существовавшие общественные условия определяли то, что и в какой степени может стать народной игрой.** Несомненно, в лучшем положении были народы, которые могли сохранить в эпоху феодализма богатый материал движений, характерных для периода родового строя. Однако прочные традиции народных игр могли остаться или сформироваться лишь там, где

а) вследствие устоявшегося натурального хозяйства и сильной взаимозависимости местные правящие слои, обычно составлявшие меньшинство, и кре-



стьянство были связаны тесными патриархальными узами (баски, население французских Арденн, Бретани, Ирландии, Шотландии, Балкан и Кавказа); б) деревни с помощью населения близлежащих городов сохранили относительную независимость или вследствие других благоприятных возможностей рано ослабили отношения прямой зависимости (Англия, Швейцария, Северная Италия, окрестности французских и немецких городов, Голландия и Скандинавские страны).

Местные нормы обычаев формировали игры сельского населения, включая и традиционные состязания. За их внутренними причинами стояли специфические престижные каноны, с трудом понимаемые сейчас: прежде всего они отражали то, на кого можно рассчитывать в случае нападения на общину. По ранним историческим источникам и этнографическим аналогиям



Средневековые народные состязания, изображенные на обложке нюрнбергского календаря

можно констатировать, что в оценочных суждениях сельских жителей играли роль не только старшинство по происхождению и собственности, но и завоеванный в молодые годы с помощью физической силы авторитет. Победитель на скачках — «парень года», «калиф на час», сильнейшие в деревне метатели камней, самые выносливые танцоры, ловкие охотники и борцы получали всеобщее признание и материальные и социальные привилегии. В состязаниях девушек нужно прежде всего видеть мотивы возможного выбора супруга, так как о женщинах судили лишь по их мужьям<sup>15</sup>.

Однако если отбросить покров самовыражения и конвенционализма, за традициями народной игры и показательной удали повсюду скрываются стихийно преследовавшиеся физические упражнения, придававшие силу, воспитывавшие гибкость, скорость и смелость. Но их ни в коем случае нельзя толковать как рациональные, целенаправленные движения в современном понимании. Они тесно связаны с причинными факторами, которые возникают под влиянием естественного процесса развития непосредственных условий жизни. Христианские формальности давались для того, чтобы упорно сохранять прежние боевые, магические и мистические традиции, относящиеся часто еще к периоду великого переселения народов или даже к более раннему периоду. Мероприятия становились регулярными благодаря тому, что повсюду они привязывались к перерывам в сельскохозяйственных работах, к большим религиозным праздникам (троица, вторник перед великим постом, масленица, рождество), ярмаркам, свадьбам. Физические упражнения были самыми различными: они включали в себя главным образом борьбу, метание камней, бег, борьбу с палками, бег на коньках, скачки, танцы, разнообразные игры с битой, чучелами, лаптой. **Решающее слово в определении победителей состязаний было за общиной.**

**Противоречивый внутренний мир средневековой народной физической культуры наиболее ярко отразился в танцевальных движениях и танцевальных конкурсах.** В течение X—XI веков из-за присущих им варварских и языческих элементов танцы были вытеснены из церквей и с кладбищ, причем они могли исполняться даже за пределами святых мест только в религиозном духе. Христианская церковь молчаливо открыла дорогу к обычаям, связанным с непреодоленными страстями, стремлением к самовыражению и престижу, определив сроки проведения религиозных праздников в период, когда совершались столетиями складывавшиеся языческие обряды, и официально разрешив танцы во время рождества, крещения и масленицы. Другие же публичные народные хороводы, организуемые по прочим поводам, христианская церковь в XIII веке уже строго запретила. Жестоко преследовались



Народная игра с мячом и клюшками

народные танцы и конкурсы в праздник Ивана Купалы — 24 июня, связывавшиеся с преданиями о плодородии и чарах огня. В Венгрии еще в конце XVII века, если выяснялось, что кто-то в день Ивана Купалы прыгал через огонь или танцевал у костра, то это было достаточным поводом для того, чтобы обвинить такого человека в колдовстве и организовать над ним суд.

На основании гравюр Ганса Гольбейна мы можем составить понятие и о гипертрофированном культе танцев, который был обычно спутником воин. эпидемий чумы и других стихийных бедствий. Впервые такое танцевальное безумие имело место в 1233 году в Италии во время «черной смерти»: жители деревень устраивали шествия хлыстов и пытались судорожными, дергающимися танцевальными движениями изгнать эпидемию. Желание избежать земной и загробной безнадежности порождало также специфические, переходящие в состояние экстаза танцы смерти, которыми небольшие группы или близкие родственники умершего одурманивали себя в изолированном помещении.

Вальтер Скотт (1771—1832) в своем историческом романе «Роб Рой» подробно описал «массовый футбол, т. е. игру в мяч на поле». Однако очень трудно определить исторически точно, когда родилась эта игра. В Англии в футбол играли уже в IX веке. Во французских Арденнах и в Пикардии он возник в середине XIII века. В то же самое время независимо от западных стран среди жителей горных деревень Грузии пользовалась большой популярностью игра «лело-бурти», в названии которой также сохранилось выражение «игра в мяч на размеченной площадке» (лело — разграничительная черта, бурти — мяч).

«Массовый футбол» между деревнями уходит своими корнями в языческие обычаи «изгнания дьявола», и в этом смысле футбол вызвал отрицательное отношение к нему со стороны церковного клира. Сложившееся представление о самой игре (в результате не критического восприятия или неприятия вообще монастырских хроник) еще больше было искажено современной публицистикой и превратилось в понятие «массовой драки ради гола», или идиллии «сельского массового спорта». В действительности же в этих играх, имеющих целью «изгнание дьявола», и речи не было ни о запланированных поводах к массовой драке, ни о жажде забивать голы. Сущность связанных с ними обрядов составляла вера в то, что в какой-то определенный день в конце зимы или весной можно избавиться от опасностей, проистекающих от порчи, если эти опасности в рамках соответствующего обряда «запахнут» в кожаный узел (рубец) и вытолкают из деревни. С этой целью в конце масленицы или после церковной службы в вербное воскресенье все жители деревни от мала до велика изгоняли такие «мячи» за пределы деревни. Естественно, там их уже поджидали аналогичным образом мыслящие жители соседней деревни. И целью возникавшей здесь яростной борьбы было как можно дальше отогнать от своих земель зло, олицетворенное в «мяче», еще до того, как он порвется. Личную активность участников вызывало представление, что тот, кто нанесет наибольший вред «мячу», более всего будет избавлен от бед и болезней. В ряде случаев аналогичным образом изгоняли и голову убитого врага или преступника, если их подозревали в порче. В противоположность массовой игре в футбол, связанной с суеверием западноевропейцев, модная в долинах Кавказа игра лело-бурти скорее всего получила происхождение от смягченного варианта захвата трофеев. Борьба команд всадников, составленных из жителей отдельных деревень, уже в XIV веке велась не за живое животное, а за наполненную сеном и приблизительно имеющую форму мяча шкуру барана или козы, которую нужно было перенести за обозначенную разграничительную линию своего поселения. Площадка для игры в зависимости от размера ущелья, разделяющего деревни, могла быть 2—3 километра шириной и 10 километров длиной.

**Игра, похожая на русскую лапту, пришла из Индии через Ближний Восток посредством торговли и ее спутников. Кроме того, ее привезли переселившиеся в направлении Европы группы индийских племен.** В Европе эта игра распространилась главным образом среди сельских жителей, ее полюбили также учащиеся и цеховые подмастерья. Эта игра основывалась на том принципе, что поданные мячи отбивал начинающий игрок; его партнеры, используя время полета мяча, пробегали опасные зоны между «домами». Очки получали в зависимости от числа пойманных мячей, с которыми игроки возвращались «домой».

По этой упрощенной модели можно легко составить представление об образе жизни бродячих торговцев, цеховых подмастерьев, тех слоев населения, которые не могли вписаться в иерархию европейского феодализма и бродяжничали. Основные элементы этих игр обогащались местными приемами, складывались в зависимости от страны или народа в новые разновидности меты. Так образовались раундерс, крикет и крокет, попавшие в Англию, как это видно и по названию, из Франции и Нидерландов. Финская, немецкая, польская, венгерская, русская, сербская разновидности меты — с «коном», «кругом», длинным полем — разделились уже в эпоху Возрождения. Свою роль и значение они сохраняли до тех пор, пока этого требовали общественные запросы соответствующих слоев населения либо пока сложившиеся традиции не были оттеснены на задний план современными спортивными играми<sup>16</sup>.

**Получившие всеобщее распространение в западноевропейских деревнях обычаи борьбы и поединков на палках приобрели большое значение после**

того, как крестьянам было запрещено ношение оружия. Во всех разработках темы Робина Гуда и других народных легендах Англии неизменно присутствует образ героя, владеющего приемами борьбы с применением посоха. Память об излюбленных по всей Европе состязаниях сельских борцов сохраняется главным образом в народных сказках и преданиях. Особого внимания заслуживают скандинавские и румынские собрания фольклора, по которым можно установить даже технические и тактические элементы. Специфические стилевые особенности борьбы сложились в Исландии, английском Корнуэлле, Швейцарии, на Канарских островах, на Кавказе и — через турецких завоевателей — на Балканах. До наших дней сохраняются в изначальном виде исландская борьба глима, швейцарская — швинген, турецкая — пеливан, армянская — кох, грузинская — чидаоба, азербайджанская — гулеш. Победителя в швинген и сейчас ждет традиционный приз — крупный бычок.

Наряду с борьбой наибольшее распространение на территории Священной Римской империи получили конные соревнования, состязания в прыжках, беге, метании, игры с продвижением соперников по круговой или спиральной дистанции. В Фредерслохе (Золинген) с XII века до 1874 года ежегодно проводились конные соревнования, победитель которых отмечался венком. Большой популярностью пользовались среди скандинавских крестьян лыжи, в Нидерландах — ходули и коньки, в Ирландии и Шотландии наряду с бросанием жерди — метание молота, в стране басков — пелота, в Швейцарии и балканских селах — метание камня. Излюбленная по всей Европе охота была для крестьян не только полезным развлечением, но и занятием, на котором их интересы сталкивались с господскими. По установившемуся обычаю мелкая добыча принадлежала крестьянам, крупная — дворянам.

Армянские праздники навасард и вардавар, схожие с древними олимпиадами и связанные с религиозными ритуалами, превратились в периодические крупные по масштабам народные игры. В Венеции в качестве народных состязаний стали практиковаться регаты. Один из важнейших провозвестников современных видов спорта — скачки — также связан с физической культурой горожан и крестьянства эпохи расцвета феодализма. По заслуживающим доверия данным, начиная с 1161 года перед городскими воротами Лондона, на рыночной площади Смитфильд, регулярно проводились с участием крестьян конные соревнования: скачки и преодоление препятствий.

Несмотря на формирование своеобразных черт и особенностей, народная физическая культура средневековья не составляла замкнутой системы. Сословные различия и обычаи феодализма проникали и в мир детских игр, хранящий традиции прошлого. На это указывают игры с салками, где водящего выбирали с помощью считалки «император — король — епископ — дворянин — горожанин — крестьянин — гусляр — нищий». Игры «взятие крепости», «король, дай солдата», «третий лишний» напоминают об обычаях взимания пошлины на мосту, границе владения и т. п., а игры с «всадниками», взятием «пленных» и «выкупа» — об обычаях рыцарства<sup>17</sup>.

#### **3.1.2.4. Физические упражнения средневекового городского населения**

В период раннего феодализма физическая культура городских жителей испытывала на себе воздействие, по сути, тех же факторов, о которых говорилось выше применительно к крестьянству. Однако в общих чертах начиная с X века, по мере укрепления городов и в ходе усилий по ослаблению и ликвидации феодальной зависимости, изменились и условия жизни городского населения. В XI—XV веках большинство городов сражалось против

феодалной анархии, сдерживающей развитие производительных сил, уже в союзе с центральной властью. В этих условиях сложились благоприятные возможности для формирования специфических видов физических упражнений, и без того необходимых для обороны города, а также танцев и игр, сопутствующих буржуазному образу жизни.

**Для тренировки во владении оружием образовались организованные общества стрелков из лука и фехтовальные школы, сначала в голландских, североитальянских, английских, французских и немецких городах, а также в Кракове, Киеве и Новгороде. По имеющимся данным, герб первого городского фехтовального общества был освящен в соборе Гента в 1042 году. А на состязании лучников, проведенном в 1399 году в Турнуа союзом фландрских земель, сражавшихся против герцогства Бургундского, были представлены уже 30 городов и 16 деревень. Объединения лучников и фехтовальщиков действовали на основе уставов, подобных цеховым. Их членам, по существовавшим правилам, надлежало в определенные дни посещать практические занятия, на которых уполномоченные на то лица — капитаны — проверяли состояние оружия и руководили подготовкой.**

Общезвестно, что средневековая борьба и фехтование — как это отмечалось и в отношении дворянства — в кругу горожан также не ограничивались владением холодным оружием в современном смысле слова. Однако в случае состязаний спортивного типа из суммы боевой подготовки на первый план выступал какой-либо один вид или обусловленный местными обычаями стиль единоборства. Так, в испанских городах предпочтение отдавалось поединкам с применением холодного оружия и конной корриде, в Южной Англии — кулачному бою и борьбе, в Новгороде — также кулачному бою, в Швейцарии — стрельбе из лука и борьбе, в городах Священной Римской империи и Нидерландов — фехтованию и борьбе. Легенда о Вильгельме Телле независимо от того, существовал он или нет, связана с непобедимыми лучниками — борцами за свободу нарождающейся городской буржуазии.

**Параллельно с развитием разделения труда между цехами обособлялись и необходимые для соответствующего рода занятий — или выражающие характер того или иного профессионального объединения — отрасли физической подготовки, а также состязания и танцы. Г. А. Вит пишет, что солевары Шёнебека на Эльбе и Галле на реке Зааль, так называемые галлоры, были виртуозами гребли, плавания и прыжков в воду<sup>18</sup>. Любимой формой соревнования среди рыбаков и корабельщиков по всей Западной Европе стали схватки лодочников с шестами. В Ульме, например, они считались критерием пригодности подростков для участия в проводившемся раз в два года посвящении в юноши, в ходе которого отсеивались слабые и не умевшие плавать. Соревнованиями руководили «арбитры».**

**Внутренние движущие силы физической культуры городов средневековья лучше всего можно проиллюстрировать на обычаях передовых по своему развитию итальянских городских республик. Великолепные игры и состязания их жителей были связаны со свободолобивыми устремлениями, которые складывались в борьбе против феодальных сил, окружавших города и грозивших их поглотить. Общественная роль связанных с физической культурой мероприятий во многом напоминала их значение в древних городах-государствах, а весь процесс их развития знаменовал первые, пробные шаги сложившегося гораздо позже буржуазного «спорта».**

Похожую на массовое побоище «эльмору», означавшую, несомненно, военное учение, уже в XII веке сменила обставленная заранее определенными правилами «пунья», которая, как видно и по названию, также приближалась по характеру к настоящему бою. Ее описание известно по Павийскому кодексу начала XIV века.

«Всех горожан разделили на две группы, состоявшие в свою очередь из отрядов. Как правило, сражались деревянным оружием все сразу или по

двое. На голову надевали смягчающий удары шлем (цисту), на лобовой части которого обозначалось, к какой группе относится боец. Лицо было защищено крепкой корзиной из веревок»<sup>19</sup>. Победители получали денежные призы.

В Венеции и других речных городах проводились схватки «джуоко дель понте» (игра на мосту) за символический захват моста. Изображение бурлящей толпы сражающихся на таком мосту — любимый сюжет гравюр той эпохи: на переднем плане гондольеры подбирают свалившихся в воду, в окнах и на крышах окружающих домов — многочисленные «болельщики». В Риме уже в конце XI века прославились состязания в горах «тестакко» — продолжение в христианской форме ритуала плодородия луперкалий. В них принимали участие и представители окрестных сел. Из плана такого меро-



Поединок на лодках с шестами и упражнение с копьем на лодке в XIV в.

приятия, относящегося к 1469 году, известно, что традиционная программа включала четыре забега, прыжки с шестом в длину, выступления борцов и гонки различных животных.

**Ревностно культивировались горожанами и остальных стран Европы соревнования по случаю праздников весны, завершения сбора урожая и проводов.** Наиболее раннее упоминание об этом имеется у монаха Уильяма Фитцстефана, который в своем «Описании жизни знатных горожан Лондона» 1175 года посвящает отдельную главу описанию физических упражнений лондонской молодежи.

«...Подобает городу быть не только серьезным и просторным, но и веселым и полным развлечений... Каждый год в первый вторник поста... школьники несут к своему наставнику бойцовых петухов и до полудня развлекаются петушиными боями. После же обеда вся молодежь высыпает

на поле играть в мяч. Ученики каждой школы несут в руках мячи и биты. Видные и знатные мужи сопровождают их на конях, дабы посмотреть игру юношей и порадоваться их ловкости... Каждую пятницу великого поста одна за другой выезжают на поле группы молодых всадников с лучшим наездником во главе... показывают, насколько были бы полезны в случае войны.

На пасху бои идут на воде. На сваю в середине реки прикрепляют щит, а потом запускают одну лодку за другой без гребцов, чтобы течение выносило их к свае. На носу лодки стоит юноша, готовый пробить щит копьем. Если сломает копьё о щит и не упадет в воду — считают, что он добился успеха. Если же его оружие не ломается... то будет сброшен в воду, ибо поток несет ладью с большой силой... На мосту, на берегу и в домах вдоль реки собирается много зрителей, у которых такие случаи вызывают немало смеха.

Все лето юноши упражняются в прыжках, стрельбе из лука, танцах, борьбе, метании камней и пользовании щитом. Девушки же бьют в ручные барабаны и танцуют, пока не стемнеет»<sup>20</sup>.

В той же хронике сообщается о первом футбольном матче между лондонскими студентами и молодыми ремесленниками. Из этой записи видно, что борьба и игра еще не отделились друг от друга. Не были оговорены также границы поля. И здесь, подобно деревенским ритуальным играм, участие принимали практически все юноши. Правил почти не было. Набитый отрубями или соломой мяч можно было бить и вести ногами, катить и нести в руках. Цель соревнования состояла не в том, чтобы забивать голы, а в доставке мяча за определенную черту. В городах подобные многолюдные схватки были сопряжены с большими опасностями, и не случайно в Лондоне, Нюрнберге, Париже и других местах довольно рано были введены запреты, с помощью которых власти стремились умерить пыл игроков.

**На примере футбола и других видов игр можно установить, что физическая культура городов, чья атмосфера пронизана подавляемыми чувствами, была связана отнюдь не только с военным делом и производственной деятельностью.** Получившие широкое распространение разновидности игры с мячом были особенно удачны тем, что человек, хотя бы в воображении, «освобождался» от воплощающих классовый гнет сословных, церковных и цеховых оков. Не будет преувеличением сказать, что средневековая городская буржуазия в пору своего подъема символически выражала собственную независимость и силу не только в храмах, но и в своих привычках, играх, на стрельбищах и полях для игры в мяч. Поединки мастеровых «в рыцарских доспехах» вопреки точке зрения наших историков спорта означали не только подражание дворянским обычаям, но и их высмеивание. В еще большей мере выражали протест против классового гнета те виды игры в мяч, которые приспособлялись к замкнутым условиям городских площадей Италии эпохи Возрождения. И здесь целью состязания было не превосходство по очкам или голам, а взятие ворот, символизирующих крепость. То же содержание прослеживается в связанных с мотивом взятия крепости играх шведов, русских, швейцарцев и немцев.

Хроникальные свидетельства эпохи Просвещения, проецируя в прошлое городские условия XVII—XVIII веков, отказывают средневековой городской буржуазии в стремлении к гигиене. В действительности же **в большинстве городов XI—XVI веков регулярно действовали бани**, а в крупных городах — в немалом количестве. В Париже в 1292 году числилось 26 бань, полвека спустя в Нюрнберге — 9, Эрфурте — 10, Вене — 29, Вроцлаве — 12. Красочное описание дает Поджо Браччоли, сопровождавший Иоанна XXIII, лишенного в 1417 году папского престола, в поездке в Баден. По его записям, здесь действовало 30 роскошных бань, а для простолюдинов — два открытых бассейна. После купания посетители участвовали в приемах и обедах, играли в мяч, в шахматы, в кости и танцевали.

Средневековые бани и купальни можно по праву считать местами близ-

кого светского общения бюргерства. Более того, вопреки запретам со стороны властей и церковников часть бань и примыкающих к ним таверн приобретает характер публичного дома. Их назначение даже недвусмысленно обозначено в одном объявлении в Эрфурте конца XIII века<sup>21</sup>.

**Характер массового увлечения среди горожан носили танцы, особенно на масленицу, по случаю проводов и посвящений в члены цеха.** Их элементы, развиваясь за счет стилизации движений, связанных первоначально с трудовыми процессами, наиболее выразительно символизировали занятия кузнеца, рыбака, мясника, каретника и сапожника. В большинстве городов принимаемым в цех давали определенное время на подготовку, чтобы они достойно представляли свой цех на торжествах и состязаниях. Во время соревнований стрелков наряду с традиционными хороводными танцами



Майские праздники стрелков-горожан в XVI в.

пользовались популярностью импровизированные выступления, в ходе которых демонстрировались акробатические прыжки. Тут же часто выступали комедианты, которые изображали хромых, ковыляющих нищих и, получив символическую милостыню, развлекали зрителей виртуозными танцами. В XIV веке в городах появились первые танцевальные залы.

Накапливавшиеся подспудные настроения и в городской среде зачастую выливались в приступы танцевальной истерии. Наиболее ранние упоминания об этом связаны с «аллилуйей» 15 июня 1237 года, когда молодежь из зажиточных семей Эрфурта неистовой, дикой толпой с несвязными песнями направилась из городских ворот по дороге в Арнштадт, кружась и прыгая до изнеможения<sup>22</sup>. В других местах жертвами подобных вспышек массовой истерии становились участники танцев и прыжков через костер в день св. Иоанна. Поскольку в средние века душевнобольные были окружены страхом и суеверным уважением, к юродивым в большом количестве примыкали симулянты. Очевидно, по этой причине в Страсбурге не раз происходили вспышки танцевальной истерии, когда расходившихся плясунов удавалось собрать только в храме святого Витта, где, несмотря на попытки изгнать дьявола с помощью молитв и органной музыки, они продолжали судорожные телодвижения. Отсюда произошло название «пляска святого Витта».



Наряду с различными видами физических упражнений **большую роль играли зародившиеся еще в древние времена зрелища, в ходе которых происходили поединки с животными.** Однако по-настоящему с физической культурой были связаны только бои быков в Испании и Южной Франции. Искусство движений тогдашних гидальго-виадоров еще объединяло конную акробатику пикадора, разъяряющего быка, с ловкостью тореадора, что вместе с установленными правилами поражения быка потрясало воображение зрителей сочетанием поединка человека со зверем, конного состязания и мастерского владения, почти жонглирования, оружием. Не случайно эти традиции с небольшими изменениями перенял и буржуазный спорт нового времени.

### **3.1.3. Физическая культура эпохи Возрождения и упадка феодализма (XV—XVII вв.)**

**Возрождение** — период в истории культуры XIV—XVI веков, тогда определяющими в ускоренном развитии естествознания, философии, литературы, искусства, педагогической мысли и физической культуры стали **общественное влияние и антифеодалное мировоззрение поднимающейся городской буржуазии.** Его основу составило развитие экономики, в котором сочетались прогресс ремесел, торговли, транспорта, географические открытия. В Северной Италии и других наиболее развитых пунктах Европы возникали зародыши капитализма. В отдельных местах предпринимались первые попытки перехода к буржуазному общественному устройству. Связанное с этими явлениями новое мировоззрение Возрождения служило потребностям и интересам складывавшейся в класс буржуазии, выражало ее взгляды. Его идеалом был «гомо универсале» (всесторонне развитый человек), продукт того «исторического момента», когда основанные на разделении труда материальные условия способствовали появлению личности в современном смысле слова, широкому развитию ее способностей и связей между людьми. Новый канон физической культуры, отвергая карикатурный аскетизм средневековья, опирался на идеи античности. Однако обращение в древность было лишь отрицанием отрицания, началом нового пути и на новой почве.

**В формировании** сложившейся под воздействием этих общественно-экономических факторов **физической культуры эпохи Возрождения участвовали два тесно взаимосвязанных идейных течения: гуманизм и Реформация.**

**Гуманизм** вместо теологической культуры средневековья ориентировался на культуру, педагогику, систему ценностей и нормы поведения, в центре которых находился человек. Сюда относились обучение дворянской и буржуазной молодежи классическому искусству, музыке, литературе; усвоение модных естественнонаучных знаний; знание военного дела; увлечение красотами природы; определенные навыки в охоте, играх, танцах, соревнованиях — словом, формирование таких потребностей и такого подхода, когда для подрастающего поколения «ничто человеческое не чуждо».

**Реформация** противопоставляла иерархической, авторитарной вере религиозность, основанную на индивидуальных восприятиях и побудительных мотивах, создавая соответствующие ей систему воспитания и образ жизни. Культура гуманизма, в центре которой находился человек, в немалой мере подготовила появление религиозной культуры, вызванной к жизни Реформацией. Хотя Реформация противостояла светскому взгляду гуманистов на жизнь, однако в требовании восстановить былую чистоту религии она отрицала главный институт идеологии феодализма — папство.

Культурно-историческое сочетание гуманизма и Реформации проистекало из единства движущих сил, стоявших за социальными битвами эпохи.

Вытекающие из этого общие черты подкрепляли друг друга и в области физической культуры. Конкретно говоря, Реформация — в том числе и в плане физической культуры — способствовала расширению, по существу, аристократической социальной сферы гуманизма, его демократизации и обретению им национального характера<sup>23</sup>.

### 3.1.3.1. Итальянское Возрождение

К концу XIII века в северной части Апеннинского полуострова увенчались успехом устремления к самостоятельности, типичные для городской буржуазии всей средневековой Европы. В удельных дворах североитальянских городов, добившихся экономической и политической власти с завоеванием независимости, родовую аристократию оттеснили возвысившиеся благодаря собственным усилиям предводители наемников и городская знать. Эта смена власти положила начало своеобразной динамике борьбы классов и слоев общества.

В самом деле, новые властители со временем отходили от экономической деятельности и стремились укрепить свое господство такими сословными рамками, среди неотъемлемых атрибутов которых не могли не быть и достижения культуры. Однако прежде чем культурная жизнь могла быть введена в ограничительные рамки в соответствии с крепнувшим консерватизмом, руководство ею, как и политическую власть, уже захватывали новые прогрессивные слои. Подобный ритм исторического процесса повторялся до тех пор, пока внешние силы европейского феодализма в XVII веке не положили конец независимости городов-государств и выдвигению очередного отряда передовых сил. Однако сменявшие друг друга поколения властителей, обладая широким кругозором и опытом, связанным с благосостоянием, умственной деятельностью и внешней торговлей, достигли к тому времени столь высокого уровня понимания саморегулирующейся роли культуры в обществе, с которой могли равняться только города Древней Греции. В атмосфере, когда культурные ценности строились на базе разума и гуманизма, рядом с гигантами литературы, изобразительного и музыкального искусства появились и провозвестники физкультуры и спорта в буржуазном понимании.

Духовное соревнование, проявлявшееся в условиях обострения экономической и политической борьбы классов, плодотворно отразилось на повышении требований и к физическим данным. Самовыражение человека, готового ради новых возможностей идти на риск, закономерно вызвало к жизни новую систему ценностей применительно к подвижным играм. В связи с потребностью в физической подготовке на повестку дня встал вопрос о соответствующем образовании для детей. Получили права гражданства соревновательные формы физического воспитания, распространился культ купания и плавания, способствовавший поддержанию личной гигиены. А стремление к познанию природы вызвало интерес к неизведанным краям и горным вершинам, где «гнездится нечистая сила». Не случайно, например, что Петрарку, создавшего новые стихотворные формы, отличающиеся от античной поэзии, увлечение странствованиями и изысканиями превратило в пионера изучения природы.

Подлинная новизна, свойственная Возрождению, охватившему всю Европу, наглядно обнаруживается при непосредственном сравнении с физической культурой рыцарства. Рыцарство XIII века превратилось в замкнутый, изолированный от внешнего мира орден, а принятые в нем нормы физической культуры выродились в искусственный, традиционный этикет. С другой стороны, физическая культура Ренессанса органически включала в себя элементы народного танца, игры в мяч и различных форм соревнова-

ния. В праздничных игрищах и шествиях, ставших регулярными с 40-х годов XIV века, активно участвовали массы горожан. Устройство первомайских состязаний «маджо», происходивших из крестьянской среды, поддерживалось казной. В то же время в официально признанную этическую систему ценностей, наряду с конными и гребными соревнованиями, включаются показатели, заимствованные из трудовых процессов, на которые раньше смотрели свысока. Из правил игры устраняются религиозные формальности, а из числа призов — захваченные у соперников. Однако более открытый характер физических упражнений и подвижных игр не означал демократизации физической культуры: если народные массы уже не отстраняли от участия, то тем не менее еще не «смешивались» с ними. Между теми, кто занимался присвоенными знатью и доведенными до уровня искусства танцами, кальчо, палио и регатой, и участниками все-таки отделенных от них этикетом и «приличиями» массовых мероприятий ощущалась, по сути, та же напряженность, которая выступала на поверхность в экономических бунтах ремесленничества и других плебейских элементов.

**Новое качество физической культуры итальянского Возрождения нашло наиболее яркое выражение в скачкообразных изменениях, происходивших в движениях танца, игры в мяч, конного спорта, фехтования и гребли.**

Первый мастер сознательного творчества форм танцевального искусства, Доменико да Феррара, работал с конца XIV века при дворе феррарского семейства Эсте. В рукописи «Трактата об искусстве пляски и танца», изданного в 1463 году и считавшегося основным законом европейского танца, он — как показывает и заглавие его произведения — уже проводил грань между художественным и бытовым танцем. Исходя из элементов народного танца и греческих традиций, он впервые создал хореографию балетного типа. Среди исходных позиций для приобщения к тайнам искусства танца он обозначил чувство ритма и темпа, координацию движений тела и рук, согласованность шагов, распределение отведенного для танца пространства, внешний вид танцующего, освоение выразительности в движениях. Он же указал первым на ритмические вариации, вытекающие из сложившегося общего набора па, и тем самым более чем на сто лет вперед заложил фундамент хореографической методики своих последователей.

Положения гуманистического придворного этикета и требования, предъявляемые к культуре движений, сформулировал в своем произведении «Придворный» Бальдассаре Кастильоне (1478—1529): «Есть упражнения, которыми можно заниматься и на людях, и приватно, например танец... придворному... танцующему в присутствии других и в таком месте, где теснится множество людей, приличествует сохранять известное достоинство, смягчаемое легкой грацией движений... пусть он выдерживает размер и темп, избегая тех быстрых и громких, с двойным притопыванием, шагов, которые... столь подходят (придворным танцорам), но, пожалуй, не к лицу знатному человеку, хотя в своей комнате, наедине... можно позволить себе и это...»

Работу Доменико пункт за пунктом развили живший в Парме Фабрицио Карозо да Сермонета (1525—1606) и его современник, флорентиец Чезата Негри (1530—1608). В их произведениях описано уже свыше шестидесяти основных видов па, прыжков и поворотов, пространство и время измеряется от одного па к другому с помощью циркуля и песочных часов. Написанное ими позволяет нам представить культуру поведения и движений эпохи позднего Возрождения, начинающего перерастать в барокко.

**Сходные изменения происходили и с играми в мяч. Североитальянский город эпохи Ренессанса был в состоянии приспособить к своим потребностям эти массовые схватки.** В начале XIV века складывается флорентийское кальчо, первая в Европе групповая игра, управляемая арбитром. По существовавшим правилам в игре на определенной городской площадке участво-

вали две команды по 27 человек, и победы добивалась команда, забившая больше мячей в палатку, символизирующую крепость другой команды. Флорентийский летописец XVI века Верки пишет, что в наиболее вызывающей форме кальчо играли в момент, когда город осаждали войска папы и императора (17 февраля 1530 г.). Во Флоренции в 1511. г. появилось, по современным данным, самое первое в Европе пособие по игре в мяч Паоло Кортезе. Из его работы видно, что граждане североитальянских городов возродили также целый ряд древних разновидностей игры в мяч.

Из игр с набитым мячом — можно прочитать у Кортезе, — в которые предки наши играли по правилам Николо Эсте, сейчас у нас известны четыре вида: в первом играют кулаком, во втором — со щитком на кисти или руке, в третьем — с лунками, а в четвертом мяч ударяют и отбивают ногой. Последний вид в старину назывался гарпаstum. Поскольку тяжелый мяч вполне может попасть по разным частям тела, в него нельзя играть без ущемления достоинства патрициев, и эта игра ни в коем случае не годится для кардиналов. Напротив, игра «триангулум», где применяют особый флорентийский мяч, тщательно набитый козьей шерстью, кажется более подходящей для того, чтобы в ней участвовали даже самые родовитые князья, ибо вес и величина мяча гораздо меньше. Эта игра в свою очередь имеет четыре вида: с ударом ногами, из треугольника, рядом со стеной и над натянутой веревкой<sup>25</sup>.

Современник Кортезе венецианец Антонио Скайяно в своем «Трактате об игре в мяч», помимо описания игр и их оценки с точки зрения здоровья и воспитания, разработал правила для противоречивых обычаев игры.

«Мое твердое намерение, — писал он в предисловии к книге, — добиться принятия строгих правил для сомнительных случаев, которые естественным образом часто возникают в игре. Предприятие это кропотливое и утомительное. Но я с готовностью берусь за эту трудную задачу лишь для того, чтобы теперь всякий знал правила игры и тем самым были исключены шумные ссоры, разногласия и различные каждодневные неприятности, столь часто возникающие при судействе некоторых конкретных случаев»<sup>26</sup>.

Компетентное описание игр в мяч того времени можно найти в пособии по кальчо Джованни ди Барди, изданном в 1580 г. Помимо подчеркивания исключительного характера игры и изложения ее правил, он подробно останавливается и на принятой тогда методике подготовки.

Он настойчиво обращает внимание на то, что всякий, кто «добивается славы доброго игрока в мяч», должен круглый год заниматься тренировкой, разнообразной по содержанию и интенсивности. Здесь впервые указывается на опасность монотонности. Автор предлагает проводить соревнования весной и осенью, а летом и зимой рекомендует играть с меньшей нагрузкой. В дополнение он предписывает на лето главным образом плавание, на осень — верховую езду, зимой акробатические упражнения, танцы, борьбу, бег и игры, в которых мяч передается ногой и «которые как бы прислуживают кальчо».

**Развитие конных соревнований в период возрождения итальянской физической культуры косвенно способствовало прогрессу коневодства.** Судя по летописям в Модене, начиная с 1328 года победителей награждали призами — отрезами дорогого алого сукна. За состязаниями, приуроченными к различным религиозным датам, например сиенскими палио в день вознесения и возвращения Марии, скрывался спрос на породистых производителей, проявлявшийся повсеместно в Европе. Здесь же возникли и первые школы верховой езды.

**Основы новой техники и практики фехтования,** которое отделилось от обучения рукопашному бою солдат наемных армий, ставших главной силой в военном искусстве, определялись придворными нормами престижа и физической подготовки. Рыцарские доспехи, стесняющие движения, были устра-

нены и с верхней части тела. Тяжелый меч-палаш сменился легким холодным оружием, которым можно было не только рубить, но и колоть. В сложившейся в результате манере ведения боя стало нецелесообразным использование меча, выполнявшего роль пассивной защиты, которая перешла к маневрированию кинжалом или каким-либо подручным средством — плащом, шляпой. А с начала XV века предпринимаются попытки и нападать, и обороняться одним и тем же оружием. Мастера фехтования тем самым заложили техническую базу системы движений, характерных для современного спортивного фехтования, и создали применяемую и сегодня модель сценического фехтования. Однако в жестоких условиях придворных интриг фехтование эпохи Возрождения все же не могло стать действительно спортивной формой состязания, ибо его цель и стиль диктовались в своей основе этическими нормами обезвреживания противника. Не случайно, если не считать зрелищных представлений, оно практически не фигурировало в программе публичных соревнований и среди видов спорта, рекомендуемых в дополнение к основному<sup>27</sup>.

**Состязания гондольеров и праздничные парады, ставшие регулярными в рамках венецианских регат, демонстрировали также и уровень обороноспособности.** Уже в XIV веке лодки делились на три категории. Разрешалось участие женщин. Регата 1686 года, по дошедшему до нас описанию, была равнозначна в те времена военно-морской демонстрации. Победы в категориях боевых судов оценивались так, как если бы их добились в настоящем рыцарском турнире. В XIV веке «пуньи» разных городов и венецианские «джуоко дель понте» превратились в бой между двумя участниками, происходящий по установленным правилам и под руководством судьи (кулачный бой, борьба, поединок на палках). Горные состязания тесакко в свою очередь стали формой встреч между городами.

Шествия, игры и соревнования эпохи Возрождения в Северной Италии, производившие и эстетический эффект, готовились с участием профессиональных организаторов торжеств и «учителей манер». Эти последние наряду с обучением танцам, фехтованию, верховой езде, играм в мяч были также воспитателями в семьях князей и других представителей знати. В силу интимного характера обучения фехтованию и танцам они считались доверенными людьми, нередко занимали высокое положение при дворе и пользовались столь высоким авторитетом в обществе, что их можно сравнить только с наставниками атлетов Древней Греции.

Физкультурные мероприятия итальянских городов были тесно связаны с социально-политическими тенденциями. Однако в XVII веке с утратой независимости городов в результате завоеваний французских королей и германских императоров было оттеснено на задний план и антифеодалное содержание игр. Мастера танца и фехтования вместе с художниками, архитекторами и писателями разъехались по дворам различных монархов Европы. Большинство устраивавшихся ранее торжеств приняло вид застывших эстетических условностей. Кальчо XVII века, как можно видеть и на гравюрах того времени, стало скорее крупным театрализованным представлением на открытой площадке, а отнюдь не подлинным спортивным соревнованием. Конные соревнования отошли на второй план, уступая место катанию на каруселях. В мастерских танцевального искусства, ревностно хранивших свои тайны, возобладали формализм и вычурность.

### 3.1.3.2. Северное Возрождение

Движущей силой северного — испанского, французского, немецкого и английского — Ренессанса также была буржуазия, боровшаяся против оков феодализма. Однако на севере борьба завершилась созданием королевской

власти. С другой стороны, северное Возрождение не состояло в столь непримиримом противоречии с идеями средневековья, как итальянское. (Пантальон Рабле не мог расстаться с рыцарским идеалом физической культуры. Сервантесовский Дон Кихот — скорее трагикомическое прощание с идеалом рыцарства, нежели его последовательное искоренение.) Между тем рыцарские турниры — здесь и в странах Восточной Европы — все больше уступают место двум другим зрелищам, проходящим по аналогичным правилам: турнир с кольцом и квинтан.

В первом случае нужно было проскакать на коне и сорвать на ходу копьём или длинным кинжалом перстень, подвешенный на шнуре. В этом упражнении условием успеха были качества умелого наездника и твердая рука. В квинтане старались попасть точно в лоб вырезанной из дерева кукле-

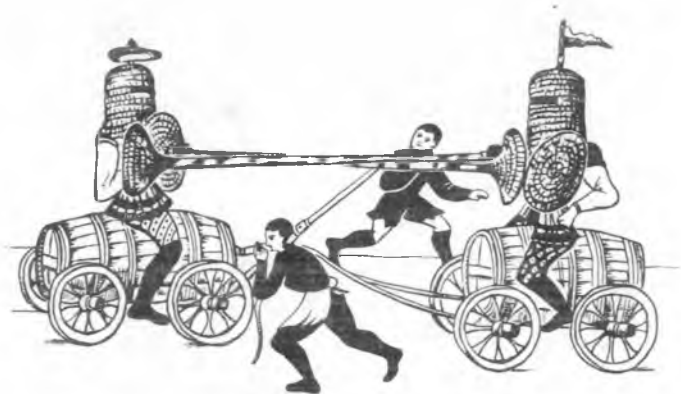

Подмастерья, пародирующие рыцарский поединок (XV в.)

туру, одну из «рук» которой делали подвесной, наподобие цепя. Если удар в лоб был достаточно сильным, «шея» куклы ломалась; в случае неудачи кукла быстро разворачивалась и основательно ударяла проносящегося мимо всадника по спине.

**Состоятельная городская буржуазия, примирившись с городской знатью, развлекалась в крытых залах для игры в мяч или устраивала поединки на копьях, осужденные рыцарскими кодексами.** Революционные традиции домов для игры в мяч поблекли. Простонародье и беднота имели доступ только к ярмарочным площадям и игровым площадкам вне города. Периодически обостряющиеся социальные конфликты в городской среде отразились и на обычаях игр. Повторяющимся мотивом различных городских хроник и сатирических изданий являются «наглые попытки» изображать пародии на рыцарский турнир «в зеленом платье, с соломенным щитом и жердью в руках» и «беспорядки», устраиваемые игроками в мяч «низкого происхождения».

**Наиболее старые цеховые организации фехтовальщиков** на основании патентов, полученных от различных властителей, добились **исключительного права преподавать фехтование по всей стране.** На территории Священной Римской империи действовали три таких цеха. Из членов цеха во Франкфурте и цеха, находившегося под покровительством пражского святого Витта, набирались фехтовальщики и специалисты императорских и княжеских дворов, им принадлежало решающее слово также в военной подготовке и в делах чести. Плебейскую группу образовывали члены цеха «Братство святого Луки», которые кочевали по городам, показывая свое мастерство за деньги, развлекая публику на свадьбах и других праздниках у богатей.

В этой связи о них и содержится первое упоминание в хронике, посвященной собору в Констанце. С точки зрения техники фехтования более консервативными были сформировавшиеся раньше «братья св. Марка», которые длительное время держались за элементы одиночных режущих ударов. На методы «братьев св. Витта» большее влияние оказали итальянская техника режущего и колющего удара и народные гуситские элементы. В системе, принятой «братьями св. Луки», сочетались приемы борьбы и фехтования. Они придавали большое значение зрелищной стороне поединков и сыграли наиболее важную роль в распространении стиля фехтования, построенного на символическом выводе соперника из строя<sup>28</sup>.

**Тенденция эпохи Возрождения к развитию физической культуры способствовала и в западноевропейских городах расцвету игр с мячом и куклами.**

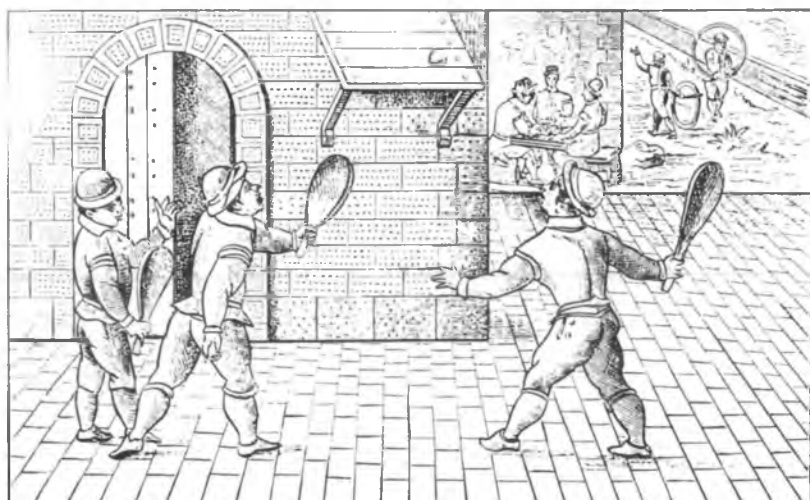

Пристенный тенес, шахматы, катание обруча в XV в.

Одновременно значительные изменения претерпевают как содержание, так и форма игр. Из игр в мяч, связанных ранее с древними обычаями поклонения солнцу и изгнания злых духов, развилась командная игра за взятие «ворот» или «крепости». Во Франции на смену игре в мяч с ударом ладонью пришли пергамон (XIV в.), а затем «тенес» (XV в.) с сетчатой битой. Говоря точнее, и эта игра разделилась на две. Знатные посетители домов для игры в мяч предпочитали короткую, беднота и простолюдины на открытом воздухе — длинную ракетку. О степени распространения игр в мяч во Франции можно судить по тому, что в 1610 г. объединение тренеров, а также изготовителей ракеток и мячей признали в качестве самостоятельного цеха. Среди заметок англичанина Роберта Дарлингтона (1560—1620) о поездке по Франции можно найти и такую запись: «В стране множество домов для игры в мяч. Их тут больше, чем церквей. Французы рождаются с ракеткой в руке»<sup>29</sup>. До сих пор названия улиц и площадей в Лондоне (Мейл-стрит) и Париже (Плясдю-Май) напоминают об игре типа крокета, достигшей расцвета в начале XVII века. К концу XV в. в шахматах произошли коренные изменения за счет ускорения ходов и увеличения поражающей дистанции слона и ладьи, но главным образом королевы (реформа Люсена). Король в сравнении с другими фигурами стал слабее, для его защиты была введена рокировка.

**Любимым видом физических упражнений в Голландии периода Возрождения стали коньки.** На зимних пейзажах художников той поры можно

видеть представителей всех слоев общества, начиная со священников и кончая простыми мастеровыми и крестьянскими девушками. С конца XIII в. более зажиточные горожане снабдили деревянный конек железным полозом и слегка отогнули его спереди. Этот полоз не только обеспечивал уверенность и скорость передвижения, но и служил опорой при разгоне и поворотах. Стали ненужными палки и парус, обеспечивавшие прежде движение на коньках без каркаса или полоза. Возможность описывать дуги и совершать повороты на новых коньках открыла путь для переноса и на лед танца и выразительных движений. Здесь впервые в дополнение к катанию на коньках отмечено появление на льду мяча и кегли. В летнее время на песчаных склонах дюн одно за другим проводились соревнования борцов, игроков в мяч, атлетов. В городах на утрамбованных площадках проходили игры в клоспель, предшественник крикета, и в похожий на хоккей гольф.

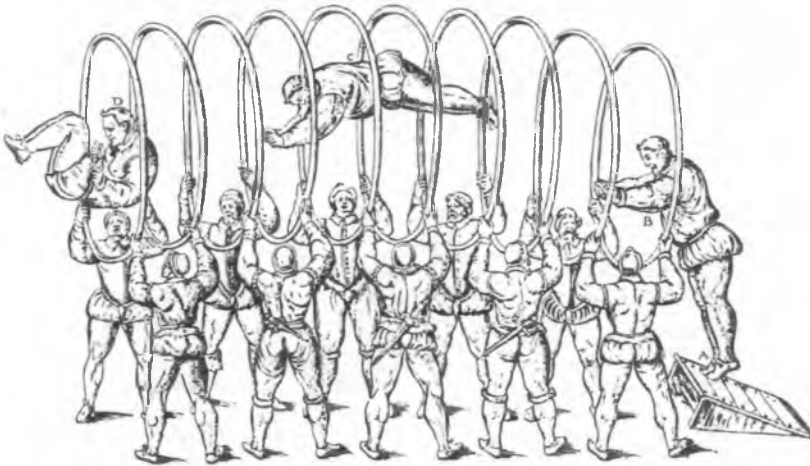

Акробатические прыжки сквозь обручи в XVI в.

На равнинах Нидерландов и Франции возродились состязания на ходулях, связанные с сезонными праздниками. Особенно большой популярностью они пользовались у молодежи Намюра. Упомянувшийся выше Дарлингтон заметил по этому поводу, что, «если бы с таким пылом проходил какой-либо серьезный бой, это была бы не битва, а бойня». Эта игра, разумеется, имела и другие, менее резкие, варианты (футбол, турнир с кольцом, бег наперегонки на ходулях).

С начала XV века городские общества лучников сменились объединениями стрелков. Свои праздники они устраивали, как правило, весной (на троицу). Мы располагаем подробными данными о состязаниях стрелков 1434 г. в Нюрнберге, 1456 г. — в Страсбурге, 1470 г. — в Аугсбурге и 1472 г. — в Цюрихе, на которых среди прочего были соревнования в беге, метании камня, перетягивании каната. В празднике стрелков в Генте 1497 г. участвовали 216 горожан из Брюгге и свыше 100 — из Ипра. Во многих местах тогда же устраивали и соревнования в связи с приемом молодежи в цехи. В некоторых городах одновременно с этим, в других — в связи с осенними и весенними ярмарками проводились распространившиеся из Италии «алые состязания» бегунов и всадников. Такие празднества были введены в 1370 г. в Санкт-Михеле, в 1382 г. — в Вене, в 1448 г. — в Мюнхене и стали год за годом неотъемлемой составной частью народных торжеств. В забегах участвовали главным образом студенты, под-



мастерья. Победителей награждали, однако отрезами не алого сукна, а бархата.

**Возрождение способствовало скачкообразному развитию физической культуры, кроме североитальянских городов, в первую очередь в Англии.** В учебный план старейшей закрытой школы Колледжа св. Марии в Винчестере уже с года основания (1384) были включены регулярные физические упражнения. Массовые состязания в английских и шотландских деревнях, уходящие корнями в национальные традиции, в большей мере сохранили свое значение, чем на континенте. В то же время Англия буквально впитывала в себя также игры других частей света. Упомянутая выше персидская борьба чауган распространилась на Византию, затем через торговцев и крестоносцев попала во Францию, где ее называли шикан (в средневековом немецком языке мы встречаемся с ней под названием шаугун), а в начале XV в. стала известна и в Англии. Аналогичный путь проделали из Индии похожие на мету крикет и крокет. Обе игры получили права гражданства во Франции и Нидерландах, а современную спортивную форму обрели наконец в Англии в эпоху Возрождения. По уровню конных соревнований Англия XVI—XVII вв. уже опережала европейские страны даже с развитым коневодством. При наиболее известных конезаводах сложились площадки и сооружения для состязаний. Слава о традиционных ньюмаркетских бегах и скачках дошла до континента, и европейские монархи соперничали между собой в закупке английских породистых лошадей.

Наряду с записями и гравюрами современников, наиболее правдиво свидетельствуют о спортивных играх Англии эпохи Возрождения трагедии и комедии Шекспира. Органически вошедшие в его постановки спортивные состязания, перенятое у итальянских мастеров фехтование нового типа (нападение длинным кинжалом, оборона коротким), борьба, акробатические танцы, бильярд, гольф, игра в мяч с ракеткой разыгрывались на сцене с жизненным правдоподобием.

Заслуживают упоминания строки хроники Филиппа Стаббса XVI в., отражающие мнение его современников — англиканских священников о футболе:

«Футбол — игра, в которой молодые люди... бьют ногами большой мяч, катят его по земле, не поднимая в воздух. Могут сказать, довольно предосудительная игра и, по-моему, гораздо вульгарнее, недостойнее, дурнее, чем любая другая; она редко заканчивается без ущерба, несчастного случая либо другого вреда для игроков»<sup>30</sup>.

Рассказ об эпохе Возрождения не может отвлекать внимание от процесса брожения, вызванного в физической культуре Европы разложением с конца XV в. феодальных отношений.

Во многих странах сложилась абсолютная монархия, опирающаяся на установившееся равновесие сил между буржуазией и феодальным правящим классом. К западу от Эльбы большой размах получило лишение крестьянства земли, рыболовных и охотничьих прав. В Восточной Европе были введены ограничения на свободное передвижение и повышена барщина. Стало проявляться «вторичное закрепощение». Обладатели государственной власти создавали постоянную армию и центральный аппарат. Начиная с этого времени меры по ограничению трудящихся классов все более непосредственно сказываются на их вытекающих из обычаев правах, связанных с народной физической культурой — охотой, соревнованиями, массовыми играми.

Изменения в условиях жизни достоверно отражаются и в возросшем с конца XV в. числе запретов. Положения, охраняющие авторитет и порядок церковных церемоний и стимулирующие вместо «развращающих игр» стрельбу из лука и военную подготовку, были заменены тезисами иного содержания. Теперь они преследовали цель: обеспечить привилегии

правлящего класса, зарезервировать за ним поголовье животных, закрепить сословный порядок городов, ограничить азартные игры, стимулировать ремесленников и крестьян к более напряженному труду. Однако воздействию этой единой по своей тенденции перестройки на физическую культуру проявилось в преломлении через разные региональные интересы.

В обращении зачинателя Реформации, преподавателя Виттенбергского университета Мартина Лютера (1483—1546) к бургомистрам и «отцам» германских городов он особо подчеркивал, что «с точки зрения правильного использования свободного времени наиболее целесообразными занятиями представляются слушание музыки и физические упражнения. Первое — потому, что изгоняет сердечные заботы и печаль, второе — потому, что делает тело более гибким и способствует здоровью. Однако самое большое преимущество этих занятий состоит все же в том, что они оберегают народ от обжорства, свободы и азартных игр, которые, к сожалению, получили сегодня столь широкое распространение при дворах и в городах. Таков результат, если предавать забвению эти достойные уважения и мужественные занятия»<sup>31</sup>.

Выступление Лютера в защиту физической культуры было однозначным. Те же взгляды содержатся в заявлениях Филиппа Меланхтона и Жана Кальвина. Однако пуританское бюргерство швейцарских кантонов, ставших бастионами Реформации, приняло в XVI веке такое количество всякого рода запретных мер, что они уже ставили вне закона не только занятия подвижными играми, но и соблюдение гигиены тела. В то же время в рамках рыцарских состязаний, являвшихся неотъемлемой частью щеголявшей особым блеском бургундской культуры, получили признание такие народные занятия (бег, прыжки, метание камней, акробатические танцы), которые раньше были характерны лишь для крестьян либо балаганных артистов. Буржуазные слои, возглавившие промышленную революцию в Нидерландах, а затем в Англии, косвенно, а с помощью запретительных распоряжений и прямо способствовали физической деградации народных масс. В свою очередь английская и шотландская аристократия демонстративно покровительствовала народным играм.

За противоречивыми проявлениями прежней и новой борьбы хорошо просматривался процесс изменения роли, которую играла физическая культура в эпоху феодализма.

Различные состязания, которые в прошлом служили сохранению традиций, созданию общности людей и их сплочению, оказались пронизанными жадной наживой, действовавшей разлагающе на все слои общества вплоть до плебеев и крестьян. Последние отголоски изживших уже себя рыцарских турниров при дворах бургундских герцогов, Матьяша Хуньяди и в других местах служили задаче централизации. Однако изменения, происходившие в общественных функциях физической культуры, уже не только выражали стремление к сохранению сословной обособленности, но и создавали возможности для утверждения собственной системы престижных ценностей патрициям, жаждавшим подняться до уровня господствующего класса, и крестьянам, стучавшим в дверь буржуазии. Характер народных игр и состязаний стал столь же различным, как и цели, преследуемые теми, кто по-прежнему придерживался их традиций. В одних местах (Швейцария, Бретань, Костуолд) они выполняли функцию охраны патриархальных связей, уходивших корнями в прошлое, в других — стали в качестве элементов подготовки к классовой борьбе или борьбе против внешних врагов составной частью истории крестьянской войны в Германии, гуситского революционного движения или борьбы гайдуков в Центральной и Восточной Европе.

XIV — XVI века, охватывающие эпоху Возрождения и начало упадка

феодализма, были периодом первых выступлений буржуазии в области физической культуры. «Площадкой», на которой начала свою игру буржуазия, была пошатнувшаяся сцена феодализма, однако эта «площадка» не принадлежала еще буржуазии полностью. И все же благодаря нарождавшемуся новому классу, создававшему свои собственные закономерности в мире игр и других мероприятий, ограниченных ритуалами, состязаний, нередко таивших в себе опасность для жизни, выделилась особая область, развитие которой привело, с одной стороны, через джентльменскую спортивную деятельность к формированию системы идей современного спорта, общественного по своему характеру; с другой — к возникновению связанного с определенными институтами физического воспитания.

### **3.1.3.3. Пионеры физического воспитания эпохи Возрождения**

В средневековой Европе, за исключением рыцарских крепостей, только в швейцарских кантонах, у гуситов, а также в цеховых и корпоративных школах вольных городов уделялось внимание физической подготовке молодежи. Но и она в основном состояла из проводившихся от случая к случаю военизированных испытаний и игр. В подавляющем большинстве школ считали, исходя из догмы первородного греха, что в этих испытаниях и играх заключено «дело дьявола», детское легкомыслие, раздражение взрослых и зло. В конечном счете желание и эмоции детей противопоставили их жизненным потребностям. До тех пор пока над педагогикой безраздельно господствовали идеи аскетизма средних веков, это противоречие проявлялось только в жизни детей или их взаимоотношениях с педагогами, а для подавления детской тяги к играм и движению достаточно было телесных наказаний. Однако в эпоху Возрождения все это приобрело общественное звучание. Под влиянием Великих географических открытий, возникновения новых идей на историческую сцену выступил идеал формирования всесторонне развитой личности, которое самые прогрессивные представители той эпохи не мыслили вне борьбы за ослабление цеховых, сословных и церковных пут. Новые методы ведения войны требовали и солдат нового типа, более стойких и маневренных. Поражение тактики рыцарских сражений означало одновременно и крах идеала рыцарского воспитания. Врачи обнаружили, что свободный двигающийся человек здоровее прикованного к своему стулу ремесленника или монаха, переписывающего кодексы. Выдающаяся просветительская роль в этом плане выпала на долю итальянского врача Иеронима Меркуриалиса, писавшего во введении к своему главному труду об искусстве гимнастики: «...более всего ошибаются те, кто утверждает, будто физические упражнения не способствуют поддержанию здоровья... В отличие от них правильно и разумно вели себя Гиппократ, Платон, Гален и Авиценна, оставившие потомкам учение, согласно которому самый эффективный способ сохранить здоровье — правильное питание и соответствующие физические упражнения».

Упомянутые выше обстоятельства позволили организованной системе физической подготовки вновь завоевать право гражданства в педагогике. Видимо, нельзя считать случайным и тот факт, что впервые вопрос об этом был поднят педагогами-гуманистами, врачами и священниками итальянских городов.

Наиболее известными из них были: Пьер Паоло Верджеро (1349—1428), воспитатель семьи коррарских герцогов; Гварино де Верона (1374—1460), воспитатель семьи д'Эсте, основатель Феррарского университета; Витторино да Фелтре (1398—1466), который в летней резиденции мантуанского маркграфа создал «Дом игр»; Энеа Сильвио Пикколомини

(1405—1464), ставший позже папой Пием II; Мефео Веджио (1406—1458), врач; Джакомо Садолетти (1477—1547), кардинал; Иероним Меркуриалис (1530—1606), врач и историк физического воспитания, а также Томмазо Кампанелла (1568—1639), монах доминиканского ордена, известный своим утопическим учением. Из представителей других стран можно упомянуть Аршанжа Туккаро (1536—1616), придворного воспитателя венских и парижских королей, автора диалога об акробатических движениях.

За ними шли многие выдающиеся представители западноевропейского Возрождения: голландец Эразм Роттердамский (1469—1536); испанец по происхождению, живший в Англии Хуан Луис Вивес (1492—1540); английский утопист Томас Мор (1478—1535); французы Франсуа Рабле (1483—1553) и Мишель Монтень (1533—1592); немец Иохим Камерариус, который в работе «Диалог о гимназиях», изданной в 1541 году в Лейпциге, сделал первый набросок основ физического воспитания как учебного предмета.

Их принципы и цели отличались друг от друга по крайней мере настолько же, как их происхождение и профессии. Однако их влияние и роль во многом совпадали:

а) они отвергали отношение к телу как к тюрьме души;

б) в их теории воспитания наряду с бегом, фехтованием, верховой ездой, борьбой, метанием копья, плаванием и пешими походами определенная роль отводилась также различным играм, среди которых были лапта, кегли и т. д. На уроках танцев они стремились привить ученикам навыки приятных движений и чувство непринужденности;

в) они воскресили и распространяли опыт методики физического воспитания древности;

г) под влиянием их деятельности в педагогике вновь получили права гражданства эстетический идеал гармонически развитого человека и роль физического воспитания как средства охраны здоровья;

д) они пришли к пониманию необходимости использовать в физической подготовке силы и средства вольной природы, не только пользы плавания и пеших походов для физической закалки, но и удовольствия, которое доставляют эти занятия благодаря эстетическим впечатлениям;

е) они признали взаимосвязь между физическими и духовными усилиями человека;

ж) по примеру древних, они отводили воспитательную роль детским играм и выступали за предоставление простора свободным проявлениям личности ребенка. Они впервые обратили внимание на особенности различных возрастов в жизни человека, а также не в последнюю очередь на необходимость своевременно компенсировать вредное влияние на здоровье некоторых профессий, занимаясь с молодежью различными подвижными играми еще в период ее учебы.

Однако, несмотря на всю великолепную интуицию, они могли оказать благодаря своим принципам лишь частичное влияние на практику воспитания, прежде всего в отношении формирования правил жизни<sup>32</sup>. В большинстве же учебных заведений по-прежнему господствовали концепции церковных кругов, выступавших против физической культуры. Их успеху в значительной мере препятствовало то, что со своими идеями культа человека эпохи Возрождения они опередили свое время. Они отдавали предпочтение воспитанию в семье по сравнению со школьным воспитанием. В большинстве своем они не были педагогами-практиками и, за исключением Мора и Кампанеллы, сами придерживались таких взглядов на гуманизм, которые были характерны для аристократии или городской верхушки.

Во многих отношениях они не могли порвать со средневековым образом

мышления. Например, они подразделяли игры на достойные и не достойные свободных граждан, исходя не из действия этих игр, а из традиций. Они пренебрежительно относились к физической культуре среди женщин. Большинство из них считали грехом состязания между детьми.

Их непосредственное влияние на педагогическую практику того времени было крайне незначительным. И все же их историческая роль в дальнейшем развитии физической культуры огромна. Они создали принципиальные условия для того, чтобы движение, игра, состязание вновь заняли подобающее им место в педагогике<sup>33</sup>.

### **3.1.3.4. Первые попытки введения физического воспитания в учебных заведениях** **Деятельность Ричарда Малкастера и Яна Амоса Коменского**

Косвенное влияние идейного течения гуманизма на концепцию физического воспитания в западноевропейских школах даже во второй половине XVI века прослеживается лишь в виде мозаики чрезвычайно противоречивых сведений.

Закрытая по своему характеру аристократическая практика гуманистической педагогики уже не отвечала требованиям экономического и общественного развития. Реформация, разделившая с точки зрения целей существовавшую единую систему воспитания на две части, смогла лишь на время обеспечить с помощью средств, предоставленных ей гуманизмом, единство этой системы. Однако к концу века с ослаблением влияния гуманизма исчез и этот объединяющий фактор. Католическая и протестантская системы обучения полностью отделились друг от друга. В соответствии с новыми общественными потребностями сложился новый тип школ — коллегии, готовившие молодежь к церковной и светской карьере. В интересах воспитания выходцев из средних и высших дворян окрепший феодально-абсолютистский строй создал дворянские академии.

**В школах нового типа — коллегиях — порвали с принципами воспитания, лежавшими в основе средневековой системы обучения и отрицавшими физическую культуру. Раз в неделю учащимся предоставлялся один рекреационный (свободный) день, который использовался для прогулок, сопровождаемых играми. Однако вопросы охраны здоровья и физической активности оставались частным делом учащихся. Они лишь частично регулировались действовавшими в учебных заведениях правилами поведения, ограничивавшими грубые привычки. Занятия, носившие ярко выраженный характер физических упражнений, — фехтование, верховая езда, танцы — фигурировали только в учебных программах дворянских академий.**

Очень мало делалось для осуществления мечты мыслителей эпохи Возрождения — создания «Универсального человека». **В условиях абсолютизма школьное обучение и в области физического воспитания не соответствовало теоретически уже разработанным требованиям провести реформу.** Вопрос о воспитании в целях ведения здорового образа жизни отошел на задний план в учебных заведениях за исключением тех, которые предназначались для элиты. Физические упражнения и игры во многих местах попали в список занятий, запрещенных школьным распорядком. Идеалом эпохи остался античный герой, украшенный христианскими и светскими добродетелями. В системе подготовки господствовала формальная педантичность. Иными словами, в учебных и воспитательных учреждениях занимались главным образом отвлеченными теоретическими вопросами, а в дворянских академиях — «физическими формальностями».

Из критических высказываний того времени явствует, что школьная практика отвергала не только «мир опыта», но и мир «чистого разума». Все

это имело место тогда, когда мыслители эпохи Возрождения уже наметили общие черты воспитания человека с целью подготовить его к более разносторонней и богатой жизни. И. Камерариус издал свои диалоги, в которых обсуждаются основы физического воспитания как учебного предмета. В философских системах Бэкона (1561—1626) и Декарта (1596—1650) уже были сформулированы тезисы о процессе человеческого познания.

В среде педагогов, мучимых противоречиями между идеей просвещенности, вытекавшей из общественных требований того времени, и учебной практикой, начался процесс поисков путей выхода из создавшегося положения. Опыт воспитательной деятельности и жизненная концепция, выходящая за рамки сословных ограничений, привели лучших из них к пониманию того, что каждого человека, переживающего период роста, независимо от пола, происхождения и материального положения необходимо готовить к жизни с помощью разностороннего воспитания. Они считали, что благодаря сформировавшимся таким образом «просвещенным личностям» можно разрешить и общественные проблемы. Из числа сторонников этих идей, во многом близких к утопизму, вышли те преподаватели и учителя, которые провозгласили «усвоение знаний, служащих охране физического здоровья» в качестве органической составной части общего образования. В перспективе же они заложили основы теории физического воспитания, взятого в его буржуазном понимании (Вольфганг Ратке, Клод Флери, Ричард Малкастер, Ян Амос Коменский).

#### 3.1.3.4.1. Ричард Малкастер

Углубление кризиса английской феодальной системы обучения создало трудности прежде всего для подготовки детей торговой буржуазии и поставило ее перед выбором. Английскому буржуа, бросавшему жадные взгляды на вновь открытые земли, стало ясно, что он сможет завоевать себе место среди своих испанских, португальских и голландских конкурентов, находившихся в более выгодном положении, только в том случае, если, освоив науку мореплавания, научится также стойко выдерживать морские схватки и испытания. Под влиянием этих изменившихся потребностей в Англии вскоре родились первые школьные реформы, появились первые реформаторы. Среди тех, кто понял новые веяния нового времени, наибольших результатов добился директор лондонской торговой школы Ричард Малкастер (1530—1611). Свой опыт он обобщил в книге, изданной под довольно замысловатым названием («Исследование всех обстоятельств, обязательных в деле обучения детей, идет ли речь о воспитании духа или тела»). В этом исследовании, заслуживающем внимания с точки зрения всеобщей истории педагогики, Р. Малкастер анализирует около 45 различных ситуаций, связанных с воспитанием, причем около двух третей — под углом зрения морального и физического воспитания. **Новаторский характер его размышлений обусловлен хорошо выбранным исходным тезисом книги, где физические упражнения и игры тракуются как продукт участия в потреблении культурных благ, с помощью которых можно вести ничем другим не заменимую (!) подготовку подрастающего поколения.** В то же время он отмечает, что, выполняя своеобразные задачи физического воспитания, мы одновременно решаем целый ряд других педагогических проблем. В числе его дидактических советов фигурируют и такие, где он говорит о необходимости выбора движений, соответствующих поставленной воспитательной цели, и требования сочетать их друг с другом. Если ко всему этому добавить заключительную главу книги, в которой говорится о ведущей роли преподавателя, то станет ясно, что мы имеем дело с таким прототипом систематического изложения теории физического воспитания, который был свободен от формального, ведущего в тупик подхода к вопросу о подготовке молодежи. Другой

вопрос, что школьная политика победившей буржуазной революции сумела использовать лишь отдельные элементы новаторского учения этого пионера физического воспитания эпохи английского Просвещения<sup>34</sup>.

#### 3.1.3.4.2. Ян Амос Коменский

Среди педагогов, придерживавшихся пансофических взглядов, наиболее выдающуюся роль на континенте сыграл чешский мыслитель-гуманист Я. А. Коменский (1592—1670), который под влиянием активных антифеодалных сект и утопистов эпохи позднего Возрождения, а также — не в последнюю очередь — собственного опыта пришел к пониманию необходимости развития физического воспитания.

В его работе «Великая дидактика», где рассматриваются вопросы воспитания детей дошкольного возраста и подготовки подрастающего поколения, содержится ясное признание того, что правильно выбранные и дозированные физические движения не только облегчают сохранение здоровья, но и помогают переносить усталость, связанную со школьными занятиями. В связи с введением в школах расписания уроков Коменский предложил, чтобы более длительные перемены и часть послеобеденного времени использовались педагогами для занятий физическими упражнениями, тренировок и в то же время для воспитательной работы.

Коменский никогда не говорил о специальных уроках физического воспитания. И все же именно у него мы впервые встречаемся с такой формой физической подготовки детей, которая включена на плановой основе в программу обучения и увязана с уроками по теоретическим предметам. В его учебном плане в Европе Нового времени физическое воспитание впервые стало органической частью обучения.

Помимо поисков возможностей занять учащихся, Коменский обращал большое внимание на формирование системы физических упражнений. Среди подвижных детских игр он выделял те, которые считал полезными, дополняя их в соответствии с требованиями военной подготовки того времени бегом, прыжками, борьбой, плаванием и попаданием копьем в кольцо. На основании приведенных в учебнике Коменского рисунков дидактического характера, образных описаний, педагогических советов можно сделать вывод о том, что он последовательно применял принцип наглядности и в области физического воспитания. Коменский предписывал «сначала показывать физические упражнения, чтобы их могли выполнять без всякой опасности для жизни».

В педагогике Коменского роль различных игр и физических упражнений не ограничивалась физической подготовкой, они выполняли важную функцию и с точки зрения духовного и этического воспитания. Он указывал на те достоинства состязаний, которые способствуют формированию человеческого характера: «... побеждай в игре храбростью, а не обманом... с кем бы и в каком возбужденном состоянии ты ни боролся, старайся, чтобы игра до конца не превращалась в издевательство или драку». На основе указаний Коменского в учебных заведениях внедрялась такая система гуманистических ценностей, этики физической культуры, которая в измененном виде начиная со второй половины XIX века оказала влияние на разработку норм проведения соревнований, теперь уже нацеленных на достижение высоких результатов.

Вклад Коменского в развитие школьного физического воспитания составляет целую эпоху. Благодаря сформулированному им требованию о соблюдении ритмичности в чередовании труда и отдыха, собранному богатому материалу о физических упражнениях, стремлению к согласованию физического и иного рода воспитания он способствовал созданию основ современного физического воспитания в школе<sup>35</sup>.



Плавающие женщины, зимние и летние детские игры, соревнования по бегу, по попаданию копьем в кольцо, борьба, кулачный бой, фехтование — иллюстрации из книги Коменского



## 3.2. ФИЗИЧЕСКАЯ КУЛЬТУРА НАРОДОВ АЗИИ (III—XVII ВВ.)

У наиболее развитых народов средневековой Азии (Индия, Китай) элементы феодального общества возникли раньше, чем в Европе, и отличались от европейских, но развивались медленнее и с гораздо меньшими потрясениями. Здесь не отбросили, а преобразовали институты, систему движений и идеалы физической культуры древности. Сила традиций обеспечила постепенный и плавный характер изменений. В отличие от христианства религии, завоевавшие здесь господство, не стали противниками физической культуры. Они активно влияли на ее практические системы.

### 3.2.1. Средневековая Индия

Формирование феодальных производственных отношений в Индии заняло почти тысячелетний период. Высшие слои военной аристократии, чиновники высокого ранга и монастыри уже в I веке н. э. добились права наследования полученных в дар владений. Однако развитие феодальных отношений ускорилось лишь в X веке в результате прихода мусульманских завоевателей. Основа патриархального, или азиатского, способа производства — сельская община — распалась только в некоторых провинциях. Крепостничество как система, носившая сословный характер, не сформировалось, зато в огромной мере возросла масса «неприкасаемых» и произошла дальнейшая дифференциация каст. Распавшийся на два течения буддизм отошел к VI веку на задний план. Его роль взяла на себя разновидность преобразованного в индуизм брахманизма, провозгласившего кастовый строй священным. В XIII веке средневековая Индия, за исключением нескольких провинциальных княжеств, утратила независимость. Сначала она попала под власть делийских султанов, затем Моголов, а начиная с XVIII века — англичан.

Если не считать периода индийского ренессанса, приходящегося на IV—IX вв., условия, существовавшие тогда в Индии, ее раздробленность, застывший кастовый характер общества, невероятная нищета членов сельской общины делали невозможным такой качественный скачок в общем развитии физической культуры, как в средневековой Европе. Гуннские, афганские и монгольские завоевания обогатили древнюю практику физических упражнений многими элементами, например борьбой на поясах, конными играми, конным поло, соревнованиями лучников. Однако эти виды спорта получили право гражданства лишь в стенах заведений, занимавшихся физическим воспитанием представителей узкой касты военной аристократии. Временно они привносили нечто новое в обычаи того или иного двора, но с уходом завоевателей либо их ассимиляцией утрачивали свое первоначальное содержание. **Наиболее значительное внутреннее совершенствование и обогащение элементов физической культуры происходило в рамках искусства танца, где тренировка тела стала играть уже второстепенную роль, и системы йоги.**

Новый подъем в развитии искусства танца в Индии связан с именем жившего в I веке н. э. Бхарата Натъяшастра, а позже — с появлением на свет произведения одного из его последователей под названием «Абхиная-адарпана». Его подлинный расцвет приходится на IV—V вв. Нормы движения тела — мудры (жесты) и асаны (постановка рук), — увековеченные упомянутым выше произведением, которое стало классическим учебником танца, не выражают понятий, поддающихся точному определению европейцами. Их значение в соответствии с внутренним содержанием может изменяться в зависимости от положения отдельных частей тела по отношению друг к

другу, а также от направления движений, еле заметных поворотов запястья, подрагивания пальцев или продолжительности пребывания в той или иной позе.

Наиболее выразительные образцы танцевальных движений периода индийского ренессанса запечатлены в скульптурах и рельефах храмов Шивы. Шива Натараджа — король танца — сохранил, как утверждает Рожи Вайи, иконографию космической позы: одной рукой он взывает к жизни, другой отбивает ритм жизни на барабане, третьей указывает на повергнутого к его ногам демона, олицетворяющего внутренние слабости человека, побежденные движением, четвертой держит огонь познаний.

Во II веке, когда утратила свое значение философская система йоги, основанная Патанджали, возникли многие течения йоги, основанные на дви-



Мудры йоги. Из книги  
Б. Вига

жении. Среди них выделялась хатхайога, нормы движения тела и положения рук которой были зафиксированы в написанной в IV—V вв. Шилпасатраке (Руководство по искусству движений). Ее развитие совпало с периодом расцвета аюрведической медицины, которая более чем на тысячу лет раньше Гарвея знала о кровообращении и пришла к пониманию роли микробов в возникновении болезней. В период арабских завоеваний XIII века из статичной системы хатхайоги выделились динамичные течения (дандалок, баскик). Тогда же появился обобщенный труд философа Горакшанатхи. Большую роль в дальнейшем совершенствовании системы динамичной йоги, развивающей мускулатуру и ловкость, сыграл пророк провинции Пенджаб по имени Гуру Нанак (1439—1538). Стремясь к объединению в борьбе против мусульманских завоевателей, последователи религии сикхизма, родившейся на основе его учения, порвали с кастовым мировоззрением. Они включили в число ритуальных норм упражнения, связанные с борьбой и бегом.

Брахманское духовенство после оттеснения на задний план буддизма еще больше мистифицировало каноны йоги, определявшие физическую культуру неарийских каст, которые составляли огромное большинство индийского народа. Оно ужесточило учебные задания «гуру» (учащимся), связанные с соблюдением гигиены тела и религиозных обрядов, и в то же время предо-

ставило детям большую свободу в том, что касается подвижных игр. Тем самым брахманское духовенство как бы санкционировало распространение не связанных с борьбой и идеологическим содержанием простых народных танцев и подвижных игр, благоприятные условия для развития которых сложились в замкнутых рамках сельских общин.

В хранящих традиции правилах различных игр с использованием ракетки, фигур, шаров и специальных площадок, которые в течение последующих веков во всем мире стали детскими развлечениями либо превратились в виды спорта, как правило, можно обнаружить какую-либо черту индийского происхождения. Выразительные формы индийского танцевального стиля стали определяющими для многих районов Азии, начиная от Тибета и Индокитая и кончая островами Индонезии, — повсюду, куда проникали индийские купцы и монахи. Странствующие буддийские монахи-миссионеры вместе с учением йоги распространяли и тот вид борьбы в целях самообороны, в основе которого лежало воздействие на чувствительные к боли точки тела противника и который стал известен в Китае под названием чуанфу, в Японии — кемпо, а в современном спортивном мире — каратэ. Неоспорим и тот факт, что в результате индийского влияния персидская игра в мяч с помощью палок благодаря английской Вест-Индской компании вошла в историю спорта наших дней как хоккей на траве, а модернизированная арабами чатуранга — как шахматы.

### 3.2.2. Средневековый Китай

В Китае ни неоконфуцианский идеализм, ни тайское и буддийское течение не отодвинули в такой степени на задний план общественную роль физической культуры, как это произошло в христианской Европе.

После периода, когда действовали упомянутые ранее запреты, в эпохи Цинь и Хань вновь начался расцвет физической культуры. Массовое восстание «желтых повязок», потрясшее династию Хань, было подавлено, но полностью уничтожить завоевание этого движения не удалось. Члены пришедшей к власти династии Чин (III—V вв.), стремясь избежать повторения в будущем подобных восстаний, издали указ о сдаче оружия. Это «безоружное» состояние, которое китайские власти пытались сохранить на протяжении всех средних веков, способствовало формированию в среде китайских крестьян, купцов и мелких дворян своеобразной физической культуры, в основе которой лежали способы самообороны. Отчасти сюда уходит корнями техника чуан-шу — борьбы с тенью с помощью захватов и ударов с целью обезоружить голыми руками противника, а также различные тайные варианты ударов, наносимых кулаками и ладонью, в сочетании с ударами ногой. С большими или меньшими изменениями они составили систему движений ву-шу, которая впервые была разработана в VI веке индийским монахом-миссионером Боддхидхармой. До совершенства были доведены фехтование на палках и водные состязания.

Свой след в физической культуре высших слоев общества оставили также обычаи завоевателей-кочевников, например конные состязания гуннов, тюркских племен и монголов, тибетские соревнования по бегу. Почти все народности, занимавшиеся коневодством, принесли в Китай различные варианты персидской игры в поло и борьбу на поясах. От маньчжуров китайцы заимствовали катание на коньках в его первоначальном виде, от индийцев — хатхайогу и многие виды метаигр, от японцев — игру в мяч с перьями.

Изменение концепции правящих классов в отношении физической культуры наиболее наглядно можно проследить на примере игр с мячом. В эпоху правления династии Тан (VII—X вв.) в чу-кюх играли мячом, наполненным

воздухом. Игра шла уже не до одного очка. В нее играли не все, а только профессиональные игроки. Профессионалы появились и в боксе, и в борьбе, и в соревнованиях по поднятию тяжестей.

В связи с переходом к методам ведения войны с использованием тяжелой кавалерии высшие слои общества усвоили «рыцарские» привычки. Они отказались от прежних физических упражнений; более того — стали презирать тех, кто еще ими занимался. Их интерес обратился к конным состязаниям, фехтованию и, главным образом, конному поло.

Эпоха расцвета конного поло началась в период правления Тан-Мин-Хуана, который и сам был заядлым игроком. Летописцы отмечали, что, когда он гневался на кого-нибудь из своего окружения, примирить их могла только игра в поло. В результате возникали весьма гротескные ситуации. Изнеженные и разжиревшие мандарины и министры были вынуждены перебираться из паланкина на коня, чтобы своей игрой, а точнее, неловкостью и частыми падениями создавать у императора хорошее настроение.

Писали, что никто не смел при этом возразить императору, который свергал правителей провинций и не терпел, чтобы ему противоречили. В конце концов феодалы, заручившись согласием императрицы, через одного из придворных, рискнувшего головой, передали страстному игроку в поло послание, в котором говорилось:

«1. Подобная борьба между правителем и его подданными неприлична, ибо стирает различия в рангах.

2. Этот способ общения с подданными недостоин императора...

3. Многочисленные скачки настолько занимают время императора, что он не имеет возможности выполнять свои обязанности ни перед государством, ни перед императрицей».

«Смелое послание, — отмечает летописец, — настолько подействовало на Тан-Мин-Хуана, что он не только не обезглавил дерзкого придворного, но и обещал, сильно повздыхав, что наряду с поло будет уделять больше внимания общественным делам».

При дворе его преемников игра приобрела еще большую популярность. В летописях некоторых императоров постоянно упрекают в том, что они при назначениях на важнейшие посты больше интересовались умением кандидатов играть в поло, чем их профессиональной пригодностью.

Вечером площадки для игры в поло освещались. Вечерние состязания открывались выступлениями танцовщиц и акробатов. Как и среди персидской аристократии, в китайском обществе эпохи династии Тан поло захватило и дам. Императоры, ссылаясь на китайский этикет, долгое время разрешали им садиться только на мулов. Однако это ничуть не смущало придворных амазонок, увлеченных игрой в поло.

В начале эпохи династии Сун (X—XIII вв.) длинное поло сменила игра ки-кюх, в которой использовались более короткие биты. Регулярно, четыре раза в год, устраивались блестящие придворные соревнования по этому виду игры. Играли мячами из эбенового дерева, размеры площадки определялись в зависимости от числа участников. Параллельно с ки-кюх китайский «рыцарь» по имени Лун-Ван возродил и ввел при дворе названную его именем китайскую игру типа гольфа.

Лун-Ван создал каноны обязательных для различных игр «рыцарских добродетелей». К их числу он относил учтивость, честность, справедливость и скромное поведение. «Победа не должна приводить к зазнайству, а поражение — к малодушию», — пишет он в заключение своего труда.

Экономическая политика эпохи династии Сун благоприятствовала расцвету физической культуры городского населения. В городах получили распространение не только различные виды поло, но и игра в мяч с перьями, атлетика, массовые состязания по перетягиванию каната и разнообразные упражнения по балансированию на ходулях и бамбуковых шестах.

В этот период упомянутая выше техника «чуан-шу» также распалась на два течения: «шао-лин». Первое получило свое название по имени монастыря Шаолин в провинции Хунань, поддерживавшего традиции Буддхидхармы, где монахи включили в свою учебную программу овладение искусством борьбы без оружия. Система упражнений, составленная в XVII веке военачальником Ио Фейем и монахом Чиао Юаном, включала уже более 150 движений по нанесению ударов руками и ногами для воздействия на болевые точки тела противника. Основы «тай-чи-чуана» разработал в X веке Чан Сан-фен. Эта система включала в себя не только силовые приемы, но и способы психологического воздействия на противника.

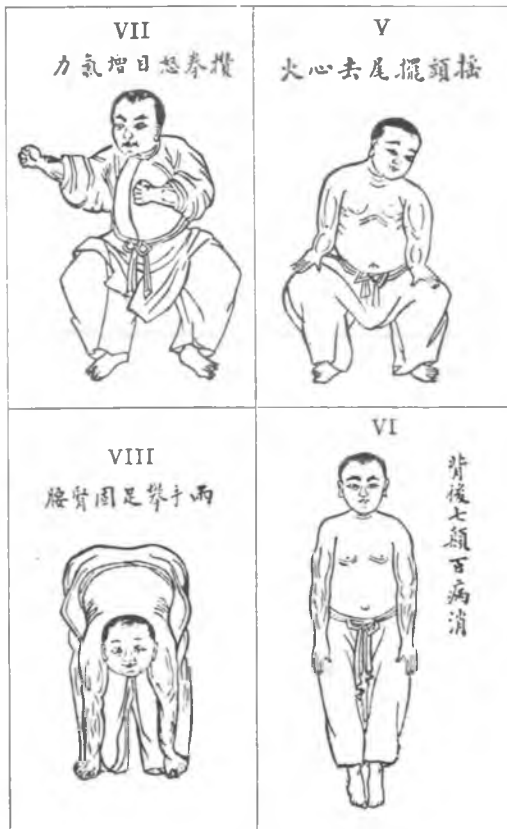

Рисунки чуан-шу из книги Г. Б. Ванга и «тай-чи-чуан»

Мистически настроенные тайские монахи считали, что различные молитвы имеют больший вес в глазах богов, если они выражаются не только словами, но и с помощью бега, танцев, вращения тела. Под эгидой государственной буддийской религии все большее распространение получали элементы канонів йоги, заимствованные в Индии.

В эпоху правления монгольской династии Юан (XIII—XIV вв.) на первый план вновь вышли различные боевые упражнения, состязания конников и лучников. При императорском дворе и в крупных городах готовилось большое число борцов в трех весовых категориях, всегда готовых выступить в соревнованиях против монгольских гостей.

Династия Мин, вступившая на престол после изгнания монголов (XIV—XVII вв.), предоставила неограниченную власть конфуцианским чиновникам. Китай освободился от монгольских завоевателей, но попал в

рабство к собственному прошлому. Бюрократы-мандарины обратили традиции против прогресса. Замедление общественного прогресса отрицательно сказалось и на развитии физической культуры. Характерное для конфуцианства неприятие всего чужеродного сказалось, в частности, в том, что были забыты принесенные монголами упражнения в верховой езде и борьбе, а также получившие распространение в народной среде способы самообороны. Интерес стал проявляться главным образом к изобразительному искусству и литературе.



Современное изображение приемов тай-чи-чуан из книги Й. Палоша

В столь неблагоприятных условиях китайская физическая культура уже не могла создать никаких новых систем движений. Если не считать игры в мяч с перьями и лечебных упражнений, все остальные виды физической культуры пришли в упадок. Снизился уровень испытаний, которым подвергались воины, в школах прекратилось организованное обучение физическим упражнениям.

Окончательный закат физической культуры в средневековом Китае начался после того, как китайские феодалы призвали маньчжуров для подав-

ления крестьянских восстаний. Новые завоеватели принесли закон о ношении женщинами колодок, уродовавших их ноги. Игровые площадки были обложены большими налогами. Занятия физическими упражнениями сохранились лишь в низших слоях общества и среди национальных меньшинств.

### 3.2.3. Средневековая Япония

Согласно написанной в 712 году до н. э. Хронике Кожики, обретение японским народом своей родины началось с соревнования по «спортивной» борьбе. Прибывшие с юга на остров Кюсю племена завоевали себе право поселиться здесь благодаря тому, что их бог-герой Такемидкадзути поборол вождя живших там издавна айнов.

Современная японская историография датирует концом V века создание в стране первых, по существу рабовладельческих, государственных образований, которые в VII веке сменились феодальным государством, организованным по китайскому образцу. К XII веку феодальный строй укрепился. Из слоя самураев сформировался «институт японского рыцарства», чьи своеобразные методы ведения войны, привычки и образ жизни вплоть до XVII века определяли систему физических упражнений, носивших чисто военный характер. Кодекс поведения самурая (бусидо) содержал в основном определявшиеся историческими традициями нормы поведения и требования физической подготовки — стрельбу из лука, искусство фехтования с одним и двумя мечами (кендо), владение копьем (нагината) и секреты психологического воздействия на противника.

Одной из привилегий самураев была борьба сумо. В ней побеждал тот, кому первому удавалось вытеснить соперника из круга или прижать его к земле. Состязанию предшествовали культовые обряды. Участники, одетые в эпитрахиль с ритуальным поясом, перед каждой схваткой молились о победе. На арену сыпали соль, чтобы прогнать под землю злых духов, а затем, хлопая в ладоши, привлекали внимание того бога, в честь которого устраивались соревнования. Первое публичное состязание по сумо организовал Акаски Шийануске в 1629 году в Иедо.

В физической культуре других правящих классов сказывалось влияние китайской обычаев и различных течений буддизма, рано ставшего государственной религией. Однако роль заимствованных систем физических упражнений, танцев и конного поло менялась в соответствии с особенностями японского общества. Наиболее наглядно об этом свидетельствует пример кемари — японской разновидности чу-кюх. В VII—VIII веках это была игра, развивающая ловкость и быстроту. Однако позднее ее технические элементы потеряли свое первоначальное значение, растворившись в церемониях религиозного характера.

Критерии кемари не знали понятия абсолютной победы. Цель игры заключалась в том, чтобы в соответствии с действовавшими правилами игроки, стоявшие вокруг черешневого дерева, как можно дольше перекидывали над деревом друг другу мяч, не роняя его на землю. Согласно поэтическому эпосу Вака в 1208 году одна из команд сделала 980, а несколько лет спустя — 2000 таких передач.

Помимо различных метаигр — перетягивания каната, серсо, пятнашек, качелей, хождения на ходулях — в средневековой Японии особым вниманием пользовались ритуальные состязания в фехтовании на палках, стрельбе из лука, водные соревнования. В школах уже с 1603 года по приказу императора в качестве обязательного предмета было введено обучение плаванью.

Большинство упомянутых видов состязаний можно найти среди обычаев всех слоев населения. Помимо йоги и дыхательных упражнений, ставших

элементами религиозных обрядов, к народной физической культуре в Японии относилась также вольная охота (придворные и аристократы охотнее стреляли тупыми стрелами в привязанных, ограниченных в движении животных). Пешее поло (гяччо) и разновидность игры в мяч с перьями деревянными ракетками считались играми средних слоев населения.

Возникновение различных видов борьбы в целях самообороны, в том числе каратэ, связано с историей классовых конфликтов.

В XIV веке на Окинаве, считавшейся центром крестьянских волнений, с особой жестокостью была осуществлена «охота с мечом», с помощью шпионов феодалы установили наблюдение за кузницами. Немногочисленные отряды самураев, провоцировавшие безоружных крестьян, заставили восставших «исчезнуть» или загнали их в леса. В этой напряженной обстановке в начале 1360-х годов стали зарождаться те самые нелегальные «руки окина-



Изображение кендо XV века на основе записи Юрир Нарита

вы», «школы в зарослях», в которых преследуемые осваивали искусство самозащиты.

Судя по описаниям протоколов допросов, приемы включали в себя различные виды ударов руками и ногами, наносимые в наиболее чувствительные точки человеческого тела, а также приемы по обезоруживанию и удушению. Преследуемые и сотрудничавшие с ними жители систематически собирались в своих убежищах. После короткой медитации и психологического настроя они начинали носиться вверх и вниз по крутым лесным тропам. Защищая голову и плечи, они увертывались от деревьев и сучьев, сбивая ребром ладони или ударом ноги сухие сучья. В период отдыха они пальцами разминали вязкие материалы, чтобы увеличить силу захвата. В целях развития выносливости и прыгучести совершали прыжки с грузом на плечах и настойчиво отрабатывали попарно элементы ударов и бросков. Таким образом возникла манера ведения борьбы каратэ, включавшая в себя элементы борьбы кунфу, которая создавала для обреченной на уничтожение



жертвы возможность оказать эффективное сопротивление даже при нападении нескольких вооруженных противников. В результате фанатичных тренировок воспитанники «школ в зарослях» обычно выходили победителями из стычек с небольшими по численности, но наводившими страх отрядами самураев. Возникновение искусства самозащиты на Дальнем Востоке сделало возможным то, что представители здешних господствующих классов не носили полных доспехов, подобно европейским рыцарям, и не были знакомы с плотным боевым построением конницы.

Однако к современному каратэ Гичин Фунакоси (1869—1955) все же пришли не путем народного искусства самозащиты. Под влиянием чувствительных ударов по их престижу самураи в XV столетии также начали изучать приемы «рук окинавы». Ее комплекс был включен в число методов

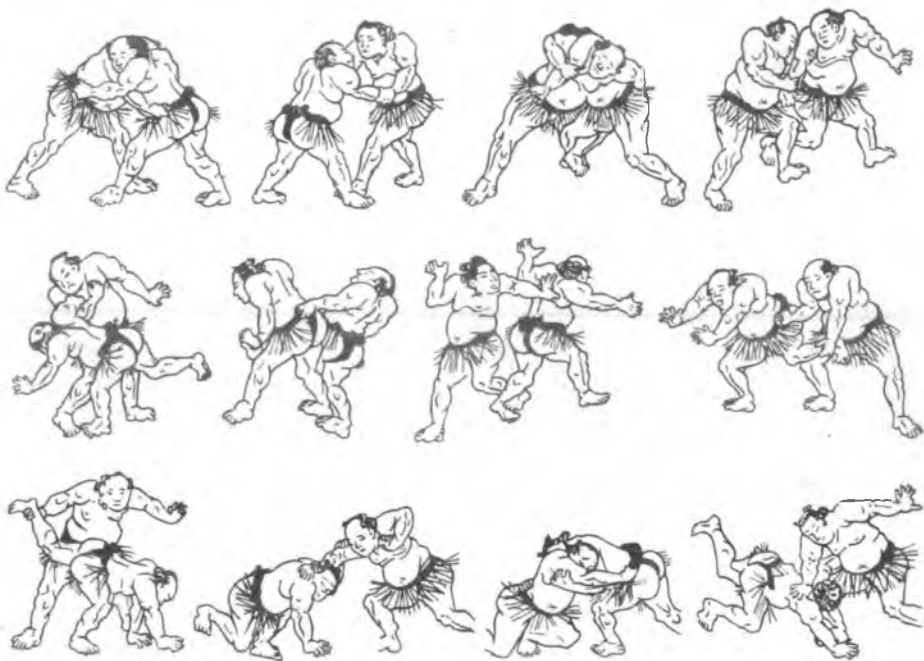

Различные фазы борьбы сумо (из произведения Хиякка Дарьткку, вышедшего в 1910 г.)

секретной подготовки бусидов. А в текст самурайской клятвы было введено новое положение о том, чтобы секреты не передавались никому, за исключением членов сословия. Нелегальные народные школы в результате жестоких преследований к XVI веку полностью вымерли. В Европе сведения о каратэ распространились благодаря побывавшим в Японии португальским морякам как о каком-то непостижимом самурайско-мистическом явлении.

### 3.2.4. Азиатские кочевники

Физическая культура народов степной зоны, протянувшейся от Кавказа до Тибета, определялась образом жизни скотоводов и тактическими потребностями легкой кавалерии. Искусству верховой езды, заарканивания, стрельбы из лука и охоты с загонем подрастающие поколения учились, наблюдая практику взрослых. Почти все кочевые народы пользовались пар-

ными. Пар разводили в кожаной юрте. На раскаленные камни сыпали конопляное семя, а затем их обливали водой. Воинственные ритуальные танцы этих народов отражали в себе условия жизни кочевников и частично остатки суеверных представлений периода первобытнообщинного строя.

Наиболее распространенные формы состязаний без оружия, сохранившиеся до наших дней элементы их стиля хранят в себе школы народной борьбы. Наиболее древнее изображение приемов борьбы, включающих в себя способы захвата противника в плен, мирного урегулирования споров, кое-где мотивы отборочных испытаний перед посвящением были обнаружены на скифском изделии из кости III века, найденном в Греции. Состязаниям предшествовали упражнения, включавшие в себя метания, прыжки, демонстрацию силы, которые служили не только разминкой, но и



Князь сарматов на охоте. Рисунок на тарелке X века (Венгерский национальный музей)

являлись способом устрашения соперника. Сама борьба начиналась с того, что борющиеся хватали друг друга за кожаный пояс или другую часть верхней одежды. При исполнении приемов и броске соперника на землю большое значение отводилось работе ног и такому приему, как подножка. У народов Урала и Алтая, кавказских народов и монголов состязание продолжалось до первого броска. Состязания заканчивались танцем победителей, напоминавшим движения священного для данного племени животного (орла, волка), что означало необходимость повинования со стороны побежденных. Иранские и турецкие борцы соревновались в кожаных штанах, а верхнюю часть тела натирали маслами. Для победы у них необходимо было положить соперника на обе лопатки. Проигравшие обязаны были устроить пир в честь победителей и торжественно вручить им свои кожаные штаны.

Из числа конных игр турки отдавали предпочтение вооруженным поединкам, а также персидскому поло. Игра «лело» бытовала у кавказских народов. В этой игре участвовали группы всадников. Борьба здесь велась не за мяч, а за набитую баранью или козлиную шкуру, которую надо было доставить в свое селение. Пользовавшаяся огромной популярностью охота с погоней считалась испытанием таких боевых качеств, как выносливость и ловкость. Среди аристократов очень распространена была также соколиная охота.

В путевых заметках Марко Поло так описывается весенняя охота двора

хана Хубилая, основателя династии Юаней: «Четверо слонов везут владыку в пышном дощатом сооружении. Он всегда так отправляется охотиться на птиц, т. к. его мучает подагра. Рядом с ним постоянно находится дюжина отборных охотничьих соколов, и в качестве развлечения его сопровождают несколько сановников... и если кто-то из них вскрикнет: «Ваше величество! Журавли!» — тогда владыка... выпускает одного сокола. Часто борьба происходит у него на глазах, и это доставляет ему, лежащему на своем ложе, величайшее наслаждение...»<sup>49</sup>

Систему состязаний кочевых народов средневековой Азии полнее всего можно проследить на примере монгольских праздников «мужское троеборье». Не только на основе сохранившихся до наших дней традиций, но и на основе описаний П. С. Палласа можно однозначно утверждать, что эти праздники являлись тогда большими весенними парадами объединенных монгольских племен. В упоминавшееся выше троеборье входили соревнования по борьбе, стрельбе из лука и скачки на лошадях. Цель для стрельбы из лука верхом на лошади располагалась на расстоянии почти пятидесяти метров. Скачущим в направлении цели всадникам надо было пустить в нее стрелу из положения прямо, боком к цели и развернувшись в обратную сторону. В третьем виде состязаний необходимо было обогнуть «веху», установленную на расстоянии приблизительно 3—4 тысячи метров. Празднества дополнялись различными играми, включавшими в себя погоню за добычей на лошадях, в которых могли участвовать и женщины. Под названием «сурхарбан» традиции подобного «троеборья» сохранили также живущие на территории Советского Союза буряты. Различие состоит только в том, что здесь увековеченные на рисунках номера соревнований по стрельбе из лука изображали лучников, выпускающих стрелы не со спины лошади, а в пешем строю. (Венгерские и куманские крестьяне, переселившиеся в бассейн Карпат из азиатской колыбели, принесли с собой традиции игр «троеборья». После изменений условий жизни на новом месте, а затем отказа от простого оружия только борьба и скачки на лошадях сохранили первоначальную форму, стрельба из лука была заменена бегом.)

На развитии физической культуры в Тибете, помимо влияния монгольских кочевников-завоевателей, прежде всего сказалось индийское и китайское влияние. Многочисленные элементы тибетской теории лечебной гимнастики сформировались уже в течение I столетия до н. э. Упражнения во многом походили на статическую, созерцательную и воздействующую на сознание систему духовной йоги типа Патанджали. В конце I столетия до н. э. наряду с медитационным подходом постепенно на первый план стали выдвигаться двигательные элементы<sup>50</sup>. Среди них различные формы прыжков и упражнения по бегу типа марафонского, получившие развитие благодаря существовавшему тогда институту гонцов. В ходе военной подготовки становились мастерами по стрельбе из лука, в скачках, в борьбе. С распространением ламаистского буддизма возрастающее значение приобрели враждебные танцы дервишей, а также другие движения, оказывающие на людей наркотическое действие.

### **3.2.5. Историческое значение физической культуры средневековой Азии**

Буржуазные историографы спорта или преуменьшают, или мистифицируют физическую культуру азиатских народов. Они не признают того, что среди различных форм развития физической культуры, отличающихся от европейской, ее рациональная сущность выполняла роль общественного саморегулирования.

В Азии эпохи средних веков действительно не существовало культа достижений в нынешнем понимании этого слова. То, что в современном спорте происходит в рамках одного чемпионата, в ту пору выливалось в продолжительные ритуальные торжества. Но здесь речь идет не о том, что иным был ритм жизни, а о том, что нормы поведения арабов, китайцев, индийцев и японцев определялись жесткими рамками обычаев. Деятельность индивидуума и общества были взаимосвязаны значительно более тесно, чем в средневековой Европе. Вследствие этого даже успехи, достигнутые в состязаниях, связанных с физическими упражнениями, означали не славу одного человека, а прежде всего проявление высшей степени долга перед деревней, городом или племенем.

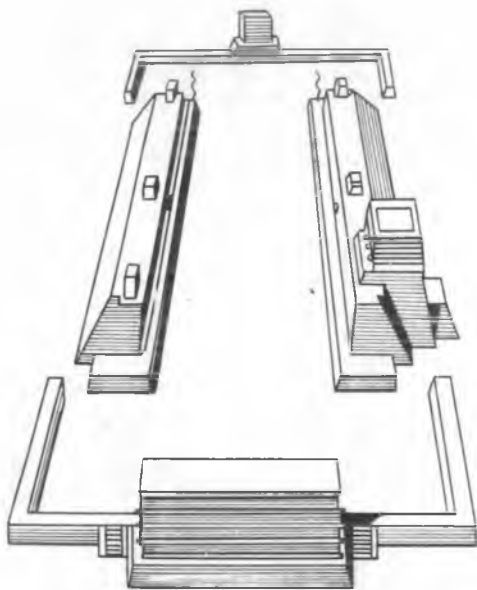

Реконструкция площадки для игры в мяч, обнаруженная во время раскопок в Чичен-Ице. Под ним — изображение игры в мяч, символизирующей борьбу Дня и Ночи

Если оставить в стороне мистифицированные течения, господствовавшие в Индии, рациональная сущность азиатской физической культуры легко поддается конкретному анализу. Державшаяся в секрете система физической подготовки, обеспечивавшая власть самураев, имела точно такую же общественную ценность, как и упражнения, применявшиеся в персидских «цитаделях», или же игры с преследованием у степных народов, имитировавшие похищения женщины или животного. В стрельбе из лука на полном скаку они состязались для того, чтобы в аналогичной боевой обстановке (спереди, сбоку и развернувшись назад) уметь точно поразить цель. А в ходе состязания

заний с арканом или поясной борьбы учились тому, чтобы не только уметь заарканить животное, но и в случае необходимости твердой рукой стащить с седла спасающегося бегством противника.

Неизменной принадлежностью празднеств народов Центральной Азии по случаю победы, торжества или сезонных праздников считались конные игры. Предания и путевые записки повествуют о народных героях, одержавших победу на боевых жеребцах в турнирах по преследованию и вооруженных поединках. Игры конного поло «цхен-бурти» и «човган», устраиваемые при дворах владык, были отображены в эпосах таких известных поэтов, как грузинский Шота Руставели (вторая половина XII века) и узбекский Алишер Навои (1441—1501). Многочисленные эпиграфические памятники XI—XIV веков в Узбекистане и Таджикистане упоминают конные салки «кизкуу» (Догони девушку!), которые происходят из племенных традиций похищения невесты. Наиболее выразительную форму соревнований, символизирующих похищение животных, сохранила игра афганских пастухов «вузкешхи» (перетягивание козы или теленка). Общераспространенная охота с облавой считалась испытанием на ловкость и выдержку при военной подготовке. В кругах знати большой популярностью пользовалась также соколиная охота.

Тот факт, что в развитии физической культуры средневековой Азии не могли сформироваться основы современного с точки зрения европейского понимания этого слова спорта, связанного со стремлением к достижениям и рекордам, это объяснялось не «особенностями психического склада» арабов, индийцев и китайцев, как это утверждают спортивные историографы, а социально-экономическими условиями, которые уже упоминались ранее. Потребовался чрезвычайно длительный период времени для того, чтобы простое натуральное крестьянское хозяйство стало производить товарную продукцию. В результате подавляющее большинство населения здесь в период между XVI и XIX столетиями и вследствие усиливающейся эксплуатации и ростовщичества обнищало значительно скорее, чем на западе в эпоху первоначального накопления капитала. Все новые и новые набеги кочевников, роскошь господствующих классов, а в более поздний период грабительская политика колонизаторов отбросили назад не только развитие экономической жизни, но и нормальный процесс развития физической культуры, который соответствовал бы более высокой степени цивилизации.

### **3.3. ФИЗИЧЕСКАЯ КУЛЬТУРА НАРОДОВ АМЕРИКИ В ПЕРИОД ДО ЕВРОПЕЙСКОЙ КОЛОНИЗАЦИИ**

О физической культуре народов Америки мы черпаем сведения из археологических находок, этнографических коллекций и из испанских хроник XVI—XVIII веков. По мнению исследователей, во времена Колумба большая часть коренного населения Америки жила в социальных условиях первобытнообщинного строя. Только у племен, населявших западный берег южного полушария, а также у мексиканских и центральноамериканских племен сложились своеобразные классовые отношения.

Уровень развития производительных сил здесь намного отставал от более развитых стран Европы и Азии. Животные в качестве тягловой силы или для верховой езды тут не использовались, не было и колесных повозок. Здесь не знали даже железа. Оружие изготовлялось из камня или из бронзы. Племена, промышлявшие охотой, кочевые и оседлые племена часто воевали между собой за более богатые территории, за долины рек, за соляные копи, из-за рабов и даже иногда из-за каучука, служившего исходным материалом для изготовления мячей. Для тренировки силы воли их воины применяли форсированные марши, бег, греблю, борьбу, силовые состязания, игры с

мячом и вооруженные игры, а также методы еще более беспощадные, чем у спартанцев. Правом называться взрослым пользовался только тот, кто с честью выдерживал эти испытания. При отсутствии других средств передвижения среди различных видов физических испытаний значительное развитие получил бег. Для бегунов того времени (перуанцев, тарахумаров) характерна была не скорость бега, а в первую очередь выносливость и упорство бегуна, достигавшие необычных для средневековой Европы масштабов. Упражнения в самосозерцании представителей духовного сословия привели к возникновению системы оздоровительной гимнастики, подобной индийской.

В местах, населенных когда-то ольмеками, на берегах залива Гольф и в Ла Венте, ученые находят памятники, уже начиная с XIV столетия до н. э. **изображающие ритуальные игры в мяч, типичные для физической культуры того времени.** По мнению ряда авторов, огромные каменные головы в окрестностях Ла Венты являются памятниками тем знатным ольмекам, которые были обезглавлены после выдающихся достижений, продемонстрированных ими в ходе игр. В большом количестве сохранились рельефные и настенные рисунки, изображающие классические игры эпохи теотиуаканской культуры (II—IX век н. э.). Испанские источники XIV века недвусмысленно указывают на то, что техника владения мячом у коренных жителей превосходила даже уровень итальянских и французских виртуозов. Они владели искусством индивидуальной и командной игры. Мужчины играли против мужчин, а женщины — против женщин, но выступали и смешанными парами. По набитому или надувному мячу ударяли клюшкой или различными частями тела.

В мире индейских религиозных представлений, базировавшихся на культе охоты и плодородия, игра оказалась необходимой. Мяч там можно было встретить среди средств, призванных воздействовать на природу точно так же, как в состязаниях и играх богов, олицетворявших силы природы. В Европе игра, вытесненная из религиозных воспитательных учреждений, а также из сферы общественной жизни и деятельности, уже своим существованием означала нарушение порядка и церковных устоев, движение в свободной атмосфере, протест против заповеди средневекового католицизма. Однако в Новом Свете она удовлетворяла официальные общественные потребности, была тесно связана с обрядами и новым летосчислением.

Общественная роль индейских игр в мяч различалась в зависимости от степени развитости различных племен. Проходившие с участием сотен людей игры в ракетт племен ирокезов, тольтеков, дакотов и маскогов, которые вели чрезвычайно дикий образ жизни, близко напоминали их военные действия. Эти игры в течение длительного времени решали вопрос об авторитете племен, с их помощью решались и спорные вопросы. Часто и переселенцы предлагали игру в мяч или фехтование на палках в качестве средства прекращения распри и раздоров, несмотря на то что у них функция игры была скорее связана с культом солнца и обрядом плодородия. Численность команд снизилась до семи человек, а условия игры стали более сложными.

Записи относительно техники игры не содержат в себе каких-либо моментов, касающихся вынесения решений об оценке результатов и достижений и мотивов таких решений. Это чрезвычайно усложняет изучение действительной роли обычаев. Так, например, на вопрос о том, почему в ходе ритуальных игр не использовались кисти рук и ступня ноги, спортивная историография до сих пор не может дать удовлетворительного ответа. Некоторые склонны искать объяснение в тезисе о «нечистоплотности кисти рук». Однако это поверье не было распространено среди коренных жителей, населявших Америку. Более вероятно, что в ходе сражений, проводившихся с помощью примитивных средств, и в первую очередь тех сражений, в ходе которых стремились захватить пленных, главную роль играли панкратионовские захваты, удары и толчки. А в процессе игр, которые у них были

связаны с примирением или со стремлением к мирному решению спорных вопросов, неиспользование кисти рук заранее исключало возможность того, что состязание будет носить грубый характер.

### 3.3.1. Ацтеки, майя

На протяжении XV столетия на территории современной Мексики племенная гегемония принадлежала ацтекам, а на полуострове Юкатан — племени майя. Воины этих двух народов проходили систематическую военную подготовку. Они овладевали искусством фехтования на палках, умело пользовались щитом и лассо. Преимущество отдавали метательному копью, которое посылалось с помощью метательного приспособления. Стрела и праща рассматривались ими в качестве второстепенного оружия. В их тактике важная роль отводилась рукопашной схватке. Для тренировки использовались состязания в борьбе. В ближнем бою и на расстоянии одинаково успешно владели деревянной булавой с камнем на конце — томагавком. Выбор различного рода военных стойбищ увязывался с возможностью упражняться там и оттачивать свои военные навыки. Во время посвящения воинов на празднествах, посвященных времени года, или победных торжествах **игры в мяч, состязания в беге, борьбе сопровождались человеческими жертвоприношениями.** После поединков на томагавках и копьях, носивших название «игра цветов», на одном из очередных празднеств победители приносили в жертву побежденных. Об этом свидетельствуют, в частности, рельефные рисунки, обнаруженные у входа на площадку для игры в мяч в Чичен-Ице. **Вывод о большом значении в их жизни игры в мяч мы можем сделать на основе остатков площадок для игр, сохранившихся в Теотиуакане, Чичен-Ице, и различных иероглифов декоративных элементов, символически изображающих игру.** Происходившие здесь ритуальные игры под названием Тлахли, по мнению испанского историка XVII века Антонио де Херрера, представляли собой церемонию праздника весны под знаком кукурузы<sup>51</sup>.

Описанный им поединок происходил между командами воинов и жрецов по семь человек в каждой. Право открытия состязания принадлежало главному жрецу. Удар главного жреца по мячу, согласно миропониманию племен майя, означал, что мяч — символ сильного ветра, несущего благодатный дождь, — отправился в свой путь. И чем дольше он оставался в воздухе, тем вернее было его воздействие. Мяч, упавший на землю раньше времени, предвещал град, засуху и холод. За ходом колдовства внимательно следила толпа, разместившаяся на стенах с двух сторон, окружавших площадку, и никто не мог гарантировать жизнь игроку, который своей неловкостью накликал «несчастье».

Однако, согласно кодексу, траектория полета мяча выражала движение солнца и звезд, которые, согласно поверью, появлялись из-за горизонта так же, как мяч из каменного кольца. Победа и поражение символизировали собой непрекращающуюся борьбу света и тьмы.

**Однако большинство игр имели действительно спортивный характер.** Схема игровых площадок, закрытых с двух сторон, имела форму большой буквы V. В длину площадка делилась линией на две равные части. Получала очко та команда, после удара которой мяч, отскочив от высшей кромки стены, находившейся за спиной соперника, приземлялся на его половине поля. Площадка имела еще два каменных кольца, которые прикреплялись к фасаду стен друг против друга примерно в середине продольной оси площадки. Соревнования состояли из трех игр. Побеждал тот, кто выигрывал все три игры. Результат 2:1 считался ничейным. Победы можно

было добиться и в результате одной-единственной акции, если кто-либо из игроков попадал мячом в каменное кольцо соперника. Для этого требовалась необычайная ловкость не только из-за высоты, на которой было расположено кольцо, но и потому, что размеры мяча были лишь на несколько сантиметров меньше внутреннего отверстия кольца. В этом случае команда завоевывала все призы, более того, она получала в награду и накидки зрителей. (Накидка ацтеков считалась самой крупной денежной единицей.)

### 3.3.2. Инки

Инков, населявших земли в районе нынешнего государства Перу, за их военные успехи называли «римлянами Нового Света». В процессе обучения молодежи они заботились и о подготовке бойцов. Физическая подготовка обучающихся ежегодно контролировалась в ходе различных состязаний в ловкости, силе и стойкости, в том числе в беге на четыре километра. По достижении шестнадцатилетнего возраста дети представителей высших слоев племен инков должны были выдержать специальное испытание. В его программу входил бег на дистанцию около 8 километров, метание камня и копья, прыжки в высоту и длину. Кроме того, эта программа дополнялась стрельбой из пращи, из лука и борьбой. Победители этих состязаний получали соответствующее звание и вступали в общество взрослых, уже имея определенные преимущества. Остатки площадок для ~~игры~~ в мяч после крушения империи инков еще долгое время сохраняли племена, находившиеся под их господством. В отличие от ацтеков и майя в состязании человека с человеком здесь уже появляются более организованные формы коллективной борьбы<sup>52</sup>.

Среди северных и южных племен, живших в условиях первобытно-общинного строя, были распространены военизированные игры с ракеткой, особый способ владения копьем под названием «снежная змея», состязания в беге, борьбе на суше и на воде, игра в мяч на льду и спуск на санях. Большинство из массовых игр продолжалось с утра до вечера, таким образом, для участия в них требовалась не только более высокая техническая, но и лучшая физическая подготовка, чем у европейцев. Грубая и беспощадная манера игры прекрасно способствовала развитию качеств, необходимых для участия в боевых действиях.

## 3.4. ИСТОРИЧЕСКОЕ ЗНАЧЕНИЕ ФИЗИЧЕСКОЙ КУЛЬТУРЫ ЭПОХИ СРЕДНИХ ВЕКОВ

Излагая историю физической культуры эпохи средних веков более широко, чем это делалось до сих пор в венгерской спортивной историографии, мы стремились тем самым показать, что весь этот период целиком не представлял да и не мог представлять собою застоя в развитии физической культуры людей. Хотя, несомненно, были такие области (способы гребли, школьное физвоспитание, система регулярных соревнований), где результаты древних веков превзойти не удалось. Выходя за рамки европейского эгоцентризма и характерного для него ограниченного подхода, можно констатировать, что в целом физическая культура в этот период означала определенный шаг вперед даже по сравнению с физической культурой рабовладельческих полисов.

История физической культуры эпохи средних веков имела две наиболее заметные характерные черты. Одна из них заключалась в том, что наряду с господствующими классами народ продолжал развивать свою систему гимнастических упражнений и обычая. Одно из самых мощных идеологических



течений, сформировавшихся до сих пор в мировой истории, — христианство, а вместе с ним обладавшие неограниченной властью величайшие властители мира были вынуждены отступить перед торжеством физической культуры. К такому выводу пришел Монтескье, который в своем наставлении к руководителям государств писал: «...Вы можете изменить законы того или иного народа, можете ущемить его свободу, но не вздумайте прикоснуться к его играм». Представление о бесплодной и безнадежной борьбе против игры в мяч дает целая серия запретов, которые вынуждены были вводить правители Англии: в 1314 г. (Эдуард II), в 1331 г. (Эдуард III), в 1388 г. (Ричард II), в 1401 г. (Генрих IV), в 1415 г. (Генрих V), в 1471 г. (Яков IV).

**Другая характерная черта заключалась в том, что, несмотря на относительно ограниченные рамки физической культуры, элементы движения приобрели такие своеобразные стилизованные формы, которые, освободившись от элементов ритуального характера, составили основу развития современного европейского спорта.**

Во второй половине средних веков были созданы также условия для возрождения школьного физвоспитания. Большой и разнообразный опыт был накоплен относительно использования системы движений в области физической культуры. Большинство гимнастических упражнений освободилось от той первичной роли, которую они играли в военной подготовке. Например, фехтование существовало не только как средство обезвреживания противника, но и как зрелище, во время которого демонстрировались приемы, олицетворявшие победу над противником. Не случайно из учебников фехтования постепенно исчезало изображение пронзенного тела и стекающей крови. Города все более приспособляли состязания по борьбе, метанию, соревнования наездников и игры в мяч к своему облику и подчиняли их правилам. Они открывали простор для развития личности и тем самым для зарождения в спорте нового течения, базирующегося на достижении высоких результатов.

Однако физическая культура в своем развитии должна была пройти очень длинный, полный неожиданных спадов и трудностей путь от развлекательного времяпрепровождения в эпоху Ренессанса до организованного и сознательного участия в соревнованиях, от простейших подвижных игр до целенаправленных командных состязаний и институтированного физического воспитания. Таким образом, главные течения эпохи Реформации отчасти способствовали дальнейшей «гуманизации» физической культуры, однако они не были созвучны генеральному направлению ее развития. Наиболее видные представители реформизма признавали роль физической культуры, которую она играла в борьбе против «инертности», в области военной подготовки, ее оздоровительную роль. Однако у большинства из них физкультура ассоциировалась с лишней всякого смысла, сопровождавшейся распутством охотой, бассейнами, часто выполнявшими роль публичных домов, маниакальным стремлением к дуэлям, с толпой, гонящейся за мячом и вытаптывающей посевы, и потому они выступали против нее. Как занятия, побуждающие к разврату, были запрещены футбол, плавание и даже ванны, располагавшие к истоме. С развитием физической культуры в более длительной перспективе они были связаны постольку, поскольку в значительной мере способствовали ликвидации монашеских заведений, исповедовавших идею об истязании тела, а с другой стороны, способствовали созданию системы физического воспитания в школах и обоснованию теории физического воспитания в буржуазном понимании этого слова.

#### 4. ФИЗИЧЕСКАЯ КУЛЬТУРА В ПЕРИОД ПЕРЕХОДА ОТ СРЕДНЕВЕКОВЬЯ К НОВОМУ ВРЕМЕНИ (XVII—XVIII ВВ.)

В эпоху европейского Ренессанса, в эпоху Сун и Юань в Китае, в период усиления империй инков и ацтеков еще не проявились уродливые тенденции капиталистических производственных отношений. Огромное большинство населения Земли уже избавилось от первобытнообщинных суеверий, от рабовладельческого деспотизма, в значительной мере были ослаблены путы феодализма. Как следствие этого во всем мире объективно сложилась такая благоприятная атмосфера для развития физической культуры, какой мы не наблюдали ни в предшествующие, ни в последующие столетия. Однако в начальный период буржуазных преобразований XVII века возможность для ее дальнейшего развития существовала только в западной части Европейского континента. Но и здесь ее развитие шло не всегда гладко. Развитие физической культуры Китая, Индии и Японии, основывавшейся на присущих только им традициях, приостановилось частично в силу обострившихся собственных общественных противоречий, частично вследствие колонизации этих стран европейцами; а физическая культура народов Центральной Америки испытала влияние колониальных завоеваний. **Одной из характерных отличительных черт этого неоднородного периода буржуазного прогресса являлось то, что он безжалостно разрушил прежние идиллические, изжившие себя патриархальные общественные отношения. Одновременно были ликвидированы условия, которые ранее благоприятно влияли на развитие физической культуры.** Этот период был отмечен тем, что спортивные залы превращались в помещения для театральных представлений и в залы для проведения балов. Нормы этикета, введенные в эпоху барокко и рококо, стесняли естественные движения людей, наблюдалась физическая деградация трудящихся слоев населения колониальных и европейских стран. **В то же время для физической культуры это был определенный прогресс, так как даже только в пределах Европы появились такие условия и учреждения, благодаря которым в XIX столетии возникли посылки для развития системы современного здравоохранения, школьного физического воспитания и спорта.**

Английский врач и биолог Уильям Гарвей (1578—1657) в своей книге, изданной в 1654 году, подробно описал процесс кровообращения. Одновременно опытным путем он доказал несостоятельность теории Галеноса о пневматике, существовавшей на протяжении полутора тысяч лет. Благодаря его исследованиям была установлена неврофизиологическая взаимозависимость между мышечной системой, органами кровообращения и движением. Одновременно с исследованиями в области естественных наук возросла потребность в развитии различных форм физической культуры. Физическое воспитание и спорт приобрели новые функции; появились спортивные кружки — провозвестники современных организационных форм. **По мере обуржуазивания общества превратившаяся в фактор общественно-политической жизни физическая культура становилась все менее ограниченной местными или сословными рамками, все чаще преодолевала географические границы государств и даже Европейского континента.** В результате изменений, происходивших в области капиталистических производственных отношений, в тру-

дах социалистов-утопистов стало проявляться стремление, направленное на ликвидацию классового характера физической культуры.

В разработке теории школьного физического воспитания большая роль принадлежала прогрессивным буржуазным мыслителям, боровшимся против феодального засилья, в том числе автору теории естественного формирования человека Локку, который среди задач педагогики на первое место ставил задачу физического воспитания. Наиболее полное выражение новые идеи получили в теории Руссо, учение которого на практике применяли филантропы.

#### **4.1. ФИЗИЧЕСКАЯ КУЛЬТУРА В АНГЛИИ. ВОЗНИКНОВЕНИЕ ПОНЯТИЯ «ДЖЕНТЛЬМЕН»**

Во второй половине XVI века вслед за Северной Италией и Голландией процесс буржуазных прогрессивных преобразований коснулся и Англии. Когда крушение здешних феодальных отношений уже становилось очевидным, одна часть английской аристократии склонялась к тому, чтобы усвоить буржуазный уклад жизни, другая же часть, подобно французским аристократам, хотела отгородиться от него кастовыми барьерами, ведя паразитический образ жизни при дворе. Переходный характер этого периода нашел отражение и в физической культуре. При королевском дворе, в дворянских учебных заведениях, в колледжах часть физических упражнений рыцарского образца (прыжки, движения ползком, плавание, стрельба из лука, борьба) была оттеснена на задний план, зато значительное развитие получили такие виды, как езда верхом, фехтование, новые формы танца и охоты<sup>1</sup>. Несмотря на бедственное положение крестьянства, значение народных игр почти не снизилось. Более того, проживавшие в сельской местности и выступавшие против пуританства дворяне, желая обеспечить свои тылы, все в большей степени поддерживали крестьянские обычаи, связанные с силовыми поединками. В разных частях Англии устраивались состязания крестьян по борьбе и другие поединки. В 1604 г. королевский прокурор Роберт Довер возобновил проводившиеся в течение нескольких дней в масштабах всей страны игры, которые в духе эпохи Ренессанса были названы «Английскими Олимпийскими Играмми»<sup>2</sup>. Среди английских гуманистов возникло движение за реформу грубых массовых народных игр, и прежде всего за реформу «футбола». На газонах Ньюмаркета, Честера, Донкастера, Йорка и Эпсوما в соответствии с ранее установленными правилами устраивались скачки, сопровождавшиеся различного рода приемами. Яков I (1566—1625) издал книгу под названием «Книга о спорте», служившую руководством к наиболее распространенным в народной среде физическим упражнениям. А для того, чтобы улучшить настроения среди проявлявшего все большее недовольство городского населения, разрешил по случаю ярмарок и других празднеств, а также после воскресных молебнов снова устраивать обычные состязания.

Эта говорившая о многом «идиллическая гармония» физической культуры Англии эпохи позднего Ренессанса была основательно нарушена разразившейся в 1640 г. буржуазной революцией. Беспощадная ломка экономической структуры общества, экспроприация собственности крестьян, проходившая в головокружительном темпе купля-продажа недвижимого имущества, сопровождавшаяся разделом общественных земель, смели не только остатки феодально-помещичьего строя, но и крестьянство как общественный класс. Пришедшие к власти пуритане, выдвигая принцип полезности, повели решающее наступление на феодальные традиции физической культуры, а вместе с ними и на чрезмерные по своим масштабам народные развлечения. Число прежних праздников было сокращено до минимума. Воскресные спор-

тивные состязания были запрещены. В наиболее развитых в промышленном отношении частях страны начался процесс отмирания традиционных народных игр и обычаев.

#### 4.1.1. Джон Локк

Общественная роль физической культуры периода после буржуазной революции нашла отчетливое выражение в деятельности одного из величайших мыслителей Англии, Джона Локка (1632—1704). Локк — теоретик физической культуры джентльменов — был «дита буржуазно-дворянского классового компромисса 1688 года». Его педагогические концепции были

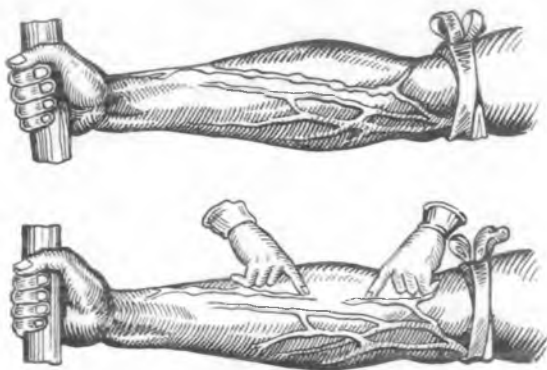

Изображение опытов Гарвея, демонстрирующих кровообращение (из книги Бенедекка I)

проникнуты стремлением соединить англо-французские аристократические традиции и мировоззрение нового класса промышленной и торговой буржуазии.

В отличие от Коменского он не был сторонником коллективной подготовки. Для его теоретической концепции по вопросам физического воспитания, основанной на теории Ювенала «В здоровом теле здоровый дух», было характерно стремление к рационализму и полезности. Человеку прежде всего, считал он, необходимо укрепление здоровья, систематический уход за телом, целенаправленные физические тренировки, приятные манеры и уверенность. «Джентльмен, — подчеркивал он, — должен одинаково уметь преодолевать трудности на море, в бою, в общественной и личной жизни. Он должен быть победителем в конфликтах личного характера, если окажется в них втянутым». В соответствии с этим основной упор в физическом воспитании он делал на плавание, верховую езду, фехтование, борьбу и танцы. Однако в вопросах, касающихся видов физических упражнений, постоянно проявлялся его классовый, пуританский подход, направленный против спортивных состязаний. Поэтому езду верхом он рассматривал только как средство укрепления здоровья, а фехтование — как средство самозащиты. Высокую степень овладения этими дисциплинами и проведение соревнований он считал бесполезным щегольством аристократии. Аристократическому фехтованию, сопровождающемуся «буйством», он противопоставлял преимущество борьбы.

«Фехтование, — писал он в книге «Мысли о воспитании», — считаю с точки зрения здоровья очень важным упражнением, но с точки зрения жизни оно таит в себе опасность, так как уверенность в своей ловкости легко может

вовлечь в ссору тех, кто думает, что они хорошо умеют вращать своими шпагами... Со своей стороны я бы больше хотел, чтобы из моего сына вышел хороший борец, чем средний фехтовальщик, так как большинство людей благородного происхождения не поднимаются в этом искусстве выше среднего уровня, если только они не живут в школе для фехтования...»<sup>3</sup>

«Взрослое не по годам дитя» молодой буржуазии, служившее идеалом Локка, не понимало ценности подвижных игр в деле воспитания характера человека. В некотором смысле их отсутствие восполнялось танцами. Однако Локк в своих трудах танцу также не придавал практического значения. Танец он рассматривал как средство приобретения благородных манер, непринужденности в поведении и легкости в движениях.

«Посредством танца человек на всю жизнь усваивает приятные, внешне привлекательные движения, и, поскольку главным образом танец придает мужчине мужественность и приятное чувство уверенности в себе, ему нельзя научиться достаточно рано. Нужно, естественно, искать хорошего учителя танцев. Тот учитель танцев, который не может обучить своего ученика обаятельным, благопристойным и непринужденным движениям, хуже, чем ничего. Ибо намного лучше естественная неловкость, чем слепо скопированная жеманная поза»<sup>4</sup>.

Он провозглашал, что правом на развлечение и отдых может располагать только человек, ведущий активную деятельность. В то же время он заложил также основы для распространения в будущем спорных взглядов относительно активного отдыха, суть которых заключалась в том, что отдых и развлечение... не есть праздность, а снятие нагрузки с утомленного тела путем выбора нового направления нашей деятельности»<sup>5</sup>.

#### 4.1.2. «Буржуазный» облик спорта джентльменов

Пришедшая к власти, но в то же время склонная к компромиссу с бывшим господствующим классом буржуазия разрушила основы физической культуры феодализма. Одновременно, отеснив на задний план старые обычаи, она создала условия для появления таких более высоких по степени своего развития форм спортивной деятельности, в которых нашли отражение новые задачи общества в области материальных благ, здравоохранения и развлечений. Это находило также свое проявление в т. н. «джентльменском» спорте, культивировавшемся среди обуржуазившейся аристократии и богатой буржуазии.

Буржуазную сторону джентльменского спорта составляли коммерческие сделки, заключающиеся во время конных скачек, соревнований по бегу и боксу. Простейшая формула: боксер (продавец) — менеджер (посредник) — зритель (покупатель). Конкретно же спортивной деятельностью «джентльмен» — буржуа занимался лишь в самых редких случаях. Аристократическую же сторону олицетворяли закрытые охотничьи клубы, клубы верховой езды, игры в крикет, катания на коньках и яхт-клубы. Здесь часть представителей бывшего господствующего класса вела активную общественную и спортивную деятельность. Их эксклюзивные устремления проявлялись уже в более сложной сфере общественного манипулирования.

Провозглашавшийся в трудах Локка принцип полезности привнес в английскую физическую культуру не заботу об укреплении здоровья, физической подготовке или отдыхе людей, а чистое корыстолюбие<sup>6</sup>. В конце XVII века «джентльмены» — устроители конных скачек стали заключать пари на огромные суммы денег на резвость и выносливость своих лошадей. В погоню за деньгами вскоре включились и зрители. Наступила горячка, в условиях которой денежные махинации и конъюнктурные сделки распро-

странились и на область спорта. В местах проведения конных состязаний были отгорожены особые площадки (ринги), где орудовали букмекеры, специализировавшиеся на заключении сделок.

**Существовала любопытная взаимосвязь между рингами в местах проведения конных состязаний и развитием бокса как вида спорта.**

Кровавые драки из-за частых злоупотреблений были на рингах в местах проведения конных состязаний повседневным явлением. Эти драки становились таким же зрелищем, как и скачки. Пытаясь предотвратить несчастные случаи и скандалы, организаторы состязаний со временем перестали допускать на ринг людей, вооруженных палками, оружием или какими-либо другими приспособлениями. Таким образом, единственным эффективным средством решения спора становился кулачный бой. А поскольку ринги были открытыми, общественное мнение принуждало дерущихся придерживаться некоторых обусловленных правил, которые не позволяли превращать поединок в грубую схватку, не разрешали таскать противника за волосы, бить его ногами, душить.

Решающую роль в том, что бокс становился одновременно и средством самозащиты и вопросом престижа, играло то обстоятельство, что примитивные органы управления в быстро развивающихся городах были неспособны поддерживать порядок. В жизни все более утверждалось право кулака и самосуд, который определялся нормами и обычаями, господствовавшими в народе. Даже аристократия в Лондоне, насчитывавшем несколько сотен тысяч жителей, вынуждена была нередко решать споры с помощью таких форм, как драка, кулачный поединок, борьба или рукопашная схватка. Согласно лондонским источникам конца XVII века, применение кинжала или меча стало для аристократа почти невозможным с моральной точки зрения. Херберт Шеффлер в своей книге «Англия — страна спорта» приводит пример с одним пострадавшим французским аристократом. Посетивший Лондон Мартин Нотте не знал местных обычаев и во время одного из инцидентов выхватил кинжал. Однако в собравшейся толпе оружие у него отняли, били кинжалом по спине, а затем разломали кинжал на куски. Вслед за этим ему нужно было помериться силами со своим противником в поединках по борьбе и боксу, последствия которых для него, по его собственному признанию, были плачевными<sup>7</sup>.

Стремление к наживе и изменившиеся общественные условности заставили городское дворянство начала XVIII века также отказаться от фехтования и дать право гражданства боксу. Хотя воспитатели больше покровительствовали борьбе, аристократы, получившие подготовку в фехтовании, считали, что приобретенные здесь технические и тактические навыки они наилучшим образом используют на поприще бокса. Прежние мастера фехтования на палках и с кинжалом, и среди них Джеймс Фигг, считающийся основателем английского бокса, перешли к овладению «благородным искусством самообороны».

Когда бокс приобрел всеобщую популярность, ловкие «покровители» сделали приуроченные к конным состязаниям поединки на ринге самостоятельными и проводили их, заключая пари и сделки на таких же условиях, как и конные состязания.

Атмосферу и дух прежних состязаний, пусть с некоторой долей преувеличения, хорошо заставляет почувствовать Виктор Гюго в XII главе романа «Человек, который смеется».

«...Самые знаменитые состязания в боксе происходили в ту пору в Ламбетском приходе. Многие из джентльменов держали пари. Общая сумма пари превышала 40 тысяч гиней, не считая негласной игры...

Оба бойца были обнажены до пояса, весь костюм их состоял из коротких панталон, застегнутых на бедрах, и башмаков на подбитой гвоздями подошве, зашнурованных у щиколоток. Шотландец Хелмсгейл был низкорос-

слый малый, не более 19 лет от роду, но уже со швом на лбу. Он был легок и проворен, ростом не выше маленькой женщины, плотен, приземист, коренаст, в его фигуре было что-то угрожающее... казалось, каждый мускул его был предназначен для кулачного боя. В его крепком, лоснящемся, коричневом, как бронза, торсе была какая-то собранность. Когда он улыбался, обнаруживалось отсутствие трех зубов...

Его противник был огромен и широк, иными словами, слаб. Это был мужчина лет сорока, шести футов роста, с грудной клеткой гиппопотама, очень кроткий на вид. Ударом кулака он мог бы проломить корабельную палубу, но не умел наносить этого удара. Ирландец представлял собою преимущественно удобную мишень для противника и, по-видимому, принимал участие в боксе не столько для того, чтобы наносить удары, сколько для того, чтобы получать их. Однако чувствовалось, что он продержится долго...

Поляна, выбранная для поединка, простиралась за Медвежьим садом, где некогда происходили бои медведей, быков и догов... Дул северный ветер, моросил дождь, была гололедица. Среди собравшихся джентльменов можно было сразу узнать отцов семейства по раскрытым зонтам... Первые три схватки прошли вяло, и высокопоставленные зрители начали выражать недовольство. Они хотели видеть кровь.

В четвертой схватке дружбе пришел конец. Вдруг низкорослый шотландец бросился вперед. Начался настоящий бой... Словом, оба бойца были выбраны вполне удачно. Великан ирландец оказался жертвой собственных преимуществ: большой рост и вес делали его неповоротливым. Руки его были настоящими палицами, но тело — мертвым грузом. Маленький шотландец бегал, разил, прыгал, скрежетал зубами, быстротою движений удвигал свою силу, пускался на всякие уловки. С одной стороны — первобытный, дикий, некультурный, невежественный удар кулаком, с другой — удар цивилизованный... Искусство выступало здесь против природы. Ожесточенный человек — против варвара... Низкорослый — против великана. Преимущество было на стороне первого.

В пятой схватке Хелмсгейл, внезапно нагнувшись, затем выпрямившись волнообразным движением пресмыкающегося, ударил ирландца под ложечку. Колосс зашатался.

— Незаконный удар! — крикнул арбитр и объявил пятиминутную передышку... Ирландцу вытерли кровь на глазах и пот на теле, затем вставили в рот горлышко фляги, и поединок продолжался.

Это была одиннадцатая схватка, когда, не считая раны на лбу, у ирландца была помята грудная клетка, распух живот и было повреждено темя. Хелмсгейл несколько не пострадал. Публика требовала прекращения поединка, но ирландец, шатаясь как пьяный, сказал, что он продолжит поединок с одним условием, если и за ним признают право нанести один незаконный удар. Со всех сторон закричали: «Согласны!» ... После пятиминутной передышки схватка возобновилась. Маленький человечек нашел способ засадить великана в клещи, иначе говоря, Хелмсгейл вдруг захватил огромную голову ирландца под свою левую руку и, держа под мышкой затылком вниз, стал правым кулаком колотить по голове противника, словно молотком по гвоздю, сверху и снизу, пока не изуродовал все лицо. Когда же ирландец получил наконец возможность поднять голову, лица у него больше не было.

... Никто уже не чувствовал голода. Ставки на шотландца были удвоены. Были уверены в выигрыше...

Это была двадцать пятая схватка. По тому, как этот циклоп (ибо одного глаза он лишился) стал в позицию, все поняли, что это конец: никто уже не сомневался в его неизбежной гибели.

Защищаясь, он поднял руку выше подробка: это был промах умирающего. Хелмсгейл, занеся руку, ударил противника. Однако странное дело:

упали оба... Ирландец воспользовался страшным ударом, который Хелмсгейл нанес ему по черепу, и сам, вопреки правилам, ударил ему в живот... Все захопало в ладоши, даже проигравшие. Ирландец отплатил незаконным ударом за незаконный удар. По мнению публики, он действовал законно.

Лорд Робертс, главный судья соревнований, удовлетворенно возвестил: — Я выиграл тысячу двести гиней!»

#### 4.1.3. «Аристократический» облик спорта джентльменов

Следует отметить, что лихорадка держать пари, охватившая господствующий класс аристократов, т. е. «самые знатные» слои общества, не смешивалась с подобной же страстью в массах простолюдинов. Обычно аристократы ставили на быстроту своих пеших посыльных, гонцов и стремянных. При этом считалось, что гонец должен бежать быстрее лошади. Самые крупные ставки делали члены многочисленной семьи Мальборо. Один из герцогов Мальборо заключил пари, что его экипаж, запряженный четверкой лошадей, на участке дороги от Лондона до Виндзора (расстояние примерно 40 км) опередит самого лучшего скорохода. Герцог лично правил своим экипажем, однако посыльный все же победил его. Несчастный скороход на финише рухнул замертво, зато его хозяин выиграл несколько тысяч золотых.

К концу XVIII века часть скороходов сумела добиться независимости от своих господ и заключала пари самостоятельно. Возникший таким образом союз профессиональных бегунов стал именоваться обществом пешеходов. Происхождение такого названия связано с тем, что члены этого общества для преодоления за определенные промежутки времени заранее намеченной дистанции, достигавшей часто расстояния в несколько сот километров, выбирали по своему желанию не только бег, но и ходьбу. О самом известном члене общества пешеходов того времени капитане Роберте Барклае в 1813 году вышла книга Вальтера Тома. В ней, в частности, рассказывалось о том, что в 1809 году капитан Барклай прошел за 1000 часов, т. е. за 41 день и 16 часов, расстояние в 1000 миль. Он потерял 14 с половиной килограммов веса, но выиграл 1000 золотых и благодаря своему достижению пробился в число тогдашних кумиров английского общества, ставших идеалом мужчины. На дороге, по которой он следовал, скопилось такое количество публики из близлежащих городов и сел, что было прервано всякое движение, и для восстановления порядка пришлось вызвать войска.

Первой профессиональной работой по атлетике была изданная в 1806 году книга Джона Синклера «Атлетические упражнения». Ее значение усиливает тот факт, что она впервые подробно познакомила читателей с подготовкой к соревнованиям. В ней описывался образ жизни атлетов, говорилось о ежедневных двухразовых тренировках. Слово атлетика он использовал уже в сегодняшнем смысле, но причислял сюда бокс и борьбу.

Другие аристократические круги покровительствовали гребле. Один из выдающихся актеров своего времени Томас Доджетт основал для профессиональных гребцов переходящий приз, который наряду с денежным вознаграждением состоял из куртки красного цвета и специальной эмблемы на рукаве. Эти соревнования, названные его именем, до сего времени считаются одними из крупнейших соревнований английских профессиональных гребцов<sup>8</sup>.

Стремление знатных кругов к физической активности, развлечениям и спортивному проведению свободного времени находило свое выражение в игре в крикет, в занятиях охотой, конькобежным и парусным спортом.



На пользовавшейся популярностью облавной охоте взял верх довольно своеобразный подход к ней. Например, лисицу, которую раньше считали всего лишь охотничьим трофеем, стали рассматривать не просто как объект травли, а в качестве «противника», к которому преследователи странным и характерным образом стали относиться с большим почтением. И как противника сразить ее можно было лишь по сложным рыцарским правилам, на таких условиях<sup>9</sup>, которые, согласно мнению охотников, выравнивали шансы дикого зверя и джентльмена.

Коньки получили гражданство во время правления Вильгельма Оранского (1689—1702), привнесшего голландские традиции. В 1742 году возникло первое в мире общество фигурного катания на коньках — Эдинбургский конькобежный клуб. Условиями приема в члены английских конькобежных обществ были высокие членские взносы и приемные испытания. Среди различных видов испытаний фигурировало требование проехать полный круг на одном коньке и перепрыгнуть через разнообразные препятствия.



Рисунок времен первоначального распространения английской игры в крикет из опубликованной в 1834 г. книги Д. Уокера «Игры и спорт»

Тем самым были заложены основы замкнутости английского конькобежного спорта. Совершенствование лезвий коньков значительно способствовало развитию техники катания. Однако под влиянием замкнутого характера этого вида спорта сформировался отличавшийся негибкими движениями (неподвижная голова, напряженные ноги, прижатые к туловищу руки) стиль английского фигурного катания, явившегося одним из первоначальных видов спорта на льду.

Первую специальную книгу по конькобежному спорту составил в 1722 году Роберт Джонс. Он касается в ней вопроса об использовании при катании внутренней и внешней грани конька, торможения, катания спиной вперед и различных видов прыжков, из которых в качестве самого трудного упоминается прыжок в положении «ноги врозь»<sup>10</sup>.

Из игр спортом джентльменов стал в первую очередь крикет, который ранее считался всего-навсего детской забавой. Причиной этого было прежде всего то, что крикет не принадлежит к числу игр, построенных на физическом противоборстве. Он не требует больших усилий, как бег на длинные и средние дистанции, и не сопряжен с опасностями, которые таит в себе

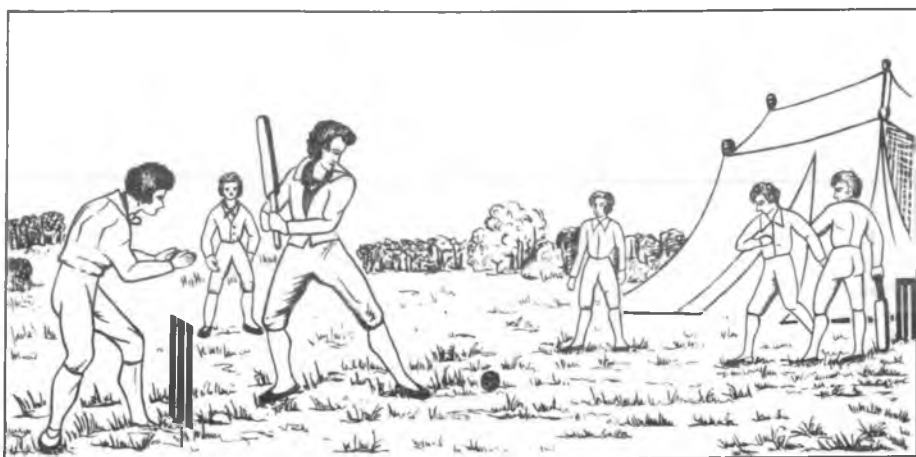
кулачный бой. В отличие от других игр с мячом, шарами или фигурами крикет не вызывал также негодования пуритан. Нормы групповой и индивидуальной игры в крикет, изысканная форма одежды сделали его приемлемым и для самых знатных кругов аристократии. Наряду со всем этим он обеспечивал потребность в движении и развлечении.

Согласно имеющимся данным, первый клуб крикета был основан в одном из графств еще в 1666 году. В начале 1700-х гг. команды различных графств уже разыгрывали между собой определенные призы. Руководителями команд, как правило, являлись сами получавшие ренту владельцы клубов или правительственные чиновники, которые «опекали» игроков в материальном отношении в интересах усиления шансов на победу, а также приобретения известности и повышения своего авторитета.

Со второй половины 1700-х гг. в крикете также стали проявляться уже упоминавшиеся в связи с конькобежным спортом стремления к исключительности. Аристократические круги и представители состоятельных сословий начали основывать отдельные «любительские» клубы, членами которых не могли быть игроки, получавшие денежное вознаграждение. (В то же время розыгрыш ставок, делавшихся в результате заключения пари, считался с нравственной точки зрения абсолютно нормальным. Да и вообще первые правила любительского крикета были выработаны отнюдь не в интересах защиты моральных устоев данного вида спорта, а для того, чтобы с помощью этих правил держать подальше от спортивной жизни менее состоятельные сословия.)

Стремление обособиться от «опекаемых» обществ находило свое выражение и в наименовании игроков. Играющие в крикет члены знатных клубов назывались «джентльменами», в то время как остальные именовались просто игроками. Самым большим авторитетом среди обществ игры в крикет пользовался «Клуб Мари Ле Бон». Члены этого клуба зафиксировали правила игры в крикет, которые являются эталоном по сей день<sup>11</sup>.

В начале XIX века отдельные предприниматели (менеджеры) создавали сборные команды из лучших игроков в крикет и в летнее время организовывали турне по всем графствам Англии, в ходе которых они вызывали местные команды на состязания, заключая пари и делая ставки. Одно из таких состязаний на заре английского крикета увековечил Чарльз Диккенс (1812—1870) в VII главе своего романа «Посмертные записки Пиквикского клуба».

«Игру начинал объединенный Магльтон. Внимание напряглось, когда мистер Дамкинс и мистер Поддер, два прославленнейших члена этого превосходнейшего клуба, прошествовали с битой в руке каждый к своим воротцам. Мистер Лаффи — лучшее украшение Дингли Делла — был избран бросать шар против грозного Дамкинса, а мистеру Страглсу поручили исполнять ту же приятную обязанность по отношению к доселе непобедимому Поддеру. Несколько игроков должны были «караулить» в разных частях поля, и каждый принял соответствующую позу — опершись обеими руками о колени и наклонившись так, словно он подставлял спину неумелому любителю чехарды. Все настоящие игроки в крикет принимают именно такую позу, и весьма распространено мнение, что при всякой позе неммыслимо караулить надлежащим образом.

Судьи поместились за воротцами; счетчики приготовились отмечать перебежки; наступила глубокая тишина. Мистер Лаффи отступил за воротца неподвижного Поддера и несколько секунд держал мяч у правого глаза. Дамкинс уверенно ждал полета мяча, не отрывая глаз от Лаффи.

— Подаю! — внезапно крикнул боулер<sup>12</sup>.

Мяч, вырвавшись из его руки, полетел прямо и быстро к средней спице ворот.

Зоркий Дамкинс был начеку. Он припал на конец биты и метнул мяч через головы скаутов, наклонившихся достаточно низко.

— Бегите, бегите... еще раз. Ну же, отбивайте, отбивайте... стойте — еще раз — нет — да — нет — отбивайте его, отбивайте!

Эти возгласы последовали за ударом, в результате которого объединенный Магльтон приобрел два очка. И Поддер не зевал, увенчивая лаврами себя и объединенный Магльтон. Он задерживал сомнительные мячи, пропускал плохие, принимал хорошие и заставлял их летать по всему полю. Скауты изнемогали от жары и усталости; боулеры сменяли друг друга, боулируя до боли в руках; но Дамкинс и Поддер оставались непобедимыми. Если какой-нибудь пожилой джентльмен старался задержать мяч, этот последний проскакивал у него между ногами или проскальзывал сквозь пальцы. Если джентльмен худошавый пытался его поймать, мяч ударял его по носу и, весело отскочив, развивал еще большую скорость, а глаза худошавого джентльмена наполнялись слезами, и он корчился от боли. Когда мяч летел прямо к воротцам, Дамкинс его опережал. Словом, когда Дамкинс был пойман и Поддер был сбит, объединенный Магльтон насчитывал 54 очка, а достижения динглиделлцев были столь же бледны, как и их физиономии. Слишком неравные были шансы, чтобы надеяться на реванш. Тщетно неистовый Лаффи и восторженный Страгис делали все, что подсказывали им опыт и мастерство, чтобы отвоевать для Дингли Делла пространство, потерянное им в ходе борьбы. Ничто не помогало, и после непродолжительного сопротивления Дингли Делл сдался и признал превосходство объединенного Магльтона».

#### 4.1.4. Создание первых правил соревнований

Отмечавшаяся в предыдущих главах жестокость поединков гладиаторов, история обычаев, развивающих чувство коллективизма в игре «чжу кэ», призванных сохранять привилегии аристократического происхождения в «кемари» и в рыцарских турнирах, способствовать развитию массовых зрелищ и распространению верований, связанных с плодородием, в «алахте», показывают, что правила игр типа соревнований всегда определялись нормами, соответствующими потребностям своего времени. Однако до гуманистической трактовки этих правил дошла лишь физическая культура Древнего Китая, Древней Греции и эпохи Возрождения.

**Правила же соревнований современного спорта, зарождавшегося на заре нового времени, создавались в духе совершенно отличным от упомянутого выше. Содержание их носило весьма прозаический характер: оно находилось в тесной взаимосвязи со ставками, делаемыми при заключении пари.** Для того чтобы понять это, достаточно взглянуть на спортивные сообщения в тогдашней Англии. Они состоят из сенсационных слухов, крикливого пустословия, а главным образом из информации о размерах выигранных денежных сумм и описания возможностей дальнейших выигрышей. Результатам соревнований, их техническим и тактическим аспектам обычно уделялось лишь несколько строк. Для заинтересованной в своих ставках публики определение условий честной победы означало исключение всяких неожиданных манипуляций. Интерес к точному фиксированию времени, расстояния и достижению высших результатов находился во взаимосвязи с вопросом о том, кто из сделавших ставки получит возможность выиграть. Не случайно поэтому, что как отдельные нормы, так и принятые в целом своды правил создавались на основе опыта проведения скачек на ипподромах и отсюда распространились на другие виды спорта.

Результаты скачек, условия, на которых можно было делать ставки, и действующие ограничения начали официально публиковаться с 1709 года.

С 1727 года стали издаваться программы скачек на год вперед и разъяснения, связанные с правилами их проведения и с заключением пари. Первые правила бокса составил в 1732 году Джек Браутон на основе лондонских «правил драки». Отсюда происходит и название — «Лондонские правила». Согласно этим правилам, наряду с ударами кулаком или перчаткой из жеребьячей кожи разрешалось наносить удары головой и применять подножку, однако удары ниже пояса и удары ногой запрещались.

Условия соревнований оказывались равными лишь в очень редких случаях. Поэтому справедливый характер заключаемых пари обеспечивался при помощи гандикапа (выравнивания шансов). В скачках это достигалось путем составления таблиц допустимых нагрузок для лошадей в зависимости от их возрастов, в беге — установлением различных дистанций, в крикете — выработкой соответствующей системы подсчета очков, а в боксе — введением весовых категорий. В 1746 году наряду с соревнованиями в тяжелом весе проводились состязания в легкой весовой категории, а в 1786 году — в средней.

#### **4.1.5. Общественная роль и международное влияние спорта джентльменов**

Однако общественная роль физической культуры ни в одну историческую эпоху не может быть функцией единственного фактора. Эпоха так называемого спорта джентльменов, характеризовавшаяся на заре возникновения буржуазного общества бешеной погоней за наживой, тоже не смогла заглушить проявления общественной роли физической культуры, тесно переплетавшейся с общим прогрессом человечества. Азартные пари на скачках сопровождалась выведением новых пород лошадей и целым рядом экспериментов, которые дали очень многое не только узкому кругу специалистов в области коневодства, но также биологии и физиологии.

Осенние испытания, названные именем генерала Антони Ст. Леджера, были введены в практику в 1776 году с той целью, чтобы проверить «закалку» и выносливость лошадей, достигших трехлетнего возраста. Введенные же два года спустя весенние испытания под названием «Граф Дерби» предназначались для проверки степени «раннего созревания» и скоростных качеств. Путем анализа результатов состоявшихся испытаний и практических экспериментов определялись связанные с возрастом лошадей ступени развития их силы, скоростных характеристик и выносливости. Был сделан вывод о том, что разница в силе, скорости и выносливости между молодой и более старой лошастью на коротких дистанциях не столь велика, как в длинных. С учетом всего этого и была составлена упомянутая выше таблица нагрузок.

Интерес к результатам, которые достигались в скачках, во время соревнований скороходов, гребцов и конькобежцев, был тесно связан с потребностью быстрого и эффективного преодоления расстояний и препятствий. В этом были в первую очередь заинтересованы торговые круги. Что касается бокса, то он родился в лихорадке становления буржуазного идеала личности, отрицающего аристократические кастовые привилегии. Основы современного шахматного спорта и комбинационного стиля игры были заложены становившимися завсегдатаями кафе в Лондоне и Париже, которые стали центрами новых, нарождавшихся форм буржуазного образа общественной жизни. С 1750 года парижское кафе «Режанс», существующее по сей день, привлекало все возрастающее число шахматистов. Сюда приходили поиграть в шахматы и поспорить Дидро, Руссо и Вольтер.

Такую форму физической культуры, как спорт джентльменов, нельзя рассматривать в качестве побочного продукта развивавшегося английского

капитализма. Речь скорее идет о том, что английская буржуазия как класс в силу различного рода предрассудков, своего узкого кругозора и жажды наживы не смогла использовать физическую культуру первоначального периода буржуазного преобразования общества. Главная роль в становлении физической культуры и ее дальнейшем развитии в то время принадлежала различным слоям аристократии, которые в этом отношении выполняли буржуазную функцию. Они, естественно, привнесли в спортивное движение многочисленные традиции своего прежнего образа жизни (исключительность, любительство и т. п.).

**Влияние спорта джентльменов распространилось за пределы этого островного государства.** В английских и французских колониях оно проявилось в сочетании с охотой и страстью коллекционировать охотничьи трофеи, бивни и шкуры редких животных.

Его отблески наблюдались и в европейских странах. Однако распространенные в Англии виды спорта, такие, как скачки, облавная охота, фехтован-



Относящиеся к началу XIX века изображения соревнований голландских девушек в беге на коньках

ние, гребля, крикет, и состязания, подобные поединкам скороходов, здесь были оттеснены национальными спортивными движениями. Покровители этих видов спорта — посещавшие Англию французские, польские, русские, немецкие, испанские и венгерские аристократы — не сумели внедрить их вне сфер своего непосредственного влияния, за исключением скачек, фехтования и облавной охоты. (В Венгрии известны усилия в этом направлении, предпринимавшиеся Сеченьи и Вешшеленьи.) Буржуазные сферы спорта джентльменов обрели плоть в соревнованиях конькобежцев, которым покровительствовали голландские предприниматели. В Нидерландах эти зрелища и игры с мячом на льду, в сущности, выполняли ту же общественную роль, что скачки в Англии. С этим же процессом связано и то, что некоторые традиционные игры, как, например, бой быков в Испании, подверглись модернизации.

Король Испании Фердинанд VII в 1830 году основал в Севилье королевскую Школу боя быков, отменил ограничения, связанные с происхождением участников поединков, утвердил формулу проведения пеших состязаний. Тем самым, говоря словами Федерико Гарсия Лорки, «он превратил смерть в национальное зрелище» и включил ее в «реквизит современных видов спорта». По нашему мнению, португальский, южноамериканский и французский варианты боя быков, в соответствии с которыми быка не убивают, стоят гораздо ближе к спортивному пониманию этого вида игр, чем испанский вариант.

В Японии переход к огнестрельному оружию подействовал разлагающе на виды поединков, определяющих самурайские методы ведения боя. В то же время японцы стали уделять повышенное внимание плаванию. В середине XVIII столетия они ввели обязательное обучение плаванию в средних школах, а в начале XIX — и в высших учебных заведениях. Парные состязания между высшими учебными заведениями начались уже в 1810 году.

## **4.2. ШКОЛЬНОЕ ФИЗИЧЕСКОЕ ВОСПИТАНИЕ И ЗАЛОЖЕНИЕ ОСНОВ СИСТЕМЫ ДВИЖЕНИЙ В ГИМНАСТИКЕ НА ЕВРОПЕЙСКОМ КОНТИНЕНТЕ**

### **4.2.1. Физическая культура эпохи французского Просвещения**

Разложение институтов и обычаев феодализма в Западной Европе XVII века началось и в области физической культуры. Дворянство все более порывало с деятельностью, связанной с мало-мальски серьезными физическими нагрузками. (Его интересовали лишь устраиваемые на придворных празднествах выезды экипажей, конные и охотничьи парады.) Мир французского барокко, а затем рококо с его этикетом, напудренный, увенчанный париком, затянутый в корсет, дошел до того, что для «истинных» избранных высшего света не только труд, но даже мало-мальски энергичные движения и достаточно длительная ходьба пешком стали считаться низменным, презренным занятием. В условиях разложения сельских общин и усиливающегося гнета крестьянства начали вытесняться богатые движениями формы культивирования народных традиций. Постепенно ушли в прошлое связанные с обрядом посвящения поединки и испытания физической силы деревенских парней. Мало-помалу старейшины сельских общин стали удовлетворяться тем, что «в день посвящения» молодежь, достигшая зрелого возраста, просто делала им подношения. С усилением центральной власти потеряли свое содержание и состязания, организовывавшиеся носившими цеховой характер стрелковыми кружками. Резко возросло число карательных мер, при помощи которых дворянская власть стремилась усилить нажим на буржуазное сословие с целью заставить его интенсифицировать свою физическую деятельность. В выдержавшей несколько изданий работе известного в Европе XVII века специалиста по конному спорту Уильяма Кавендиша неоднократно констатируется, что «искусство владения верховой ездой становится все менее популярным, оно культивируется лишь в придворных кругах и не достигает уровня прежних времен»<sup>13</sup>.

Во Франции, определявшей общественные нравы и обычаи того времени, опустели дома для игры в мяч. (Например, в 1657 году было еще 117 залов для игры в мяч, в 1780 году их осталось только 10, а в 1839 году в Париже насчитывалось всего 4 таких зала, да и то влачивших жалкое существование.) Плавание и купание в открытых водоемах со времени контрреформации стало все более считаться безнравственным делом. Согласно

тогдашним понятиям о «приличии», людям, которым по роду своей деятельности приходилось заниматься активным физическим трудом, требовавшим энергичных движений, присваивались презрительные клички. На территории Римской империи германской нации их именовали «подконюшими», а в Центральной и Восточной Европе — «лакеями». С распространением методов охоты, при которых дичь выгонялась чуть ли не прямо под дула охотившихся господ, перестали использоваться кроющиеся в охоте возможности физической закалки.

**В условиях, приличествующих рангу ограничительных норм этикета, пробили себе дорогу лишь два вида физических упражнений: танцы и фехтование.** Однако и в этих видах физической культуры стремление человека к естественным движениям и к сохранению своего здоровья осуществлялось лишь весьма сложным образом — в первую очередь в сочетании с соображениями престижного характера.

В страстно влекущемся к выразительным движениям и помпезности мире французских королей и немецких князей создались благоприятные возможности для совершенствования культуры танца, вобравшей в себя **танцевальный материал** итальянского, французского и немецкого происхождения. Виртуозные творения, созданные на базе народных танцевальных мотивов, вызванных к жизни опубликованными в Лонгре «канонами танца» Туано Арбо (1520—1595 гг.), влились в систему танцевального искусства итальянских мастеров. По совету кардинала Мазарини Людовик XIV основал в 1661 году королевскую Академию танца и сам систематически упражнялся в выполнении предписываемых ею танцевальных фигур. Согласно свидетельствам современников, его стали называть «король-солнце» после того, как он с успехом исполнил роль Солнца в балете «Ночь».

Основой для развития в XVII—XVIII веках **фехтования** помимо интриг придворной жизни послужила дуэльная мания, распространившаяся во французской армии, среди немецких буржуа и студенчества, мелкого дворянства в Испании, а также в кругах турецких пашей и венгерских князей. Характерно, что в тогдашних немецких университетах фехтование было единственным видом физических упражнений.

Основы современных видов фехтования были заложены в Северной Италии. В начале XVII века Сальватори Фабрис и Николетти Джиганти поняли, что принятая ранее стойка и приемы защиты не соответствуют новой наступательной технике фехтования, когда удары клинком сменились нанесением уколов. Поиски в этом направлении привели к созданию основ новой школы фехтования. Ее главные характерные черты: направленный горизонтально в сторону противника клинок, выдвигание вперед правой ноги, обманные движения, выдерживание соответствующего темпа ведения боя, соблюдение необходимой дистанции и выпады.

Однако во второй половине XVII века Северная Италия пала жертвой иностранных поработителей. Большинство мастеров фехтования было вынуждено эмигрировать. В результате гегемония в области фехтования перешла к мастерам основанной в 1643 году Французской академии. Они довели до совершенства атакующие приемы фехтования, разработали методы защиты и развили до высокого уровня методику контратаки. Клинок стал выполнять и функции защиты. Острие клинка во время тренировочных упражнений снабжалось железным шариком. В конце XVIII века в фехтовании стали применяться маски из проволочной сетки, что расширило диапазон нанесения уколов. Ввиду того, что все запреты оказались напрасными, в качестве защиты от поветрия дуэлей начали вводить суровые ограничения в условия проведения поединков по фехтованию. В рамках этих условий более искусные мастера получили возможность проявить свое превосходство разнообразными способами, однако без того, чтобы им нужно было стремиться к физическому уничтожению противника. В конечном

итоге в результате долгого и противоречивого процесса развития восторжествовал обычай символической победы над противником, и фехтование превратилось в искусство движений<sup>14</sup>.

Средний европейский обыватель в XVIII веке считал недостойным для себя участвовать в какой-либо форме в подвижных играх или состязаниях вне стен казармы, школы или зала для фехтования. О децельности спортивного характера он знал только понаслышке как об «англomanии». Ярким выражением этих настроений являются корреспонденции из Англии немецкого путешественника Генриха фон Ватцдорфа, в которых он с изумлением пишет о тамошних спортивных обычаях. Вот отрывок из его письма с впечатлениями от наблюдения за игрой в крикет:

«Должен сообщить тебе и свои впечатления от игры в крикет. Всякий раз, когда я наблюдал за игрой, я видел среди бьющих по мячу и выглядывших пятидесятилетними мужчин, о которых мне говорили, что они женаты, имеют взрослых детей и пользуются большим уважением. Тут большая разница между нашими моральными устоями и понятиями о морали в этой стране. Представь себе кого-либо из наших знакомых такого возраста, человека, ведущего уравновешенный образ жизни, находящегося на государственной службе, достигшего кое-чего в жизни. Бьюсь об заклад, что он пришел бы в ужас от одной мысли о том, что мог бы, надев жилет, бегать за мячом на глазах у сотни зрителей. Никуда это не годится, разве что для детишек школьного возраста...»<sup>15</sup>

Отношение к физической культуре, провозглашавшей идеи просвещения буржуазии во Франции, где решались судьбы европейского феодализма, сложилось иначе, чем у немецких обывателей или английских пуритан. Английская буржуазия с самого начала была склонна к компромиссам: свою ненависть к феодализму она перенесла на второстепенные явления и привычки, в том числе обратила презрение к физической культуре аристократии и крестьянства в преследование проявлений этой культуры. Странники же французского Просвещения готовились расщелкаться с феодализмом сполна. В соответствии с этим они выступали не против физической культуры, а против ее сословных основ. К планам свержения упорно сопротивлявшегося абсолютизма они подключали задачу физической подготовки народных масс. Некоторые из них, видя физическую деградацию все более разраставшегося населения городских окраин Западной Европы, осознавали те опасные последствия, которые грозили будущему всего человечества в результате упадка физической культуры.

#### 4.2.1.1. Жан Жак Руссо

Идеи Ж. Ж. Руссо (1712—1778) относительно физического воспитания определялись потребностями независимого от наследственных и сословных привилегий воспитания революционной буржуазии. В своей работе «Эмиль, или О воспитании» он резко противопоставил изнеженной, избалованной и слабохарактерной аристократической молодежи диким, не затронутых цивилизацией, грубых и здоровых, связанных с природой выходцев из простого народа. В качестве примера для подражания он выдвинул отвечающий идеалам Возрождения тип разносторонне развитого, сильного, умелого и смелого человека<sup>16</sup>.

По его мнению, всякая общественная проблема происходит от человеческого зла, а зло в свою очередь — от слабости человека. Это положение можно изменить только путем воспитания закаленной, сильной молодежи. Чем больше ребенок приучается бороться с силами свободной природы, тем более ловким он вырастает. Руссо был первым, кто признал необходимость тренировать органы чувств. В своих предложениях он подчеркивал важность



развития деятельности, направленной на преодоление естественных препятствий, в частности таких ее видов, как карабкање на деревья, перелезание через каменные стены, прыжки с камня на камень, поднятие и перенос различных тяжестей, заплывы.

Руссо встроил в свою систему и взгляды других мыслителей. Например, у Локка он заимствовал тот принцип, что любовь к физическому труду, к подвижности следует прививать уже в детстве. Тезисы Локка, касающиеся активного отдыха, он использовал в своих предложениях относительно сочетания задач умственного и физического воспитания. «Великая тайна воспитания, — пишет он, — состоит в том, что физические упражнения и упражнения духовные всегда служат отдыхом друг для друга». В связи с педагогической ценностью игр он в целом придерживался одного мнения с Коменским, хотя последний признавал воспитательную ценность только тех игр, которые сопровождаются физическими испытаниями и побуждают решать самостоятельные задачи. В физическом воспитании девочек он считал важными не силу, закалку и ловкость, а характер, обаятельность и грациозность.

Взгляды Руссо вызывали в среде педагогов того времени большие споры и как сочувствие, так и возражения. Отдельные жаждущие прославиться группы тогдашней молодежи настолько восприняли его «воззрения» на естественный образ жизни, что по примеру первобытных людей начали ходить в звериных шкурах с дубиной на плече. Были и такие, которые доводили до крайности закалку своих детей. Они не пеленали новорожденных, окунали их в холодную воду и подвергали различного рода естественным испытаниям, выставляя на ветер, под дождь и т. п.

Крайности моды на Руссо вскоре прошли, но его взгляды на воспитание закрепились в западноевропейской буржуазной педагогике. Многие почерпнули из них филантропы. Даже апостолы реформы физического воспитания в конце XIX века ссылались на его теории в своей борьбе за введение атлетики и игр на открытом воздухе. Существовавшие во Франции школы естественной гимнастики и искусства движений тоже питались из источников наследия Руссо. А в наши дни его аргументы провозглашаются в противовес профессионалистским спортивным воззрениям, искажающим суть физической культуры.

Однако часть принципов Руссо получила узкое и искаженное толкование. Так, например, мысль о том, что основы воспитания ребенка следует заложить до того, как ему исполнится 12 лет, стали понимать так, что именно по достижении им этого возраста и следует закончить воспитание. Этот превращенный в догму взгляд в течение длительного времени препятствовал распространению физического воспитания на старшие классы средних школ и на высшие учебные заведения.

Во взглядах Руссо на физическую культуру нашли свое выражение те запросы французской буржуазии, которые относились к потребностям физического развития человека. «Но не меньшая забота о физическом развитии как молодежи, занимающейся умственным трудом, требующим сидячего образа жизни, так и молодых людей, выполняющих тяжелую физическую работу, — констатирует профессор Анджей Воль, — выражается в работах социалистов-утопистов. Морелли (даты жизни неизвестны) тоже, отталкиваясь от законов природы, обратил внимание на роль физических упражнений, развивающих организм и способствующих выполнению работы по специальности. Габриель Мэбли (1709—1785), ссылаясь на примеры из истории Древнего Рима, подчеркивал роль физических упражнений в патриотическом воспитании трудящихся масс и сохранении их здоровья. Совершенно понятно, что мыслители эпохи Просвещения падению нравов феодального общества, изнеженности аристократии, ее лени и праздности противопоставляли трудолюбие революционных слоев, выступающих за социальное пере-

устройство общества, их стремление получить физическую подготовку, не-отделимую от дела защиты родины»<sup>17</sup>.

Самые последовательные силы революции пытались провести в жизнь представления предвозвестников нового общественного порядка, связанные с физическим воспитанием. В проекте выдвинутого Лепелетьером плана воспитания народа, который Робеспьер после смерти автора направил 13 июля 1793 года на рассмотрение Конвента, фигурировала и систематическая физическая подготовка школьников. Лепелетьер хотел обеспечить развитие физических способностей не только путем введения нескольких гимнастических упражнений, но — наряду со здоровым образом жизни, соответствующим питанием, ритмичными и здоровыми темпами работы — при помощи «взаимосвязанных периодически повторяющихся упражнений». Однако через несколько лет после победы революции дело физического воспитания — вместе с другими гуманистическими требованиями эпохи Просвещения — отошло на задний план. Типичным примером является и «хождение по мукам» швейцарского педагога Песталоцци.

#### 4.2.1.2. Иоганн Генрих Песталоцци

Идеи французского Просвещения, связанные с физическим воспитанием, впервые попытался осуществить на практике И. Г. Песталоцци (1746—1825). Он вступил на стезю педагогики под влиянием Руссо. Песталоцци непоколебимо верил в то, что исправить изъяны общественной системы, помочь бедноте можно средствами воспитания, путем введения всеобщего обучения. Его подход к вопросам физического воспитания заключался в проведении совместных занятий с многочисленными по количеству учащихся классами народных школ. Он первым в Европе ввел в практику состоящие из стилизованных элементов движений вольные упражнения, которые выполнялись по команде.

В своей работе, изданной в 1807 году под названием «Элементарная гимнастика»<sup>18</sup>, он сгруппировал составленные им вольные упражнения аналитическим способом, в зависимости от форм подвижности суставов. По его мнению, естественные движения детей и подвижные игры представляют собой лишь упражнения суставов (упражнения для головы, ног, рук, туловища и комплексные упражнения). Исходя из этого, считал Песталоцци, следует шаг за шагом добиваться того, что необходимо детям для их физического развития. Однако он отнюдь не считал систему вольных упражнений замкнутой и единственно благоприятной, а всего лишь таким «наводящим» средством, при помощи которого можно облегчить здоровое функционирование внутренних органов, приобретение учащимися правильной осанки, усвоение ими комплексных движений (фехтование, бег на коньках, танцы, борьба, спортивные игры).

Классической заслугой Песталоцци является то, что уже в то время он увидел и осудил недостатки проявившегося у некоторых педагогов стремления к односторонности физического воспитания молодежи. «Имеются сторонники обособленного преподавания отдельных искусств, — подчеркивал он, — имеются преподаватели танцев, фехтования и езды верхом. Но даже специалисты по гимнастике занимаются скорее преподаванием отдельных упражнений... нежели совершенствованием физического развития человека в целом... И поэтому такого рода физическое воспитание не может находиться в гармонии с целостностью природы человека, то есть с развитием всех моральных и духовных способностей человека. По этой причине деятельность этих людей нельзя считать полноценным физическим воспитанием, а лишь обучением танцам, фехтованию или верховой езде, которое... осуществлялось изолированными методами развития умения только в этих видах

физической деятельности, происходит за счет остальных способностей человека».

В оценке общественной роли физической культуры в целом Песталоцци продолжал придерживаться принципов Руссо: он противопоставлял естественные формы движений аффектированным позам в духе нравов тогдашнего общества. Однако с точки зрения ее внутреннего содержания и составных элементов он хотел при помощи физических упражнений добиться преобладания волевых качеств над инстинктами. В этом смысле его взгляды были уже сродни принципам кантианства<sup>19</sup>.

Песталоцци не смог стать свидетелем осуществления своих педагогических идей. С точки зрения уровня развития здравоохранения и педагогики в то время еще не созрели условия для введения физического воспитания в школе. Опыт его беспокойной и полной неудач жизни использовали филантропы, создатели швейцарской системы вольных упражнений, немецкой и датской гимнастики.

#### **4.2.2. Роль филантропов в развитии физического воспитания в школе**

Филантропия явилась педагогическим продуктом английского, французского и немецкого просвещения. Ее социальную основу составляли располагавшие небольшим капиталом слои буржуазии, непосредственно заинтересованные в развитии промышленности и торговли в Германии. Их основная концепция характеризовалась неогуманистическим, идеалистическим утопизмом<sup>20</sup>. Последователи этой концепции, подобно Песталоцци, видели причины общественного обнищания в неправильной системе воспитания. В их воззрениях относительно физического воспитания находили отражение принципы Коменского, Локка и Руссо, которые они модифицировали применительно к потребностям располагавшего скромными возможностями немецкого буржуа.

В конце XVIII — начале XIX века немецкая буржуазия еще не чувствовала в себе достаточно сил для того, чтобы, подобно своим английским или французским партнерам, предпринять попытку захвата политической власти. Ее амбиции в этом отношении проявлялись тогда еще лишь в идеологических стычках в области культуры, науки, искусства и педагогики.

Первое филантропическое заведение было учреждено (1774) Бернатом Базедовым (1724—1790) при поддержке герцога из Дессау. По примеру этого возникло еще несколько заведений подобного же типа. Из числа филантропов, занимавшихся практическим введением физического воспитания в школе, заслуживает внимания деятельность Иоганна Симона и Иоганна дю Туа (подробные данные о них отсутствуют), Кристиана Готтхильфа Зальцманна (1744—1811), Герхарда Антона Фита (1763—1836) и Иоганна Кристофа Гутс-Мутса (1759—1839). Выдающаяся роль среди них принадлежит Фиту и Гутс-Мутсу.

Выработанная филантропами система движений основывалась через посредничество гуманистов на достижениях античной греческой физической культуры. Это дополнялось остатками подвижных народных и детских игр и, кроме того, отдельными элементами боевых приемов и трудовой деятельности. Стилизовав все это, филантропы выработали основы школьной гимнастики. Косвенно они способствовали обособлению и отделению от нее видов спорта.

**В рамках своей системы они выделяли три главных группы движений: игры, практические упражнения для развития сноровки рук; собственно физические упражнения.**

#### 4.2.2.1. Игры

Одним из основных принципов было обучение учащихся посредством игр. Поэтому они стремились способствовать развитию личности ребенка, его волевых качеств путем использования различного рода подвижных игр. (В своей книге Гутс-Мутс собрал 105 различных игр, в том числе 63 игры с мячом.) Их большой заслугой было то, что они обновили и теорию Коменского относительно игр. Известные игры они дополнили новыми и определили их место в своей системе физического воспитания. Заслуживают внимания представления филантропов о классификации игр в зависимости от их содержания. По воздействию на учащихся они различали игры, развивающие а) сообразительность и рассудительность, б) внимание, в) память, г) воображение, д) умственные способности, е) вкус.

#### 4.2.2.2. Практические упражнения для развития сноровки рук

Введением практических упражнений, развивающих сноровку рук, воспитатели-филантропы стремились способствовать подготовленности к трудовой жизни детей мелких предпринимателей, которые, будучи неимущими, добились благосостояния усердием, разумным распределением своего времени и благодаря своей сноровке. Это стремление отражало не обучение «труду» в сегодняшнем смысле слова, а задачу воспитания «трудом». Они использовали для этой цели формы движений всего лишь нескольких — почетных уже в их эпоху — видов деятельности, таких, как профессии столяра, токаря, садовника и переплетчика. Однако этим упражнениям придавалось большое значение и с точки зрения соединения умственного воспитания с физическим.

#### 4.2.2.3. «Собственно» физические упражнения

«Собственно» физические упражнения, составляющие костяк их системы движений, исследователь Эндре Бурка характеризует следующим образом: **«К физическим упражнениям предъявлялось в целом то требование, чтобы они способствовали закалке организма, развитию силы и стойкости, выработке таких способностей и качеств, в результате которых человек становится пригодным для выполнения задач, выдвигаемых жизнью. Их упражнения и спортивные снаряды характеризовались большой степенью приближения к действительности. Для абстрактного обобщения их системы движений еще не было подходящих условий, поскольку тогдашняя наука еще не открыла взаимосвязей между человеческими движениями и физиологией мышц»**<sup>21</sup>.

В результате отбора соответствующих видов движений, как об этом уже говорилось выше, были созданы следующие главные группы: 1) прыжки, 2) бег, 3) метание, 4) борьба, 5) лазание, 6) упражнения на умение сохранять равновесие, 7) упражнения по поднятию, перенесению и толканию тяжестей, вытягиванию каната, а также упражнения с кольцами, 8) походка, танцы и строевые упражнения, 9) плавание и купание, 10) тренировочные упражнения, 11) упражнения в пении, 12) умственные упражнения. В рамках физических упражнений они стремились в первую очередь увязать выработку практических навыков с благоприятным воздействием занятий на организм.

Комбинируя в пределах своей системы виды физических упражнений с элементами упражнений, они пришли к дифференциации системы движений, что уже означало выработку одного из главных направлений создания

**гимнастики.** Это можно ясно видеть на примере прыжков, с помощью которых они хотели подготовить учащихся к любым обстоятельствам, встречающимся в жизни. Практиковались одинаково прыжки вверх, вниз, вверх и в длину, вниз и в длину. То же самое варьировалось с места и с разбега, с подручными средствами и без них. Они выполняли громадную работу по сбору материала и экспериментам не только в области игр, но и в деле создания системы движений в сфере физических упражнений. В решении этих совершенно новых задач они опирались на активность и богатую выдумку юношества.



Упражнения в прыжках.  
Из работы Гутс-Мутса  
«Гимнастика для молодежи»

Двое самых выдающихся филантропов — Гутс-Мутс и Виет — пошли даже еще дальше в исследовании детской активности. Проанализировав опыт стихийно возникшего во время прогулки в лесу состязания по лазанию на деревьях, они пришли к выводу, что и в области физического воспитания незаменимым средством для полного выявления и стимулирования активности детей является соревнование. Они обратили внимание, что более совершенное выполнение отдельных частных задач в условиях соревнования, постоян-

ное улучшение результатов помогает не только усвоению учебного материала, но и усиливает педагогическое воздействие. Таким образом, они пришли к тому, что сформулировали основные принципы педагогической деятельности, направленной на пробуждение у учащихся активного влечения к подвижности, разносторонности, настойчивости в достижении поставленной цели — качеств, приобретающих в наши дни особую актуальность в деле физического воспитания.

**Распознавание движущей силы соревнований в физической культуре привело Гутс-Мутса к мысли о необходимости организации раз в четыре года международных игр, напоминающих античные олимпиады.** Своей деятельностью он способствовал избавлению физического воспитания в школе от средневековой догмы отрицания соревнований. В то же время, когда он вместе с Виетом стал считать важным использование соревнований и их результатов в педагогических целях, то одновременно с этим дошел до отрицания концепции филантропов «полностью отдаваться игре и получать от нее наслаждение».

**Филантропы использовали и достижения медицинской науки своего времени.** В соответствии с этим они встали на ту точку зрения, что упражнения следует составлять на основе физиологии в соответствии с индивидуальными особенностями организма. Преподающий физические упражнения должен, по их мнению, знать работу человеческого организма не только вообще, но и четко представлять себе, какое воздействие на него оказывают те или иные упражнения.

Гутс-Мутс не обошел вниманием и вопрос о физическом захирении трудящихся слоев. «Имеются истощенные поденщики с худыми бедрами и играми ног, потому что не упражняют ноги, с худыми руками и тонкими кистями рук, потому что выполняют работу исключительно женскую; с впалой грудью и сутулой спиной, потому что постоянно сидят... Одним словом, вследствие недостатка движений тело у этих людей если и не полностью разрушилось, то уже основательно деформировалось. Другие — в результате сверхчеловеческих усилий негибки, грузны, неловки — инвалиды».

В целях преодоления физической деградации он выдвинул идею всеобщей народной гимнастики. В его рассуждениях с требованием создания условий для «беззаботного хорошего настроения, здоровой юности, хорошего снабжения и целесообразной подвижности» физическая культура получила социальное содержание.

**Значение филантропов для внутреннего развития физической культуры можно проследить значительно лучше, чем в области педагогики и других областях просвещения и культуры. Практически физическое воспитание вошло в программу школьного обучения благодаря их усилиям.** Они испытали в педагогической практике и систематизировали полученные через Ренессанс теоретические знания античной физической культуры и теоретическую продукцию Французского просвещения, переняли и использовали некоторые полезные традиции рыцарского воспитания и народных игр, заложив тем самым основы системы физического воспитания. Благодаря своим теоретическим работам они стали пионерами не только «немецкого» направления в гимнастике, связанного с именем Ф. Яна, но и основывающейся на принципах физиологии системы движений П. Х. Линга. **Признавая в педагогике роль спортивных результатов, они тем самым установили контакт между школьным физическим воспитанием и спортивными достижениями.**

Они вернулись к источнику «материала» движений физических упражнений — к труду, производительной деятельности и в результате пришли к «производящим классам». Не случайно они определяли гимнастику как «облаченный в тогу веселости труд». Их наиболее выдающиеся представители, к

которым следует причислить и Песталоцци, указывали на те элементы движений в процессе производительного труда, которые позднее послужили основой гимнастических систем. В то же время они обнаружили, что со специализацией производственных процессов отдельные виды трудовой деятельности вынуждают человека выполнять ограниченное количество однообразных движений, что оказывает вредное воздействие на весь человеческий организм. Они стремились предотвратить развитие этого процесса деформации, прекратить его путем культивирования системы хорошо подобранных физических упражнений.

\* \* \*

**Формирующий новые вкусы и интересы мир эпохи Просвещения** — сверх взятой в узком смысле практики воспитания — охватывал жажду познания природы и стремление к выработке норм естественного поведения. Не случайно центром туризма и альпинизма во второй половине XVIII века стала Швейцария. Жак Бальма и женеvский врач М. С. Паккар в 1786 году первыми покорили самый высокий горный пик Европы — Монблан. К участию в горных экспедициях подключались такие личности, как И. В. Гёте, К. В. Хуфеланд, А. Гумбольдт, И. Д. Форбс.

Успешный эксперимент братьев Монгольфье на воздушном шаре (1783) положил начало покорению воздушного океана<sup>22</sup>. Естественная манера держаться и естественные движения нашли свое выражение в искусстве балетмейстера Жана Жоржа Новерре (1727—1810) и его последователей.

В соответствии с принципами Руссо просвещенная эстетика провозгласила разрыв с рабским следованием моде: «Долой маску, которая скрывает игру лица, долой кринолины и парики, которые противоестественны и убивают выразительность движений». Активный танец — вот то искусство, при котором «искренней выразительностью нашего лица, наших движений и жестов мы переносим свои чувства и страсти в души других».

Отвергший сословные обычаи групповой танец покончил с манерными позами топчущегося на одном месте менуэта. Под влиянием охватившей общество лихорадки выражавшего раскованные, свободные движения вальса в период между 1789 и 1800 гг. число публичных бальных залов Парижа возросло со 120 до 800.

## **5. РАЗВИТИЕ ФИЗИЧЕСКОЙ КУЛЬТУРЫ НОВОГО ВРЕМЕНИ С КОНЦА XVIII ДО НАЧАЛА XX ВЕКА**

В XVII—XVIII вв. даже в наиболее развитых странах Европы могли сложиться лишь начальные формы буржуазной физической культуры. В результате накопления энциклопедических знаний и работы пионеров педагогики преподавание физических упражнений отошло от античных образцов и освободилось от придворных условностей. Однако укоренить его широкое внедрение кроме филантропических учреждений и дворянских академий не смогли даже начинания властителей просвещенного абсолютизма (в Дании, Швеции, Польше, России, странах Габсбургской империи). Общественный в современном понимании спорт, буржуазно-национальное движение в пользу развития гимнастики и организационно оформленное школьное обучение физкультуре развернулись и получили распространение во всем мире только в течение XIX века — первых двух десятилетий XX века. В этот же период свое физкультурно-спортивное движение, сознательно противостоящее физической культуре правящих классов, создали также общественные силы, спланивающиеся под руководством рабочего класса.

### **5.1. СОЗДАНИЕ ОСНОВ ШКОЛЬНОГО ФИЗИЧЕСКОГО ВОСПИТАНИЯ, БУРЖУАЗНО-НАЦИОНАЛЬНОГО ФИЗКУЛЬТУРНОГО И СПОРТИВНОГО ДВИЖЕНИЯ (1789—1871)**

#### **5.1.1. Формирование в Англии школьного физического воспитания, основанного на современной спортивной и игровой деятельности**

Во второй половине XVIII в. в высших и средних слоях английской буржуазии, склонявшейся прежде к пуританскому мировоззрению, тоже стало «шиком» следовать обычаям аристократии. Отныне они интересовались не только зрелищной и коммерческой стороной спорта, но подружились и с теми его деятельными сторонами, которые можно было внести в свой актив в качестве атрибутов благородного поведения и видного положения в обществе. В начале XIX в. война против Наполеона, сражения за колонии, борьба против выступлений английского рабочего класса и крестьянства еще больше сблизили оба класса — не только в политической жизни и в армии, но и в школах и клубах. Этот же процесс вызвал необходимость в такой модернизации физической подготовки подрастающих поколений мужчин, которая совпала с направлением реформы школьной системы Англии, а также с устремлениями к восстановлению пошатнувшегося авторитета англиканской церкви.

##### **5.1.1.1. Чарлз Кингсли и Томас Арнольд**

Имена этих двух пионеров спортивного воспитания малоизвестны в венгерской истории педагогики. Между тем английская система воспитания нового времени, внутреннее содержание олимпийской идеи, более того, физ-



культура университетов и колледжей англосаксонских стран являются воплощением в жизнь их педагогических концепций. Их жизнь, достигнутые ими результаты обобщил в своей книге «Школьные дни Тома Брауна» Томас Хьюз. Значение этого произведения, по оценке английских историков спорта, сравнимо с важностью «Гертруды» Л. Песталоцци<sup>1</sup>.

**Теоретические основы реформы воспитания, осуществленной в английских школах в середине XIX века,** разработал каноник Вестминстерского аббатства Чарлз Кингсли (1819—1875), теоретик христианского социализма. Образцом личности для него был идеализированный образ «юного христианина-атлета», который наряду с широкой «светской и духовной» учебной углубленно занимается также развитием своих физических способностей.

**Концепции Чарлза Кингсли исходили из того, что школьная администрация должна порвать с линией в воспитании, отвергавшей традиционные для английской молодежи навыки соревнования.** Интерес к силе и ловкости можно принять. Возможности для формирования характера, кроющиеся в силовых состязаниях и подвижных играх, можно включить в число целей воспитания. «Ведь спорт, соревнование, — заявлял он, — молодечество человека, показывающего свою ловкость, есть для молодежи область, где можно упражняться в созидании общества. Подростающее поколение в этой борьбе... на малом закалится для большой арены жизни...» Отсюда и его вывод, что «совместным воздействием школы, церкви, интерната и спортивной площадки можно воспитать целеустремленное и последовательное поколение», которое в любом уголке мира «сможет постоять за интересы свои и своего отечества». Если же правила честной игры, принятые в спорте, станут нормой поведения взрослых, легче будет лечить и недуги общества христианско-социальными средствами.

С помощью этих концепций к 1850-м годам Кингсли, по существу, приспособил англиканскую педагогику к требованиям классического капитализма. Он дал теоретическое обоснование школьному физическому воспитанию элитарного типа, основанному на спортивных и игровых занятиях. В перспективном же плане он способствовал модернизации английской модели развития спорта, преодолению концепции двуликого джентльмена.

**Установки Кингсли уходили корнями в педагогическую практику** тогдашнего ректора колледжа в Регби Томаса Арнольда (1795—1842). Совет колледжа уже в 1794 г. закупил участок, подходящий для большой игровой площадки, где ученики занимались в первую очередь крикетом и «массовым футболом». Однако на площадках, оставшихся без надзора, стали по своему произволу командовать старшеклассники. Когда Арнольд принял руководство колледжем в 1827 г., ему пришлось столкнуться с теми же явлениями, которые были характерны для всех английских учебных заведений с интернатом.

Свои впечатления он записал в дневнике так: «Колледжи, в которых формируется завтрашнее поколение, погружены в гущу моральной заразы. Здесь можно встретить: 1) всевозможные преступления и пьянство, 2) систематическую ложь, 3) тиранию старших над более юными, 4) недисциплинированность и непослушание учащихся, 5) пренебрежение школьными правилами, 6) всеобщую лень и уклонение от работы, 7) организованный солидарность на почве нарушений дисциплины... Эту картину необходимо дополнить еще и тем, что ученики — завязанные картежники. Моральное падение физически слабого большинства сопровождается изнеженностью и телесный упадок... кроме расфуфыривания собственной прически, они ничем больше не интересуются...»<sup>2</sup>.

Арнольд понимал, что может добиться коренной перестройки жизни колледжа только в случае, если своими мерами не будет задевать обычаи учащихся и их чувства, связанные с состязаниями. В то же время он заметил, что лучшие в крикете и других играх с мячом играют определяющую роль и

вне спортивных площадок. Различные команды — как своеобразные микро-социальные единицы — во внутренних отношениях между своими членами держатся тех же правил «честной игры», которые утвердились среди них на базе правил, применяемых во время соревнований. Так сложился исходный тезис его педагогики: через посредство физических движений и эмоций, связанных с игрой, учащаяся молодежь способна формироваться на спортивной площадке и в позитивном смысле, если с этим согласуется также воспитательная деятельность церкви, школы и интерната. Поэтому он ввел наблюдение за порядком на игровых площадках, положив конец случайному характеру соревнований. Организацию и осуществление состязаний он возложил на представителей, официально признанных студентами и пользующихся их уважением. Ограничив тиранию старшеклассников и наиболее талантливых, он все же предоставил им возможность в качестве представителей самоуправления участвовать в решении повседневных вопросов школьной жизни.

За 14 лет работы Арнольда в Регби сложился новый идеал воспитания — «христианский джентльмен», вырастающий из «южного христианского атлета», — который стал идеалом британской империи XIX века. Школьное физвоспитание в спортивном духе колледжа Регби, упорядоченные регулярные соревнования молодежи, спортивные команды, организованные на основе самоуправления, стали образцом для подражания по всей Англии. В Хэрроу, Шрусбери, Итоне, Кембридже, Лондоне и других местах один за другим создаются школьные спортклубы в духе Регби.

Теоретические разработки Чарлза Кингсли, «арнольдизм», нарождающийся по следам педагогического романа Томаса Хьюза, не только получили распространение в учебных заведениях, но придали новое содержание и внешкольному спортивному движению. Не только школа раскрыла двери перед спортивными занятиями, но и спортклубы перенимали правила педагогики. Физические занятия, сложившиеся на основе крикета, гребли и атлетики, постепенно распространились на плавание, фехтование, туризм, борцовые виды спорта и альпинизм. Как отмечал Вольфганг Эйхель, «английская буржуазия может быть благодарна Томасу Арнольду за то, что смогла подчинить себе физическую культуру».

Однако английское школьное спортивное движение, долгое время считавшееся образцовым благодаря достигнутым результатам, отнюдь не могло развиваться гармонично. С самого начала оно несло в себе определенные противоречия, вышедшие на поверхность уже во второй половине столетия.

1. В силу своего монопольного положения оно оттеснило на второй план развитие классных занятий в школе нижней ступени, основывавшихся на гимнастике.

2. Спорт активного воспитательного назначения «остановился» между средними и высшими слоями, да и там охватывал в средних и высших учебных заведениях по большей части детей состоятельных родителей. В силу либерального характера такого воспитания оно не распространялось на всех без исключения учащихся. Уровень физических нагрузок с точки зрения педагогического воздействия не поддавался регулированию.

3. Игнорировалось не только женское спортивное движение, но и физическое воспитание для девочек. За исключением узкого круга аристократии, нескрываемое презрение встречало девушку, которая «предавалась физическим упражнениям или спорту, вызывающим пот».

Такой подход хорошо характеризуют и критические замечания Герберта Спенсера (1820—1903):

«Освежающей подвижности юных девушек... уделяется лишь самое малое внимание. Имеющийся двор занимают газоны, усыпанные галькой дорожки, кусты и цветы, и там нет никакой возможности для свободного движения. Чем объясняется такое разительное отличие? С большим или меньшим основанием можно подозревать, что многие считают нежелатель-

ным воспитывать мускулистых, крепкого телосложения девушек. Считается, что бросающееся в глаза здоровье и сила мышц приличествуют сельскому простонародью. В более высоких сословиях женственной почитают телесную мягкость, сопутствующую деликатности»<sup>4</sup>.

**Развитие спортивной жизни в английской школе началось с крикета.** Этот вид спорта проник в колледжи вместе с греблей, рэкетсом и хоккеем. **Первые соревнования между учебными заведениями провели в 1818 г. студенты Итона и Хэрроу.** Годом позже были организованы состязания по гребле между Итоном и Вестминстером. С 1827 г. регулярный характер был придан матчам по крикету между Оксфордом и Кембриджем, а в 1829 г. положено начало ставшим с тех пор традиционными соревнованиям «восьмерок» Оксфорда и Кембриджа. **С 1837 г. регулярными стали и атлетические состязания между учебными заведениями.** С этим годом совпадает начало «викторианской эпохи», которая сделала идеалом студенчества известных всей стране «боулеров» в крикете, загребных команд в гребле и мастеров рэкетса.

### 5.1.1.2. Колыбель футбола — школа

Предыстория современного футбола и регби составляет своеобразную главу английского школьного спорта. **Упомянувшийся в разделе физкультуры средневековья «массовый футбол»** в записях школьной администрации конца XVIII века зачислялся в «дурные привычки, заимствованные из плохой среды». Публичное участие в игре было в принципе запрещено королевским указом. Футбол был предметом преследований со стороны отцов города, настроенных по-пуритански. Буржуа не усматривал в этой игре никакой материальной выгоды, а родовая аристократия считала ее чересчур грубой и простонародной.

В книге «Спорт и развлечения английского народа», изданной в Лондоне в 1801 г., Джозеф Стратт отзывается об этой игре так: «Когда-то в Англии футбол был весьма популярен среди низшего сословия. Однако в последнее время он канул в забвение, и играют в него лишь очень немногие».

**Однако в 1820-е годы учащиеся закрытых частных школ занимались им по меньшей мере с таким же энтузиазмом, как и крикетом, именованным господской игрой.** Были исключены наиболее грубые приемы, установлены размеры игрового поля, ограничено количество участвующих. Стиль игры дифференцировался в соответствии с возможностями и обычаями соревнующихся колледжей. В Кембридже придерживались традиций, тогда как в Итоне, где имелись небольшие площадки, сложились пристенные игры, а в Регби — получившая название у этого города силовая разновидность футбола. Об этом свидетельствует не только само название, но и мемориальная доска, установленная школой в честь основателя игры:

«Этот камень напоминает о заслугах Уильяма Уэбба Эллиса, который с изящным пренебрежением к принятым в его эпоху правилам футбола впервые взял мяч в руки и пробежал с ним, положив начало отличительной черте игры в регби. 1823 г. от Рождества Христова».

**В середине 1840-х гг., когда был снят запрет на публичные игры, стали и вне школ возникать десятки обществ, чья игра уже напоминала современный футбол.** Попечители школ ради «педагогической отточенности» состязаний и предотвращения «побоищ» за мяч, постоянно добивались «упорядочения футбола». Под их воздействием ветераны наиболее престижных колледжей в 1848 г. составили «Кембриджские правила», которые, однако, не были приняты директорами учебных заведений. Несмотря на это, начиная с 1855 г., выпускники стали создавать один за другим любительские футбольные клубы, что привело к новым конфликтам. Волокита закончилась

тем, что ставший ректором Аппингэма известный ранее всей Англии как игрок в крикет Эдвард Тринг в 1862 г. переработал «Кембриджские правила» и добился их одобрения советами учебных заведений. В результате новая форма игры, в которой мяч можно передавать только головой и ногами, отделилась от регби, где возможно касание мяча другими частями тела. В следующем году учебные заведения и добровольные общества образовали Ассоциацию футбола. С этого момента игра получила название «ассошиейшн футбол» (сокращенно «соккер») в отличие от футбола-регби. Ассоциация футбола приняла правила Тринга, установила количественный состав команд, форму и размеры площадки. Футбол вышел из школьных стен и начал своей победный путь в качестве командного спорта.

### **5.1.1.3. Обособление любительского и профессионального направлений**

В 60-е годы XIX в. наряду с играми в мяч, плаванием, греблей и парусным спортом, а может быть, и опережая их, в центре физической культуры в Англии оказалась атлетика. Атлеты еще настойчивее, чем крикетисты, требовали официально отделить профессионалов, состояющихся за денежное вознаграждение, от любителей. В соответствии с этими запросами в 1867 г. в Лондоне был основан Любительский атлетический клуб (ААС), в уставе которого зафиксировано, что работник физического труда, платный тренер, а также лица, принявшие деньги за какое-либо соревнование в прошлом, не могут участвовать в состязаниях любителей. Примеру этого клуба в 70-е годы последовали приверженцы и остальных видов спорта.

### **5.1.1.4. Начало распространения спорта — международное влияние арнольдизма**

С конца XVIII века по мере урбанизации и распространения буржуазного образа жизни в правящих классах, а также непосредственного подключения европейских стран к развитию промышленности и торговли на континенте тоже возрастает интерес к городским клубам, кафе, театрам, купальням и зрелищам. В этой среде, переживающей бурные социальные преобразования, но нединамичной в плане физической культуры, вначале воспринималось лишь как дань моде поведения представлявших плоды индустриального развития Англии членов торговых и промышленных миссий патентов, инженеров, техников, которые ради собственного досуга создавали клубы для занятий гольфом, греблей, парусным спортом, крикетом (в Пау в 1814 г., Гамбурге в 1836 г., в Гавре и Амстердаме в 1838 г.). Между тем «лихорадка» пари, распространявшаяся благодаря сообщениям печати, поездкам в Англию знати и предпринимателей и ориентированная на рекордные достижения, побуждала любителей охотничьих и конных состязаний к объединению. Крупные коннозаводчики тоже вскоре оценили возможности, кроющиеся в конных испытаниях.

Наряду с организованными по английскому образцу конными, фехтовальными клубами и гольф-клубами в 30-е годы XIX в. появляются закрытые объединения владельцев охотничьих собак, любителей гребли и парусного спорта, охватывавшие наиболее динамичных представителей аристократии и средних землевладельцев и становившиеся нередко выражением политического сплочения. Их прогрессивные круги в Скандинавских странах, Италии, Польше и Венгрии включались в движения, выступавшие за реформы и национальную самостоятельность. В других странах: Швейцарии, Испании и Франции — они охватывали также традиционные игры, непосредственно содействуя выработке их более современных форм.

Во Франции характер национальной приобрела борьба с ударами руками и ногами — «сават», — напоминавшая приемы самозащиты, о которых говорилось применительно к народам Дальнего Востока. Баскская пелота в этот же период стала символом национальной самобытности.

Однако пользовавшиеся поддержкой европейской аристократии начинания в конных и собачьих бегах, фехтовании, гребле, крикете и ходьбе вместе с международными движениями в пользу гимнастики смогли получить лишь небольшое распространение. **Буржуазное направление постоянно совершенствующегося «спорта джентльменов» воплотилось в проводившихся голландскими предпринимателями конькобежных соревнованиях и французскими — в профессиональных матчах борцов. В середине XIX в. парижские состязания борцов, голландские — конькобежцев и хоккеистов играли такую же социальную роль, какую выполняли прежде английские конные соревнования. Наряду с закрытыми клубами аристократии и зрелищами, которым антрепренеры придавали цирковую окраску, появляются и спортив-**

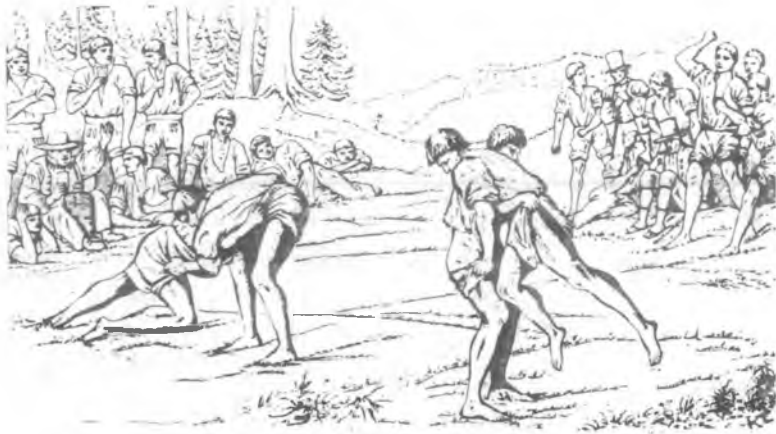

Состязание по «швинтену» с участием молодежи двух швейцарских деревень — из женевого календаря 1857 г.

**ные объединения буржуазии промышленных и торговых городов для проведения досуга (альпинизм, гребля, велоспорт, коньки, шахматы, фехтование, туризм).**

Первое объединение альпинистов, лондонский «Альпийский клуб», организовал в 1857 г. Джон Болл. По его примеру оформились австрийский (1862), швейцарский и итальянский (1863), германский (1869) альпийские клубы. В Гамбурге, который называли «столицей регат» Германии, в 1870 г. насчитывалось уже более 15 обществ гребного спорта. В первой шоссейной велогонке между городами (Париж—Руан), состоявшейся 7 ноября 1869 г., на старт вышло 198 участников, в том числе пять женщин.

**Колониальные чиновники и военнослужащие по политическим соображениям и ради развлечения приобщались к местным видам состязаний: в Индии — к травяному хоккею, Афганистане — конному поло, в Северной Америке — к байдарке и индейскому прототипу лакросса.**

По записям начала XIX в., солдаты одного из канадских гарнизонов настолько увлеклись зрелищем соревнования в лакросс двух индейских команд, что у них за спиной воины племени заняли покинутый форт. По другому свидетельству, игроки проникли в открытые ворота форта «по ходу игры».

**Соревнования колледжей, задуманные в духе арнольдизма, продолжали**

местные традиции: в Канаде — в крикете и регби, в Австралии благодаря благоприятным географическим условиям — в бурно развивавшемся плавании. В сиднейском бассейне Робинсона в 1846 г. на дистанции в 440 ярдов был проведен первый в современном понимании мировой чемпионат, победителем которого стал У. Редмэн. В Индии создавались клубы по хоккею на траве, в Австралии — по плаванию, крикету, велосипедному и конному спорту.

**Влияние арнольдизма, сыгравшего решающую роль в создании организационного, эстетического и этического фундамента современного общественного спорта, помимо английских колоний распространялось и на молодежь США.** Бенджамин Франклин составил свой проект реформы школ в Пенсильвании (1843), опираясь на идеи Томаса Арнольда.

Основы современного бейсбола полковник Эбрнер Даблдей разработал в штатах Новой Англии (США) на базе одной из английских разновидностей меты — таунболла. Однако популяризатор, «отец» современного бейсбола Александер Джой Картрайт в 1845 г. в Нью-Йорке создал бейсбольный клуб «Никербокер» почти из одних студентов, который с 1846 г. уже регулярно участвовал в матчах с другими университетскими командами. Регата 1852 г. с участием Гарварда и Йеля положила начало междууниверситетским гребным соревнованиям. В 60-х годах XIX века укоренилась и специфическая разновидность регби, «американский футбол».

### **5.1.2. Развитие на Европейском континенте национального гимнастического движения и введение физического воспитания в школе на основе гимнастики**

Государственные деятели и педагоги европейских стран уже в конце XVIII века обратили внимание на значение трудов Песталоцци и филантропистов. Достигнутое ими в области физической культуры было темой, символом и аргументом в речах и беседах. Вокруг их имен возникла целая педагогическая литература, множились ряды их критиков и приверженцев. Книга Гутс-Мутса «Гимнастика для молодежи» (Шнепфенталь, 1893 г.) была переведена с немецкого на французский, английский, датский и шведский языки. Все это свидетельствовало о том, что налаживание института физического воспитания из разрозненных попыток отдельных педагогов и изолированных начинаний дворянских академий становилось по всей Европе делом всего общества.

Этот своеобразный период в истории физической культуры на Европейском континенте, отличавшийся от английской и даже американской модели развития и содержащий в себе предпосылки развертывания буржуазно-национальных гимнастических движений и основанного на них школьного физвоспитания, нельзя тем не менее увязывать со скандинавским «интеллектом» или немецкими «расовыми» особенностями. Не дает ответа на вопрос и попытка исходить из упрощенной схемы изменившейся технологии труда. Вышедшие на передний план рамки гимнастического движения и формы упражнений складывались под воздействием сложных и взаимосвязанных общественных факторов.

1. Мануфактура, а затем начальные формы машинной крупной промышленности членили трудовой процесс на операции, однородные движения. Крупная промышленность, как это подробно проанализировал Маркс, создала совершенно новую технологию. Были установлены несколько основополагающих форм движения, из которых складывается вся деятельность человеческого тела. Уяснение этих основных движений стимулировало исследования физиологических и биомеханических процессов, связанных с двигательными функциями человека. Для использования имевшихся возмож-

ностей оптимальная вероятность представлялась в тех европейских странах, а) где уже имелись традиции отработки в физической культуре отдельно взятых форм движения и где их удалось внедрить в педагогическую практику,

б) где зрелищные спортивные мероприятия и ажиотаж вокруг рекордов еще не отвлекли внимания от классифицирования и применения новых двигательных форм современной гимнастики;

в) где в то же время анализ дошел до стадии признания преимуществ компенсации телесных недостатков, вызванных монотонными трудовыми операциями, «искусственными» формами движения. Все эти условия были налицо в большей мере в Швейцарии и Дании и особенно в Германии и Швеции.

2. Второй побудительный мотив поворота физической культуры к гимнастике таился в коренной перестройке военной техники и тактики на континенте. Под впечатлением успехов Фридриха II в Семилетней войне (1756—1763) образцом в глазах европейских стратегов стали организация и обучение армии на прусский манер. Развитие производства позволило создавать многочисленную национальную армию на основе воинской повинности. Свойственные средневековью, а затем абсолютизму маневры, направленные на достижение частичных стратегических целей, уступили место согласованному удару собранных воедино масс для уничтожения или пленения живой силы противника. Личная инициатива воинов была отодвинута на задний план сомкнутым строем и залповым огнем частей, вымужствованных для совместных действий и механического исполнения команд. С другой стороны, опыт наполеоновских войн показал, что человеческий материал, необходимый для новых массовых масштабов тактики в отличие от сложившейся ранее практики обучения, нельзя в таких количествах исключать из производственной сферы на 6—10 лет. Время воинской службы было сокращено и наполнено более интенсивными занятиями. В то же время внимание политических руководителей постепенно обращалось к школе и общественным объединениям, которые казались подходящими для того, чтобы выполняемые в них по команде строевые, волевые упражнения и упражнения на снарядах давали молодежи своего рода предварительную военную подготовку, либо способствовали поддержанию достигнутого уровня физического развития у тех, кто уже прошел срок действительной службы. Этим объясняется тот факт, что за введением физвоспитания в школе и организацией гимнастических движений на протяжении всего XIX века можно обнаружить военные тенденции.

3. Важную роль в развитии школьного физического воспитания и внешкольного гимнастического движения играли также национальные устремления к единству и независимости. «Гражданственная» буржуазия народов, угнетаемых или подвергающихся опасности утраты самостоятельности, отворачивалась от местнических стрелковых кружков и вела поиск такой базы для выработки мировоззрения, формирования сообщества и связующих его звеньев, в которой находили бы выражение также национальное сплочение и физическая боеспособность. В этом плане ее внимание привлекли занятия гимнастикой, способствовавшие воспитанию самодисциплины и настойчивости. Не случайно система гимнастических упражнений Яна нашла подходящую почву главным образом у тех европейских народов — немцев, итальянцев, чехов, поляков, хорватов, словенцев и болгар, — чье буржуазное движение за национальное освобождение и единство уже в начале XIX века находилось в стадии зарождения или развития.

4. Все большее число государственных деятелей, врачей и педагогов признавало, что физическая культура может проявить свое значение с точки зрения здравоохранения, воспитания и эстетики лишь при наличии организационно оформленной структуры, прежде всего путем включения в число

**учебных предметов преподаваемого общеобразовательного материала.** Миклош Бей, рассказывая о бурной жизни Генриха Клиаса (1782—1854), указывает, какое значение придавали в различных странах Европы тем учителям гимнастики, которые добивались успеха в физическом воспитании юношей и девушек.

«Клиас... был кочующим апостолом гимнастики. В 1806—1808 гг. он преподавал лечебную гимнастику в Голландии, затем руководил обучением школьников в Швейцарии. В 1819 году, находясь в Париже, он принял участие в разработке французской гимнастики и даже выпустил книгу «Элементарный курс гимнастики». Три года спустя он работал уже в Лондоне, где числился капитаном и занимался организацией обучения гимнастики в армии. Не оставляя лечебной гимнастики, он написал затем новую книгу, в которой изложил свои соображения о гимнастике на английском языке. В своей работе «Гимнастика» он выступал за женскую эмансипацию в области гимнастики. Эта книга была издана также на английском, французском и немецком языках. В 1832 году он вновь находится в Швейцарии, обучает военной и лечебной гимнастике, в 1844 году становится организатором преподавания гимнастики в начальных школах Франции, а потом возвращается в Швейцарию, где вновь посвящает себя лечебной гимнастике».

**5. Инициаторы организованных занятий гимнастикой повсюду в Европе прилагали большие усилия, чтобы убедить руководителей системы образования в том, какими возможностями располагает физическое обучение также с точки зрения воспитания нации и общества.** Классическим примером этого может служить открытое письмо венгра по происхождению Матиаса Рота (1818—1879) прусскому кабинету, а в 1854 году — британскому королевскому совету по делам просвещения, в котором в виде ряда тезисов он характеризует «таящиеся в рациональной гимнастике государственно-политические ценности».

Исходной концепцией его доводов является упоминавшееся уже у Лютера воспитание в духе самовоздержания, однако сверх того он указывает на значение гимнастики для военной подготовки и охраны здоровья. По его мнению, внедрение занятий гимнастикой снижает смертность и профессиональную заболеваемость, умеряет страсти, отдаляет молодежь от проповедников путаных учений, а также от посещения питейных и увеселительных заведений. Повышая работоспособность, гимнастика уменьшает процент бедняков и снимает с государства часть бремени, связанного с содержанием рабочих домов.

**Общественные и технические предпосылки для качественного скачка новых проявлений в физической культуре наиболее благоприятно суммировались на грани XVIII—XIX веков в Скандинавских странах, прежде всего в Дании.** Традиционную политическую экспансию Дании остановили складывающиеся крупные европейские державы. Правящие круги пришли к осознанию того, что остроту внутренней напряженности можно снять лишь серией реформ, обеспечивающих широкие общественно-экономические преобразования. В их число входило и введение обязательного школьного обучения в более современной и демократичной форме, организационно оформленная поддержка ценностей национального прошлого (нордическое движение). Стимулом для преобразований явились непосредственно затронувшие страну политические события, вызванные отчасти вовлеченностью в наполеоновские войны, отчасти — серией конфликтов из-за Шлезвиг—Гольштейна. **Первые шаги в решении** ставших на этом сложном историческом фоне жизненно важными **вопросов физического воспитания в Дании** сделал Франц Нахтегалл (1777—1847), который по образцу филантропума в Дессау создал в Копенгагене в 1799 году военное училище. В руководимом им учреждении с 1808 года были разделены курсы воинской гимнастики и подготовки преподавателей гимнастики. В результате его уси-



лий преподавание гимнастики стало органической частью учебного плана: в 1809 г. его ввели в средних и высших учебных заведениях, а в 1828 г. включили в расписание занятий всех школ. Для координации физвоспитания в масштабах страны в 1821 г. было учреждено Управление по делам гимнастики.

По примеру Дании аналогичные начинания были предприняты школьными администрациями в Швеции, в 20-х годах XIX века — в Швейцарии, Пруссии и Франции, а несколько десятилетий спустя — в Австро-Венгрии и Северной Италии. Во Франции попытки заложить фундамент физического воспитания в армии, школах и спортивных обществах на базе гимнастики предпринимал Франсиско Аморос (1770—1848). Его показательные выступления, построенные на акробатических упражнениях, завоевали многих последователей и за пределами Франции. При поддержке государственных властей, общественных движений и военных кругов в первой половине XIX века во всей Европе укоренилась мысль об организации системы физического воспитания. Однако эти планомерные занятия проводились в чрезвычайно примитивных условиях. Проблему решил Хьялмар Линг, разработавший схемы типового спортивного зала и примерного учебного плана для гимнастических упражнений. Он добивался исходя из потребностей физического воспитания коренных изменений в конструкции школьных помещений и примыкающей к ним территории. На базе шведского стандарта началось строительство физкультурных залов и площадок.

Шагом вперед в подготовке преподавателей, имевшим международное значение, явилась модернизация Центрального гимнастического института в Стокгольме, главной задачей которого была подготовка военных и гражданских институтов (1813 г.). В остальных странах континента курсы по подготовке квалифицированных гимнастов и преподавателей были организованы головными объединениями создававшегося по немецкому образцу гимнастического движения. Однако наиболее авторитетным считался диплом созданного в 1848 году берлинского Центрального института гимнастики. Сходные функции во Франции выполняло основанное в 1852 году в соответствии с традициями, заложенными Амаросом, Военное училище гимнастики в Жуанвиль-де-Пант.

Содержание занятий, комплекс упражнений определялись в этот период в соответствии с развитием и взаимовлиянием национально-буржуазных гимнастических движений.

#### 5.1.2.1. Немецкое направление в гимнастике

Создание основ немецкой гимнастики связано с именами Фридриха Людвиг Яна (1778—1852) и Эрнста Айзелена (1792—1846). Ян был в большей мере организатором и идейным руководителем, а Айзелен — практиком и специалистом по классификации.

В создании системы гимнастических движений Яна, кроме трудов филантропистов, значительную роль сыграла вышедшая в свет в 1599 году работа Арканджело Туккаро «Три диалога о практике в прыжках в воздух и поворотах». Туккаро собрал воедино для солдат самые различные элементы упражнений. Рисунки и гимнастические упражнения из его книги, написанной с профессиональной основательностью, и даже некоторые снаряды воспроизводил в своих изданиях и Ян. Что же касается теоретических концепций, то Ян заимствовал их у немецкого философа-идеалиста И. Г. Фихте, который видел назначение гимнастических упражнений в воспитании молодежи с «телом, подвластным душе», «хорошо обученной физически», «приученной к простому, непритязательному старогерманскому образу жизни», «готовой в любой момент встать под ружье».

**Историк и филолог Ян** изучал причины поражений наполеоновского военного искусства и австро-немецких армий еще до того, как Наполеон, продиктовав условия Тильзитского мира (1807), положил конец даже номинальному существованию Священной римской империи. **Он пришел к выводу, что ударную мощь частей, действующих совместно и двигающихся по команде, можно значительно повысить за счет квалифицированно составленных упражнений в построении, марше и занятии со снарядами.** В соответствии с этим он со своими сотрудниками опробовал гимнастическую систему, которая не только повышала закалку и координацию в движениях отдельных воинов, но и давала даже крупным частям способность ритмично выполнять приказы, отдаваемые с помощью различных сигналов.

В развитии физических данных он выдвигал на первый план уже упоминавшиеся упражнения в построении, марше, а также на местности; кроме того, для повышения способности преодолевать заграждения — упражнения в лазании, на гимнастическом коне, в преодолении препятствий, поднятии и переноске тяжестей. Он охотно обращался и к массовым занятиям с оружием, предваряя их воодушевляющей речью, приводившей его воспитанников в фанатичное исступление. В то же время он не учитывал возрастные особенности и достижения современной ему биологии. Однако организаторские способности Яна в атмосфере антинаполеоновского патриотического подъема превозмогали практически все.

**Ян перешел к публичным выступлениям в 1811 году, когда вместе со своими учениками на лугу Хазенхайде под Берлином устроил площадку для гимнастики и приступил к практической работе<sup>8</sup>.** Его примеру последовали педагоги и в других германских городах. В октябре 1813 года в Лейпцигской «битве народов» уже принимали участие солдаты, подготовленные по системе Яна, который возглавлял батальон из двух тысяч гимнастов. В 1816 г. в Гамбурге было учреждено первое немецкое общество любителей гимнастики.

**Большинство гимнастов Яна** состояло из мелких буржуа, ремесленников, торговцев, студентов, городских служащих и педагогов. Эти массы с воодушевлением сражались против Наполеона, за независимость немецкого народа. Однако одновременно они познакомились с духом французского Просвещения и питали надежды на **определенные социальные реформы после войны.** Однако германские государства эпохи Священного союза последовательно стремились к реставрации. В результате в массах, на которые опиралось движение любителей гимнастики, распространились настроения неудовлетворенности, разочарования. **Стремясь приостановить неблагоприятное для него течение событий, прусское правительство в 1819 году запретило физическое воспитание в школах и гимнастические занятия взрослых на открытом воздухе.** Яна заключили в крепость (был выпущен в 1825 году и получил компенсацию). Неблагонадежные любители гимнастики были помещены под надзор полиции. **Запрет на гимнастику продлился с 1820 по 1842 год.** Гимнастикой стали заниматься в закрытых помещениях на гимнастических снарядах. В движении любителей гимнастики началось социальное расслоение.

**Часть любителей гимнастики весной 1848 года примкнула к революционному восстанию.** Ф. Энгельс сражался в рядах повстанцев-гимнастов из Баденпфальца. Под воздействием революционных событий левые из числа любителей гимнастики учредили Демократический союз гимнастики. Большинство гимнастических обществ, однако, удалось поставить на службу великодержавной политике Пруссии.

**На фоне политических событий середины XIX века претерпел изменения и комплекс упражнений, принятый в немецком гимнастическом движении, исповедовавшем принципы Яна.** Материал прежней войсковой гимнастики требовалось приспособить к требованиям школьного физического вос-

питания, поскольку королевский указ 1842 г., снявший запрет на гимнастику, одновременно предписывал ввести физвоспитание в школах. Наиболее подходящим способом было заимствование части швейцарских упражнений на открытом воздухе.

**«Систему» Яна применительно к школе развил швейцарец Адольф Шписс (1810—1858).** В дополнение к упражнениям на открытых площадках он разработал различные упражнения с ручными снарядами, перестроениями, висами и опорами. Ему помогал Эрнст Айзелен, разработавший методику преподавания и изготовивший наглядные таблицы.

Приверженцы немецкой войсковой гимнастики на первых порах упорно уклонялись от внедрения упражнений на открытых площадках, однако впоследствии, с учетом успехов школьного обучения, были вынуждены прими-



Преподаватель физкультуры помогает ученику в упражнениях на коне (из книги «Гимнастические упражнения» Э. Айзелена, 1845).

ряться с ними. После этой перестройки внутренней структуры немецкая гимнастика стала известна как «система Яна—Айзелена—Шписса». Одновременно, на тех же принципах и условиях, создал свою систему во Франции Франсиско Аморос.

Направление Яна—Айзелена—Шписса в гимнастике получило широкое распространение (в воинских подразделениях, школах, спортивных обществах). Оно восприняло концепцию филантропистов, в соответствии с которой молодежь необходимо готовить к жизни. Эта подготовка означала, естественно, прежде всего предварительную военную подготовку. Правда, его творцы, по существу, сохранили комплекс движений, собранный и опробованный филантропистами, но в значительной мере подвергли его отбору и расширили. Исключив плавание и борьбу, они в то же время ввели общую разминку, преодоление препятствий и упражнения на вытягивание. Некоторые группы упражнений, еще не выделенные филантропистами, были пополнены, применялись самостоятельно, различные элементы варьирова-

лись. Например, из вольтижировки были развиты махи, в самостоятельный вид упражнений были выделены лазание и висы.

Их «направление», собственно говоря, никогда не представляло замкнутой системы вопреки утверждениям некоторых теоретиков и историков спорта более позднего периода, ибо за почти сто лет расцвета «немецкой» гимнастики нельзя найти даже двух одинаковых пособий, в которых арсенал упражнений и их последовательность полностью совпадали бы.

Наиболее типичные элементы упражнений этой системы: 1) общая разминка, 2) ходьба, 3) бег, 4) махи, 5) упражнения с препятствиями, 6) упражнения на вытягивание, 8) махово-растягивающие упражнения, 9) упражнения на кольцах, 10) упражнения на карусели, 11) висы, 12) лазание, 13) упражнения на равновесие.

По мере варьирования снарядов и упражнений, а также наращивания степени трудности упражнений двигательный материал постепенно стилизовался. В результате упражнения утратили непосредственную целенаправленность. Примерно со второй половины XIX века гимнастика Яна—Айзелена—Шписса использовалась для подготовки молодежи уже не к отдельным ситуациям, а ко всему комплексу жизненных задач. Поэтому ее приверженцы стали справедливо называть ее системой физического воспитания. По их мнению, ее двигательный материал и степень организованности отвечают всем требованиям физвоспитания.

Мнение Элека Матолаи также состоит в том, что немецкая гимнастика — «логическая система всех телесных упражнений, которые пропорционально развивают тело, делают его более сильным, ловким и закаленным, постоянно поддерживают здоровье и косвенно придают душе цельность, живость и решительность»<sup>9</sup>.

Теоретики немецкого гимнастического направления причисляли к гимнастике все области физической культуры. С особой охотой они занимались прыжковыми видами атлетики. Однако остальные виды физических упражнений — прежде всего атлетика, гребля, бег на коньках и велосипедный спорт — развивались совершенно в иных условиях и по другим законам, нежели двигательный материал гимнастики. Поэтому во второй половине XIX века поклонники этих видов постепенно покинули ряды гимнастического движения.

### 5.1.2.2. Шведское направление в гимнастике

Первым в Европе разработал в гимнастике направление, учитывающее жизнедеятельность организма — на основе физической культуры древнего и средневекового Китая, — Пер Хенрик Линг (1776—1839). В 1800—1804 гг. Линг посещал училище Нахтегалла. Он изучал двигательный материал скандинавской мифологии и физической культуры народов, занимавшихся мореплаванием. В стокгольмском музее он познакомился с рисунками китайской лечебной гимнастики. Линг был знаком со шведским изданием книги Гутс-Мутса «Гимнастика для молодежи». С 1808 года он — учитель фехтования в Лундском университете, где посещал курсы анатомии и физиологии. По собственному признанию, опыты Гутс-Мутса и Песталоцци побудили его классифицировать физические упражнения на основе биологических знаний.

Следует отметить, однако, что формирование школы Линга в гимнастике связано с результатами шведского Просвещения, военной реформы, вызванной понесенными в начале XIX века поражениями, и прежде всего относительно тихим, но оттого лишь более интенсивным ростом буржуазии в Швеции. Это заметно и по опубликованной в 1834 году книге «Общие основания гимнастики», в которой он определял «законы действия» челове-

ского организма явно с позиций индивидуализма. Не мог он остаться в стороне и от общего увлечения классификацией, начало которой в биологии положил Карл Линней (1707—1778).

Концепция Линга основывалась на том, что физическое воспитание должно строиться не на произвольно изобретенных упражнениях или модных направлениях, а исключительно на знаниях, истинность которых уже подтверждена анатомией и биологией. При выполнении таких физических упражнений в организме человека можно вызвать определенные благоприятные реакции. Упражнения надо последовательно отбирать и применять таким образом, чтобы они максимально обеспечивали нормальное функционирование организма. Преподаватель физкультуры поступает правильно, развивая те группы мышц, которые обеспечивают правильную, красивую осанку и способствуют деятельности внутренних органов, делают возможными пропорциональное развитие тела, формирование правильной выправки, предупреждение или ликвидацию вредных последствий трудовых процессов или болезни.

Среди его методических указаний, превратившихся впоследствии в канонизированный свод правил, наиболее характерен тезис о том, что каждое занятие следует рассматривать как замкнутое единство. Эти законченные единицы всегда начинаются с привычного материала — разминки. Основная часть урока посвящается элементам повышенной интенсивности с удержанием положений, способствующих развитию силы. Завершается занятие привычными упражнениями на расслабление.

**Деятельность Линга** составляла специфическую внутреннюю сторону развития систем физического воспитания, строившихся на гимнастике. Она означала шаг вперед в том смысле, что создала формы индивидуально приспособленных физических упражнений, независимо от среды, предметов природы или подготовки к непосредственному действию. Высвобожденные технологией труда элементы движений Линг увязал с биологическими функциями соответствующих групп мышц, создав тем самым основы для такого целенаправленного воздействия физвоспитания, для которого Ян в рамках войсковой гимнастики не имел возможности.

**В то же время с самого начала в двигательном материале Линга проявились противоречия.** Свою систему он возводил на анатомических и физиологических познаниях своей эпохи, к тому же поверхностно усвоенных. В итоге он не мог уяснить требования, вытекающие из закономерности гармонического единства человеческого организма.

Исходя из концепции узко понимаемой физиологической полезности, он включил в свою систему только те элементы, в отношении биологических функций которых мог убедиться непосредственно. Это означало самоизоляцию по двум направлениям: а) **исключение упражнений, которые на основании реакции организма были сочтены вредными,** б) **отгораживание от сложных форм двигательного материала спорта,** к анализу которых средствами своего времени Линг не мог приступить, да и не стремился в силу поставленных перед собой целей.

**По первоначальным замыслам Линга, следовало создать четыре вида гимнастики:** педагогическую, военную, врачебную и эстетическую. Однако реализовать удалось только две из них — лечебную и учебную. Линг не использовал снаряды, известные под названием «шведских», вспомогательные средства (шведская стенка, бревно, прыжковый трамплин, бревно и скамья с седлом) были созданы его сыном, Ялмаром Лингом (1799—1881), и его учениками. В этом причина того, что более ранние «немецкие» снаряды считались неподходящими для достижения «заданного заранее воздействия»<sup>10</sup>.

Требование ясной измеримости оказываемого воздействия в отличие от немецкой гимнастики в шведской не позволяло варьировать и совершенство-

вать упражнения. Поэтому во второй половине XIX века она перенимает некоторые элементы упражнений, движения и снаряды у других «систем гимнастики». Так вошли в шведскую гимнастику ходьба, бег, прыжки и упражнения на равновесие. Их, правда, применяли в измененном виде, «физиологично». Прыжки в высоту, например, служили не достижению более высоких результатов, а развитию мышц нижних конечностей, необходимым гимнасту для овладения техникой прыжка. Аналогичные искусственные ситуации были созданы для бега и ходьбы, где грунта должны были касаться первыми пальцы ноги. Биологическая концепция шведской гимнастики через упомянутые стадии пришла к правилам, требовавшим вымеренных и жестких поз, а формированию физкультурно-воспитательной роли спортивных игр, отнесенных к «развлечениям или нормам этикета», ставились рогатки.

**Хьялмар Линг и его сотрудники с начала 60-х годов XIX века стремились, по примеру филантропистов, включить физзанятия в школьную систему обучения и воспитания также в плане методики.** Ими разработан первый учебный план, расчлененный на составные части. Физическое воспитание было распространено на девочек. Они организовали подготовку преподавателей по отраслям гимнастики: школьной, лечебной и военной.

Упражнения и методы шведского направления в гимнастике получили во второй половине XIX века распространение не только в Скандинавских странах, но и во всех государствах, где было введено физвоспитание, поскольку органически дополняли немецкую гимнастику и давали поддающиеся контролю результаты. Во многих отношениях шведская гимнастика отвечала и эстетическим потребностям века, прежде всего в плане подчеркнута прямой осанки, крепкого телосложения и уверенных движений.

**Указанные два основных направления в буржуазном движении любителей гимнастики венгерская спортивная историография еще не оценила должным образом.** Между тем именно благодаря им гимнастика стала системой упражнений школьного и внешкольного физического воспитания. С их помощью физическая подготовка приспособилась к условиям и целям буржуазного образа жизни, перейдя от больших открытых пространств к тесным городским площадкам и залам. Природные препятствия, подъемы, деревья, скалы уступили место искусственным барьерам, лестницам, ограждениям, канатам и скамьям. Тем самым физкультура стала независимой от окружающей среды и природы; освободила движения от требования утилитарной полезности для производства; позволила использовать упражнения также для общего укрепления и развития организма и в воспитательных целях.

В практике школьного физвоспитания «шведская» и «немецкая» системы гимнастики постепенно слились. Об этом свидетельствуют использование в Швеции вольных упражнений Шписса, дискуссия в Германии вокруг роли снарядов, действующих на растяжение, и барьеров, а также применение в Швеции немецких гимнастических снарядов. Эти две системы подходили к функциям физического воспитания с двух сторон: шведская содействовала созданию основ современной физкультуры за счет локального развития отдельных групп мышц и охраны здоровья, а немецкая — путем физической подготовки и воспитания на коллективной основе.

### 5.1.2.3. Движение «Сокол»

**Рядом с главными направлениями буржуазно-национальной гимнастики своеобразную главу составляет история движения «Сокол».** Обстоятельства его зарождения были связаны с борьбой славянских народов империи Габсбургов, прежде всего чехов, за культурную авто-

ному, а в перспективе — за национальную независимость. Непосредственным поводом для его создания послужило то, что гимнастическое движение в духе Яна, получившее с 1850-х годов значительное распространение среди немецких жителей Праги и Судетов, начало охватывать и лояльные к Габсбургской империи слои чешских чиновников и военных. Новая разновидность ассимиляции побудила активистов журнала «Народны листы» и преподавателя Пражского университета Мирослава Тырша (1832—1884) основать самостоятельное чешское национальное гимнастическое движение. Идеологию Пражского гимнастического общества «Сокол», учрежденного в 1862 году в атмосфере тяги к национальному возрождению, Тырш выразил в 1871 году на страницах газеты «Сокол» в статье, озаглавленной «Наша задача, путь и цель». Существо его программы, пронизанной панславянскими настроениями, состоит в том, что применительно к школьной политике малые народы могут стать полноценной составной частью человечества лишь при должной внутренней сплоченности; одновременно она ратовала за то, чтобы определяющим в обучении и воспитании был национальный принцип. Идеи «Сокола» быстро распространились за пределы Чехии. В Словении в 1863 году был создан «Южный Сокол». В том же году общество «Сокол» возникло с участием Франьо Бучара в Загребе (Хорватия) и под руководством польского врача Венанты Пясецкого во Львове<sup>11</sup>.

## **5.2. РАСПРОСТРАНЕНИЕ БУРЖУАЗНОГО ФИЗКУЛЬТУРНО-СПОРТИВНОГО ДВИЖЕНИЯ В МЕЖДУНАРОДНОМ МАСШТАБЕ (1871—1917)**

### **5.2.1. Структурные изменения физической культуры**

Период национального объединения Германии (1850—1870), означавший крупный поворот в истории Европы, совпал с порой расцвета немецкой гимнастики. Понятно, что значительная часть историков и военных теоретиков того времени связывала скорые победы Пруссии над Данией, Австрией и Францией с широким распространением гимнастического движения в Германии. Эта преувеличенная, односторонняя оценка сыграла немалую роль в умножении по всей Европе числа гимнастических обществ, придерживающихся концепций Яна. Они укоренились даже за пределами континента — в США, Японии и Австралии. Гимнастика доминировала не только в школьном физвоспитании, но и в спортивных обществах.

#### **5.2.1.1. Кризис систем гимнастики**

В этот же период, однако, происходили существенные изменения и в экономическом укладе общества. Основанный на свободной конкуренции капитализм вступил в монополистическую стадию. Его потребности в области физической культуры все в меньшей мере были способны удовлетворять «системы гимнастики». Начались выступления против гимнастики. Герберт Спенсер (1820—1903), Анджело Моссо (1846—1910), П. Ф. Лесгафт (1837—1909), Жорж Демени (1850—1917) и другие стали подвергать критике односторонний характер основанных на гимнастике систем физического воспитания, исходя из данных педагогики, биологии, социологии и теории игр. Однако никто из них не замечал, что проявляющиеся в физическом воспитании учащихся, военнослужащих и членов спортивных обществ противоречия вызваны не «вырождением направлений в гимнастике», а новыми потребностями в сфере физической культуры:

1. Сам по себе материал гимнастических упражнений все менее отвечал изменившимся двигательным потребностям, связанным с трудовыми процессами и боевой подготовкой. Организация труда в условиях машинной индустрии, технология производства, обслуживание усложняющегося машинного парка требовали формирования человеческого типа, располагающего разносторонними физическими способностями, ловкого, находчивого, с быстрыми и уверенными движениями. Наряду с изменением темпа и интенсивности труда, повышением физических усилий возникла потребность и в высокой точности и ловкости, быстроте реакции и соревновательности. Со своей стороны тактика боя, основанная на совершенствовании видов оружия, требовала гораздо большей маневренности, чем войны предшествующих времен.



Зарисовка одного из состязаний Мельбурнского велоклуба («Сайентифик Америкэн», 1879).

2. Застывший порядок гимнастических замечаний, педантичные нормы, принятые в спортобществах, все меньше удовлетворяли эмоциональные потребности нового образа жизни в досуге и развлечении. Они не давали также возможности непосредственно сравнивать достижения в физической культуре. Хотя в подготовительных упражнениях в спортивных союзах и танцевальных школах были представлены отдельные элементы гимнастики подобно тому, как на гимнастических праздниках некоторые виды атлетики и игр, исходные побудительные мотивы этих двух течений были разными.

3. Практика гимнастических занятий в школе не могла приспособиться к требованиям, выдвинутым передовыми представителями педагогики.

Под воздействием изменившихся условий распались рамки гимнастического движения, ставившего перед собой цель объединить все отрасли физической культуры. Гимнастика — в качестве одной из отраслей физической культуры — приспособилась к требованиям начала XX столетия. Ее разновидности: общая спортивная, художественная и лечебная гимнастика — стали неотъемлемой частью физической культуры нашего времени.



### 5.2.1.2. Формирование современного соревновательного спорта

Наряду с упомянутыми факторами претерпели изменения и эмоциональные потребности буржуазии, вышедшей на решающие позиции в государственных органах и спортивных обществах.

Спорт «джентльменов», основанный на узконациональном практицизме, как и гимнастическое движение, противостоящее международному сопоставлению достигнутых показателей, она начала воспринимать как однобокие. Новый ритм жизни нуждался в более игровых и более сложных движениях и впечатлениях. Современный общественный спорт как синтез движений в большей мере удовлетворял запросы людей в отношении физической культу-

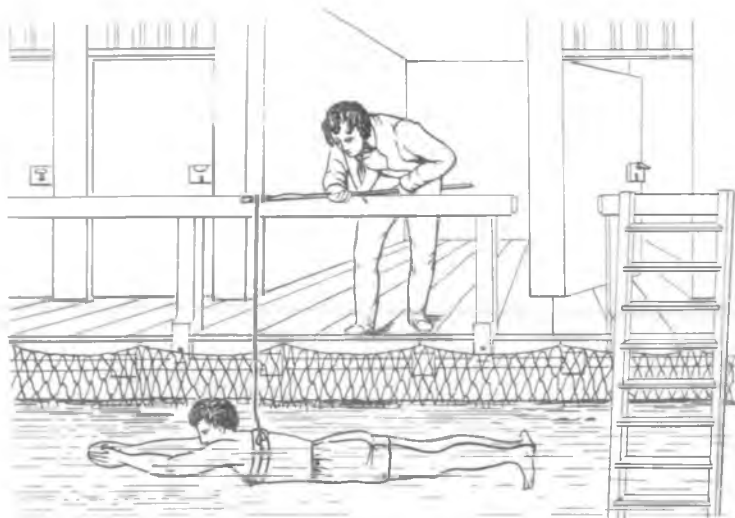

Учебная иллюстрация к обучению плаванию (из книги К. Хайница «Основы плавания», Вена, 1816).

ры, чем расчлененный, изолированный двигательный материал гимнастики. Не случайно наряду с движением в поддержку физкультурных игр дорогу современному спорту проложили соревнования конькобежцев и велосипедистов.

По примеру Англии и США в руководящих кругах других развитых стран также стали признавать, что современный спорт — это не только развлечение, но и занятие, полезное и в других отношениях. Росло число работ, в которых врачи подчеркивали роль спорта для здоровья. Ученые напоминали древнее жизненное правило Ювенала: «В здоровом теле — здоровый дух». Военные проявляли заинтересованность в спортивной подготовке молодежи. Историки доказывали, что значительная часть потерь в наполеоновских войнах приходилась на долю утонувших. На базе австрийского опыта повсеместно началось обучение новобранцев плаванию. По примеру первых исследователей неизведанных мест и искателей сокровищ объединялись альпинисты и любители красот природы — туристы. Творцы теории игр, несмотря на известные принципиальные ошибки, со многих точек зрения доказали, что подвижные игры незаменимы в жизни подрастающего поколения.

Организационные формы и соревнования образовали в спорте столь широкие рамки, в которые вмещались почти все и вся. Неслучайны заявле-

ния современников, что «иное общество похоже на объединение членов господского казино, языческого храма и обуреваемых страстями искателей приключений, скатившихся на дно». «Приверженность добродетели уживается здесь с оргией, вера — с безбожием, патриотизм — с космополитизмом». В их неразличимых для стороннего наблюдателя кругах «всякий найдет то, что ищет». На деле речь идет о том, что эта новая область общественной деятельности еще не нашла своего места ни в надстроечных структурах, ни в системе обычаев и этических норм.

### 5.2.1.3. Препятствия на пути развития современного спорта

Судя по сохранившимся итальянским, французским и венгерским свидетельствам второй половины прошлого столетия, велосипедистов на загородных шоссе встречали с вилами в руках крестьяне, опасавшиеся, что на спине дьявольских машин им привезут засуху и град. **Распространению многих игр с мячом также мешали многочисленные суеверия и предрассудки.** В затисайских районах Венгрии, например, имела хождение поговорка «Коль увидишь круглый мяч, не вылупится цыпленок». В некоторых румынских селах верили, что «с мячом укатится и удача». Часть польских крестьян побаивалась, что «урожай улетит с мячом». Во многих странах считалось, что девушку, которая «прыгает раздетой», то есть занимается спортом, рано или поздно ждет грехопадение. **Участие в спорте женщин из буржуазных семей во всем мире находило отражение в журналистике как курьез или тема для юмора.** Если оставить в стороне насмешки, то официальные круги противились прежде всего атлетическому развитию женщин. «Нельзя равняться на циркачек, ибо это лишает женщину женственности», — заявляли различные органы печати.

Американские квакерские секты без обиняков предали анафеме «обманные» игры и соревнования борцов. Часть австрийских священников выступила инициаторами движения против технических видов спорта, прежде всего мотоциклетного. Свое возмущение они мотивировали тем, что, «если езда на мотоцикле тоже станет спортом, мертвые встанут из могил».

**Дорога развития спорта становилась еще более ухабистой там, где возникали к тому же политические и идеологические препоны.** Мелкобуржуазные круги Франции, например, усматривали в следовании обычаям английского спорта измену национальному духу, либо новые попытки экспансии со стороны «класса бездельников» — родовой аристократии. Аналогичные проявления были и в странах Дальнего Востока, где в свою очередь спорт приравнивали к средствам колониального проникновения. В Китае ряд таоистских сект ставил спортивные эксперименты на одну доску с опасностью, исходящей от употребления опиума.

За исключением нескольких более прозорливых воспитателей, **не знали, как отнестись к спорту, и представители господствующих течений в педагогике второй половины XIX века.** Принимая дисциплинирующую роль физического воспитания, основанного на гимнастике, Герbart и его последователи в то же время усматривали в спортивной деятельности молодежи помеху реализации принципов дидактики. Этот подход при активной поддержке буржуазно-национального гимнастического движения породил на Европейском континенте такие путаные взгляды, что учащейся молодежи было запрещено вступать в добровольные спортивные общества.

Естественно, более активной части учащейся молодежи и эти меры не могли помешать удовлетворять здоровую потребность в движении. На иллюстрациях начала века можно видеть «усатых и бородатых спортсменов», которые зачастую оказывались учениками средней школы, выступавшими

под вымышленными именами и с шариками, чтобы избежать разоблачения и дисциплинарного наказания.

В англосаксонских странах, где спортивные организации колледжей стали базой студенческого самоуправления, источником конфликта для педагогов стал вопрос о руководстве спортом. В США в 1884 году консультативное совещание ректоров двадцати двух ведущих университетов приняло решение о том, что тренеров и преподавателей физкультуры впредь должна назначать администрация учебного заведения, соревнования должны проходить только между университетами, а студент не может выступать в составе команды более четырех лет. Эти меры, однако, удалось осуществить на практике лишь частично.

**В порядке опровержения спортивно-педагогического романа Томаса Хьюза в 1870 году Уилки Коллинз выступил с памфлетом «Мужчина и его жена», в котором доказывал «опасности для здоровья и нравственности повзрослевшего упражнения мышц». Он приходит к выводу, что занятия спортом чреваты пренебрежительным отношением ко всему остальному и в конечном счете приводят к преступлениям. Опубликованная в это же время работа хирурга Джона Моргана по вопросам методики тренировок «Исследования состояния здоровья человека, принимавшего участие в соревновании по гребле между Оксфордским и Кембриджским университетами» также содержит лишь негативные оценки<sup>12</sup>. Однако эти и подобные публикации едва ли привлекли большое внимание английских студентов. Конфликт между преподавателями и любителями спорта и отчасти исключение физкультуры из тематики дидактических разработок привели к тому, что методика тренировок за исключением США остановилась на уровне непосредственного копирования и передачи опыта. Методические исследования и подготовка тренеров оставались уделом пионеров-одиночек.**

Создавшееся положение метко характеризует известный по дискуссии о барьерах в Германии Хуго Ротштейн: «Весьма странно, — писал он, — что для ухода за беговыми лошадьми мы учимся, насколько знаком кандидат с их анатомией и физиологией. Тому же, кому доверяют заниматься развитием и укреплением человеческого тела, нет нужды обладать даже теми познаниями, которых мы определенно ожидаем от конюхов»<sup>13</sup>.

## **5.2.2. Формирование современного физического воспитания**

### **5.2.2.1. Создание научных основ физического воспитания**

Специалисты в области физического воспитания, используя достижения естественных и общественных наук последней четверти XIX века, всесторонне изучили воздействие гимнастических систем и спортивной деятельности. **Исследования Ивана Михайловича Сеченова (1829—1905) открыли путь к познанию общих закономерностей, которые привели к формированию нового воззрения на вопросы физического воспитания и спортивной тренировки.** В ходе исследований выяснилось, что функционирование человеческого организма представляет единое целое и неотделимо от окружающей среды. Было установлено, что различные физические упражнения оказывают влияние не только на отдельные группы мышц, но и на функционирование внутренних органов человека и его душевные процессы, а также то, что при нагрузках нельзя использовать закостенелые схемы, а следует принимать во внимание возрастные и половые особенности человека и даже его индивидуальные склонности. В ходе изучения кровообращения в коже и слизистой оболочке было указано на важность метеорологической закалки (воздушные ванны, солнечные лучи, душ). В результате тренировки с использованием

физических упражнений наряду с укреплением мышц растет выносливость организма, улучшается быстрота и точность движений. Параллельно с готовностью совершать движения во всем организме произошли такие изменения, которые обеспечили наиболее благоприятные условия для функционирования органов движения путем более экономичной деятельности органов кровообращения и дыхания.

\* \* \*

Среди специалистов в области физического воспитания, **работавших над научным обоснованием форм движения**, роль первопроходцев принадлежала Георгу Демени, венгру по происхождению, и русскому, Петру Францевичу Лесгафту. Георг Демени (1850—1917) на основе исследований парижского Научно-исследовательского института физической культуры констатировал, что «система движений» в наиболее распространенных немецкой и шведской гимнастике не согласуется с закономерностями анатомии и физиологии. В них много неестественных и формальных элементов. Результаты их воздействий не были взаимосвязаны.

**На основе проведенного анализа Демени разработал следующую систему требований, предъявляемых к физическим упражнениям:**

1. Должна быть динамика физических упражнений. Следует избегать статических, неестественных положений. Скорость движений должна быть в обратной пропорции с массой двигающихся частей тела. Так, например, упражнения руками нужно выполнять с большей, а ногами и корпусом с меньшей скоростью и размахом.

2. Для достижения плодотворного воздействия необходимы движения с законченной амплитудой. Нельзя искусственно, на полпути прерывать упражнения. Если одну группу мышц напрячь до полного сокращения, тогда противоположные мышцы нужно расслабить до предела.

3. Движения всегда должны быть естественными и размашистыми, а не «отрывистыми» и «угловатыми», как в старых гимнастических системах.

4. Те мышцы, которые не участвуют в движении, в процессе выполнения упражнений должны быть полностью расслаблены.

5. При разучивании упражнений всегда нужно переходить от простых к сложным, от более легких к более трудным, от известных к неизвестным.

Различные вольные упражнения Демени рассматривал как переход к спортивным движениям. Спортивные движения он подразделял на семь видов: ходьба, бег, прыжки, лазанье, поднятие, ношение, метание и упражнения «нападения и защиты».

Демени выработал требования относительно физического воспитания девушек, согласовав их с потребностями их развивающегося организма. В женской гимнастике довольно сильными были эстетические воззрения.

Литературные труды Демени представляли собой наиболее совершенную теоретическую систему физического воспитания в нашу эпоху. Несмотря на это, педагогические и военные круги не поддержали его замыслов, так как они не были непосредственно направлены на военную подготовку.

**Коллега Демени, профессор Петр Францевич Лесгафт исследовал физическое воспитание с точки зрения общественной роли физической культуры.** Его приглашают в главное управление военных учебных заведений в Петербурге и поручают наблюдение за постановкой физической подготовки учащихся. Лесгафт в течение двух лет изучал физкультурное и спортивное движение в западных странах. Помимо отсталой физической культуры в России Лесгафт остро критиковал немецкую и шведскую гимнастику. К исследованиям он подключил и своих слушателей.

Свои выводы относительно физического воспитания в школе Лесгафт изложил в работе «Руководство по физическому образованию детей школь-

ного возраста». Основные положения его теории можно объединить по следующему кругу вопросов<sup>15</sup>.

1. Системы физического воспитания подчинены закономерностям физиологии. Параллельно с развитием физиологии постоянно нужно пересматривать и развивать физические упражнения.

2. Физическое воспитание является необходимым средством формирования гармонично развитого человека. Только гармонично развитый человек способен — во всех областях жизни — на оптимальную производительность с наиболее экономичным использованием энергии и в наиболее короткий срок.

3. Гармоничное развитие основывается на единстве физических и духовных сил человека и происходит при ведущей роли сознания.

4. Обучения физическому воспитанию по существу является частичной передачей учебного материала, накопленного в ходе истории.

5. Нормального физического развития можно достичь только при научно обоснованной системе «физического образования».

6. Учебный материал, почерпнутый из научной системы «физического образования», не охватывает всю сокровищницу знаний, а только виды движений, легко усваиваемых в школьном возрасте: такие, как ходьба, бег, прыжки, метание, борьба, вольные упражнения, игры и туризм.

7. Физическое воспитание является функцией закономерностей педагогики. В ходе обучения большое внимание следует обращать на постепенность, последовательность, возрастные особенности человека и принцип очередности.

Лесгафт не затрагивал социальную сущность физического воспитания, отрицал пользу спортивных соревнований и упражнений на спортивных снарядах, принижал значение показательных выступлений. Несмотря на эти недостатки, Лесгафт разработал многие положения, которые имеют решающее значение в социалистической теории физического воспитания.

\* \* \*

**Среди исследователей в области изучения возрастных особенностей и детской психологии Фроде Садолин и Георг Рацине дали новое направление в развитии теории физического воспитания.**

Датский врач Фроде Садолин в своей работе о детях «Гимнастика и дети», опубликованной в 1900 году, провел резкую черту в обучении движениям между детьми до 12 лет и более старшего возраста. На целом ряде обоснованных примеров он доказывал, что школьников младших классов совершенно бессмысленно заставлять концентрировать внимание на таком же уровне, как школьников старших классов или взрослых. Садолин особенно вредными назвал используемые здесь требующие больших усилий схемы, которые целиком противоречат потребностям детей в движениях. Из системы упражнений он исключил элементы осанки, локализовал мышечные упражнения. На первый план он выдвинул игровые формы, развивающие детскую фантазию.

Французским первооткрывателем психологического направления физического воспитания был Георг Рацине, который, изучая на рубеже столетий систему «естественных» движений, пришел к выводу о значении возрастных особенностей человека. Его выводы можно сформулировать следующим образом:

При физическом воспитании детей до 9-летнего возраста нужно стремиться только к развитию так называемых «больших физиологических функций», таких, как пищеварение, кровообращение, дыхание. Преподаватель, занимаясь с детьми, должен стремиться создавать атмосферу радости и веселья. Упражнения по возможности должны выполняться на свежем возду-

хе. Он включил в упражнения много игровых элементов, беговую и пение.

В возрасте от 9 до 13 лет нужно стремиться к развитию нервной системы, к укоренению привычек, к развитию координации мышц, зрения и слуха. В этом возрасте у детей уже меньше спонтанных движений, и, таким образом, занятия нужно всегда начинать с продуманной разминки.

С 13-летнего возраста постепенно необходимо повышать интенсификацию работы мышц. Занятия по физическому воспитанию следует проводить в различных местах, при различных условиях. Для пробуждения естественных переживаний во время движения очень важными являются прогулки в лесу и гористой местности.

Рацине обращал особое внимание на контроль за нагрузкой учащихся, на влияние физического воспитания на личность и точное соблюдение предписаний для данной возрастной группы.

\* \* \*

**На территории Швеции педагогические инициативы Ялмара Линга в области гимнастики окончательно приспособил к процессу школьного обучения и специфике развития молодежи Элин Фалк (1872—1942).** Свой многолетний педагогический опыт он суммировал в справочнике по физическому воспитанию, в котором изложил требования в отношении целей воспитания, выбора учебного материала, его разбора и компоновки. Большое внимание уделялось вопросу предотвращения характерных ошибок, проистекающих из школьного образа жизни, урокам и играм, поднимающим настроение у учащихся. В отличие от Садолина он не только отбирал силовые упражнения и упражнения для осанки, но и создавал новые упражнения. Он является автором упражнений на канате, которые и сегодня используются в гимнастике для детей и в лечебной физкультуре<sup>16</sup>.

\* \* \*

**Помимо кругов школьных врачей и преподавателей физкультуры много интересных специальных работ вышло из-под пера исследователей, занимавшихся отдельными областями общей педагогики. Среди них выделяется Фердинанд Эдуард Буиссон (1841—1932), редактор «Педагогического словаря», с именем которого связывают расширение содержания занятий гимнастикой в школе и включение ее в понятие педагогической категории.**

С конца XVIII века в терминологии физического воспитания, основывавшегося на гимнастике, без всякой системы использовались выражения «гимнастика», «военная гимнастика», «дисциплинарные физические упражнения», «физические упражнения» и «физическая закалка». (В Венгрии в конце 1830-х годов еще встречался термин «искусственное движение».) Не более ясная картина была и внутри англосакского направления, где выражения «игра» и «школьная спортивная игра», «рекреация», «атлетические упражнения», «военные упражнения», «силовая школа» и уже упоминавшееся выражение «физические упражнения» сменяли друг друга.

Эдуард Буиссон объединил под понятием «физическое воспитание» школьную учебную гимнастику и ручной труд. Вместе с выдвиганием на передний план терминологии Буиссона выявилось также и то, что на рубеже столетий в наиболее развитых странах мира учебный предмет «физическая подготовка» получил равноправие в теории воспитания.

\* \* \*

**В создании теории школьного физического воспитания, которая была принята в большинстве колледжей Соединенных Штатов Америки, большая**

роль принадлежала бостонскому профессору медицины Диоклетану Левису (1823—1886). В своих статьях, которые публиковались на страницах «Гомеопата», он объяснял, насколько вредно общее мнение о том, что спонтанные игры детей достаточны для их физического развития. В то же время он выступил против распространенного в 1870-х годах направления «силовой школы», которая ни во что не ставила возрастные особенности человека. Его система включала в себя знания о весе тела, гигиене, обучение оказанию первой медицинской помощи, «вокальную гимнастику», служащую цели исправления дефектов речи, и элементы вольных упражнений. По единодушному мнению американских авторов, занимавшихся вопросами истории спорта, он был первым авторитетным создателем теории физического воспитания, основывающегося на гимнастике, который сумел убедить граждан в том, что «в гимнастике в первую очередь нуждаются **недостаточно ловкие со слабым телосложением дети**»<sup>17</sup>. Однако непосредственное влияние школы в силу ее нерасположения к атлетике и соревнованиям Левис не мог распространить на растущую сеть колледжей.

#### **5.2.2.2. Основоположники научного социализма о физическом воспитании**

**Карл Маркс (1818—1883) и Фридрих Энгельс (1820—1895)** были знакомы с достижениями физической культуры своего времени. Энгельс участвовал не только в спортивной жизни Англии, но и в немецком гимнастическом движении. К. Маркс и Ф. Энгельс оказали огромное влияние на создание и развитие научно-теоретических основ физического воспитания. При анализе их трудов в этом плане прежде всего обнаруживаются следующие два очевидных момента:

1. **Целый ряд положений, связанных с вопросами физического воспитания, неотделим от их учения об освобождении пролетариата и трудящихся масс.** Это прослеживается в таких произведениях, как «Манифест Коммунистической партии», «Капитал», «Положение рабочего класса в Англии», «Анти-Дюринг», «Может ли Европа разоружиться» и «Временный устав и учредительный манифест Международного рабочего Союза».

2. **Поднятые ими вопросы самым тесным образом связаны с анализом объективных общественных явлений и формированием социалистического идеала человека.**

Маркс и Энгельс подвергали критике попытки помочь бедственному положению эксплуатируемых через воспитание, оторванное от решения проблем общественного развития. Они обращали внимание на то, что только последовательная классовая борьба, овладение средствами производства, уничтожение эксплуатации, устранение антагонизма между обществом и личностью, городом и деревней, умственным и физическим трудом создают возможности для полностью свободного и всестороннего развития и применения физических и духовных способностей, склонностей и силы каждого человека.

В то же время они указывали также, что в решении этой великой исторической задачи важная роль принадлежит воспитанию подрастающего поколения рабочих.

К. Маркс выделял три момента воспитания: умственное, физическое, техническое обучение. Критикуя посвященные воспитанию положения английских фабричных законов, ростки будущего воспитания Маркс усматривал в соединении физического труда, учебы и гимнастики. Ссылаясь на Роберта Оуэна, он подчеркивает, что это не только средство подъема общественного производства, но и единственный метод «производства» всесторонне развитых людей.

Разработав учение диалектического и исторического материализма, Маркс и Энгельс тем самым косвенно способствовали формированию социалистического физического воспитания. Они вскрыли закономерности общественного развития, определяющие развитие физической культуры, показали, что явления, выполняющие функцию надстройки, влияют в свою очередь на базис. В то же время они высказывали мысль о том, что относительная самостоятельность этих явлений создает предпосылки для своеобразия их собственного развития. Анализируя технологию труда, они обратили внимание и на сущность форм движений, применяемых в физической культуре. А развенчав дуалистические учения, разделяющие человека на тело и душу, они преодолели одно из крупнейших препятствий на пути научных исследований своего времени<sup>18</sup>.



Упражнения с гантелями на уроке физического воспитания в США в начале 1860-х годов.

### 5.2.2.3. Интеграция форм движения в рамках школьного физического воспитания

Урбанизация и научные открытия, непосредственно затронувшие область физической культуры, принесли с собой преобразование содержания физического воспитания, которое проявилось частично в интеграции форм движения, реформе профессионального материала и частично в расширении за рамки «учебных часов» и в приобщении к спортивной деятельности.

Соперничество гимнастики и спорта, а также классических и новых направлений движений, которое проявлялось в первую очередь внутри спортивных обществ и между их объединениями, оказало влияние на физвоспитание в школах. Была преобразована вся система движений в школьном физвоспитании. В рамках классических «уроков гимнастики» утвердились спортивные игры.

В странах Западной Европы, Северной Америки, Японии стали строить при школах спортивные площадки. В Европе, следуя примерам Англии и Америки, для школьников также были введены еженедельные спортивные игры, проходившие во второй половине учебного дня. Выросшие из самостоятельных рамок школьные гимнастические и спортивные секции были взяты под надзор преподавателей. По образцу внутренних соревнований англосаксонских колледжей были организованы гимнастические турниры, как межрайонные, так и в масштабе отдельных стран, на которых уже официально



были признаны легкая атлетика и игры с мячом. **Страны, ориентирующиеся на спорт и спортивные игры, в свою очередь открыли для себя плодотворное воздействие шведской гимнастики.** В порядке дополнения к основным учебным планам получили место плавание, катание на коньках, легкая атлетика, иногда даже народные танцы.

В 1878 году Центральное управление школ в Лондоне пригласило для реорганизации системы подготовки преподавателей гимнастики из Стокгольма Конкордию Леффвинг и Мартину Бергман-Эстербергер<sup>19</sup>. (Последняя сыграла заметную роль также в английском феминистском движении.) В конце 1880-х годов в Вашингтоне под руководством норвежского врача Хартвига Ниссена был открыт знаменитый шведский Институт здоровья.

Неудачи в англо-бурской войне (1899—1902) потрясли общественное мнение англосаксонских стран, обратив его внимание на то, что, хотя поставленная на высоком уровне в школах для избранных спортивная работа имеет существенное значение для обеспечения национального характера воспитания, привития учащимся морально-волевых навыков, однако в большинстве школ для такой работы нет возможностей. Реформы, касавшиеся ранее только физического воспитания девушек и лечебно-гимнастических учреждений, постепенно были распространены и на мужские школы.

Наряду с возросшим спросом на шведских тренеров начался приток в Швецию групп исследователей из Англии, Америки, Южной Африки, Канады и Австралии. Интерес принял столь большой размах, что в Стокгольме был открыт специальный институт по подготовке преподавателей физического воспитания с обучением на английском языке.

Резко возросло число так называемых обществ «Линга», которые стремились преобразовать физвоспитание в своих странах на основе принципов шведской гимнастики.

Усилия, предпринимавшиеся в пользу физического воспитания как составной части воспитания, вообще сопровождались повсюду в конце XIX века тенденцией к школьным реформам, направленным против словесной схоластики, схематизма и элитарности. В этой связи выяснилось, что даже модернизацию физического воспитания, ставшую необходимой из-за огромного роста числа воспитанников в связи с введением обязательного школьного образования, невозможно осуществить педагогическими средствами, присущими буржуазно-национальным системам гимнастики и игровым направлениям в спорте.

#### 5.2.2.4. Дифференцирование направлений в гимнастике

На специальных форумах, соответствующих международных конференциях по проблемам здравоохранения и воспитания дискуссии вокруг выработки тех или иных систем постепенно вытеснялись научными концепциями, в которых физическая подготовка воплотилась в специфический круг задач по физической подготовке (формированию будущих поколений) в форме передачи учебного материала. **В практике их решения, однако, остро проявилось, что цели учебных планов, разработанных в целом под знаком педагогической модернизации, сталкиваются не только с социальными препятствиями школьных систем в отдельных странах, но также и с традициями ранее укоренившихся систем и направлений.**

Интеграция международного опыта в области физического воспитания хорошо отражена в изданном в 1904 году лондонским обществом «Линг» «Справочнике по вопросам физического воспитания».

В этом справочнике задачи учебных планов очерчиваются следующим образом:

- а) физическое воспитание должно обеспечивать хорошее здоровье и спортивную форму;
- б) выработать твердость характера и дух коллективизма, воспитывать храбрость, решительность, умение дружить, выдержку и соблюдать правила честной игры;
- в) улучшением уровня физической подготовки закладывать основу хорошего самочувствия индивидуума;
- г) формировать решимость действовать и координацию движений;
- д) способствовать овладению искусством легко и элегантно двигаться;
- е) развивать мышечную и нервную системы;
- ж) исправлять наследственные или полученные под влиянием окружающих факторов физические недостатки;
- з) в ходе соревнований создавать возможности для самовыражения и самоанализа личности;
- и) овладевать в свободное время подходящими видами здоровой деятельности.

После принятия в 1904 году в Англии закона о всеобщем образовании страны—члены Британского содружества наций также переняли изложенные в справочнике принципы. Таким образом, **шведская гимнастика** начала свой победный путь и **преобразовала англосаксонское спортивное направление физического воспитания**. Закон 1904 года оставался в силе до 1944 года. В соответствии с этим невольно напрашивается вывод о том, что доминирующая в школах англосаксонских стран шведская гимнастика всячески выступала против внешкольного развития спорта. Не избежали этого ошибочного, искусственно созданного мнения и такие выдающиеся писатели—исследователи истории физического воспитания, как поляк Эугениуш Пясецкий или француз Генри Генст. Однако под сенью закона нельзя оставить без внимания следующие два факта: первый — то, что в большинстве частных школ и колледжей не придавали значения шведской программе. Во-вторых, начиная с 1904 года упомянутый справочник неоднократно переиздавался во многих странах мира, но уже в 1905, 1909 и 1919 годах он был настолько переработан, что и в государственных школах акцент в физическом воспитании вновь сместился с гимнастических упражнений на спортивные игры и легкую атлетику. Подобные процессы в физвоспитании произошли также в США и Японии.

#### 5.2.2.4.1. Система шведской гимнастики

**Цели шведской гимнастики, проявившиеся в физическом воспитании в Соединенных Штатах Америки** и известные в штате Нью-Йорк под названием **направления социальной гигиены (медицинского)**, которое связывают с учением Овиде Декроли (1871—1932), **потерпели поражение уже на рубеже столетия**. Согласно представлениям последователей Овиде Декроли, преподаватели физвоспитания приняли во внимание самые стихийные и элементарные физические потребности, стремления и интересы детей. В соответствии с этим в процессе обучения в первую очередь «оберегались» навыки:

- а) приема пищи, дыхания и гигиены;
- б) защиты от подстерегающих опасностей и внешних сил;
- в) правильного поведения в обществе.

В основу задач по физическому воспитанию были поставлены движения превентивной лечебной гимнастики и нормы по охране здоровья. Преподаватели физкультуры вели также курс здоровья. Целью объединения двух предметов являлось привитие детям здоровых жизненных привычек и гигиенических правил. Были разработаны разнообразные правила для оценки осанки, сидячей работы, духовного переутомления и вреда урбанизации. Сторонники

социально-гигиенического направления явились инициаторами факультативных экзаменов по физическому воспитанию.

В экзаменационных листах отражалось соответствие требований, предъявляемых к физическому воспитанию, спортивным и физическим возможностям спортколлектива.

По методу Глэйта—Стрэнга были введены «экзамены на знание гигиены», по методу Франца — «методика гигиенического воспитания» и выведенные экспериментальным путем Вудом и Лериго «нормы поддержания хорошего самочувствия».

**Санитарно-гигиеническое направление пережило длительную эпоху расцвета после первой мировой войны.** Оно осуществлялось в соответствии с целевыми установками учебных планов в первую очередь в восточной части Соединенных Штатов, англоязычных территориях Канады, на Филиппинских островах, а также в процессе физвоспитания во включенных в сферу влияния УМСА центрально- и южноафриканских, японских и китайских школах. Именно в этот период в школах Соединенных Штатов и Канады получила распространение деятельность, связанная с организацией соревнований по примеру их проведения в колледжах, которая своей направленностью к достижению результатов и тем самым оттеснением в амплу болельщиков большинства учащихся вступила в острое противоречие с принципами социально-гигиенического образования<sup>20</sup>.

Играющие решающую роль в преобразовании школьного физвоспитания отношения формировались под влиянием военных. Вследствие обострения борьбы за рынки сбыта и источники полезных ископаемых правительства стран, стремившихся к переделу мира, начали осуществлять физическую подготовку молодежи призывного возраста.

Направление, взятое Нильсом Буком, с точки зрения содержания элементов движений, а также теоретических концепций физвоспитания не отрицало предшествующий опыт. Оно включало в себя не только ограниченное антропологическое толкование, но и физиологическое воззрение. Стремление к предупреждению неправильной осанки и деформации в гимнастике датчан находилось значительно ближе к требованиям всестороннего развития организма, чем у шведов. Изменилась динамика свободных упражнений, упражнения на снарядах дополнились прыжками, а вольные упражнения — акробатическими прыжками. Все это способствовало дальнейшему развитию основных элементов спортивной гимнастики.

Его последователи в процессе опытов пришли к тому, что в прямой пропорции с ростом степени сложности движений следует развивать ловкость. Ключ к гибкости, необходимой при упражнениях, выполняемых с большой амплитудой, находится в подвижности суставов и в первую очередь в гибкости позвоночника. Пространственные и временные компоненты координации движений связаны с развитием силы мышц. Методы развития ловкости, основанные на признании упомянутых взаимозависимых закономерностей физических способностей, своими необычными исходными положениями, зеркальными движениями, сменой темпа и скорости сломали статику шведской гимнастики. Одновременно эти методы обосновали разнородную гимнастику.

Однако их концепция физического воспитания осталась под влиянием гимнастической системы. В результате уже устаревшие структурные рамки заслонили от них путь к развитию содержания. Согласно их ограниченному антропологическому воззрению, физические упражнения выступали не в качестве одной из форм общественного продукта, а как продукт культурной деятельности отдельных индивидуумов.

Свои теоретические положения и упражнения Нильс Бук опубликовал в книгах. В 1912 году с командой гимнастов он принял участие в Стокгольмской Олимпиаде. В 1925 году он отправился в кругосветное путешествие.

Его идеи встретили поддержку в первую очередь со стороны преподавателей физвоспитания Австралии, Центральной и Южной Америки. Его влияние распространилось не только на страны Западной и Центральной Европы, но и на физическое воспитание в Советском Союзе. Однако господствующим направлением оно не стало ни в одной стране. Причину этого следует искать прежде всего в том, что в рамках этого направления нельзя было удовлетворить ни требования рекреации, ни требования постепенно развивавшейся военной подготовки.

#### 5.2.2.4.2. Натуралистическая система Георга Эбера

Следуя за «апостолами» природной гимнастики Руссо, Аморосом и Демени, Георг Эбер (1875—1957), французский офицер флота, создал систему, ставшую заметным явлением. Своими методами он хотел из молодых людей, подрастающих в нездоровой атмосфере французских городов, воспитать поколение стойких и сильных офицеров, обладавших, говоря спортивным языком, комплексной выносливостью.

Элементы движений он разделил на восемь групп: ходьба, бег, прыжки, лазанье, поднятие, метание, плавание, атакующие и оборонительные движения. Кроме этого, он применял различные дополняющие и подготовительные упражнения. К числу последних он относил игры, «деятельность состязательного характера, но не соревнования» и рукоделие.

Эклектическая система Эбера с точки зрения набора упражнений не дала чего-либо нового. В основе своей она сохранила элементы шведской гимнастики. Однако стремление воплотить принцип «естественности» открывало ему путь к привлечению легкой атлетики, плавания и занятий на местности. Его методы, учитывавшие деятельность вестибулярного аппарата, дыхательной системы, обмена веществ, нервной системы, т. е. снабжения организма энергией, однозначно указывали на то, что его концепция, даже не будучи сформулированной, преследовала цель воспитания оптимальной выносливости.

#### Наиболее важные из его принципов:

1. Преподаватель физвоспитания в ходе выполнения упражнений должен «жить вместе» с учениками. Развивать различные группы мышц он должен с помощью таких разнообразных упражнений, в результативности которых он убедился лично.

2. Необходимо ежедневно создавать возможности для физвоспитания. В ходе занятий в интересах координированной нагрузки на все органы и системы преподаватель должен использовать возможности для тренировок, предоставляемые природой (солнце, вода, воздух, преодоление естественных препятствий на местности).

3. На всех занятиях по физвоспитанию необходимо выполнять упражнения по развитию выносливости и дыхательные упражнения.

4. Учащиеся должны заниматься обнаженными до пояса и по возможности на свежем воздухе.

5. Каждый урок физвоспитания должен заканчиваться массажем и купанием. Преподаватель должен вести учет личных достижений своих учеников<sup>24</sup>.

В ходе реформы 1916 года его положения во многих аспектах были включены в программу обучения высшей школы физического воспитания в Жонвиль де Понт.

#### 5.2.2.4.3. Направление современной гимнастики

Современная гимнастика зародилась благодаря счастливому переплетению стилизованных гимнастических движений и новых форм балетного искусства.

Франсуа Дельсарт (1811—1871) обратил внимание на то, что элементы движения, перенесенные в «светскую жизнь» со сцены, необходимо упрощать в соответствии с законами дидактики. Тем более, поскольку родители предъявляли также требования относительно физической крепости, исправления осанки, освоения этикета движений. В то же время в соответствии с принципами балета из стилизованных гимнастических движений он позаимствовал только те элементы, которые считал пригодными для пробуждения осознанных эмоций, для выражения чувств.

Дельсарт и его последователи, делая упор при обучении на эстетические и драматические моменты, **заложили основы художественной гимнастики, или, говоря современным языком, гимнастики модерн.** Одна из его учениц, американка Женевьева Стеббинс, применила методы дельсартистов в области индивидуального воспитания на занятиях по физвоспитанию в учебных заведениях для девочек.

В следующем после славных дельсартистов поколении представителей искусства движения выделялись Айседора, Раймонд и Элизабет Дункан, которые сознательно на рубеже веков выступили против мертвого конвенционализма балетных движений. Наиболее значительной из них была деятельность Айседоры Дункан (1876—1927). Из Америки она попала в Германию, где репертуар движений, приобретенный в школе самовыражения мадам Стеббинс, подвергся новому влиянию. В то время в культурной жизни Германии господствовало увлечение обработкой появившихся в ходе раскопок многочисленных олимпийских находок, дискуссиями вокруг них. Археологи и теоретики эстетического движения стремились обнаружить на вошедших в моду вазах с изображениями античной гимнастики «неиспорченный» первоисточник движений. Этот путь прошла и Айседора Дункан. «Своими движениями, наполненными греческим вдохновением и индивидуальной изобретательностью, она стремилась выразить сложные чувства современного человека и особенности классической, романтической или современной музыки», — писала о ней Роза Вайи.

Новинки, введенные Дункан, не решили всех проблем, связанных с дальнейшим развитием танцевального искусства, однако в результате их деятельности в физическом воспитании девочек право на жизнь получила выразительная гимнастика. Дунканы открыли свои заведения в Берлине (1904), затем в Париже (1906). Их группа в 1914 году работала в Лондоне, а в 1916 — снова в Соединенных Штатах и только после окончания войны возвратилась в Европу. Раймонд Дункан основал новую школу искусства движения в Дармштадте, а Элизабет Дункан — в Зальцбурге. Айседора Дункан в 1921 году по приглашению В. И. Ленина приехала в Советскую Россию и провела там два года.

Последователи семьи Дункан создали также свою философию движения. Основной их тезис содержал следующую идею: человек XX столетия, лишенный благодаря механизации естественных условий, а также благодаря достижениям цивилизации чувство здорового и самовыражающего движения. В результате во всякой деятельности, связанной с движениями, он порвал и вступил в противоречие со своей индивидуальностью. Свое замешательство стремится раскрыть в поведении в танце с помощью различных ненатуральных наигранных движений, что вызывает в нем внутренний конфликт. Цель, следовательно, заключалась в создании гармонии индивидуума, достичь которую пытались посредством обучения пластике, освобождая человека из-под влияния общества и окружающей среды. Согласно их представлениям, между созданным таким путем «свободным индивидуумом» и природой восстановится равновесие, пластика компенсирует влияние внешних факторов.

**Школа Доры Менцлер явилась своеобразной разновидностью течения, сторонником которого выступали члены семьи Дункан. На первый план в**

обучении пластике она выдвигала смену ритма в процессе напряжения и расслабления мышц, а также проявлявшиеся при этом психологические процессы. Аналогичные принципы исповедовала другая ученица мадам Стеббинс, Бесси М. Менсендик. Среди ее эстетических целей на первом месте стояло не самовыражение, а задача найти и сохранить себя. Обе они на основе анатомических, физиологических знаний и психологических опытов пытались разработать такую систему движений, которая «могла бы безразличной ко всему женщине, уставшей от жизни и монотонных занятий, помочь снова стать женщиной». Они стремились помочь освободиться от неправильной осанки, от небрежной походки, от нервных жестов. Своими упражнениями они хотели главным образом укрепить мышцы плеч и спины, а также сохранить форму мышц бедер и седалища.

Бесси М. Менсендик в отличие от пустых мечтаний о возврате к природе доказала, что тело человека находится под двойным воздействием факторов культурного характера. С одной стороны, под воздействием вредных факторов оно деформируется, с другой — под воздействием иных факторов оно развивается и совершенствуется. «Вредное влияние цивилизации, — писала она, — надо преодолевать не тем, чтобы возвратить организм к природному состоянию, а тем, чтобы приспособлять его к требованиям современной культуры»<sup>25</sup>.

Таким образом, она подходит к проблеме управления движениями и проблеме ощущения движений. Человек только тогда может формировать себя, если он точно знает «механизм» владения своим телом. От своих учеников она требовала основательных знаний анатомии уже в раннем возрасте. Правильную осанку и пластику движений представляла таким образом, что «сознание, опираясь на соответствующие знания в области анатомии», способно придать группам мышц гармоничное движение. Примечательно, что в учении Менсендик находят отражение социологические учения, основанные на расчете.

**Ритмическое направление современной гимнастики связано с именем женевого учителя музыки Эмиля Жака Далькроза (1865—1914)**<sup>26</sup>. Вначале он хотел осуществить реформу преподавания музыки. В процессе наблюдений он установил, что выполнение определенных движений способствует развитию чувства ритма и слуха. С другой стороны, овладение музыкальным ритмом помогает влиять на деятельность нервной системы. В интересах более высокого овладения музыкальным искусством он побуждал своих учащихся чувства и мысли, вызываемые в них теми или иными аккордами, выражать в тех или иных движениях. Тем самым выразительные жесты Дельсарта получили дальнейшее развитие в гимнастике Далькроза.

Ученики Далькроза, однако, отошли от первоначальных представлений своего учителя. Рудольф Боде, Симон Зигель, Янина Салон, Одетта Крутьяд уже опирались не на музыку, а свои идеи основывали на т. н. абстрактном ритме. Их основной принцип заключался в том, что «упражнения должны соответствовать ритмическим волнам человеческого тела». Другими словами, подобно представителям семьи Дункан, они считали, что психика индивидуума, освобожденная благодаря движениям, должна быть приведена в гармоническое соответствие с ритмической сферой окружающего мира.

Вследствие чрезвычайно противоречивых оценок, бытующих в Венгрии относительно деятельности Рудольфа Боде (1881—1971), необходимо вкратце остановиться на ней. **Согласно книге, в которой изложены его мысли и идеи (1935), он также был сторонником выразительной гимнастики.** Смысл его рассуждений сводился к тому, что ритмику естественных движений создает целый ряд взаимосвязанных, сменяющих друг друга заученных движений и расслаблений. А волевое движение в зависимости от наших целей про-

творечит естественному движению, непосредственно выражающему наши чувства, и машинально дезорганизует его. Именно потому в интересах реставрации личности необходимо «весь целенаправленный» механизм движений заменить элементами, основанными на законах ритмики, «выражающей духовный мир» человека. В этой связи он пропагандировал свои наблюдения, касающиеся единой структуры движений, ритма, взаимозависимости музыки и пластики, в процессе которых вскрывал действительно существующие и полезные взаимосвязи.

По этому же пути разрушения формы и систематизации, подобно Боду, но слегка отдаляясь от иррационализма, шел также венгр по происхождению **Рудольф Вараяни Лабан (1879—1958)**. Суть его главной концепции заключалась в том, что движение способно выразить внутренние переживания, если выполняется свободно, без предварительных условий, чуждой техники и театральных приемов. Он осуждал культуру движений всех классовых общественных формаций и хотел опираться на мотивы предшествовавших грекам восточных и других древних народов. Таким образом он пришел к фундаментальным движениям<sup>28</sup>. Его система основывалась на раскрепощенности, соотносенной с внутренним вдохновением человека, с пространственными, временными и динамическими условиями, на сознательном включении в коллективные движения. Человек же, как часть группового движения, только время от времени проявляет себя. Таким образом, взгляды Лабана относительно коллективизма нашли благоприятную почву в кружках пластики, существовавших в рамках рабочего движения (в Венгрии в 1930-х годах школа Алис Яси Маджарне и Эдэна Паласовского).

Кроме разработки принципов экспрессионистского свободного танца, он известен также своими аналитическими работами в области исследования пластики в период веймарской Германии, а после вынужденной эмиграции — своей деятельностью по созданию женской гимнастики в странах Британского содружества. В ходе исследований движений, проводившихся на научной основе, он учитывал возможности человеческого тела и на основе анализа разработал систему классификации движений (кинетография). Лабан считал, что движение имеет три компонента: пространство, время и силу, и соответственно науку о движении он подразделял на пластику, ритмику и динамику. С учетом этих факторов человеческие движения он классифицировал в соответствии с ограниченными возможностями суставов и пространством, занимаемым в процессе движений. Тем самым он создал возможность для научного исследования направления, амплитуды, силы и продолжительности движений. И хотя в сфере искусства его выводы казались сомнительными, в методике спортивных тренировок для изучения взаимозависимости между движением и результатом, тактических и технических приемов они служили необходимой основой. Следует отметить также, что его интерес распространялся на область движений в процессе работы, а также на использование движений для лечения нервных заболеваний.

После прихода к власти Гитлера он эмигрировал в Англию. В Лондоне сфера его деятельности расширилась. Он организовал курсы, издавал книги о современной гимнастике в школах для девочек и об использовании ее в физкультуре для взрослых женщин.

\* \* \*

Направления в развитии пластики, заложившие основы современной гимнастики до первой мировой войны, получили распространение благодаря частным заведениям. Однако начиная с 1920-х годов они оказывали определяющее влияние на школьное физвоспитание, на гимнастику и спортивное движение. В значительной степени они способствовали преодолению формализма и односторонней трактовки движений. Однако искусственная

исходная основа, дуалистический подход к оценке роли сознания и психики, неясность в определении целей ограничивали возможность их применения. То, что эти течения в начале века многое значили с точки зрения иррационального отрицания слишком рациональных и чересчур стилизованных гимнастических движений, хорошо доказывает тот факт, что они завоевали признание в спортивной жизни и составили самостоятельный раздел в материалах, посвященных физическому воспитанию девочек. Члены австрийской, немецкой, голландской, английской, американской и других гимнастических школ в 1952 году основали международную федерацию современной гимнастики.

### 5.2.3. Возникновение внешкольных физкультурных организаций и рекреационных движений

Спортивная публицистика, касаясь истории рекреации, объясняет ее возникновение стремлением городского жителя удовлетворить свою естественную потребность в движении, а ее истоки находит в мире городов-государств древнего мира. Однако абстрактная постановка вопроса о потребности двигаться не может дать исторически верную трактовку проблемы использования свободного времени, становившейся все более актуальной во второй половине XIX века, а с другой стороны, вопроса о стремлении к компенсации физической деформации, вызывавшейся однообразными трудовыми операциями и сидячим образом жизни, и поэтому позволяет лишь узко толковать причины возникновения рекреационной деятельности. В то же время внешкольная физкультура и рекреация, носившие характер «массовой культуры», созданной в условиях капиталистической урбанизации, с точки зрения их общественной роли и характера, совершенно непохожи на аналогичные явления, наблюдавшиеся в крупных городах в период, который предшествовал эпохе машинной индустрии (Древний Рим и Александрия, средневековые Дели, Пекин и Нанкин).

Ритм жизни массы рабочих в промышленных центрах XIX века диктовался темпом машинного труда, а мелких торговцев и владельцев небольших предприятий — безжалостной конкурентной борьбой. В течение шести дней недели они проводили ежедневно около одиннадцати часов у станка, в конторах или за прилавком. Утомительный механизм автоматизированной производственной деятельности сменялся апатией воскресных и праздничных дней. Быстрая, бесплановая и стихийная урбанизация вела к возникновению перенаселенных, почерневших от копоти жилых кварталов, узких, лишенных солнечного света улиц. Сады и парки, находившиеся в частной собственности, были обнесены оградой, из-за скачкообразного роста цен на землю школы и общественные организации лишились площадок для игр, не только вклинившихся в кварталы похожих на казармы домов, но и находившихся в центре городов. Пространство для движения подавляющего большинства пришельцев из деревень и небольших городов, оставивших там вместе с разоренными мастерскими и хозяйствами традиции народных игр и состязаний, сузилось до улочек, ограниченных открытыми водосточными канавами, до пыльных дворов. Подобная обстановка невольно пробуждала тоску по простору, воздуху и солнечному свету, что нашло свое выражение в романтизации природы на рубеже XIX и XX веков. Это в значительной части инстинктивное стремление составляло, однако, лишь одну сторону рекреационной деятельности. С другой стороны, она была связана с образом жизни значительно разросшихся в количественном отношении более зажиточных слоев буржуазии, которые поняли значение спорта и различных игр для здоровья либо стремились подражать привычкам городской аристокра-



**тии.** Они не хотели связывать себя участием в соревнованиях по какому-либо отдельному виду спорта, но и игра на скачках, а также роль пассивных болельщиков не удовлетворяли их.

Толкование развития **рекреационного движения** под углом зрения истории спорта исходит из обрисованного выше общественного процесса в целом. Его возникновение слилось с распространением **школьной физкультуры за пределы гимнастических залов**, появлением потребности в связанных с играми эмоциях, развитием здравоохранения, борьбой за предупреждение преступности малолетних, желанием **поддерживать необходимую кондицию у новобранцев**, обеспечивать восстановление физических и духовных сил, со всяким стремлением индивидуумов к преодолению своей изолированности путем поиска партнера и в ликвидации очагов социальной напряженности, включая **нейтрализацию усилий формирующегося рабочего движения**. Развитие этого движения зависело от экономического прогресса и политических устремлений той или иной страны, но иногда, как мы увидим это на примере христианских молодежных и маккавейских организаций, значительное влияние на него оказывали также тенденции в международной жизни. **Сравнительно широкие возможности для выполнения рекреационным движением роли социального саморегулирования** обеспечивались в первую очередь тем, что на практике это движение, которым можно было незаметно управлять, воплощалось в форме **серии непосредственных контактов личного и группового характера** (организация прогулок, обучение системам движений, создание совместных пляжей, гребные походы, велосипедные прогулки в конце недели, периодические игровые состязания, движение бойскаутов). В его эклектических организационных рамках могли находить выражение стремление к пробуждению чувства «национального предназначения», морализирование, благотворительность, установление связей с политическими и религиозными идеологиями или отход от них, а позже проявление заботы о рабочей силе, военная подготовка и воспитание пополнения для спортивных обществ.

**Ниже мы более подробно рассмотрим историю образования и деятельность религиозных, полувоенных, местных и заводских, а также связанных с рабочим движением рекреационных организаций, которые значительно отличались друг от друга с точки зрения сферы деятельности и своего характера.**

### **5.2.3.1. Протестантские организации**

Среди религиозных организаций, покровительствовавших физической культуре в ее рекреационном аспекте, **наиболее значительную деятельность проводили Ассоциации молодых христиан.**

**Их создание относится к середине прошлого столетия, когда протестантская церковь все в большей мере стала проводить политику, приспособившуюся к буржуазному мировоззрению и формировавшимся вместе с ним новым социальным потребностям.** Эта церковь, опираясь в первую очередь на американские религиозные общины, уже в **80-е годы способствовала развитию такого международного христианского молодежного движения, которое в интересах более эффективного проповедования протестантских доктрин и религиозного воспитания использовало также спортивную деятельность и игры.** Ассоциация создала вокруг своих соборов и школ спортивные и игровые площадки, парки для отдыха. Она включилась в организацию программ проведения различных мероприятий под открытым небом. Миссионеры получали базовую подготовку преподавателей физкультуры и спортивных руководителей. Ассоциация с помощью прежде всего американских, английских и немецких официальных кругов уже в первые

годы нового века охватила сеть своих организаций весь мир. Ее «аполитичные» организации, действовавшие в пригородах, играли большую роль в подрыве рабочего спортивного движения. Особенно сильные позиции ассоциации молодых христиан завоевали в колониях и полуколониальных странах. В чрезвычайно широкую сферу их деятельности входило не только создание движения по организации площадок для игр, но и распространение баскетбола, ручного мяча и волейбола.

Американские историки спорта, пишет Пьер Сёрэн, считают, что эти ассоциации в 1885 году открыли «кэмпинг», в 1891 году — баскетбол, в 1895 году — волейбол, около 1910 года массовый студенческий спорт и заложили основы гегемонии Америки в плавании<sup>29</sup>, а в самое последнее время положили начало подводному плаванию.

Миссионеры ассоциаций, игравшие роль первопроходцев в деле проникновения на Филиппинские острова, учредили Дальневосточные христианские молодежные игры. Из них позже возникли Дальневосточные чемпионаты.

### 5.2.3.2. Еврейские организации

Международное спортивное движение, превращавшееся из общественного явления в социальный фактор, содержало в себе не только национальные, классовые и групповые интересы, но и открытые или завуалированные расовые предрассудки, которые в Америке и Южной Африке негативно сказывались на положении главным образом негров, а в Европе — евреев. Особенно остро антисемитизм проявлялся в спортивных организациях немецких высших учебных заведений, а также в гимнастических обществах Франции, Австро-Венгерской монархии и России. Под влиянием, с одной стороны, этих обстоятельств, а с другой стороны, специфических националистических тенденций, проявлявшихся в ностальгии по древней родине, **участники состоявшегося в Базеле IV Всемирного сионистского конгресса (1903) создали самостоятельный международный союз** в целях сплочения еврейских гимнастических и спортивных организаций. **Название союза «Маккавей», явно указывавшее на политическую направленность в этой организации, произошло от имени** руководителя восстания в Иудее в 167 году до н. э. против господства Селевкидов — **Иуды Маккавея**.

Центр «Маккавей», действовавший в Берлине, развил большую активность в интересах поощрения физического воспитания и спорта. Он оказывал материальную поддержку более слабым организациям союза. В период, предшествовавший I мировой войне, это движение, охватившее весь мир, сплотило уже более ста организаций, которые своим названием и символикой выражали приверженность делу Маккавея. Эти организации вели себя лояльно по отношению к рабочим спортивным объединениям. Однако, отвлекая талантливых спортсменов от участия в общем спортивном движении, союз во многих странах существенно тормозил их развитие.

### 5.2.3.3. Католические организации

Физкультурные и спортивные организации римской католической церкви стали создаваться лишь вслед за аналогичными протестантскими и еврейскими организациями. Причину этого следует искать прежде всего в том, что в определенных кругах католической церкви намного дольше, чем у пуритан, сохранились предрассудки в отношении современных форм физической культуры. После достижения согласия между папством и западноевропейскими государствами римская католическая церковь в последней трети

XIX века также приступила к сплочению верующих в организации общемирового характера.

Однако в ходе своей деятельности по созданию парламентских партий, рабочих объединений, читательских кружков и других организаций церковь убедилась в том, что свободное время определенных слоев и групп городского населения тратится — часто в ущерб соблюдению церковных обрядов — на походы, посещения соревнований и другие подобные мероприятия. Исходя из этого признания, церковь начала снабжать общества католической молодежи шахматами, площадками для игры в кегли, а также средствами для различных игр на свежем воздухе. Кроме того, она взяла в свои руки руководство спортивными кружками церковных школ, а через надежных верующих стала пытаться оказывать влияние на президиумы спортивных объединений. **В целях координации разрозненных усилий по налаживанию рекреационного движения при содействии неотомистского крыла высшего духовенства в 1911 г. в Нанси был создан международный союз католических организаций физической культуры.** Центр этого союза находился в Риме. Сфера его влияния вплоть до начала I мировой войны ограничивалась лишь европейскими католическими странами. Политика Союза в области спорта в отличие от протестантских и еврейских спортивных организаций была направлена против стремления к достижению высоких результатов. Только в редких случаях Союз создавал самостоятельные клубы. В то же время он старался внедриться в рабочие спортивные организации.

#### 5.2.3.4. Полувоенные молодежные организации

Наряду с созданием рекреационных центров и обществ под патронажем различных церквей уже в последние годы прошлого века предпринимались многочисленные попытки организовать такое внешкольное физкультурное движение, которое обеспечивало бы военную подготовку и физическую тренированность молодежи в период между окончанием учебы и началом военной службы. Однако эти мимолетные инициативы ни в одной стране не сумели обеспечить охват широких слоев молодежи и в результате не вызвали никакого интереса. Ответ на вопрос, почему эту проблему удалось впервые решить в Англии, дают традиции английской буржуазной демократии и специфика ее колониальной политики. Находившиеся по отношению к коренному населению в незначительном меньшинстве колониальные инспекторы, чиновники и военные для преодоления климатических трудностей, доказательства «превосходства белой расы» нуждались в хорошо физически подготовленном, сметливом и энергичном пополнении. В соответствии с этим сформировался идеал джентльмена, получившего частное воспитание в духе Локка, а позже идеал «атлетически сложенного юноши-христианина», воспитанного в колледже на основе принципов арнольдизма.

Британской империи в XIX веке приходилось считаться не только с движениями колониальных народов, но и со своим алчным и сильным конкурентом — кайзеровской Германией. Оба эти фактора побуждали английские правящие круги предоставить и массе молодых людей, не попавших в колледжи, возможности организованных, но в то же время романтических и привлекательных по своему характеру занятий физической подготовкой. Необходимо было создать такое добровольное движение, в рамках которого молодежь уже в период учебы в школе знакомилась бы с основами товарищеского сотрудничества, ориентировки на местности, разведки, лагерной жизни, одним словом, военной тактики.

Среди различных форм полувоенных молодежных организаций наиболее успешным оказалось созданное инспектором кавалерии колониальных войск Робертом Баден-Пауэлом (1857—1942) движение бойскаутов. В ходе

войн против буров Баден-Пауэл организовал из детей английских колонизаторов эффективно действовавшие группы разведчиков. На основе этого опыта он создал систему испытательных требований и бойскаутских «законов», которая не только отвечала интересам английского правящего класса, но и удовлетворяла потребности подрастающего поколения.

Всего за несколько лет движение бойскаутов распространилось по всему миру, поскольку оно повсюду находило рамки, наиболее соответствовавшие местным традициям. Например, в Соединенных Штатах Америки и Канаде идеологической основой этого движения служила романтика пионеров дикого Запада (сыновья Даниэля Боне) и войны против индейцев, в Венгрии — мечты о тысячелетней империи, в Японии — возрождение традиций самураев, у чехословаков и поляков — идеи национальной независимости. В Австрии, Германии и Швейцарии наряду с бойскаутизмом большой популярностью в широких массах пользовалось также т. н. движение «Перелетная птица», которое было связано с одним из реформаторских направлений в педагогике.

До первой мировой войны роль бойскаутизма, движения «Перелетная птица» и других подобных молодежных объединений еще не была полностью ясной. Основатели этих движений хотели с их помощью наряду с обеспечением необходимой для военной подготовки физической тренировки компенсировать все то, что борющаяся с признаками кризиса буржуазная педагогика уже не могла дать в стенах учебных заведений. Распространению этих движений способствовало также инстинктивное стремление молодежи вырваться из атмосферы перенаселенных доходных домов. В то же время в польском бойскаутском движении, которое в начале 1910-х годов стало бурно развиваться, существовало крыло Пьяшецкого, игравшее роль организации, служившей прикрытием для национально-освободительного движения.

И все же Эдуард Спрангер в книге «Психология молодежи» охарактеризовал эти движения как «ростки получившего распространение фантастического стиля жизни», которые объединяют в себе все черты «физической радости жизни, тяги к романтическому бродяжничеству, любви к природе, поэзии и музыке, подавленной эротике, дружбы и духовной общности, народности, лагерного костра и проповедовавшей Руссо простоты». В своих выводах Э. Спрангер подчеркивал также, что бойскаутизм и движение «Перелетная птица», если отвлечься от присущих им позитивных тенденций частного характера, использовали идеи, заимствованные у великого натурфилософа, очистив их и лишив «взрывной силы бунта и спасения мира»<sup>30</sup>.

Историк непроизвольно ищет те нити, которые связывали различные течения, занимавшиеся модернизацией систем движения, и движения молодежи, стремящейся уйти в себя или рвущейся на природу. И та и другая молодежь отвернулась от проблем социальной действительности и в рамках возможностей, предоставляемых физической культурой, просто искала средства самоутверждения и самоосвобождения. При этом молодежь не заметила, что на самом деле она стала средством саморегулируемых манипуляций существующего общественного строя.

До первой мировой войны, наряду с созданием молодежных движений, выступавших под маской романтической любви к природе, — почти во всех странах открыто велась также военная подготовка допризывников. Особенно в кайзеровской Германии государственные и общественные органы, занимавшиеся различными формами воспитания, соревновались между собой в том, как создать такие учреждения и организации, которые лучше

всего отвечали бы интересам милитаризации. Они провели обучение около трех миллионов молодых людей рукопашному бою и стрельбе. В Японии винтовками, захваченными во время русско-японской войны, были вооружены молодежные отряды. Их возили на места недавних боев, и там под руководством преподавателей и офицеров в форме военной игры они воспроизводили тот или иной эпизод сражений.

### 5.2.3.5. Территориальные и заводские организации

В деле создания рекреационных организаций, кроме деятельности религиозных и военных кругов, большую роль играли также начинания, предпринимавшиеся под патронажем городских властей некоторых промышленных центров и групп просвещенных капиталистов. **Первые акции по организации городских и районных площадок для игр, парков и клубов для отдыха были осуществлены в Англии.** В школах пролетарских кварталов Лондона и других промышленных городов в конце 1870-х годов появились филантропы, активисты так называемого движения «социальный квартал», которые после учебы вели свои группы на прогулки, выводили их на площадки для игр. Несколькими годами позже деятельность этих активистов распространилась и на рабочие общезиятия. Она, как правило, была связана с воскресными школами. В 1880-е годы были созданы уже поселки для отдыха на морском побережье и в горных районах.

**Что касается Германии, то там на зальцбургском конгрессе преподавателей гимнастики (1874) впервые было принято решение об оборудовании городских парков гимнастическими снарядами за счет официально собранных средств.** В этом решении говорилось также, что на месте подлежащих сносу домов городские власти должны путем отчуждения или покупки земельных участков создавать площадки для игр. Особенно большой отклик вызвала вышедшая в 1881 г. небольшая книжка Эмиля Хартвика «От чего мы страдаем», в которой автор подробно разъяснял, каким образом с помощью различных рекреационных программ можно было бы предупредить различные болезни, являющиеся спутниками развития индустриальной цивилизации.

**В Соединенных Штатах Америки родоначальником организованного рекреационного движения, строящегося по территориальному принципу, можно считать врача Лютера Гулика (1865—1918).** Последний, ссылаясь на пример арнольдизма, отмечал, что с помощью подвижных игр на свежем воздухе можно не только способствовать охране здоровья, но и оказывать воспитательное воздействие. Посредством косвенно управляемых прогулок и других занятий, дающих физическую нагрузку, связанных с пребыванием на свежем воздухе и доставляющих удовольствие, можно сдерживать в соответствующих рамках «агрессивность» подрастающего поколения.

**В деле разработки форм рекреационной деятельности международное значение имело начинание преподавателя университета поляка Хенрика Иордана (1842—1907),** который на участке площадью в восемь гектаров, арендованном им в 1889 г. у краковского городского совета, создал образцовую игровую площадку. **Под влиянием его деятельности возникли так называемые «Иорданские сады»,** где каждый независимо от возраста и пола мог найти соответствующие своей активности и потребностям возможности для занятий играми и гимнастикой, купания и участия в состязаниях. В соответствии с правилами социальные инструкторы помогали тем, кто занимался на этих игровых площадках. Они следили за порядком и использованием спортивного инвентаря.

**Попытки объединить различные частные и общественные начинания впервые были предприняты в Соединенных Штатах Америки и Канаде.** Здесь уже

в 1885 г. создали Американскую ассоциацию Восстановления здоровья и физического воспитания, которая официально потребовала от штатов, чтобы они в законодательном порядке обеспечивали создание таких обществ, которые на основе официальной и частной помощи организовывали специально оборудованные игровые площадки. Первый такой закон был принят в 1888 г. в штате Нью-Йорк. Организацией рекреационной деятельности на местах занимались в Германии — «Центральная комиссия содействия играм молодежи и взрослых» (1891), в Дании — «Национальная комиссия содействия играм школьников» (1897), в Швейцарии — «Швейцарское общество игр и экскурсий», во Франции — «Парижская комиссия инспекторов учебных заведений», на территории Польши — «Комиссия молодежных игр и развлечений». Они проводили публичные диспуты, издавали соответствующие распоряжения, арендовали пустующие земельные участки, знакомили смотрителей парков и учащихся с самыми популярными видами игр. В конце XIX — начале XX вв. специальная пресса упомянутых выше стран рассматривала рекреационные движения наравне с гимнастикой и другими видами спорта в качестве самостоятельной формы деятельности.

Первая, обогнавшая свою эпоху попытка организовать заводскую систему рекреации в узком смысле этого слова связана с образцовой фабрикой Роберта Оуэна (1771—1858). **Подлинное развитие этой системы началось, однако, только с 1870-х годов, когда достигшие в результате технического развития Англии огромной численности инженеры, техники и конторские служащие также стали искать возможности физических занятий после работы, носящих характер развлечений и снимающих напряженность.** В то же время английские правящие капиталистические круги из-за истощения рабочей силы, американцы из-за ее хронической нехватки, а немцы, видя результаты деятельности рабочих спортивных организаций, пришли к выводу, что более выгодно вкладывать деньги в охрану здоровья надежных и профессионально подготовленных рабочих, чем экспериментировать с новобранцами.

Один из моментов этого процесса с классической сжатостью изобразил на страницах своего документального романа «Звезды смотрят вниз» Кронин. «Клуб был очень мудрым учреждением. Его цель состояла в том, чтобы отвлечь рабочих от пивных и профсоюзов. Всеми возможными средствами он стремился завоевать на свою сторону рабочих и их семьи. В клубе было четыре отделения: кружок самообразования, располагавший библиотекой, темная комната для любителей фотографии, туристическая группа и секция атлетики...»

В результате деятельности уже упоминавшегося выше движения «социальный квартал» в 1884 г. в Лондоне, а в 1887 г. в Нью-Йорке открылись первые рекреационные клубы. Первый такой клуб на заводской территории был построен на иллинойском сталелитейном заводе. Вслед за этим подобные объекты были созданы на филадельфийском, манчестерском и ливерпульском предприятиях. Начались эксперименты с введением занятий гимнастикой в перерывах между работой. В Германии в 1880 г. было организовано первое заводское гимнастическое общество. В 1891 г. газета «Дойче турн-цайтунг» приводила в пример другим предприятиям деятельность уже пяти заводских гимнастических обществ, «которые держат под соответствующим, хорошим наблюдением молодых рабочих и в воскресенье после обеда организуют для них занятия гимнастикой и прогулки». В целях объединения усилий, связанных с выполнением задач по организации рекреационной деятельности на предприятиях, в Соединенных Штатах Америки в 1906 г. были созданы Американские ассоциации игр на площадках и Национальная рекреационная ассоциация, которые финансировались концернами

мясной и сталелитейной промышленности. Первая ассоциация организовывала площадки для игр и места для прогулок, вторая обеспечивала выполнение задач, связанных с решением организационных вопросов рекреационного движения, его пропагандой и подготовкой кадров.

**На базе рекреационных движений или независимо от них в конце XIX и начале XX вв. французская, немецкая, английская и итальянская велосипедная и автомобильная промышленность создала фирменные спортивные объединения, которые представляли цвета соответствующих предприятий и обеспечивали зрелищность и рекламу. По их примеру другие отрасли индустрии также включились в организацию спортивной деятельности. В Германии и Венгрии футбольные клубы предприятий объединились в самостоятельную федерацию.**

### **5.2.3.6. Образование рекреационных организаций в рамках международного рабочего движения**

**Первые шаги на пути от инстинктивного интереса к физической культуре до организованного рабочего спортивного движения были сделаны в Швейцарии.** Своеобразные традиции швейцарской промышленности, воскресный перерыв в работе, настойчивое поддержание в широких народных массах традиций физической тренировки сделали возможным уже в первой половине XIX века создание таких занимавшихся подготовкой рабочих и социальными проблемами организаций, в сферу деятельности которых входило также развитие физической культуры. Согласно заметкам Ю. Вогелсангера в 1839 г., такая организация была образована в Женеве. Раннему развитию рабочего культурного и гимнастического движения в Швейцарии в значительной степени способствовало идейное влияние революций 1848—1849 гг. и не в последнюю очередь деятельность эмигрировавших сюда революционно настроенных рабочих и представителей мелкой буржуазии. В ее рамках возникли секции, которые в 1874 г. объединились во всешвейцарское гимнастическое общество.

Однако, какими бы значительными ни были швейцарские начинания, **классовые основы рабочего культурного и гимнастического движения были заложены не здесь, а в Соединенных Штатах Америки и Германии.** После разгрома революций 1848—1849 гг. и национальных восстаний довольно большое число немецких, австрийских, польских, чешских и венгерских ремесленников, служащих и рабочих было вынуждено эмигрировать за океан. Многие из них были связаны не только с левым крылом гимнастического движения Яхна, но и с Союзом коммунистов. За океаном землевладельцы хотели за счет неимущих европейских иммигрантов увеличить число так называемых «белых рабов». Понятно, что объединенные общей трагедией, одинаково бесправным положением, политическими убеждениями и не в последнюю очередь знанием немецкого языка, иммигрантские группы стали самыми радикальными элементами антирабовладельческого движения. В этих условиях по-новому проявивший себя интернационализм открыл новую перспективу и перед физической культурой, на первый план вышли заложённые в гимнастическом движении возможности полувоенной организации. По примеру цинцинатской, а затем нью-йоркской и филадельфийской групп начиная уже с конца 1848 г. из гимнастических секций организаций по подготовке рабочих и оказанию им помощи как грибы стали расти самостоятельные рабочие гимнастические общества. Летом 1850 г. в Филадельфии было организовано первое гимнастическое празднество североамериканских рабочих, за которым последовало образование первого в истории международного рабочего спортивного движения регионального союза, который действовал в духе решений, принятых на состоявшемся в феврале

1850 г. в Лейпциге конгрессе Союза коммунистов. С 1851 г. он стал издавать газету, специально посвященную вопросам рабочего гимнастического движения, а с 1854 г. регулярно проводить свои гимнастические фестивали.

В ходе гражданской войны 1861—1865 гг. рабочие-гимнасты сражались на стороне северян. В годы войны рабочий гимнастический союз приостановил свою деятельность. Под влиянием тяжелых потерь, которые понесли радикально настроенные общества, рабочее гимнастическое движение утратило свой революционный характер. В целях сохранения массовой базы, которую составляли теперь влившиеся в общества представители буржуазии, в ходе проведенной в 1865 г. реорганизации из названия движения было исключено слово «рабочее». Новая организация, получившая название североамериканского гимнастического союза, в качестве демократической оппозиции в рамках американской спортивной жизни практически превратилась в рекреационную базу иммигрантов, говорящих на немецком языке. Возрождение боевого, классового по своему характеру течения в американском рабочем спортивном движении началось лишь под влиянием экономического подъема, наступившего в первые годы XX века (1908).

**На территории Германии, игравшей определяющую роль в европейском рабочем гимнастическом и спортивном движении, первые самостоятельные общества были созданы в начале 1850-х годов.** Однако воспользовавшись кельнским процессом против коммунистов, власти запретили и эту форму организационной деятельности. Спустя десять лет гимнастические секции, которые были вновь созданы в рамках обществ взаимопомощи и культпросвета, поддерживаемых левым крылом либеральной буржуазии, в течение короткого времени распространились по всей территории, где население говорило на немецком языке. Аналогичные организации возникли в Англии, Бельгии и даже в Венгрии. Однако просуществовавшее короткое время движение взаимопомощи не выражало интересы рабочего класса и в борьбе с ласальничеством распалось. Разразившийся в начале 1870-х годов экономический кризис, последовавшие за разгромом Парижской коммуны преследования со стороны властей и антисоциалистический закон 1878 г. вызвали новый раскол в обществах, которые к этому времени оказались под руководством социал-демократов. **Без преувеличения можно сказать, что, за исключением Швейцарии и Бельгии, четыре десятилетия организационных усилий, предпринимавшихся вплоть до 1890 г. в интересах развития физической культуры в рамках европейского рабочего движения, были периодом борьбы против буржуазного влияния, изменения правил, преследований, роспуска и в основном безуспешных попыток воссоздания спортивных обществ.**

Однако в конце XIX — начале XX вв. в результате классовой борьбы пролетариата в большинстве европейских стран было завоевано право на нормированное рабочее время, легальность, свобода объединений и собраний. Изменившиеся условия сделали возможным также развитие международного рабочего спортивного движения. В Германии в 1890 г. был отменен «исключительный закон», а в 1891 г. официально урегулирован вопрос о предоставлении еженедельного дня отдыха. В 1910 г. австрийское законодательство уже предусматривало оплачиваемый отпуск для служащих частного сектора. На основе решения генерального совета профсоюзов, поддерживавшего организацию самостоятельных объединений, рабочие-спортсмены, вышедшие из подполья, создали в 1893 г. Рабочую федерацию гимнастики (АТВ), а в 1895 г. — Рабочую федерацию велосипедного спорта. Вскоре после этого были образованы Австрийская рабочая федерация велосипедного спорта (1899), Бельгийская социалистическая федерация гимнастики и Английская рабочая спортивная федерация (1904). В органах печати рабочих партий стали публиковать информацию о спортивной деятельности. Благодаря самостоятельным гимнастическим и спортивным



фондам немецких, швейцарских и австрийских организаций родилась рабочая спортивная пресса.

**Специфика борьбы в Центральной и Восточной Европе за создание рабочего гимнастического и спортивного движения наиболее полно проявилась в присоединенной к России в качестве автономной территории Финляндии, прибалтийских государствах, в среде польского и чешского пролетариата, а также в Венгрии и Болгарии.** Процесс формирования здесь этого движения совпадал с аналогичным процессом в Западной Европе лишь постольку, поскольку инициаторы создания гимнастических, велосипедных и туристских объединений брали за основу немецкие и венские образцы. Отличие же его было обусловлено тем, что в силу ограниченности легальных возможностей разрешения властей на деятельность рабочих кружков, а затем гимнастических секций и обществ удалось добиться здесь лишь несколько позже (1900—1910). Развитие затруднялось также тем, что общества «Сокол», носившие буржуазно-национальный характер, к этому времени утратили свою прогрессивность и стали выступать в качестве антиподов рабочего движения.

В среде пролетариата, находившегося под властью царизма, в силу отсутствия соответствующих условий жизни и минимальных буржуазно-демократических свобод лишь позже могли образоваться такие профессиональные и просветительские объединения, в сферу деятельности которых входила также организация гимнастических и спортивных секций. В то же время политические организации, действовавшие в основном нелегально, исходя из логики их деятельности, не располагали возможностями для создания сети легальных рабочих спортивных объединений. В этих условиях спортивная деятельность, связанная с рабочим движением, получила развитие только в рабочих кварталах некоторых промышленных центров, в отдельных заводских и уличных командах, а также в туристических группах.

Среди официально разрешенных властями объединений дольше всего просуществовал организованный в 1897 г. на Путиловском заводе «Екатерингофский кружок любителей спорта». Причиной ликвидации кружка было «участие его руководителей в организации забастовок» (1901). Воспоминания, опубликованные в печати, свидетельствуют о том, что революционный подъем 1905—1907 гг. вызвал активизацию деятельности как уличных и заводских команд, так и туристических групп, которые служили прикрытием для нелегальных семинаров. Рабочие Москвы и других городов использовали загородные прогулки для занятий с целью овладения методами рукопашного боя и самообороны. В годы, следовавшие за разгромом революции, либерально-буржуазные общества и дирекции заводов пытались по западному образцу создать на предприятиях свободные от политики объединения, чтобы отвлечь рабочих от организации своих рядов. Первым таким объединением был орехово-зубовский «Рабочий спортивный кружок Морозовских мануфактур» (1908). В начале 1910-х годов часть рабочих спортивных кружков превратилась в легальные организации большевистской партии, находившейся в подполье. Однако из-за полицейских преследований и бойкота со стороны буржуазных клубов эти организации просуществовали недолго.

Как об этом было заявлено в ходе обсуждения одного из пунктов повестки дня лондонского конгресса II Интернационала в 1896 г., «Воспитание и физическое развитие», рабочие спортивные объединения рассматривались как одно из средств борьбы за свержение капиталистического общественного строя и формирование человека социалистического общества<sup>31</sup>. Руководствуясь этой целью, рабочее движение стремилось завоевать такие области физической культуры, которые не были связаны с проведением соревнований, пробуждавших у их участников агрессивные инстинкты. Этим объясняется тот факт, что первоначально в немецких, швейцарских, голландских,

бельгийских и французских объединениях на первый план в ущерб другим видам спорта вышла гимнастика. Однако в первые десятилетия XX века постепенно стало брать верх мнение, согласно которому в ходе борьбы за массы рабочее спортивное движение не может также уклоняться от деятельности, связанной с проведением соревнований. Возникшие в этот период объединения активно включились в деятельность профсоюзов и руководства рабочих обществ, способствовавших организации пролетариата и обеспечивавшую ему возможности культурного развития и развлечения. Рабочие спортивные организации добивались успехов благодаря тому, что знакомили широкие массы с достижениями современной физической культуры, вырывая тем самым значительные группы рабочих из-под влияния буржуазных объединений и заводских организаций. Одновременно зрело понимание того, что перед лицом бурного развития в международных масштабах буржуазного спортивного движения **рабочие спортивные организации, основные цели которых носили интернационалистический характер, должны преодолеть сепаратистскую замкнутость отдельных стран.** Взаимные связи установились между рабочими гимнастическими и шахматными обществами различных стран... Однако в силу того, что II Интернационал не занимался конкретной организационной работой, определяющими в формировании международных контактов стали не усилия, способствующие выполнению рабочим классом своей исторической миссии, а законы профессиональной общности. Это заранее исключало возможность того, чтобы такие контакты играли присущую им объединяющую и направляющую роль на уровне Интернационала.

**Высший орган международного рабочего спортивного движения возник под влиянием тех же факторов, которые способствовали образованию национальных федераций.** В первые годы XX века, за исключением некоторых восточноевропейских, а также балканских стран, правящие классы отказались от негибкой политики в отношении объединений, создание которых ограничивалось властями. Более целесообразным представлялось проявление терпимости по отношению к организации таких объединений, которые соблюдали бы рамки, установленные официальными правовыми нормами и за которыми можно было бы следить, чем безуспешная борьба против полуправовых обществ и организаций. Новые условия создали возможности развития и в периферийных сферах рабочего движения. В то же время они сделали возможным появление ревизионистских, аполитичных тенденций в организациях, строившихся на базе уже достигнутых экономических, политических, социальных и культурных завоеваний рабочего класса.

Концепция спорта высших достижений, олимпизм, заинтересованность предприятий в рекламе, полувоеенные спортивные организации — все эти явления, получившие развитие в рамках буржуазного спортивного движения, означали существенный сдвиг в сторону его демократизации, однако не в такой степени, чтобы спортивные объединения средней и мелкой буржуазии, а также заводские общества и рекреационные движения решились пойти на активное вовлечение в свои ряды широких масс служащих и рабочих, у которых проснулся интерес к физической культуре. В то же время они стали достаточно сильными для того, чтобы привлечь на свою сторону представителей рабочего спортивного движения, часть рабочей молодежи, а также подчинить своему влиянию в качестве зрителей значительную часть колеблющихся масс.

**К 1910-м годам становилось все более ясным, что только путем международного сплочения сил рабочего спортивного движения можно ответить на усиливающийся нажим со стороны занимающихся физическим воспитанием и спортом государственных учреждений и полувоеенных организаций (Германия, Австрия, Франция), а также на характерные для буржуазной спортивной жизни манипуляции (английские и бельгийские велосипедисты) и все более**

**угрожающий вызов фирменных спортивных объединений.** С другой стороны, нельзя считать случайным, что в условиях, когда распространение национализма пробивало все большие бреши в интернационализме социалистических партий, организационные инициативы в рамках рабочего спортивного движения были предприняты в тех областях, которые имели ключевое стратегическое значение в свете приближавшейся мировой катастрофы. Еще в тот период, когда II Интернационал развивался по восходящей линии, фламандские, французские, немецкие и валлонские рабочие создали в Брюсселе и Кёльне Союз физической культуры, который в целях поддержания приграничных связей из года в год организовывал встречи, сопровождавшиеся большими или меньшими по масштабам фольклорными, песенными, театральными, гимнастическими и другими выступлениями. Параллельно с ростом интереса к физкультурным и спортивным показательным выступлениям и состязаниям эти встречи все больше приобретают характер демонстраций в защиту мира. На культурном и спортивном фестивале в 1910 г. бельгиец Бриду, француз Лэн и немец Клейнхоф договорились о том, чтобы по примеру буржуазного спортивного движения сделать более регулярными международные связи, наладить обмен публикациями, организовывать пропагандистские походы и соревнования в целях развития рабочего спортивного движения в Северной Франции. Их идеи были поддержаны руководителем Центрального бюро II Интернационала Вайаном.

**На Культурном фестивале в Рейнской области в 1912 г. было принято уже конкретное решение о создании рабочего спортивного интернационала.** Вслед за этим Лэн через Вайана добился того, чтобы на заседании центрального бюро II Интернационала 11—12 августа 1912 г. его предложения были обсуждены и доведены до сведения рабочих спортивных союзов заинтересованных стран. Положительные ответы на этот призыв были получены от руководителей немецкого, австрийского, бельгийского, французского, английского и триестского рабочих спортивных движений. На основе полученных ответных писем бюро поручило Гастону Бриду и Жюлю Девлиэжу организовать созыв в 1913 г. первого международного конгресса рабочих спортсменов. На гентском подготовительном конгрессе его участники договорились в целях координации спортивных связей создать в Брюсселе Центральное Бюро «**Международного рабочего культурного и спортивного союза**». Брюссельское международное бюро **начало функционировать в январе 1914 г.** в Народном доме.

Перед I мировой войной II Интернационал не придавал значения подлинному сплочению рабочих культурных организаций. Вместе с тем в связи с другими направлениями своей деятельности он подготовил почву для развития массового рабочего физкультурного и спортивного движения. Однако II Интернационал не предпринял необходимых и согласованных шагов в интересах распространения усилий международной классовой борьбы за социализм на область физической культуры. Он не связал воедино ее организацию с усилиями, предпринимавшимися в интересах улучшения гигиены труда, с борьбой против проявлявшихся непосредственно перед I мировой войной тенденций к милитаризации спорта и физкультуры, против заводских спортивных движений. Это объяснялось теоретической, политической и профессиональной близорукостью руководителей II Интернационала, а также формальным характером проповедуемых ими концепций. Кроме того, всемирная организация рабочего движения в своей деятельности с самого начала ориентировалась на руководителей развитых стран. В результате попытка создания социалистического Рабочего спортивного интернационала, объединившего в основном центристские силы, обозначила лишь рамки рабочего спортивного движения. Раздробленное и дезорганизованное оппортунизмом это движение из-за начавшейся мировой войны не смогло воспользоваться даже этой возможностью.

## 5.2.4. Развитие международного спортивного движения

Развитию современного общественного спорта не могли воспрепятствовать ни отчуждение, ни предрассудки, ни суеверие. Если приблизительно в 1850 году за пределами Англии существовало лишь несколько дюжин спортивных клубов, то в 1860-х годах — за исключением Африки — уже почти не было такой страны, где бы ни пустила корни какая-нибудь форма современной спортивной деятельности. Начали проводиться международные соревнования по конным кроссам и стрельбе. Было положено начало организации ставших позже знаменитыми гамбургских, венских, братиславских и будапештских регат. Под патронажем Миклоша Эстергази в 1875 году в Будапеште состоялись легкоатлетические соревнования, впервые организованные на Европейском континенте по английским правилам. Молодежь Европы была захвачена горячкой велосипедных шоссейных и трековых состязаний. Наряду с получившим распространение в Голландии скоростным бегом на коньках стали популярными лыжные соревнования в Скандинавских странах. Под влиянием путевых заметок Фритьофа Нансена «На лыжах через Гренландию» внимание Центральной Европы привлекли «снежные» виды спорта.

Влияние современного спорта чувствовалось во всех более развитых частях мира. Австралия обогнала Англию в области плавания. В Соединенных Штатах Америки одно за другим создаются общества по крикету, бейсболу, регби, гребле и боксу. Подражая чиновникам Вест-Индской компании, индийские и пакистанские аристократы вновь признали права гражданства хоккея на траве. В столице Новой Зеландии в 1871 году был создан «Союз любителей регби». В Карачи (Пакистан) в 1877 году впервые издают свод правил игры в бадминтон. В конце 1860-х годов в Канаде после некоторых изменений правил лякросс становится национальным видом спорта. В зимние периоды на реке Гудзон началось проведение регулярных соревнований по буерному спорту, а позже солдаты одного из фортов «открыли» хоккей с шайбой. В конце XIX — начале XX века уже во всей Южной Америке, Австралии и Европе развитие футбола приняло организованный характер. Перед Октябрьской социалистической революцией наиболее значительную деятельность в России развили «Всероссийский Союз любителей атлетики» (1911) и «Всероссийский Союз тяжелой атлетики» (1913).

Наряду с появившимися современными формами занятий спортом вновь возродились забытые на протяжении веков различные виды народных состязаний и игр. В последней четверти XIX века в результате реформ, проведенных сверху, Япония также покончила с феодализмом и с помощью европейских и американских инструкторов начала перенимать западные спортивные привычки. Под влиянием этого грубые, носившие кастовый характер формы соревнований самураев по борьбе (кاراتэ, джиу-джиутсу, кендо) были отеснены на задний план «мягкой» борьбой (дзюдо), техника которой ограничивалась исключительно элементами бросков и захватов. Благодаря созданной Д. Кано школе Кодокан, которая вышла победительницей из борьбы различных направлений, дзюдо стало органической частью современной спортивной жизни. В то же время Морихей Уйешиба создал под названием айкидо более гуманную разновидность джиу-джитсу, предназначенную для самообороны и включавшую в себя удары и нажимы в наиболее чувствительные места противника с целью обезоружить его.

Под влиянием интереса к модернизированным видам борьбы в целях самообороны в Европе и Северной Америке появились окруженные мистифицированной славой мастера джиу-джитсу. О настроениях того времени свидетельствует приводимый ниже отрывок из вступления к рекламной бро-

шюре «Как стать непобедимым», переведенной в 1900—1905 годах на многие языки:

«По темным, грязным портовым улочкам, стараясь держаться поближе к стенам, вразвалочку шел невысокий японец. Попавшийся ему навстречу матрос все же умудрился толкнуть его. Японец отлетел к стене, однако, ударившись на ногах, торопливо засучил рукава и кинулся вдогонку за обидчиком.

— Прошу прощения, сэр, — очень вежливо обратился малютка японец к матросу, — вы ушибли меня и чуть не сбили с ног!

— Ну и какого... тебе еще нужно? — бросил ему, даже не остановившись, здоровенный «морской волк» буйволиных размеров.

— Я хотел бы, чтобы вы извинились...

Этого «король» портовых кабаков стерпеть уже не мог. Он размахнулся, собираясь ударить японца, и... неожиданно обнаружил, что лежит на мостовой в нескольких метрах от противника. Его приятели, на мгновение остолбенев, пришли в себя и бросились на японца. Некоторое время уличная тишина оглашалась глухими звуками ударов и падающих тел — и вот уже вся компания без чувств валяется на мостовой... А японец, тщательно поправив галстук, продолжил свой путь, по-прежнему держась поближе к стенам».

Одной из самых знаменательных вех «мировой революции конца XIX века» в спортивной жизни стал расцвет легкой атлетики в Соединенных Штатах Америки. На первый взгляд этот расцвет вызван теми же социальными причинами, что и ранее в Англии (экономическая конъюнктура, страсть к заключению пари, педагогика арнольдизма). Однако в США ему способствовали и многие факторы местного характера, в частности тяга к авантюрам, связанная с исследованием еще не освоенных территорий, борьба с индейцами, а затем Гражданская война, конкуренция между колледжами и индивидуальное воспитание. Нельзя оставить без внимания и роль традиций. Все это создало атмосферу, особенно благоприятную для достижения рекордов и развития профессионального спорта.

Легкая атлетика в Соединенных Штатах Америки, как и остальные виды спорта, выросла из занятий спортом на игровых площадках средних и высших школ. Учащиеся различных школ и в своей среде уважали только тех, кто выделялся в какой-либо области своими физическими способностями. Понятно поэтому, что отличившиеся на соревнованиях внутри университетов, а затем и между университетами студенты-легкоатлеты, бейсболисты, регбисты в течение нескольких десятилетий вытеснили профессионалов, завоевавших известность в этих видах спорта в 1850-х годах. Самыми знаменитыми стали соревнования между Пенсильванским и Гарвардским университетами. В роли тренеров университетской молодежи выступали преподаватели. Отнюдь не случайно наиболее значительные рекорды, новинки в стиле и технике в конце XIX века родились именно в Соединенных Штатах Америки.

Нью-йоркский атлетический клуб явился организатором первых чемпионатов легкоатлетов — в 1868 году в закрытом помещении, а в 1876 году — под открытым небом. В первых межклубных состязаниях с англичанами в 1895 году американские спортсмены победили во всех видах программы. Соединенные Штаты сохраняли за собой почти безраздельную гегемонию в легкой атлетике вплоть до Олимпийских игр 1952 года.

## 5.2.4.1. Развитие организационных форм современной спортивной жизни

### 5.2.4.1.1. Спортивные общества и секции

Ускорению организационного развития спортивной жизни в значительной мере способствовал выход спорта за рамки колледжей и аристократических кругов и его распространение в общественных организациях буржуазии и трудящихся (казино, клубы, кружки чтения, кафе, рабочие общежития). В результате роста интереса к физкультуре и дифференциации видов спорта в рамках этих общественных групп образовались спортивные секции. Позже некоторые из них сформировались в самостоятельные общества. Развитие в этом направлении было характерно в первую очередь для гимнастики, вернее, для тех стран, где спортивная деятельность выросла в основном из гимнастического движения (Бельгия, Германия, Австро-Венгерская монархия и Скандинавские страны). В Англии, США и британских доминионах, где спортивная жизнь составляла относительно самостоятельную область, у истоков ее развития стояли крикетные, бейсбольные, гребные, велосипедные, легкоатлетические, регбистские и футбольные клубы, образовавшиеся большей частью на базе независимых спортивных объединений. Организационные единицы, объединяющие несколько видов спорта, формировались здесь только на базе религиозных учреждений, коллегий и предприятий. Особенно бурно развивалось движение за создание спортивных обществ в Англии, США, Германии, Италии, Голландии, Франции, Скандинавии, Южной Америке, Австралии и Канаде.

### 5.2.4.1.2. Общегосударственные спортивные союзы

В первоначальный период различные спортивные объединения функционировали в соответствии со своими собственными правилами. Согласно законам буржуазного образа жизни более крупные и авторитетные объединения навязывали свою волю более мелким и эксплуатировали их через систему аренды спортивных площадок и залов. **Согласование норм деятельности в различных видах спорта с учетом потребностей нового времени вызвало необходимость создания специальных союзов с общегосударственной компетенцией, которые путем подготовки и проведения соревнований, разработки единых правил способствовали развитию физкультурного движения.** Они вели учет прежних и утверждали новые рекорды. В своих ежегодниках и журналах они сообщали о важнейших переменах в тех или иных видах спорта, регламенте проведения соревнований и изменениях в правилах. **Первая такая организация была создана в 1858 году под названием «Национальная федерация бейсбола Соединенных Штатов».** В Европе вслед за английской футбольной лигой (1863 г.) возникли бельгийская, германская, итальянская, голландская и французская гимнастические федерации, английские федерации регби, плавания, парусного и конькобежного спорта, гребли и легкой атлетики, французская и бельгийская федерации велосипедного спорта. В спортивной жизни Австралии пионерами в деле создания федераций стали пловцы, теннисисты, конники, велосипедисты и футболисты, в Южной Америке — конники и футболисты.

**Путь от образования федераций в отдельных видах спорта к созданию общегосударственных руководящих и координационных органов, строившихся на основе различных принципов и в различных организационных рамках (национальная лига, совет по делам физкультуры и спорта, спортивный центр), был уже намного более противоречивым.**

Это объясняется тем, что гимнасты и легкоатлеты считали свои виды

спорта главенствующими по отношению ко всем остальным. Поэтому в Европе из-за борьбы между федерациями гимнастики и легкой атлетики, явно отражавшей столкновения интересов различных социальных групп, только перед самой первой мировой войной началось образование единых руководящих организаций. В Англии еще раньше возникший конфликт между любителями и профессионалами, а в США противоречия между школьными и внешкольными спортивными организациями отдаляли объединение. Первыми среди гигантских организаций, выросших затем в спортивные федерации в США, были созданы Атлетический союз любителей гимнастики и легкой атлетики в 1888 году и его конкурент — Национальный университетский атлетический союз в 1906 году. В Австро-Венгрии аналогичную роль временно играли гимнастический и легкоатлетический союзы.

#### 5.2.4.1.3. Международные спортивные федерации

Интерес к спорту дал также толчок проведению международных соревнований. В последней четверти XIX века вслед за англо-американскими соревнованиями по боксу и легкой атлетике и франко-бельгийскими по велосипедному спорту начали проводиться международные встречи и по другим видам спорта. В связи с бессистемностью первых крупных соревнований, позже объявленных неофициальными чемпионатами континента, Европы и мира, произволом их организаторов стало ясно, что истинную спортивную ценность могут иметь только те мировые соревнования, правила и условия проведения которых заранее согласовываются на международных форумах. **Очередность образования международных специализированных спортивных объединений, показывающая также ход развития отдельных видов спорта, была следующей:**

Вид спорта	Название международного объединения	Год создания
Гимнастика	Международная федерация гимнастики (ФИЖ)	1881
Гребля	Международная федерация гребных обществ (ФИСА)	1892
Конькобежный спорт	Международная федерация конькобежцев (ИСУ)	1892
Боулинг	Международная федерация боулинга (ИБФ)	1895
Велосипедный спорт	Международный союз велосипедистов (УСИ)	1900
Автомобильный спорт	Международная федерация автомобильного спорта (ФИА)	1904
Футбол	Международная федерация футбольных ассоциаций (ФИФА)	1904
Авиационный спорт	Международная федерация воздухоплавания (ФАИ)	1905
Спортивная стрельба	Международный союз стрелкового спорта (УИТ)	1907
Парусный спорт	Международный союз парусного спорта (ИУРУ)	1907
Хоккей на льду	Международная лига хоккея на льду (ЛИХГ)	1908
Легкая атлетика	Международная любительская легкоатлетическая федерация (ИААФ)	1912
Мотоспорт	Международная федерация мотоспорта (ФИМ)	1912
Теннис	Международная федерация тенниса (ИЛТФ)	1913
Фехтование	Международная федерация фехтования (ФИЕ)	1913
Борьба	Международная любительская федерация борьбы (ФИЛА)	1914

Кроме этих федераций, создавались также спортивные объединения, функционирующие на различных политических, религиозных и «расовых» основах. В такого рода объединение превратился «Сокол». Его отделения действовали в населенных славянскими национальностями районах Австро-Венгерской монархии, в Болгарии, Сербии, России и на оккупированных кайзеровской Германией польских территориях. Организации «Сокола» начиная с 1882 года раз в шесть лет проводили международные смотры в Праге. До конца XIX века они играли положительную роль с точки зрения воспитания национального самосознания и развития физкультуры. Затем движение «Сокол» противопоставило себя рабочему спортивному движению и было поставлено на службу идеям панславизма. Функционировавшее начиная с 1868 года спортивное объединение ДТ имело в своих рядах немцев, проживавших в Германии, Австрии и соседних государствах, и выступило в поддержку идей германской экспансии.

#### 5.2.4.2. Согласование спортивной техники и правил проведения соревнований

Пробуждение массового интереса к спорту, диалектическое взаимовлияние правил проведения соревнований, характера спортивных сооружений, средств и материалов открыли новые перспективы для достижения спортивных результатов. В последней четверти прошлого века получили распространение гребные и парусные суда нового типа. Дальнейшее развитие получила техника **гребли**. В интересах более целенаправленного использования физической силы вначале стремились поймать «большую воду» и добиться более мощных гребков, применяя намазанные жиром кожаные штаны. Однако начиная с 1870 года повсеместно были введены движущиеся сиденья американского образца.

В **легкой атлетике** начали применять шиповки и тренировочные костюмы. Причинявшие травмы встроенные препятствия были заменены переносными барьерами. Спортсмены перешли с обычных дорог, покрытых ухабами, на гаревые дорожки, по которым в соответствии с традициями конных соревнований они бежали на дистанции против часовой стрелки.

В **боксе** получили распространение и официальное признание специальные мягкие кожаные перчатки и обнесенный канатами ринг. В 1822 году были изменены «лондонские правила». Запретили подножку и удары головой, была также определена продолжительность раундов.

В **борьбе** использование ковра сделало возможным развитие приемов, связанных с бросками. В то же время изменение моста ограничило боевой характер борьбы и со временем сделало этот вид спорта более пресным. В конце XIX — начале XX века во всех видах тяжелой атлетики было введено разделение на весовые категории.

Изобретение велосипедной цепи, шестерни и резиновой камеры способствовало развитию **велосипедного спорта**. Были построены первые треки с наклоном внутрь, что позволило нейтрализовать центробежные силы и дало зрителям возможность наблюдать соревнования на всем протяжении дистанции.

Применение первых резиновых камер (1888 г.) связано с именем ирландского ветеринара Джона Данлопа. Его сын был страстным велосипедистом. Он часто жаловался на тряску, вызванную тем, что колеса изготовлялись из ясеня, а затем — из цельной резины. Однажды Данлоп, гуляя в своем саду, наступил на резиновый шланг для полива. Это натолкнуло его на мысль изготовить путем вулканизации из садового шланга камеры для велосипеда. Он снабдил их клапанами и надул. Так родилась современная надув-



ная шина, которая стала основой развития не только спортивных машин, но и в целом различных видов транспорта.

По мере совершенствования двигателей внутреннего сгорания (снижение веса, изобретение зажигания и карбюратора) **появился автомобильный и мотоциклетный спорт**. Началась борьба за рекорды дальности и скорости.

Первое классическое соревнование по мотоспорту было организовано в Англии в 1907 году на острове Мэн. Победителем этой гонки стал К. Б. Коллье, развивший сенсационную для того времени среднюю скорость 62 км в час. В интересах исторической истины следует отметить, что все подьемы Коллье проходил на педалях.

Скачок в развитии **лыжного и конькобежного спорта** был вызван распространением в 1860-х годах в Северной Америке железных коньков системы «Галифакс», вслед за которыми появились стальные коньки с тонким лезвием. В результате появления нового спортивного инвентаря произошло разделение этого вида спорта на скоростной бег на коньках и фигурное катание. Именно тогда в скоростном беге сложилась техника старта и прохождения дистанции, которая в основе своей сохранилась до наших дней. Под влиянием турне 1868 и 1871 годов, которые совершил по Европе американец Джексон Хайнс, европейские любители фигурного катания также смогли ознакомиться с применением в этом виде спорта балетной техники (пируэт сидя). На основе показанных им впервые приемов венцы создали танцы на льду, а в 1890-х годах — парное катание. Изящные позы и «эстетика» фигурного катания были разработаны норвежцем Акселем Паульсоном, который, благодаря прыжку, получившему его имя, в техническом отношении дал новое направление стилю этого вида спорта.

Развитие фигурного катания было связано с совершенствованием методов изготовления искусственного льда. В 1876 году холодильный завод «Челси» открыл первую площадку из искусственного льда, сделанного из замороженной воды. Позже вслед за парижским «Поль Норд» (1893 г.) и лондонским «Ниагара Холл» (1895 г.) по всему миру началось строительство ледовых дворцов.

Смит Вилсон из Филадельфии зимой 1890/91 г. соединил двое низких саней и впервые оборудовал их рулем и тормозом. Так родился улучшенный и модернизированный вариант саней «родли» — «боб», который позже назвали «академией» санного спорта. В конце XIX — начале XX века производство парусов для буеров в Канаде стало уже особой отраслью промышленности. Под влиянием примера Нансена и на основе традиций, сложившихся в Скандинавии в лыжном спорте, в Калифорнии и альпийских странах начались эксперименты в области техники скоростного спуска с гор на лыжах. Первым горнолыжником, применившим специальную технику при скоростном спуске, стал лилиенфельдский землевладелец Маттиас Здарски, который с помощью длинной палки мог уже выполнять виражи и повороты. На основе народных состязаний деревни Телемарк возникли прыжки на лыжах — национальный вид спорта норвежцев.

**Развитие, которое получили игровые виды спорта с мячом, наиболее ярко проявилось в футболе:** в 1874 г. был введен штрафной удар, в 1882 г. — вбрасывание мяча из-за боковой линии, в 1891 г. — одиннадцатиметровый. В том же году ворота были снабжены сеткой. В 1878 г. на футбольном поле впервые появился судья, а в 1891 г. и боковой арбитр. Были определены размеры поля, а в 1895 г. изданы официальные правила игры в футбол, которые в своей основе действуют и по сей день.

Фиксирование правил и числа игроков, участвующих в матче, позволило согласовать действия футболистов и распределить между ними различные задачи. Началось развитие системы игры. В первое время девяти нападающим игрокам противостояли лишь вратарь и один защитник. По мере совершенствования игры в нападении два игрока становились уже неспособ-

ными обеспечивать оборону. Поэтому сначала из девяти нападающих были отодвинуты назад два «хавбека». Тем самым число защитников, не считая вратаря, выросло до трех игроков. Долгое время это решение было оптимальным, так как игре защитников помогало правило «офсайда», согласно которому в положении «вне игры» оказывался любой игрок, перешедший на половину поля соперника раньше мяча. Особенно умело использовали это правило англичане. Их конкуренты, шотландцы, в целях укрепления обороны отодвинули назад еще одного игрока. Это породило длительную теоретическую дискуссию, затихшую лишь в 1872 году, когда английская команда с тремя защитниками, сыграв в Глазго вничью против сборной Шотландии, выставившей четырех игроков обороны, по существу, потерпела поражение.

Дальнейшее развитие было обеспечено уже применением системы пирамиды, при которой в команде было два защитника, три полузащитника и пять нападающих. Эту схему время от времени меняли в соответствии с местными новшествами, техническими навыками и способностями игроков. Так рождались итальянская, австрийская и швейцарская системы игры.

В результате происшедшей в конце XIX — начале XX века дифференциации спортивных игр возникли **водное поло, баскетбол и ручной мяч**. Футбол почти во всех странах, за исключением США и Японии, отодвинул другие игры с мячом на второй план.

Приобретавший в середине XIX века все большую популярность **теннис**, в который играли на открытых крикетных площадках, в 1874 году получил единые правила игры благодаря английскому майору Вальтеру Клоптону Вингфилду. Через несколько лет под названием «лаун-теннис» сложилась современная форма этой игры.

В **настольном теннисе**, в который сначала играли цельным, а затем надувным мячиком и пергаментной ракеткой, условия для дальнейшего развития сложились в результате изобретения в 1899 г. целлулоидного шарика, а затем применения ракеток с резиновым покрытием. Перебрасывание мячом в кофейнях, названное из-за шума, производимого пергаментными ракетками, пинг-понгом, превратилось в спортивное состязание.

Из вновь открытого в эпоху Ренессанса (Николаус Виннманн, 1538 г.) **плавания на груди** английские моряки в 1850-х годах создали **плавание на боку**. В конце XIX — начале XX века в связи с открытием возможности гармоничной работы рук и ног, а также законов водной механики началась разработка техники **скоростного плавания** (Кавил, 1902 г.). Американец Хебнер, экспериментируя с сочетанием работы ног в стиле «кроль» и попеременной работы рук, заложил основы современного стиля плавания на спине (1908 г.).

В **шахматах** американец Морфи открыл значение линий и прежде всего принципа, согласно которому наряду с созданием сильного центра путем быстрого продвижения фигур по флангам можно вести эффективное наступление. Немец Стейниц своим учением о сильных и слабых точках, маневрировании, накоплении небольших преимуществ заложил основы современной школы позиционной игры в шахматы.

#### 5.2.4.3. Возникновение «любительских тренировок»

Согласование правил проведения соревнований и размеров спортивных площадок, освоение все более сложного комплекса движений и влияние обостряющегося соперничества стимулировало и разработку методов систематической подготовки спортсменов. Однако **совершенствование этих методов только в отдельных видах спорта шло в ногу с однозначным развитием**

**организационных рамок**, модернизацией спортивного инвентаря и сооружений, игровой техники и схем. Противоречивость этого процесса обострялась не только неравномерным развитием физкультуры и спорта в отдельных странах, различиями в образе жизни разных социальных слоев, многообразием мотиваций в отношении занятий спортом, но и различиями в привычках и нормах требований, сложившихся непосредственно в рамках отдельных видов спорта.

Из-за неполного знания факторов, влияющих на достижение спортивных результатов, отчужденного отношения к спорту педагогов и медиков накопление технических и тактических знаний шло полным неудач путем подражания выдающимся спортивным деятелям и приобретения личного опыта. **До конца XIX века во всех странах, за исключением Англии и США, тренер что-то значил только в конном спорте.** Мастера по плаванию, гребле и спортивным играм студенческих клубов, которые, как правило, вербовались из числа постаревших профессиональных спортсменов, выполняли скорее функции менеджеров, чем преподавателей. Что касается мастеров по бейсболу и крикету, то колледжи использовали их также по основной специальности, т. е. не для того, чтобы они выполняли задачи тренеров в современном понимании этого слова, а в качестве своеобразных спарринг-партнеров, которые своей игрой высокого уровня способствовали повышению игровых способностей спортсменов. Руководство решением технических и тактических задач являлось обязанностью капитана команды. Настоящую школу под руководством мастеров проходили только шахматисты и фехтовальщики, но и в этих видах спорта необходимую для подготовки к соревнованиям «рутину» спортсмены должны были осваивать уже самостоятельно.

К чему приводило это на практике, показывают результаты социометрических замеров, проведенных в 1860-х и 1870-х годах комиссиями по проверке положения в английских учебных заведениях. Согласно анкетным данным, собранным в Итоне, для того чтобы сохранить место в сборной школы по крикету, нужно было тренироваться три раза в неделю по 4—5 часов, участвуя к тому же в среднем в двух матчах еженедельно. Капитану команды предписывалась пятичасовая тренировка ежедневно. Точно так же обстоит дело у гребцов, которые должны были каждый день проводить по четыре часа на воде<sup>32</sup>.

**Что касается нагрузок**, то, естественно, между профессиональными клубами и командами колледжей, а также любительскими клубами, которые создавались вне рамок учебных заведений, существовали несравнимые различия. Любительский спорт в Европе даже в последние десятилетия XIX века, все еще считался времяпровождением развлекательного характера, определяемым общественными привычками и предназначенным для поддержания здоровья и развития физических сил (рекреация). Спортивные секции представляли собой скорее институт для поддержания периодических светских связей. «Тренировка» означала в первую очередь не какие-то занятия, а своеобразный образ жизни, способ питания, массаж, потение и воздержанное поведение. Двигательные упражнения выполнялись с целью развития легкости, ловкости и силы. **Атлеты и гребцы, стремившиеся к более высоким достижениям, по существу, копировали методику тренировок скаковых лошадей.** Борцы и тяжелоатлеты делали главный упор на одностороннее развитие мускулатуры.

«Настоящая тренировка тела, — писал в 1897 году Тиссье, — еще восемь лет назад полностью отсутствовала во Франции. Она возникла с появлением велосипеда. В легкой атлетике и гребле подготовка спортсмена строилась раньше просто на основе использования отдельных принципов дрессировки лошадей. Тренировались скорее в соответствии с искусственно выдуманными методами, чем с научными требованиями. В других видах

спорта смешивали непомерное развитие мускулатуры со здоровым, натренированным телосложением»<sup>33</sup>.

**Первые признаки перемен наметились лишь после того, как наступил ренессанс велосипедного спорта, а также получила распространение практика организации встреч сборных команд и международных соревнований, когда и в европейских клубах появились английские и американские тренеры.**

В противоположность Европе, спортивная жизнь в Северной Америке развивалась по тому же пути, которого придерживались английские колледжи и профессионалы, хотя до 1850-х годов американцы также искали средство достижения успехов в первую очередь в системе питания спортсменов. В некоторых видах спорта, например, тренировки проводились и по два раза в день, но не для того, чтобы спортсмены практиковались, а чтобы воспрепятствовать их ожирению и «размягчению» мускулатуры. Однако в 1860-х годах взгляды американцев изменились. **Инструкторы колледжей по бейсболу, крикету, а затем и легкой атлетике стали выступать уже в качестве тренеров.** Функции менеджеров были разделены: одни стали заниматься физической подготовкой спортсменов, другие — их обучением. В начале 1890-х годов в рамках Атлетического союза любителей (США) было создано научно-исследовательское общество по легкой атлетике. **Наряду с использованием методов подготовки, заимствованных из конного спорта** — различных индивидуальных нагрузок, поддержания оптимального темпа, специфических «тренировочных заданий» на длинные и короткие дистанции, — **главный упор был сделан в первую очередь на поиски правильного стиля данного вида спорта.** Так, например, в 1866 году с тем, чтобы сделать бейсбол более зрелищным и повысить темп игры, был уменьшен размер мячей, с помощью разработки специальных приемов увеличены сила ударов и дальность бросков с одновременным переходом к подаче крученых мячей. В последующие десятилетия в легкой атлетике были внедрены низкий старт в беге, техника прыжков в высоту «ножницами», метод преодоления барьеров в беге путем выброса вперед вытянутой ноги и стиль «сползание» в прыжках с шестом. **Однако что касается методов подготовки спортсменов к соревнованиям по бегу на длинные дистанции, то американцы здесь также делали еще только первые шаги,** о чем свидетельствует, например, отчет одного из тех, кто сопровождал на дистанции Томаса Хикса, буквально «выстрадавшего» победу в марафонском беге на Олимпийских играх в Сент-Луисе.

«За десять миль до цели у Томаса Хикса появились признаки близкой потери сознания. Когда он попросил бутылку воды, я отказал ему, позволив лишь прополоскать рот дистиллированной водой. За семь миль до стадиона Хикс внезапно пришел в себя; в этот момент я понял, что настало время дать ему один миллиграмм стрихнина, смешав его с яичным белком. За миллю до финиша он дошел до состояния, что ему хотелось во что бы то ни стало лечь на землю... но мы не дали ему сделать этого. Мы твердили Хиксу, что если он не может иначе, то пусть по крайней мере идет пешком широким шагом, но только не останавливается. Немного спустя, когда его лицо приобрело пепельный цвет, мы дали ему еще один миллиграмм стрихнина с двумя яйцами, а также глоток бренди. Кроме того, мы облили его с ног до головы теплой водой из канистры, которую везли с собой в машине. Освежившись таким образом, он вновь пришел в себя. Но последние две мили Хикс тащился с трудом. Глаза его утратили всякий блеск, лицо совершенно обескровилось, руки повисли вдоль тела как плети, колени одеревенели настолько, что он едва отрывал ноги от земли. Хикс был в сознании, но время от времени его одолевали галлюцинации. Словом, последняя миля стала для него сплошным мучением. Мы скормили ему еще два яйца, вновь облили водой и дали глоток бренди. Но, несмотря на все это, Хикс смог

преодолеть два последних подъема перед финишем лишь с огромными мучениями и из-за усталости был не в состоянии принять завоеванный им приз»<sup>34</sup>.

**В первые десятилетия XX века под влиянием соревнований, определявших уровень международных спортивных достижений, тренеры-«любители» в Европе также начали стремиться к формированию у спортсменов качеств и способностей, необходимых для достижения более высоких результатов. Они ознакомились с переведенными на многие языки исследованиями Моссо и Тиссье, посвященными физиологии тренировок<sup>35</sup>. Некоторые начали применять также аналитические методы обучения Деменя. Спортивные преподаватели стремились уже не только к тому, чтобы спортсмены как можно больше бегали, боролись и знали стоящие перед ними задачи, но и чтобы они искали наиболее рациональные способы выполнения этих задач. В спортивных играх и других видах спорта, связанных с единоборством, было признано также важное значение тактики. Родились первые тренировочные программы, началось проведение целенаправленных экспериментов. Однако определяющую роль в достижении подлинно высоких результатов по-прежнему играли состязания между отдельными спортсменами, обладающими выдающимися способностями, а также эмпирический опыт, случайно ставший общим достоянием.**

Луис Спиридон, который сначала был водоносом, а затем рассыльным, в процессе своей непосредственной работы непроизвольно проводил «тренировки на отдельных отрезках дистанций», когда во время перерывов на отдых между доставкой воды или писем продолжал бежать рысцой. О Джиме Торпе с восхищением писали, что за несколько месяцев он освоил программу пятиборья и десятиборья. Однако это не было случайностью. Входящие в обряд посвящения его племени испытания, которые в то время демонстрировались уже как туристическая достопримечательность, в значительной мере напоминали отдельные виды десятиборья. Кроме того, будучи в прошлом бейсболистом, Торп приобрел «базовые» навыки, необходимые и для участия в легкоатлетических соревнованиях.

**Подготовка к соревнованиям облегчалась и тем, что виды спорта еще не были столь дифференцированы, как сегодня. Идеалом конца XIX — начала XX в. был универсальный спортсмен («мастер на все руки»), который мог завоевать лавры олимпийского и мирового чемпиона одновременно во многих видах соревнований. Хорошим примером такого спортсмена является немец Карл Шуман, который в 1896 году на Афинской Олимпиаде занял в общей сложности четыре первых места — в классической борьбе, а также в гимнастике: в опорном прыжке в личном зачете, на брусьях и перекладине — в командном. Специализация приобрела развитие только в профессиональном спорте, занятия которым служили источником существования. Гимнасты часто участвовали в состязаниях по велосипедному спорту, конькам и борьбе. Что касается венгров, то двукратный чемпион по плаванию Афинской Олимпиады Альфред Хайош столь же интенсивно занимался футболом и легкой атлетикой. Чемпион по борьбе Лондонской Олимпиады 1908 года Ричард Вейс начинал как гимнаст и легкоатлет. В связи с этим между клубами, естественно, возникало много разногласий. Нередко с трудом определяли даже, к какому клубу в первую очередь принадлежал тот или иной спортсмен.**

В этих условиях спортсмены, даже не подозревая об этом, выполняли дополнительные двигательные упражнения в современном смысле этого термина. Летом гоняли мяч, плавали, катались на велосипеде, занимались легкой атлетикой. Зимой же занимались гимнастикой, коньками или борьбой. В результате их подготовка становилась разносторонней.

К концу XIX — началу XX в. относится и начало деятельности спортивных врачей. В 1899 году после длительных наблюдений Хенскен опубли-

ковал свои замечания в связи со «спортивным сердцем» бегунов, положил тем самым начало длившейся до 1936 года дискуссии, завершение которой явилось неопределимой заслугой венгра Альфонза Керести. На Олимпийских играх 1906 года спортивные врачи разных стран начали проверять деятельность сердца и кровообращение спортсменов. Сборные команды и наиболее крупные клубы заключили контракты со спортивными врачами.

#### **5.2.4.4. Возникновение системы мировых соревнований по отдельным видам спорта**

Мощное техническое, общественное и культурное развитие второй половины XIX века вызвало к жизни «мировые соревнования», которые по своим масштабам далеко превзошли великолепные традиции олимпиад древнего мира, продолжавшихся в средние века армянских игр «навард и вардавар», шумерских празднеств по случаю Нового года, ирландских игр, «английских Олимпийских игр», индийских «сарасвати».

**Эпизодические состязания по конькам, плаванию, стрельбе, крикету и профессиональному боксу, которые сыграли новаторскую роль в формировании системы международных соревнований, проводились еще в первой половине XIX века.** Эти соревнования, которые организовывались на основе вызовов, патронировались в первую очередь английскими и американскими газетно-журнальными издательствами. В 1858 году в Австралии было проведено первенство мира по плаванию на 100 ярдов, которое выиграл сиднейский спортсмен Джо Беннет, опередив англичанина Чарльза Стедмана.

В списке призеров соревнований по скоростному бегу на коньках по круговой дорожке, которые проводились с 1850-х годов в Голландии, постепенно появляются имена английских, датских, норвежских, русских, шведских и американских спортсменов. Судя по заметкам и фотографиям того времени, с трибун, построенных вокруг конькобежных дорожек, за спортивной борьбой наблюдало 20—30 тысяч зрителей. Мы уже упоминали выше, что в Голландии конькобежный спорт играл приблизительно такую же роль в развитии базы современного спортивного движения, как в Англии конные соревнования. Выдающимся событием т. н. героической эпохи развития спорта стал первый турнир на первенство мира по шахматам, организованный в 1851 году в Лондоне. В тот же период наиболее авторитетные стрелковые клубы начали приглашать на свои празднества и зарубежных спортсменов. В 1871 году в стрелковых соревнованиях в Буде приняли участие немцы, швейцарцы, чехи, австрийцы, турки и даже американцы.

**Однако в большинстве видов спорта международные соревнования начали проводиться лишь в последней четверти прошлого века.** Вслед за англо-американскими состязаниями по боксу и легкой атлетике, франко-бельгийскими соревнованиями по велосипедному спорту начали также проводиться континентальные первенства по другим видам спорта.

##### **5.2.4.4.1. Неофициальные первенства Европы и мира**

Заслуживает внимания тот факт, что сопоставление спортивных достижений в масштабах Европейского континента и всего мира начали проводить впервые не «классики» современного спорта — англичане, а немецкие, голландские и французские клубы, а также газеты, учреждения и отдельные меценаты. Поскольку в тот период отдельные виды спорта еще не располагали общепринятыми в международном масштабе форумами и правилами проведения соревнований, большинство этих мероприятий, бывших тогда в

новинку, позднее, задним числом, были объявлены «неофициальными» первенствами Европы и мира. Однако еще и сегодня Уимблдонское первенство Англии по теннису на травяных кортах, ставшее с 1877 года международным, наряду с учрежденными в 1900 году соревнованиями на Кубок Дэвиса считаются самыми авторитетными состязаниями в этом виде спорта.

**Первое подобное первенство Европы по плаванию организовали в 1899 году немецкие, австрийские и венгерские спортивные общества, занимавшие тогда ведущие позиции на континенте.** С самого начала немцы придавали также большое значение соревнованиям по прыжкам в воду с трамплина и вышки. Инициатива спортивных обществ вскоре была подхвачена владельцами некоторых спортивных периодических изданий «Авто», «Вело» и др., осознавшими, что проведение на берегах Сены первенства мира станет неплохим бизнесом. Материальные, рекламные и спортивные успехи настолько привлекли газетные издательства, что созданная позднее Международная федерация плавания лишь после длительной борьбы смогла оттеснить их от организации подобных соревнований. Число их участников уже на рубеже веков нередко превышало 200 человек. Среди них были и лучшие спортсмены того времени<sup>36</sup>.

Чемпионы мира по скоростному бегу на коньках также начали проводить с 1889 года в Амстердаме, а первенства континента по легкой атлетике — с 1891 года в Берлине. Первый мировой чемпионат по тяжелой атлетике состоялся в 1898 году в Вене, чемпионат Европы по теннису (на глиняно-песчаной площадке) — в 1899 году в Гамбурге, чемпионат мира по классической борьбе — в 1904 году в Вене. Помимо упомянутых выше видов спорта, подобные соревнования пытались организовать и по гребле, хоккею с шайбой, гимнастике, ручному мячу, боксу, фехтованию и водному поло. В одних случаях отсутствие интереса, в других — создание международных органов положили конец начинаниям подобного рода.

Развитие подавляющего большинства видов спорта, происходившее во всем мире, вскоре превзошло по своим масштабам рамки международных соревнований, которые организовывались на сугубо субъективной основе. Бесчисленные споры, серия скандалов вокруг первенств Европы и мира, проводившихся от случая к случаю, вскоре убедили федерации в том, что соревнования между странами нельзя организовывать при отсутствии международных союзов, единых условий и правил. Кроме того — и это в особенности относится к борьбе, тяжелой атлетике и плаванию, — чисто спортивная ценность неоднократно проводившихся в течение одного года европейских и мировых первенств постепенно упала столь низко, что подчас не достигала даже уровня национальных первенств той или иной страны.

Среди победителей и призеров проводимых Международным Союзом борцов чемпионатов Европы и мира, которые впоследствии в начале столетия деградировали в «неофициальные» соревнования, мы также встречаемся с многими именами таких выдающихся спортсменов, сыгравших роль первоходчиков в распространении в России современной классической борьбы. Из них наибольшим авторитетом пользовался Иван Поддубный, который стал чемпионом мира в Париже в 1905 году, а впоследствии неоднократно участвовал в показательных соревнованиях профессиональных борцов и ни разу не потерпел поражения. В память о замечательном спортсмене в Советском Союзе с 1962 года проводятся крупные международные соревнования. Помимо него, упоминания, бесспорно, заслуживают чемпионы мира Георг Бауман (1913, Бреслау); чемпионы Европы Георг Гаккеншмидт (1898, Вена) и Оскар Каплур (1912, Вена). В Европе были известны также имена Николая Бахтурова, Ивана Шемякина и Ивана Заикина.

#### 5.2.4.4.2. «Официальные» чемпионаты Европы и мира

С начала 1890-х годов в развитии спортивного движения все более явным становится стремление международных форумов, официально созданных в отдельных видах спорта, навести порядок в путанице мировых соревнований. Были изданы первые своды правил, получивших международное признание. Было положено начало учету спортивных результатов. Родились официальные первенства Европы и мира. Уже в соответствии с международными правилами в 1891 году в Гамбурге состоялось первое европейское первенство по фигурному катанию, а в 1892 году в Вене — первый чемпионат Европы по скоростному бегу на коньках. Первенство мира по этому виду спорта было впервые организовано в Амстердаме в 1893 году, и в том же году в итальянском городе Орта состоялся чемпионат Европы по гребле. В Чикаго было положено начало проведению мировых первенств по велосипедному спорту. В 1896 году в Санкт-Петербурге состоялся первый чемпионат мира по фигурному катанию. Также в конце прошлого века — в 1897 году — в Лионе спортсмены впервые оспаривали медали чемпионата мира по спортивной стрельбе. Первое соревнование, организованное Международной федерацией гимнастики (ФИЖ), проходило в 1903 году в Антверпене и позднее было признано в качестве официального первенства мира. Среди выдающихся личностей официально признанных чемпионатов мира нашей героической эпохи видную роль играл русский конькобежец Николай Струнников, который в 1910 году на чемпионате мира в Гельсингфорсе оттеснил на второе место считавшегося непобедимым норвежца Оскара Маттсена. В 1911 году он повторил свой успех в Трондхейме. Свою спортивную карьеру ему пришлось прервать в силу того, что уже в 1912 году он не смог приехать за собственный счет на чемпионат мира в Христианию. Московское общество «Сокол», в котором он состоял, отказало ему в материальной поддержке. В отчаянии он бросил занятия спортом. «...очевидно, что равнодушие к спортсменам, отстаивающим национальную славу, является спецификой не только господствующих классов Будапешта. А без Струнникова не было настоящей борьбы в Христиании», — писала в этой связи одна венгерская спортивная газета.

#### 5.2.4.4.3. Первенства Южной Америки, Австралии, Азии

Что касается первенства континентов, то примеру Европы последовала только Южная Америка. Спорт завоевал страны этого континента еще перед первой мировой войной. В 1916 году, когда на полях Европы рекой текла кровь, было объявлено о проведении первого южноамериканского чемпионата по футболу, а затем, с 1919 года, систематическими стали уже состязания и по другим важнейшим видам спорта: боксу, баскетболу, борьбе. Эти соревнования, как и первенства Европы, проводились отдельно по каждому виду спорта. С началом XX века подобные попытки имели место и в Австралии. Однако организуемые там соревнования, не выдерживая конкуренции первенств, проводившихся в масштабах всей Британской империи, лишь в 1920-х годах смогли приобрести регулярный характер.

#### 5.2.4.5. Предыстория олимпийского движения нового времени

В сознании венгров, да и в специальной литературе по истории спорта распространено одностороннее убеждение, что олимпийское движение нового времени возникло по инициативе Пьера де Кубертена (1863—1937), благодаря тому, что французский барон возродил идею олимпиад древности. Это утверждение, повторяемое в самых различных вариантах, верно лишь в



известном смысле. Вместе с тем оно затуманивает, замалчивает подлинное значение деятельности Кубертена, исторический фон, на котором она развертывалась, общественные, педагогические и физкультурные принципы, лежавшие в ее основе. Действительно, отдавая дань уважения дипломатическим, спортивно-политическим, спортивно-педагогическим и организаторским заслугам Кубертена, нельзя забывать и о тех социальных причинах и условиях, которые позволили возродить олимпийскую идею, создали для этого основу.

#### 5.2.4.5.1. Пионеры возрождения олимпийской идеи

Насколько нам сегодня известно, понятие Олимпийских игр было возвращено в сферу общественного сознания выдающимся итальянским государственным деятелем эпохи Возрождения Матео Палмиери (1405—1475) в одной из его политических дискуссионных работ, написанной около 1450 года. Политические деятели итальянских городов-государств в полемике с церковными и феодальными властями стремились сослаться на идеи античного мира<sup>38</sup>.

Значительно подробнее с точки зрения медицины и педагогики занимался олимпиадами уже упоминавшийся выше Иероним Меркуриалис в своем труде «Де арте гимнастика». Основное содержание его книги строится на воспоминаниях о древней физической культуре. На олимпиады древнего времени ссылается и Петрус Фабер в своей работе «Агонистикон», изданной в Париже в 1592 году. Оба эти автора в соответствии с подходом, унаследованным от средневековья, выступали противниками состязаний и сторонниками применения античной гимнастики в целях эстетического воспитания знати. В то же время они резко протестовали против того, чтобы гимнастика превращалась в предмет каких-либо соревнований более широкого характера.

К пионерам олимпизма следует отнести и юриста Иоханнеса Аквилла, который в 1516 году организовал в Бадене «показательные олимпийские выступления»<sup>39</sup>. Из истории олимпиад древних времен черпал основные идеи своих поэтических произведений Ганс Сакс (1494—1576). В своих стихах он, по нашему мнению, ошибочно утверждал, что и фехтование берет свое начало от панэллинских игр. В то же время Г. Сакс правильно отмечал, что участники олимпиад состязались голыми и натирали тело маслом. Заслуживает внимание его утверждение, что греческие состязания были намного эстетичнее римских. Г. Сакс подчеркивал, что наградой участникам спортивной борьбы служили не деньги, а венок.

Идею олимпизма в ее буржуазном толковании впервые выдвинул английский драматург Томас Кид (1544—1590). Ставя в театре отдельные захватывающие сцены из истории олимпийской спортивной деятельности, он стремился к обличению общественных пороков своей эпохи, а также изменности знати.

Королевский прокурор Роберт Довер (1575—1652) при поддержке Якова I организовал в Бартоне-на-Хэсе серию соревнований, получивших название «Олимпийские игры». Эти игры, видимо, были связаны с борьбой против пуританства и отражали потребность обуржуазившейся Англии в «человеческом спорте».

Эти соревнования проводились ежегодно на троицу. Таким образом, они были связаны с древними традициями физической культуры английского народа. Заслуживает внимания тот факт, что в отличие от состязаний древности в них могли участвовать все независимо от пола и сословной принадлежности. Игры, длившиеся несколько дней, состояли из состязаний атлетов, борцов и конников и завершались охотой, танцевальными праздниками и жареньем быка. Помимо физических, организовывались также духовные

соревнования (шахматы, пение, музыка). «Английские Олимпийские игры», воскрешенные в рамках национальных традиций, сохранили широкую популярность и после смерти Роберта Довера. Эти соревнования, проводившиеся со многими перерывами в течение почти ста лет, в конце концов были прекращены под нажимом пуритан<sup>42</sup>.

Мир античных игр вдохновляет и неогуманистов. Особенно большое внимание идее олимпизма уделил в своих письмах, посвященных вопросам эстетического воспитания, Фридрих Шиллер (1759—1805). Однако он выдвигает на первый план истмийские игры<sup>43</sup>.

Руссо заставляет Эмиля бегать и прыгать, чтобы «у него было хоть какое-нибудь понятие об олимпиадах». Почти одновременно с появлением его романа-трактата «Эмиль, или О воспитании» (1762) англичанин Джилберт Вест (1703—1756), по имеющимся данным, первым разработал историю Олимпиад в форме докторской диссертации. В послесловии к ней он мечтал о возрождении идеи олимпизма и сожалел о том, что организованные когда-то Довером игры все больше и больше предаются забвению.

Начиная со второй половины XVII века развернулась борьба за ликвидацию социальных привилегий и в области физической культуры. Однако предрассудки в отношении состязаний держались прочно. В то же время начинания филантропов на физкультурном поприще с самого начала были основаны на традициях народных игр и одного из главных номеров Олимпиад — пятиборья. В духе олимпиад они организовывали различные местные соревнования (более того, как уже упоминалось, многие филантропы мечтали о возрождении древних Олимпийских игр). О растущем авторитете идей олимпизма говорит и тот факт, что покровитель Бейсдофа герцог Леопольд Фридрих построил в своем имении в Дессау площадку для проведения состязаний и ежегодно по случаю дня рождения своей жены устраивал там празднества по программе древних Олимпийских игр (1772—1779).

#### 5.2.4.5.2. Раскопки Олимпии

В начале XIX века в т. н. героическую эпоху «гимнастических систем» идея олимпизма в области физической культуры временно отошла на второй план. Однако она продолжала жить в только еще складывавшейся тогда археологии, а также в истории искусства.

Французский ученый-бенедиктинец Дон Бернар де Монфокон в 1723 году уговорил своего друга епископа о. Корфу провести раскопки в Элиде. Однако они не нашли подходящих специалистов. В конце концов практическую сторону дела взял на себя немецкий историк искусства Иохим Винкельманн. Тем не менее раскопки начаты не были, поскольку в период их подготовки Винкельманн был убит грабителями в Триесте (1768).

**Самая большая проблема состояла в том, что за период свыше полутора веков территория тогдашнего Алтиса оказалась под многометровым слоем речных наносов.** Археологи, проводившие исследования в Греции, долгое время не могли определить место, где следовало организовать раскопки. Первые следы были обнаружены в 1766 году оксфордским археологом Ричардом Чандлером (1738—1810), следовавшим указаниям одного турецкого аги, который в случайном разговоре упомянул о том, что «рядом с селением Мирака есть много развалин Храмов, а в его окрестностях можно найти и скульптуры, изображающие борцов»<sup>46</sup>.

**Первые раскопки попыталась провести французская военная экспедиция (1829).** Были обнаружены остатки нескольких зданий. Найденные художественные ценности отправили в Париж. Вывоз за границу предметов античного наследия вскоре вызвал сопротивление греческих патриотов. Во время раскопок был убит один солдат. Поэтому дальнейшие работы были приостановлены. Из-за отсутствия необходимых денежных средств последовавшие

затем попытки частных лиц вести раскопки могли дать лишь ограниченные результаты. Однако весть об археологических находках облетела всю Европу. Филологи, археологи, историки начали собирать и публиковать воспоминания об Олимпийских играх древности.

По имеющимся данным, тогда же появилось и первое сообщение об олимпиадах на венгерском языке. Автором этого материала, опубликованного в сентябрьском номере «Полезных развлечений» за 1836 год, был профессор-языковед Шандор Мольнар. Даниэль Берженьи (1776—1836) в письме Иштвану Сеченьи выдвинул идею возрождения олимпийской гимнастики.

Археолог Эрнст Курциус (1814—1896) осуществил свою студенческую мечту — провел раскопки Олимпии.

Может быть, нелишне для иллюстрации его увлеченности олимпиадами процитировать заключительный фрагмент одного из докладов, с которым Э. Курциус выступил в 1852 году: «То, что лежит там в темной глубине, — жизнь из нашей жизни, и даже если у бога есть другие распространенные на земле заповеди, провозглашающие намного более величественный мир, чем олимпийское перемирие, то и тогда Олимпия все же остается для нас священной землей. И нам необходимо перенести в наш мир, блистающий более чистыми огнями, возвышенность культуры древних, самоотверженный патриотизм, готовность к жертвам во имя искусства и радость состязаний, превосходящую любые жизненные силы».

Раскопки начались в 1875 году, после длительных приготовлений и переговоров, и до 1881 года Курциус, ставший к тому времени преподавателем университета, сделал самые важные находки, относящиеся к Олимпийским играм древности.

#### 5.2.4.5.3. Попытки проведения панэллинских игр

Под влиянием исследований о раскопках Олимпии с 1830-х годов идея возрождения практики проведения Олимпийских игр вновь начинает активно занимать европейцев. В Швеции один из учеников Линга ценой больших материальных жертв берется за организацию в курортном местечке Рамлеса недалеко от Хельсинборга раз в два года под названием «Олимпийские игры» показательных выступлений гимнастов, конных состязаний и соревнований, программа которых состояла из номеров древних Олимпийских игр. Кроме лавровых венков, победители награждались также золотыми кольцами и другими предметами из благородного металла<sup>47</sup>.

В 1844 году в Монреале организуют «Олимпийские игры».

Согласно еще мало известным сведениям, жители греческой деревни Летрино в память об освобождении своей страны от турецкого ига решили начиная с 1838 года раз в четыре года вновь проводить античные Олимпийские игры. Первые игры в форме народного праздника действительно были проведены, об остальных ничего не известно.

За сельским начинанием, обреченным на неудачу уже в силу своих масштабов, последовала аналогичная попытка, предпринятая уже на государственном уровне. Исползовав фонд греческого борца за свободу Эвангелиса Цапаса, в Афинах восстановили античный стадион, а затем в соответствии с «олимпийским» указом короля в 1859 году там были организованы легкоатлетические соревнования и одновременно проведена выставка произведений изобразительного искусства и изделий кустарных промыслов.

В этих соревнованиях приняли участие греки из Малой Азии, Александрии и с Кипра. Почти во всех видах античных состязаний развернулась упорная борьба. В соответствии со вкусами того времени программа была расширена за счет номеров цирковой акробатики и упражнений в эквилибристике. Награды — различные венки, согласно олимпийским формально-

стям, а также небольшие денежные премии — вручал победителям король Оттон I. Вторая Олимпиада в 1863 году не состоялась из-за смерти короля и внешнеполитической напряженности, возникшей в связи с проблемой наследования престола. Однако затем такие Олимпиады проводились несколько раз: третья — в 1870 году, четвертая — в 1875 году, пятая — в 1888 году и шестая — в 1889 году.

Попытки организовать игры, напомиравшие о древнем прошлом, и учредить переходящие призы возродили, выражаясь словами Кубертена, «дремавший более тысячелетия дух античных олимпиад». Однако первые начинания нового времени не выходили за рамки народных празднеств, характер которых определялся интересами узкого, национального практицизма. Приданию этим соревнованиям международного характера путем включения в них элементов физической культуры мешали замкнутость безраздельно господствовавших на континенте движений гимнастов, а также спортивных клубов, которые в большинстве своем по-прежнему придерживались принципов «джентльменства».

Идея олимпизма, возрожденная на базе неоантичности, в конечном счете стала составной частью процесса международного общественного развития не благодаря грекам, а через каналы французской дипломатии, оказывавшей решающее влияние на отношения в Европе.

#### **5.2.4.6. Развитие международного олимпийского движения**

##### **5.2.4.6.1. Социальные условия развития олимпийского движения нового времени**

Появившиеся во второй половине прошлого века монополии привели не только к возникновению основных противоречий периода империализма. Одновременно в качестве средства общественного саморегулирования обозначились и противоположные тенденции к устранению этих противоречий. Гигантское развитие средств транспорта и связи ускорило обмен культурными ценностями. В этом процессе в значительной мере возросла роль международных общественных организаций, всемирных промышленных и торговых выставок, международных ярмарок, всемирных конгрессов деятелей литературы и искусства, фестивалей.

Возникли международные организации, призванные облегчить сотрудничество между народами: Международный Красный Крест (1863) для оказания помощи жертвам войны и стихийных бедствий; I (1864) и II Интернационалы (1889) в целях сплочения международного рабочего движения; Межпарламентский союз (1889) для координации деятельности законодательных органов; Международное бюро мира (1891) в целях сплочения пацифистских объединений, действующих в различных странах мира. Начались также попытки создания различных эсперантистских и феминистских организаций.

Выше уже говорилось о том, что развитие «джентльменского» спорта и гимнастического движения происходило в узких, национальных рамках. Хотя определенные организационные формы общения спортсменов соседствующих стран, обмен методами обучения, взаимные визиты в интересах популяризации гимнастики, встречи между академиями фехтования и университетами и получили распространение, однако они все же не смогли подняться до уровня организованных международных спортивных соревнований. Эти формы скорее способствовали пропаганде физической культуры, привлечению в ряды ее сторонников новых и новых людей. Развитие гимнастики в XIX веке было взаимосвязано с процессом формирования буржуазных национальных государств. Оно отражало их национальную ограничен-

ность, а впоследствии невольно оказалось поставленным на службу пангерманским и панславянским тенденциям.

Гимнастическое движение не было единым в своем негативном отношении к проведению соревнований, но в силу присущего ему партикуляризма оказалось неспособным к беспристрастному сопоставлению результатов в области физической культуры, тормозило формирование системы международных чемпионатов, развитие международного характера спортивной жизни. Рамки этого движения стали тесны для современного спорта.

**Начиная с последнего десятилетия XIX века в противовес замкнутости гимнастики и «джентльменского» спорта на первый план в развитии физической культуры вышло уже ярко выраженное «рекордное» направление спортивного движения, для которого было характерно сопоставление на основе высоких требований силы, ловкости, выносливости, быстроты, физических и духовных способностей спортсменов.** Несколько упрощая, можно сказать, что вместе с монополистическими объединениями спорт также вышел за пределы отдельных стран. Об этом свидетельствуют попытки создания международных федераций гребцов, конькобежцев и конников, а также проведения первых международных соревнований, континентальных и мировых первенств по боксу, футболу и фехтованию. Однако первые международные встречи, чемпионаты Европы и мира, организация которых была явно обусловлена экономическими интересами, проводились на основе сугубо субъективных соображений.

**Для консолидации спортивной жизни и координации соревнований стали необходимыми единая организация, стоящая над международными федерациями, и такие соревнования, которые охватывали бы все виды спорта, периодически повторялись и в ходе которых фиксировались бы достигнутые результаты.** В качестве внешних рамок для этого почти напрашивалась оживленная в XIX веке благодаря эллинофильству олимпийская традиция. Ее идеализированная система норм содержала также возможность сотрудничества с силами, стремившимися к установлению бесконфликтных международных отношений.

Исходя из этого, пионеры олимпийского движения стремились с самого начала к тому, чтобы чувство восхищения памятниками и культом древней физической культуры, возникшее в среде интеллектуалов, охватило бы и тех, кто занимался спортом и кого презирало буржуазное общественное мнение той эпохи. В то же время, ссылаясь на мирный характер древних олимпиад, они хотели обеспечить идейное содержание современной спортивной деятельности с помощью любительских правил. Согласно этому подходу, к идеалу спортсмена приближается в наибольшей степени тот, кто стремится поднять свои моральные и духовные качества, а также выполняемую по призванию работу на такой же уровень совершенства, какого он добивается в любом виде спорта с помощью своих рекордных результатов.

**Благодаря достижениям науки о физической культуре, инициативам организационного характера и начинаниям в проведении соревнований Франция в конце XIX века стала духовным центром международной спортивной жизни. Вследствие этого французское физкультурное и спортивное движение не только воплощало тенденции к международной интеграции, но и все сильнее ощущало влияние внутренних социально-политических противоречий, присущих Франции.**

(Франция терпит поражение под Седаном; Германия превосходит Францию по уровню промышленного производства; Германия в открытую вынашивает новые агрессивные планы; колониальные устремления Франции сталкиваются с интересами Англии; на передний план выходит пролетариат; часть французской крупной буржуазии начинает искать выход в милитаризме, шовинизме и клерикализме.)

**В 1880 году группа либералов-республиканцев во главе с бароном**

**Пьером де Кубертенем учреждает Национальную лигу физического воспитания.** Своей первоначальной целью Лига ставила создание с помощью широкой пропаганды спортивной работы, строительства спортивных сооружений и печатной пропаганды спортивного движения, охватывающего все население Франции, системы школьного физического воспитания, распространяющегося на всех учащихся. **Вскоре после этого, в 1884 году, сторонники монархиста Буланже, которому не давали покоя лавры императора, создали контрорганизацию под названием «Союз обществ физического воспитания и военной подготовки».** Буланжисты отрицали право на существование спортивных объединений, организуемых на добровольной основе. Что же касается преподавания физкультуры и другой спортивной работы в школах, то они хотели заменить их воензированной физической подготовкой, ввести в программу основные элементы обучения пехотинцев и кавалеристов.

Кубертен, которого чтят как отца олимпийского движения нового времени, поддержал в этой борьбе тех, кто видел, что муштра убивает физическую культуру, основанную на добровольных началах. Поэтому он выступил за спортивное профилирование физического воспитания, строящегося на передовых принципах педагогики, выдвинул требование возрождения духа соревнования в спорте. Посредством особого организационного построения спортивных объединений как в учебных заведениях, так и вне их Кубертен стремился к воспитанию молодежи в духе идей буржуазной республики. «Такая организация, где признаются принципы добровольного объединения, а руководство избирается или сменяется самими ее членами, — предварительная школа демократии для молодежи», — провозглашал он в своих работах.

В то же время **принципы, которых придерживалась группа Кубертена, в своей основе отличались и от формалистических представлений о физическом воспитании тогдашних руководителей французской системы образования. Эти принципы могли быть претворены в жизнь только в результате широкой общественно-политической борьбы.** Так кубертеновцы пришли к мысли о необходимости проведения таких международных соревнований, в которых Франция, как страна, игравшая определяющую роль в культурной жизни Европы, не смогла бы не принять участия без ущерба своему авторитету. Одновременно, используя притягательную и мобилизующую силу спортплощадок, они хотели доказать, что и в условиях либерализма можно воспитывать боевую, здоровую молодежь<sup>48</sup>.

Не менее противоречивым было в то время и положение в области физической культуры во Франции. Футболистов и легкоатлетов обвиняли в англomanии, и большинство общественности страны считало, что занятия этими видами спорта оскорбляют национальные чувства французов. Различные социальные слои боролись за ведущую роль в спортивных федерациях. Жизнь этих объединений была пронизана духом соперничества существовавших в них каст и клик. В целом руководство французского спортивного движения отгораживалось от малообеспеченных категорий любителей спорта. Большинство же организаций рабочих и мелкой буржуазии еще не осознали до конца значения физической культуры.

О низком уровне развития большинства видов спорта во Франции, за исключением гребли, велосипедного и конного спорта, говорит тот факт, что старейшее спортивное общество «Рэйсинг клуб де Франс» организовывало соревнования по бегу, участники которых состязались в жокейской форме, с хлыстами в руках и часто называли друг друга кличками лошадей. Кубертен писал, что перед стартом одного из студенческих забегов отец какого-то бегуна угрожал убить сына, если тот не сможет преодолеть дистанцию в двести метров.

#### 5.2.4.6.2. От педагогики арнольдизма к осуществлению олимпийской идеи

Многие историки спорта придерживаются мнения, что идея возрождения олимпийского движения сс зрела у барона Кубертена под влиянием прочитанной им в детстве книги Томаса Хьюза «Школьные дни Тома Брауна». Библия арнольдизма, безусловно, могла сыграть свою роль в том, что молодой человек аристократического происхождения, привлеченный педагогической карьерой, отказался от открывавшейся перед ним перспективы стать военным или дипломатом. Однако в ранних работах Кубертена речь идет не об олимпийском движении, а о противоречиях господствовавшей тогда во Франции системы воспитания и главным образом о неблагоприятном положении в области преподавания физкультуры в школе. Исходя из опыта своей организаторской деятельности и глубокого знания специальной литературы, Кубертен после долгих колебаний приходит к пониманию того, что развитие физической культуры во Франции должно идти не путем военизированного воспитания, основанного на немецкой гимнастике, а с использованием английского опыта, включающего в себя как игровую, так и спортивную деятельность<sup>49</sup>.

Кубертен подробно изучил методы Яна, Линга, Амороса, Бейсдофа и Песталоцци. Самое большое влияние оказали на него книги Х. А. Тайнера «Английский дневник» и Андре Лорье «Жизнь в колледжах Англии». Читая эти книги, Кубертен приходит к решению самому поехать в Великобританию, что он и делает в 1883 году, чтобы там непосредственно познакомиться с результатами развития спортивной жизни.

В то время Англию большими группами посещали французские педагоги и политики, которые искали причины поражения 1870 года от пруссаков в первую очередь в недостатках школьной и военной подготовки. Определенную роль сыграло и то обстоятельство, что победа республиканцев во Франции в начале 1880-х годов создала условия для проведения реформы с целью создания школы, свободной от церковной опеки и более приспособленной к новому периоду развития капитализма.

**От остальных соотечественников Кубертена, посещавших Англию, его отличало стремление не к копированию увиденных там отдельных моментов, а к созданию на основе приобретенного опыта чего-то в корне нового.** В силу своих республиканских взглядов Кубертен был противником клерикализма. Однако это не мешало ему без предвзятости изучать реформы в области физического воспитания, проведение которых патронировалось англиканской церковью. Вместе с членами своей группы Кубертен принадлежал к тем прогрессивным республиканским силам, которые выступали против попыток реставрации монархии, за уменьшение влияния церкви. В области физического воспитания и спорта их педагогическая деятельность отражала политику республиканцев в области культуры. **Кубертен ясно сознавал, что систему физического воспитания во Франции невозможно перестроить по английскому образцу, не вызвав сопротивления,** поскольку такая реформа серьезно затронула бы интересы сторонников реставрации и консервативных кругов в целом. **Поэтому, чтобы сплотить своих сторонников,** он стремился создать такую представительную общественную организацию, которая могла бы оказывать решающее влияние и на политику государства в области образования. Для достижения этой цели Кубертен наряду с довольно аморфной по структуре Лигой физического воспитания создает в 1887 году **Комитет по пропаганде физического воспитания,** руководящая роль в котором была формально отведена тогдашнему министру просвещения Франции **Жюлю Симону.**

Жюль Симон с энтузиазмом относился к развитию физической культуры, но с трудом воспринимал идею о необходимости внедрения в школах

спортивной деятельности. Несмотря на это, Комитет крайне нуждался в нем, так как именно в Симоне консервативные круги видели «национальную гарантию» против «распространения излишней распущенности».

**Роль действовавшего в качестве органа Министерства просвещения Комитета по пропаганде в 1887—1890 годах состояла, по существу, в создании основ олимпийского движения.** С помощью прокламаций и участия своих представителей в работе различных форумов Комитет сумел доказать, что последовательное проведение школьной реформы в том, что касается перестройки системы физического воспитания, нельзя представить себе в отрыве от развития спортивной деятельности, которая с точки зрения науки уже обрела право на существование. **Переписка же Комитета с руководителями французских и зарубежных учебных заведений, общественными организациями подтвердила, что одним из главных препятствий на пути распространения спорта являются замкнутость различных сфер физической культуры и национальные предрассудки.** Данные исследования, проведенные Кубертеном и его ближайшим соратником Андре Лори<sup>50</sup>, позволили им сделать вывод о том, что различные страны только тогда предпринимают серьезные шаги для развития той или иной области культуры, когда это внешне служит подтверждением их престижа. Руководствуясь этим заключением, Кубертен на страницах «Ле там», а затем в выступлении на **международном атлетическом конгрессе, созванном Комитетом по пропаганде 15 июля 1889 года в Париже, поставил вопрос об организации серии международных соревнований по образцу древних олимпиад.**

Первое выступление Кубертена не вызвало особых откликов во Франции. Однако председатель атлетической федерации США В. М. С. Лоанс и Виктор Балк, ставший впоследствии ведущей фигурой в шведском олимпийском движении, заверили Кубертена в своей поддержке. Не случайно и то, что Альберт Берзевици в 1889 году в ходе дискуссии по вопросам просвещения в венгерском парламенте особо подчеркнул необходимость возврата к древним олимпийским и пифийским играм.

**За попытками Кубертена поставить эту проблему как во Франции, так и в международном масштабе последовала хлопотливая организаторская работа.** Опираясь на стремление нового министра просвещения к централизации, он предпринял шаги по координации деятельности французских спортивных обществ, тянувших в разные стороны, и работы в области школьного физического воспитания. Комитет по пропаганде был включен в состав Национальной лиги физического воспитания. Позднее (1890) начал издаваться самостоятельный журнал «Ревью Атлетик». Работа Кубертена по сплочению сил на основе идеи возрождения олимпийского движения и возможность для различных инициатив в этом отношении облегчались тем, что одновременно он был избран генеральным секретарем самой значительной спортивной организации — Федерации французских союзов легкоатлетических дисциплин. **С точки зрения подготовки в мире к осуществлению олимпийской идеи и оценки ее популярности в различных частях света большое значение имела поездка Кубертена в Северную Америку.** Под влиянием увиденного там он окончательно сформулировал мысль о том, что «принцип индивидуальной свободы в спорте должен найти свое воплощение в периодически повторяющихся международных встречах, организуемых по образцу олимпийских игр. И как во времена древних эллинских племен античные олимпиады выражали идею их общности и примирения, так и современные олимпийские игры будут преследовать ту же цель, распространив ее на все народы мира». При посредничестве Андре Лори Кубертен углубил свои контакты с руководителями международного пацифистского движения. Одновременно он решил отойти от Жюля Симона и по мере возможности ослабить влияние бывшего министра в Лиге.

Свою концепцию олимпизма как понятия, содержащего в обобщенном



виде определенные педагогические взгляды, Кубертен изложил в лекции, прочтенной им 25 ноября 1892 года в Сорбоннском университете по случаю пятилетней годовщины создания Французского легкоатлетического союза. Именно тогда он, как генеральный секретарь Союза, внес официальное предложение о возобновлении **олимпийских игр**.

«Давайте, — сказал он в заключение лекции, — пошлем за рубеж гребцов, фехтовальщиков, бегунов и тем самым положим начало свободному движению спортсменов, с помощью которого в кровообращение старой Европы вольется идея мира. Это позволяет мне, пользуясь вашей поддержкой, внести предложение о возобновлении олимпийских игр, преобразованных в соответствии с требованиями современности»<sup>51</sup>.

Присутствовавшие, писал Кубертен в своих воспоминаниях, аплодировали, выражали одобрение, желали успеха, но на деле никто не понял существа вопроса. Полное отсутствие понимания по-настоящему сказалось тогда, когда дошло до конкретного осуществления олимпийской идеи.

**За первым приливом воодушевления, как обычно, последовал период всеобщих опасений и беспокойства. Однако это не обескуражило Кубертена. Весной 1893 года с помощью секретарей английского и американского атлетических союзов (К. Херберта и В. М. Слоанса) он уже создает Комитет по подготовке к созыву учредительного конгресса.** В основном благодаря международному пацифистскому движению Кубертен установил связи с теми государствами, где спортивная жизнь получила уже довольно широкое развитие. **На учредительном конгрессе, созванном после двух предварительных совещаний и широкой переписки 16 июня 1894 года в Сорбоннском университете, кроме французов и греков, были представлены также англичане, американцы, шведы, испанцы, итальянцы, бельгийцы, русские и венгры.** Такие удаленные страны, как Австралия и Япония, письменно сообщили о своем присоединении<sup>52</sup>. **Делегаты единогласно присягнули на верность принципу любительства, а затем создали Международный олимпийский комитет (МОК). Было решено начиная с 1896 года «в интересах поддержания и развития физического воспитания и содействия дружескому общению народов в этой области раз в четыре года проводить по образцу эллинских олимпиад большие игры, на которые будут приглашаться все цивилизованные народы».**

В Хартии МОК — основном документе, принятом на Парижском конгрессе 1894 года, — было зафиксировано следующее:

«1. В интересах морали Международный конгресс и отдельные страны считают необходимым возродить на международной основе олимпийские игры в современной форме, но с соблюдением древних традиций.

2. К участию в Играх следует приглашать спортивные объединения всех стран. Каждая страна может быть представлена только своими гражданами. Перед олимпийскими играми, которые будут праздноваться каждые четыре года, отдельные страны должны проводить отборочные или предварительные соревнования, с тем чтобы их представляли только лучшие спортсмены.

3. В программу международных олимпийских игр будут включены следующие виды спорта:

а) собственно атлетические: бег, прыжки, метание диска, тяжелая атлетика;

б) водные виды спорта: парусный спорт, гребля, плавание;

в) конькобежный спорт, фехтование, борьба, бокс, конный спорт, спортивная стрельба, гимнастика, велоспорт.

4. За исключением фехтования, во всех других видах спорта в олимпийских соревнованиях могут участвовать только любители. Те, для кого спорт является профессией, не могут принимать участия в состязаниях».

(В приложенном к протоколу параграфе относительно любительства говорилось следующее: «К соревнованиям не допускаются те, кто профес-

сионально занимается спортом, и те, кто получал в прошлом или получает сейчас денежное вознаграждение за занятия спортом. Именно поэтому на международных олимпийских играх никогда нельзя назначать денежные призы, а можно вручать только почетные награды».)

5. Комитет, отвечающий за организацию олимпийских игр, имеет право не допускать к участию в соревнованиях тех, кто когда-либо выступал против олимпийской идеи или против идеи современных олимпийских игр.

6. Для легкоатлетов необходимо организовывать главное соревнование под названием пятиборье».

**С просьбой о проведении первой олимпиады современности участники конгресса обратились к наследнице древних традиций — Греции, а точнее — к Афинам.** Греческий представитель Деметриос Викелас заявил, что в 1896 году Афины проведут первые Игры в соответствии с целями, определенными на конгрессе. **Таким образом, возрождение олимпийской идеи, во имя которого было затрачено столько усилий, вступило в период конкретной реализации.**

#### 5.2.4.6.3. Формирование идеалов олимпизма

Возрождавшийся на рубеже двух веков в международных масштабах олимпизм стал выражением интеграции в рамках физической культуры, превращения современного спорта, основанного на стремлении к высоким результатам, в космополитическое мировое явление и означал также прорыв фронта в том, что касается оценки роли спорта в обществе. **Идеалы олимпизма невозможно было создать на основе буржуазной философии второй половины XIX века, поскольку либо система спортивных ценностей не вписывалась во всеобъемлющие работы ее представителей, либо вся спортивная деятельность получала в них довольно одностороннее, более того — гротескное, освещение.**

Наиболее выразительный пример крайности второго рода — изданная в 1904 году работа Торстейна Веблена «Теория праздного класса», автор которой определяет спорт как атавистический, уродливый социальный нарост, оставшийся от варварского периода развития человечества. Им занимаются «праздные классы» (аристократы, снобы и деклассированные элементы), которые стремятся выместить в спорте обиды, нанесенные их престижу. Для индустриальных классов (буржуазия и пролетариат) и вообще с точки зрения промышленности спорт — никчемное занятие<sup>53</sup>. В то же время Герберт Спенсер (1820—1903) и его последователи провозглашали со своей стороны, что секрет успеха и благополучия кроется в физической силе и спортивной тренированности: «Первым условием успеха в жизни является грубое животное существование, а быть нацией здоровых животных — значит достичь национального благосостояния. Не только исход войны зависит зачастую от силы и стойкости солдата, но и экономическая конкуренция также в большинстве случаев решается физической стойкостью производителей»<sup>54</sup>.

Из идеологии олимпийского движения необходимо было исключить национальную ограниченность не только теории гимнастики, но и учений о пользе. В результате идеологи олимпизма пришли к тотальной концепции человека французского просвещения и классической немецкой философии, а в трактовке его действий — к идеям иллюминизма. В концепции Канта и Гегеля наблюдался подход к культуре как свободной деятельности человека — единственно ответственного существа с точки зрения разума и морали. Возникшее в результате многократного развертывания способностей, морального воспитания и развития разума личности противоречие между «социальным» и «культурным» бытием человека стало неустранимым. «Спортивно-философской» заслугой Кубертена и Лорье было «открытие»,

согласно которому творческое занятие культурной деятельностью не является чисто моральным занятием. Физическая культура также играет значительную роль в развитии людей обоего пола. На этой основе сложилась эклектическая идеология олимпизма, толковавшая общественный прогресс как движение к гуманизму, но выведившая его из воздействия на разум человека, воспитания, способности к инициативе стоящих над обществом элитарных групп, на которые ложатся эти задачи.

Кубертен и Лорье — по-видимому, под влиянием кантианства — признали, что по своему характеру спорт — средство, с помощью которого «можно вызвать как самые благородные, так и самые низменные страсти... и которое в одинаковой мере может служить и укреплению мира, и подготовке к войне»<sup>55</sup>. Кубертен ясно представлял себе ограниченность соревновательного спорта, а также возможность злоупотребления его влиянием. Поэтому в интересах международного развития спортивного движения он хотел увязать его со стремлением внушить миру гуманистические идеи всеобщего характера, преодолеть сословные, национальные и расовые ограничения, международные противоречия. Однако в общественных отношениях тогдашней эпохи главными, господствующими были как раз обратные тенденции. Для разрешения возникшей таким образом дилеммы была разработана система самозабвения состава МОК, с помощью которой Кубертен хотел стать выше международных конфликтов и противоречий, порожденных столкновением различных интересов. Однако развиваться на деле олимпийское движение могло только при помощи «влиятельных» лиц, обладающих относительно крупной собственностью и весом в обществе и способных организовать, а в отдельных случаях и финансировать олимпийское движение на местах. Кубертену и его сторонникам удалось создать базис олимпийского движения из просвещенных аристократов, независимых в практическом решении хозяйственных и политических вопросов. Однако этот «классовый тыл» с самого начала создал условия, делавшие невозможным осуждение причин социального неравенства между спортсменами, ликвидацию социальных предрассудков в отношении женщин, выступление с разоблачением захватнических войн и милитаризма.

Кубертен толковал внутреннюю эстетическую и этическую сущность спортивной жизни под знаком олимпизма на основе представлений иллюминизма о гуманности и в тесной связи с упомянутыми обстоятельствами. В результате он пришел к определению, согласно которому олимпийская идея — не что иное, как «радость от тренировки, культуры и красоты мускулов, труд во имя семьи и общества, вернее, неразрывное единство всех этих элементов...»<sup>56</sup>. Одновременно Кубертен заявлял, что гуманизм как таковой может быть воплощен только в конкретных результатах, будучи плодом усилий и творчества мыслителей, художников, изобретателей, историков, законодателей, педагогов и спортсменов. Гуманизм как форма проявления нетипичных человеческих качеств не может не покровительствовать в международном масштабе спортивной деятельности, обеспечивающей физическую тренированность разносторонне развитого человека. Однако, по мнению Кубертена, способствовать «развитию дружеских спортивных контактов между народами» могут только неангажированные, не испытывающие влияния материальных факторов спортсмены-любители. Он полагал, что гуманизм такого рода, будучи гарантией морального развития индивида, делает реальной возможность сравнения спортивных результатов на основе принципов олимпизма. В то же время он определяет и цель исторического развития спорта и функционально связывает спортивную жизнь с деятельностью в других общественных сферах, где идет борьба за осуществление идеалов гуманизма. В выборе Кубертенем «основной модели» достижения этой цели важную роль играло его восхищение Древней Элладой, поскольку в физической культуре греческих городов-государств Кубертен надеялся найти опти-

мальные условия для формирования разносторонней личности. Исходя из этого, он пришел к выводу о возможности использовать в XIX веке опыт, накопленный человечеством в древности, распространив его на весь мир<sup>57</sup>.

**Кубертеновская концепция олимпизма, несмотря на ее противоречивость и идеализм, явилась такой системой идей, которая послужила приемлемым исходным идеологическим пунктом для организации мирного спортивного соревнования и сближения народов, живущих в разных концах земли.** «Согласно нашему пониманию, — отмечал Кубертен, — интернационализм — это сплав взаимного уважения наций и чувства благородной радости, охватывающего атлета, когда он видит, что в результате приложенных им усилий флаг его родины поднимается на флагшток»<sup>58</sup>. Потребность в упорядоченном измерении в международном масштабе соотношения сил в области физической культуры, основной идеал олимпийского движения, распространение в мире физкультурных достижений и внутренняя логика борьбы против физической деградации волей-неволей превратили деятельность МОК в базу движения за мир. Именно проблема сохранения мира, объективно взаимосвязанная с олимпийским движением, привела МОК к установлению контактов с различными прогрессивными движениями, в том числе с социалистическими физкультурными организациями.

В конце XIX — начале XX в., когда олимпийское движение еще лишь пускало корни, сторонники мира вели авангардные бои с силами войны, пытаясь предупредить надвигающуюся мировую катастрофу. В основе пацифистской концепции тогдашнего движения за мир, влияние которой ощущалось и в деятельности партий II Интернационала, лежала идея о том, что развитие общества неумолимо идет к ликвидации всяких противоречий. Исходя из этого тезиса, верили, что различные объединения, способствовавшие установлению культурных и правовых связей и использовавшие завоевания цивилизации, с помощью кампаний и мирных демонстраций способны отдалять военные конфликты до тех пор, пока развитие общества само собой не разрешит их. В этом смысле с точки зрения пацифистской идеологии олимпийское движение — в силу его идейной близости к ней и будучи институтом, включающим в себя самые широкие общественные круги, — изначально считалось миротворческой организацией. Вместе с тем ни пацифизм, ни тогдашнее международное рабочее движение активно не использовали возможности, заложенные в идее олимпийского мира.

**Другое дело, что тогдашняя социальная база МОК, противоречивость олимпийского движения затрудняли формирование верных представлений, вытекающих из идейной базы олимпизма современной эпохи.** Большинство руководителей движения твердо верили в призвание спорта, физического и всякого другого воспитания решать общественные проблемы и, естественно, в гуманистическую роль олимпизма как глашатая мира. Однако тогда еще не понимали, что ни один общественный институт не может с помощью лишь правила самопополнения при формировании своих органов обеспечить себе независимость от правящих кругов различных держав. **За исключением самого Кубертена, видимо, никто из членов—учредителей МОК не пришел к пониманию той истины, что двигать вперед политику в области спорта, по существу, возможно только в союзе с силами, начертавшими на своем знамени лозунги борьбы за прогресс, национальную независимость и решение социальных проблем.**

Поиски путей в рамках замкнутой системы идей иллюминизма не стали гарантией от влияния на олимпийское движение противоречий между различными странами, затрагивавших и область спорта. Существовавшие в первые десятилетия противоречивые правила проведения соревнований, система их организации и судейства, оставлявшая возможность для пристрастности, относительный характер права представительства — каждый из этих моментов сам по себе означал серьезную угрозу для принципов олимпизма, не

говоря уже о всплесках национализма в различных странах, материальных и рекламных выгодах, которые связывали с проведением олимпиад организаторы Всемирных выставок.

**Нереальные концепции и слабости международного движения за мир, его ограниченные связи с олимпизмом сделали возможным злоупотребление олимпийской идеей со стороны идеологов-ретроградов физической культуры.** Наиболее типичный пример такого злоупотребления — дискуссия в Германском имперском собрании 14 февраля 1914 года. Многие депутаты заявляли, что Олимпийские игры в Берлине в 1916 году следует провести таким образом, чтобы они символизировали в глазах всех народов мира силу и организационные способности германской империи. Подобные требования одновременно появились и на страницах печати<sup>59</sup>.

Нет ничего удивительного, что именно тогдашнее толкование понятия олимпийского любительства вынудило пионеров международного рабочего движения организовать независимо от олимпийского движения самостоятельные встречи спортсменов-рабочих.

#### 5.2.4.6.4. Период укрепления олимпийского движения (1894—1918)

В IX пункте Хартии Международного олимпийского комитета можно найти следующее краткое определение его задач.

На МОК, которому Парижский конгресс 1894 года доверил контроль за современными олимпийскими играми, возлагается:

1. Обеспечение регулярного проведения игр.
2. Забота о том, чтобы игры были все более достойными их славной истории и высоких идеалов, которые вдохновляли барона Пьера де Кубертена и его сподвижников при возрождении игр.
3. Поощрение роста числа организаций, способствующих проведению соревнований спортсменов-любителей.
4. Руководство любительским спортивным движением и содействие углублению дружбы между спортсменами.

**Первым президентом МОК был избран грек Деметриос Викалас, а генеральным секретарем — француз барон Пьер де Кубертен.** Спустя два года Викалас подал в отставку, и пост президента с 1896 года занял Кубертен. Членами—учредителями МОК были: Э. Калло (Франция), генерал А. Д. Бутовский (Россия), генерал В. Бальк (Швеция), профессор У. М. Слоун (США), лорд Ампитилл (Великобритания), Ч. Херберт (Великобритания), Ференц Кемень (Венгрия), И. Гут-Ярковский (Богемия), Х. Б. Субиар (Аргентина), Л. А. Кафф (Новая Зеландия), граф Луккези Палли (Италия), граф М. де Бузи (Бельгия), князь д'Андрия Карафа (Италия) и В. Гебхардт (Германия). Последний, правда, не принимал участия в Парижском конгрессе, но в 1895 году его задним числом ввели в состав членов—учредителей МОК.

**Для расширения членства в МОК была разработана своеобразная, далеко не демократическая система самопополнения его состава, согласно которой новые кандидаты не делегируются соответствующей страной в МОК, а избираются им самим.** В силу этого избранные члены Комитета не представляют в МОК собственную страну, а, наоборот, являются его представителями в своей стране. Было заявлено также, что членов МОК следует избирать из таких авторитетных деятелей, которые играют значительную роль в спортивной жизни своих стран. При этом речь могла идти только о тех лицах, страны которых в соответствии с установленными правилами уже стали членами олимпийского движения.

Решением учредительного конгресса официальным языком МОК был избран французский. В специальной статье Хартии было записано, что игры следует организовывать раз в четыре года в одном из крупных городов

какой-либо страны. Та или иная олимпиада может не состояться из-за возникновения каких-то проблем, однако это не может изменить периодичность проведения игр и продолжительность четырехлетнего интервала между ними (согласно этому правилу, Афинским юбилейным играм 1906 года было отказано в названии олимпийских). В принципе все согласились с тем, чтобы административным центром МОК стал Париж, но высказывалось и такое мнение, что местом пребывания Комитета следует считать тот город, который получает право организации очередных олимпийских игр.

Вслед за учредительным конгрессом началась организационная работа по подготовке первых игр. Поначалу отклики прессы повсюду были благоприятными. Началась разработка программы соревнований, а также создание национальных олимпийских комитетов. Однако спустя несколько месяцев в немецких и английских периодических спортивных изданиях появились первые статьи, в которых выражалось беспокойство по поводу предстоящих игр. С наибольшей сдержанностью решение МОК было встречено греческим правительством, заявившим осенью 1894 года, что из-за проблем с государственным бюджетом Афины не могут взяться за организацию Олимпиады. В целях преодоления возникших трудностей Кубертен начал двойную дипломатическую игру: с одной стороны, через Ференца Кемени он предложил Будапешту провести первые олимпийские соревнования в рамках празднования тысячелетия Венгрии, с другой — через греческую оппозицию и короля попытался оказать давление на правительство Греции, с тем чтобы оно изменило свою негативную позицию.

Отношение венгерского правительства к предложению Кубертена известно из ответного письма министерства по делам культов от 7 апреля 1895 года. Однако за содержавшимися в этом документе ссылками на скромные возможности и отсутствие опыта скрывались политические причины отказа от организации Игр. Венгерское правительство усмотрело в предложении Кубертена очередной маневр французской дипломатии. Возможно также, что оно не желало вызвать контрмеры со стороны конкурировавшей Вены, что в условиях кампании, развернутой в немецкой прессе против Кубертена, создало бы внешнеполитические сложности вокруг празднования тысячелетия. Сам Кубертен в написанных им позже воспоминаниях ясно говорит о том, что хотел использовать возможность проведения Игр в Будапеште только как рычаг для нажима на греков.

Дипломатические маневры Кубертена при поддержке панэллинского движения увенчались, наконец, успехом. В Афинах произошла смена правительства, и князь Константин, наследник трона, взял подготовку игр в свои руки. По его призыву греки, проживавшие за рубежом, внесли организаторам в качестве пожертвований 332 000 драхм, правительство же оказало помощь тем, что освободило организаторов игр от налогов и выпустило почтовые марки. Один александрийский миллионер, грек по происхождению, взял на себя все расходы, связанные с реконструкцией бывшего стадиона Панафиния. Национальный олимпийский комитет Греции специальным письмом от 15 августа 1895 года официально объявил сроки проведения Первых игр и пригласил спортсменов всего мира принять участие в мирных состязаниях в Афинах с 5 по 15 апреля 1896 года.

**МОК успешно выдержал первое испытание, и Афинские игры удалось провести без особых помех.** Что касается организационных проблем, то в связи с подготовкой очередных Игр олимпийское движение всякий раз сталкивалось все с новыми и новыми проблемами. Например, Игры в Париже (1900 г.), Сент-Луисе (1904 г.) и Лондоне (1908 г.) сопровождалась трудностями, связанными с проведением всемирных выставок. В преддверии Стокгольмской Олимпиады пришлось решать проблемы, связанные с попыткой затронуть национальное самосознание венгров, чехов и финнов. В конце концов венгры получили право выступать самостоятельной командой и под

своим собственным флагом. Что же касается чехов и финнов, пришлось пойти на компромисс. Наряду с этим проведение соревнований на основе единых принципов затруднялось также неурегулированностью в конце столетия проблем спортивного движения, противоречивостью правил, бережно охраняемым международными федерациями суверенитетом. Поэтому на афинской сессии в 1896 году по предложению В. Гебхардта было решено ускорить работу по созданию национальных олимпийских комитетов и одновременно **предпринять дополнительные усилия, направленные на создание международных союзов по различным видам спорта.** Не в последнюю очередь именно благодаря этому, несмотря на чрезвычайно напряженную политическую обстановку в период с 1900 по 1914 год, были созданы самостоятельные народные форумы велосипедистов, футболистов, стрелков, яхтсменов, спортивных летчиков, хоккеистов, легкоатлетов, пловцов, теннисистов, фехтовальщиков и борцов.

**Кроме учредительного конгресса в 1894 году, в период до 1914 года включительно Конгресс МОК созывался шесть раз.** На них приглашались также представители национальных комитетов и международных федераций<sup>60</sup>.

**В 1898 году Второй Конгресс МОК, состоявшийся в Гавре, наряду с актуальными текущими делами обсудил вопросы, связанные с оздоровительным характером спорта, и проблемы спортивной педагогики.** Здесь еще не намечились какие-либо существенные разногласия.

**Третий Конгресс МОК, состоявшийся в 1905 году в Брюсселе, обсудил вопрос о единых правилах проведения соревнований.** Однако, что касается выработки окончательных и обязательных для всех правил проведения олимпийских состязаний, Кубертен считал, что МОК не может взять на себя решение спортивно-технических и специальных вопросов, т. к. это является задачей международных федераций. После его выступления был принят документ под названием «Технические вопросы гимнастики», в котором МОК высказался за то, чтобы накануне Олимпиады одновременно с объявлением сроков ее проведения странам-участницам рассылалось унифицированное положение о соревнованиях, согласованное со спортивными федерациями и спортивными союзами всех стран. Указанное решение означало, что МОК не взял на себя функции руководящего органа международных федераций.

**В 1906 году на собравшемся в Париже IV конгрессе обсуждались вопросы издания спортивной литературы.** Кубертен внес предложение включать в программу Игр по примеру древних олимпиад конкурсы искусств, литературы, архитектуры, музыки. **На Пятом Конгрессе в Лозанне (1913 г.) на повестке дня стояли вопросы спортивной психологии. Темой Шестого конгресса в Париже (1914 г.) были олимпийские правила.** Из-за противоречий политического характера, а также из-за обострения дискуссии о любительском спорте никаких существенных решений здесь принято не было. Более того, вследствие разразившейся первой мировой войны опубликование протоколов, касающихся программы Олимпийских игр и важнейших правил, было осуществлено только в 1919 году.

Парижский конгресс МОК 1914 года имел, скорее, престижное значение. Противники Кубертена в министерстве иностранных дел Франции в 1910 году официально заявили, что «французское правительство не признает Олимпийские игры». В ответ Кубертен, четыре года спустя, пригласил конгресс МОК в Париж. В качестве предлога была использована возможность торжественно отметить двадцатую годовщину возобновления Олимпийских игр. Не без умысла здесь был продемонстрирован разработанный им проект олимпийского флага с изображением пяти колец. «Пять колец — синее, желтое, зеленое, красное и черное, — подчеркивал он в своем докладе, — символизируют собой пять частей света, которые тем самым признают

олимпийское движение и готовы участвовать в олимпийских состязаниях. Белый цвет полотна — шестой по счету — означает, что все страны без исключения могут выступать под своим национальным флагом...»<sup>61</sup>

Относительно «сессий МОК» было решено, что они будут созываться один раз в год, начиная с 1894 года, а вернее, с 1896 года, а в год проведения Олимпиады — два раза.

(До первой мировой войны сессии МОК состоялись в следующих городах: 1. Париж — 1894 г.; 2. Афины — 1896 г.; 3. Гавр — 1897 г.; 4. Париж — 1901 г.; 5. Париж — 1903 г.; 6. Лондон — 1904 г.; 7. Брюссель — 1905 г.; 8. Афины — 1906 г.; 9. Гаага — 1907 г.; 10. Берлин — 1909 г.; 11. Люксембург — 1910 г.; 12. Будапешт — 1911 г.; 13. Базель — 1912 г.; 14. Стокгольм — 1912 г.; 15. Лозанна — 1913 г.; 16. Париж — 1914 г.)

На четвертой сессии МОК, состоявшейся в Париже (1901 г.), пришлось столкнуться с проблемой соперничества за право проведения очередных Игр (Сент-Луис — Чикаго), с проблемой любительства и унификации правил соревнований. Постановка вопроса о любительстве, кроме просочившихся сведений о материальных субсидиях организаторов Всемирной выставки в Париже, была вызвана еще и тем, что на Олимпийских играх в Афинах и в Париже к соревнованиям в отдельных категориях были допущены профессиональные мастера фехтования. Кроме того, в Париже были организованы еще и отдельные соревнования по фехтованию с участием лучших профессионалов и любителей. Оба соревнования выиграл один из профессиональных фехтовальщиков, который наравне со спортсменами-любителями в других видах спорта был включен в число победителей Олимпиады. На выработке единых правил соревнований в первую очередь настаивали представители Италии и Франции, члены МОК, которые были заинтересованы в том, чтобы их спортсмены-фехтовальщики не стали жертвами установленного американскими организаторами игр произвольного судейства. По их предложению был принят единый кодекс фехтования, основные принципы которого были разработаны Белой Надем.

Период между Олимпиадой в Лондоне 1908 года и Олимпиадой в Стокгольме 1912 года составляет в олимпийском движении периода до первой мировой войны главу, имевшую эпохальное значение. Именно тогда на повестку дня были поставлены вопросы, благодаря которым программу летних Олимпийских игр можно было разрабатывать на современной основе. Большую роль в повышении международного авторитета МОК сыграла сессия в Люксембурге (1910 г.), на которой ведущий политический деятель страны премьер-министр Эшен впервые с признанием отозвался о культурной миссии олимпийского движения. Что касается конкретных видов спорта, начало положительным сдвигам в узком смысле этого слова было положено на будапештской сессии 1911 года. На заседании, проходившем в конференц-зале Венгерской академии наук, с вступительным докладом выступил Кубертен. Излагая программу предстоящих Олимпийских игр в Стокгольме, он заявил, что шведский генерал Бальк в своем выступлении расскажет о проведенной в Швеции опытной серии соревнований, результатом которых может быть включение в программу нового вида спорта. «То есть, — сказал он, — в программе должно быть такое составленное из нескольких видов спорта состязание, которое послужит наилучшим критерием мужественности и которое наилучшим образом покажет, на что же способен человек. Этим видом спорта, составленным из нескольких видов, будет, возможно, пятиборье».

Бальк в своих предложениях исходил из того, что в начале века тактическая подготовка в основных видах спорта должна была стать иной, чем в период Древней Греции. (Это показал, в частности, довольно умеренный успех попытки оживить на Афинских юбилейных играх 1906 года античный



пентатлон.) В соответствии с его предложением на будапештской сессии за основу нового вида спорта было решено взять те испытания, через которые проходили когда-то гонцы.

«Выполняя свой долг, гонец теряет коня, закалывает врага кинжалом, прокладывает себе путь, стреляя из пистолета; ему не страшны никакие препятствия, он переплывает реку и, продвигаясь бегом по незнакомой местности, доставляет приказ в назначенное место и таким образом способствует достижению победы».

Примерно так представляли себе круг задач и подготовку гонцов, а из этого следовало, что современное пятиборье должно состоять из состязаний в верховой езде, фехтовании, стрельбе из пистолета, плавании и кроссе.

**Здесь же по предложению итальянцев возник вопрос о проведении самостоятельной Олимпиады по зимним видам спорта.** Самым удивительным было то, что наиболее рьяно этому воспротивились скандинавские представители. Шведы опасались за успех Северных игр, традиционно проводившихся в окрестностях Стокгольма, а норвежцы — за успех соревнований в Холменколлене, конкуренцию которым могла составить новая олимпиада.

Спустя год, в ходе обсуждения программы Стокгольмских игр, предложение о проведении зимних олимпиад внесли уже шведы, однако и им не удалось провести его в жизнь, потому что в то время против него возражали и заокеанские страны — члены МОК.

**С учетом опыта проведения Олимпийских игр в Лондоне и Стокгольме появилось немало идей, направленных на совершенствование игр, которые были использованы на последующих олимпиадах.** Так, например, появились идеи о том, что **число спортсменов, выставляемых одной страной,** в некоторых видах спорта следует сократить с двенадцати до трех, а в таких видах спорта, как борьба, следовало бы ограничить время поединков. **Следовало бы также ввести оценку результатов по очкам.** Сократить по возможности программу соревнований в тех видах, где **можно выиграть за счет одаренности,** в таких, как прыжки с места, пентатлон (пятиборье) и декатлон (десятиборье), поднятие тяжестей одной и двумя руками. Затем возникло предложение о том, что во избежание пристрастного судейства необходимо **в каждом виде спорта создать международное жюри,** о том, что надо выработать такую систему жребия, которая не создавала бы преимущества для знающих местность хозяев соревнований. Была высказана, конечно, и мысль о том, что для **решения проблем, связанных с правилами соревнований в таких видах спорта, как фехтование, легкая и тяжелая атлетика, необходимо создание международных спортивных союзов.** Указанные вопросы обсуждались на сессиях МОК в Будапеште (1911 г.), Стокгольме (1912 г.), Лозанне (1913 г.) и Париже (1913 г.). Их значение состояло прежде всего в том, что:

а) они признали интеграцию и дифференциацию внутренних процессов спортивной жизни;

б) высказались за независимость олимпийского движения от организации различного рода выставок;

в) предприняли шаги в интересах распространения олимпийского движения за пределами Европы и Северной Америки. Кубертен выдвинул идею о возможности вовлечения в олимпийское движение колониальных народов и о служении его делу мира между народами. Эта идея выразилась в переплетенных пяти кольцах, ставших символом движения. Важным проявлением дальновидности явилась поддержка Австралии, Южно-Африканского союза, Венгрии, Чехословакии и Финляндии в вопросе об их спортивной автономии;

г) предприняли меры в интересах стабилизации программы Олимпийских игр и их планомерной подготовки (местом проведения Пятых игр был утвержден Берлин и Шестых — Будапешт);

д) в интересах преодоления различного рода разногласий были утверждены правила любительского спорта;

е) в результате многочисленных усилий дипломатического характера ослабла существовавшая напряженность в отношениях между американскими и английскими атлетами. За стол переговоров с представителями Германии, Франции и Соединенных Штатов Америки сели представители «северного блока» (Скандинавские страны). Под эгидой МОК были созданы международные спортивные союзы легкоатлетов, фехтовальщиков и борцов.

Развитие олимпийского движения точно отражает равномерный рост числа стран, принимавших участие в играх. Страны-учредители: Австралия, Австрия, Чили, Дания, США, Франция, Греция, Нидерланды, Венгрия, Великобритания, Германия, Россия, Швейцария и Швеция. Страны, присоединившиеся в период с 1900 по 1914 год: Бельгия, Чехословакия, Южная Африка, Египет, Финляндия, Исландия, Япония, Канада, Куба, Люксембург, Норвегия, Италия, Турция, Португалия, Сербия, Новая Зеландия, Румыния.

**Дальнейшее его развитие временно приостановила мировая война.** После Парижского конгресса 1914 года Кубертен подумывал об отставке. Однако его сотрудники считали, что его уход при той международной обстановке приведет к распаду всей организации. Будучи главным действующим лицом в период возникновения олимпийского движения, Кубертен проявил выдающиеся способности по части ловких дипломатических маневров в интересах сохранения движения. После захвата немцами Бельгии член МОК англичанин Теодор А. Кук потребовал исключить Германию и союзные с ней страны из состава Комитета, а право на проведение игр 1916 года передать одному из городов в нейтральной стране. Кубертен отверг предложение, направленное на раскол движения, сославшись при этом на существовавшую в Комитете неофициальную договоренность о том, что МОК должен быть сохранен в том виде, в каком он был создан в мирное время. Он не изменил своей позиции и тогда, когда Кук в ответ на его действия вышел из состава МОК. Что касается требования о переносе Игр в другой город, оно было отвергнуто под тем предлогом, что немцы не отказались от организации Игр. Устав МОК гласит, что «олимпиаду можно не проводить», но ни в коем случае нельзя менять ее порядковый номер, сроки и место ее проведения. Дальнейшее обострение противоречий ему удалось предотвратить путем временной отмены сессий Комитета на весь период военных действий.

В условиях обострившейся международной обстановки аналогичную опасность таил в себе также вопрос об административном центре. Поскольку в 1914 году еще нельзя было предвидеть ни продолжительности войны, ни ее исхода, существовала опасность того, что немцы могут выступить с предложением о переносе резиденции МОК в Берлин. В то же время Кубертен хотел освободить олимпийское движение от непосредственного политического давления со стороны двух враждующих группировок. Поэтому, используя неразбериху военного времени, 10 апреля 1915 года при поддержке президента Швейцарии он учредил постоянный административный центр МОК в Лозанне. Позднее городские власти предоставили в его распоряжение дворец, который и поныне является резиденцией МОК.

#### **5.2.4.6.5. Влияние создания современного олимпизма на развитие физической культуры**

Роль, которую играло возродившее древние традиции современное олимпийское движение в дальнейшем развитии физической культуры, в общих чертах сводится к следующему:

1. Под его влиянием в большом количестве возникли национальные и международные спортивные союзы.
2. Возникли такие области и формы общения народов, важнейшим условием существования которых является мир.

3. Были выработаны первые, рассчитанные на длительный период международные правила соревнований, действующие и поныне.

4. Получили распространение важнейшие виды спорта.

5. Постоянно накапливался и становился общим достоянием опыт спортсменов. Получили распространение наиболее совершенные методы подготовки.

6. Олимпиады дали толчок развитию спорта и росту спортивных результатов. Была введена регистрация мировых рекордов и важнейших спортивных достижений.

7. Было ускорено строительство спортивных сооружений. Были построены стадионы, усовершенствована ставшая единой во всем мире техническая, тактическая подготовка, медицинский контроль.

8. Принятый повсеместно в качестве официального принцип любительства в спорте препятствовал развитию процесса отчуждения внутри спортивного движения и служил заметной преградой попыткам злоупотреблять «спортивным духом».

9. Было провозглашено воспитание спортивного духа и объявлена война расизму. Олимпийские игры объединили, вовлекли в осуществление общих задач противостоящих друг другу сторонников различных видов гимнастики.

10. Олимпийское движение пробудило интерес друг к другу со стороны стран и народов, до этого едва знавших друг друга.

11. Олимпиады стали выражением того громадного процесса объединения, который как с организационной точки зрения, так и с точки зрения подготовки к ним до наших дней остался определяющим в мировом спорте<sup>63</sup>.

#### 5.2.4.6.6. Хроника Игр от Афин до Стокгольма

##### **Первые Олимпийские игры (Афины, 6—15 апреля 1896 года).**

Право на проведение первой в истории нового времени олимпиады получили Афины, унаследовавшие традиции физической культуры древних эллинов. Накануне Игр сюда прибыл французский академик Мишель Бреаль (1832 — 1915), который в целях сохранения традиций древних греков, являвшихся предметом их национальной гордости, предложил включить в программу Игр марафонский бег. Его предложение организаторы Игр приняли с большим воодушевлением. Этим было положено начало одному из самых трудных в физическом и психологическом отношении видов соревнований.

Успех игр, организованных с большой душой и торжественностью, был снижен тем, что из 34 стран, приглашенных участвовать в них, своих спортсменов прислали только 13. Даже страны с давними спортивными традициями направили лишь второразрядных участников, за исключением Соединенных Штатов, которые были представлены лучшими представителями университетского спорта. Немецкие гимнасты из-за антиолимпийских акций немецкого гимнастического союза едва не остались вне Олимпиады. По сумме очков лучшего результата добились американские спортсмены.

В процессе проведения Игр возникло немало трудностей. На крутых виражах беговой дорожки, приспособленной к размерам древнего стадиона, легкоатлеты вынуждены были замедлять свой бег. Соревнования по плаванию проводились в холодном морском заливе. Поднявшийся сильный ветер помешал провести соревнования по гребле. Соревнования среди женщин не проводились. Не получили приглашения на олимпиаду и спортсмены колониальных стран. Однако самый высокий результат был все же зафиксирован: идея олимпизма выдержала испытание на практике в международном масштабе.

Самым выдающимся событием Первой Олимпиады нового времени был марафонский бег. Местная пресса уже накануне открытия сделала из него событие общенационального масштаба. И неудивительно, что, помимо двадцати одного греческого бегуна на длинные дистанции, стартовать решила и одна из греческих легкоатлеток по имени Мельпомена. Однако ее заявку организаторы не приняли. А ставка была высокой. Кроме олимпийской медали и морального признания, победителя, если он окажется греком по национальности, ждали следующие призы: дочь Авероффа с приданным в один миллион драхм (!), золотой кубок Мишеля Бреалья, бочка вина, талон на бесплатное питание в течение одного года, бесплатный пошив платья и пользование услугами парикмахера на протяжении всей жизни, 10 центнеров шоколада, более 10 коров и 30 баранов.

Почтовый служащий Луис Спиридон вознаградил греков за неудачи, постигшие их во многих номерах олимпийской программы. Его соотечественники выиграли также 2-е, 4-е, 5-е и 6-е места (Василакос, Вретос, Папасимеон и Делияннис). Третьим на финише тоже был грек, но вскоре выяснилось, что, хорошо зная местность, он срезал один поворот и на колыске обошел венгерского спортсмена Дьюлу Келлнера. Велокас, как об этом свидетельствуют венгерские источники, был дисквалифицирован.

О полных драматизма эпизодах соревнований по плаванию можно получить представление из дневника Альфреда Хайоша: «На дистанции в тысячу двести метров стартовали девять участников. На трех маленьких суденышках нас доставили в открытое море, которое было довольно беспокойным. Тело мое было покрыто слоем жира толщиной в палец: наученный опытом заплыва на 100 метров, с помощью жира я пытался защитить себя от ледяной воды.

По сигналу стартового пистолета мы прыгнули в воду, после чего суденышки покинули пловцов, а сами поспешили к финишу, чтобы доложить жюри о том, что старт прошел успешно.

Признаться, я слегка содрогнулся от мысли: что будет, если от холодной воды участников схватит судорога? Инстинкт самосохранения заслонил собой желание победить, отчаянными гребками я рассекал воду и успокоился только тогда, когда суденышки снова повернули к нам и начали вылавливать из воды отказавшихся от борьбы оковевших пловцов. Я в это время находился уже неподалеку от горловины бухты. Все более усилвался гул толпы. Своих соперников я победил с большим преимуществом. Однако самую большую борьбу пришлось вести не с ними, а с четырехметровыми морскими волнами и ужасно холодной водой...»<sup>64</sup>

В I Олимпийских играх приняли участие 285 спортсменов из 13 стран, которые оспаривали первенство в 42 видах программы по 9 видам спорта. Показательных выступлений не проводилось.

В неофициальном зачете по очкам на I месте оказались спортсмены Греции, на II — Соединенных Штатов и на III — Германии.

## **II Олимпийские игры (Париж, 14 мая — 13 сентября 1900 года)**

Право на организацию Олимпиады 1900 года получил Париж. Именно здесь произошла ныне широко известная «полутрагедия»: на родине возрождения идеи олимпизма Игры превратились в тусклый аксессуар Всемирной выставки. Те историографы спорта, кто роль личности считает основной движущей силой в развитии общества, выражают полное недоумение. Они не понимают, как могло случиться, что пользовавшийся большим авторитетом барон Кубертен был отстранен и организация Игр была поручена чиновникам, едва разбиравшимся в спорте? Даже вульгарный подход к оценке этого явления не идет дальше перечисления общих противоречий капитализма. Между тем благодаря конкретному историческому анализу можно видеть две основные причины временных трудностей в олимпийском движении. Нака-

нуне 1900 года либеральные республиканцы — кубертеновцы были оттеснены на второй план группой Клемансо. Дирекция Выставки в свою очередь не хотела, чтобы спортивные страсти отвлекали внимание публики от экспонатов и разрекламированных товаров. Кроме этого, ничего не смыслившие в спорте организаторы, поверхностная информация, общая тенденция к принижению значения соревнований также в значительной мере способствовали тому, что растянувшиеся на весь летний период II Игры вошли в историю под именем «олимпиады хаоса».

Здесь впервые на новейшей олимпийской арене появились женщины — участницы соревнований по теннису и в игре в гольф. Значение этого события не снижает даже тот факт, что их выступления, согласно более поздним оценкам, нельзя было считать официальными. В программу Игр были включены метание молота, гребля, водное поло и парусный спорт. В программу показательных выступлений вошли соревнования по перетягиванию каната, футболу и регби. Здесь в последний раз проводились соревнования по фехтованию отдельно для любителей и профессионалов. Победителями здесь оказались итальянцы и французы. В остальных видах спорта первые места поделили между собой в основном американские и английские спортсмены.

Установление исторически достоверного числа официальных соревнований теперь уже практически невозможно. Официальное сообщение и подведение итогов Игр подготовлено не было. Д-р Мезе, например, упоминает 98 победителей состязаний по 15 видам спорта. Спортивные федерации официально учитывают 56 выигранных олимпийских соревнований в 9 видах спорта. Проблема усложняется тем, что окончательные решения выносят такие организации, которые в 1900 году и не существовали.

Спортивное значение Парижской Олимпиады нельзя оспаривать, несмотря на организационные и прочие трудности и противоречия. Здесь выделялись прежде всего американские легкоатлеты, которые почти во всех видах побили рекорды, установленные в Афинах. Здесь впервые заявил о себе Рей Аври, «человек-резина», который выиграл первенство в трех видах соревнований из четырех и повторил этот результат на двух очередных олимпиадах.

На II Играх 1066 спортсменов (из них 6 женщин) из 20 стран соревновались в 65 видах программы по 15 видам спорта. Из них, как об этом уже говорилось, согласно нынешней позиции международных федераций, официально могут рассматриваться только 56 разыгранных первенств по 9 видам спорта. Показательные соревнования были проведены по конному поло.

В неофициальном зачете победителями вышли: I — Франция, II — Соединенные Штаты Америки, III — Великобритания.

### **III Олимпийские игры (Сент-Луис, 1 июля — 29 октября 1904 года)**

Олимпиада в Сент-Луисе напоминала собой Парижскую тем, что она проводилась тоже в рамках Всемирной выставки. Однако здешняя дирекция Выставки в отличие от парижской уже не боялась Олимпиады, более того, всячески стремилась использовать ее в рекламных целях. Следовательно, на этот раз олимпийскому движению грозило не растворение в Выставке, а бизнес.

В целях повышения доходов после проведения официальных Игр была организована еще т. н. «этнографическая олимпиада», о которой с гордостью заявляли, что «на ней представлены все национальности земного шара от южных индейских племен до китайских кули и африканских мускатов». В действительности же ее участники были в основном набраны из числа мелких мошенников или — в лучшем случае — из артистических групп, находившихся на территории выставки.

Американские органы информации того времени с гордостью упомина-

ют о том, что «390 спортсменов выиграли тут соревнования в том или ином виде спорта, все они, за исключением 18, — американцы». Согласно публикациям Олимпийского института в Лозанне, в основной программе Игр были представлены 11 видов спорта и 2 показательных выступления<sup>65</sup>. Однако истина состоит в том, что за исключением греков, немцев и венгров почти все европейские страны бойкотировали Олимпиаду. Устранился от проведения Игр и сам Кубертен<sup>66</sup>.

Здесь впервые в программу был включен бокс. В соревнованиях по борьбе и боксу были введены весовые категории. Среди видов легкой атлетики и здесь самым популярным оказался марафонский бег. В качестве победителя соревнований, проходивших по сложной трассе и при большой жаре, чувствовали американца Лорца, однако затем выяснилось, что этот временный успех он обрел с помощью автомобиля. Его результат, естественно, был аннулирован.

На III Олимпийских играх 496 спортсменов (из них 10 женщин) из 10 стран оспаривали первенство в 103 номерах программы по 17 видам спорта. Из них международными федерациями в качестве «официальных»<sup>67</sup> признаны 73 соревнования по 9 видам спорта. Показательные состязания проводились по бейсболу.

В неофициальном зачете команды разместились следующим образом: I — Соединенные Штаты, II — Германия, III — Куба.

#### **IV Олимпийские игры (Лондон, 27 апреля — 29 октября 1908 года)**

Начиная с 1908 года Олимпийские игры — это крупнейшее мероприятие международного спортивного движения — сбросили с себя нависавшую над ними тень выставок и встали на путь самостоятельного развития. Право на проведение Олимпиады вначале получил Рим, однако, ссылаясь на трудности со строительством спортивных сооружений, итальянцы в последний момент отказались от этого права. Олимпиада была спасена благодаря традиционной любви англичан к спорту. В Лондоне за полгода был построен стадион на 70 тысяч зрителей с гаревой дорожкой и велосипедным треком, 100-метровый бассейн, и таким образом право на проведение игр было передано этому городу. По сравнению с предыдущими играми число участников увеличилось втрое. Большим шагом вперед было и то, что организаторы программу Игр и правила судейства предварительно обсудили с соответствующими спортивными федерациями. Здесь впервые в истории олимпиад была организована церемония открытия, во время которой участники проходили одетыми в одинаковые костюмы и под флагами своих стран.

В соответствии с решением Парижского конгресса 1894 года на Лондонской Олимпиаде был представлен один зимний вид спорта. На катке «Принсес скейтинг Клуб» были устроены соревнования по фигурному катанию, состоявшие из четырех номеров программы. Присутствовавшие на Олимпиаде представители водных видов спорта учредили Международную любительскую федерацию плавания, которая взяла на учет перечень установленных ранее рекордов и установила единые правила. Героём Олимпиады стал англичанин Генри Тейлор, который завоевал три золотые медали в плавании. В Лондоне было положено начало подсчету командных очков — практике, которую МОК и ныне не одобряет, но которой придерживаются все страны, выступающие более или менее успешно.

Первая «настоящая олимпиада» особенно запомнилась в связи с трагедией бегуна Пиетри Дорандо. Вот как она выглядит в изложении Мари Терез Экем:

«Это был финал марафонского бега, главным героем которого был лысый, усатый итальянский кондитер. Зрители на стадионе все более равнодушно следили за прыгунами с шестом, и каждый все чаще бросал взгляд в сторону входа на стадион, где через несколько секунд на беговой дорожке

появился выступавший под номером 19 Дорандо. Но Дорандо ли это или само воплощение страдания? Итальянский бегун, вбежав на стадион, по ошибке повернул направо, между тем как следовало повернуть налево. Затем было видно, как он, обескураженный, замечает, что перепутал направление. Его движения неопределенны, и видно, что он полностью не владеет своим телом, которое качается из стороны в сторону. Ошеломленный, словно встретился с каким-то невидимым препятствием, он падает. Стадион встревоженно гудит. Несколько секунд спустя он с трудом поднимается и делает несколько гротесковых подпрыгивающих движений, будто разминаясь. Пытается двигаться вперед, но через несколько шагов снова падает. Доносится взволнованный голос одного из зрителей: «Пощадите его, дайте ему немного вздохнуть». Однако бегун не разрешает помочь себе, с трудом поднимается на четвереньки, встает и невероятным усилием пытается удержаться на ногах. Однако это удается ему лишь в течение нескольких секунд, а затем он снова валится на землю.

Стадион снова гудит. В воротах стадиона появляется американский бегун Хейес, который тоже пошатываясь, но упорно приближается к цели. От шума Дорандо приходит в себя. Собрав все силы, он встает и, словно в бреду, начинает медленно двигаться в сторону финиша. Позади все слышнее становятся звуки шагов Хейеса. До финиша остается всего 20 метров, когда ноги у него снова заплетаются, и он падает на землю. К нему протягиваются руки, помогают ему подняться и подталкивают его вперед. Хейес уже приближается к повороту, но Дорандо в последний момент все-таки удается пересечь линию финиша. Он выиграл марафонский бег! Однако его мозг это не фиксирует, потеряв сознание, он снова падает. Однако несколько минут спустя он приходит в себя и видит ужасное зрелище. На флагштоке вместо трехцветного итальянского флага полочется звездно-полосатый. Итак, Дорандо из-за оказанной ему посторонней помощи дисквалифицирован судьейской коллегией. Из-за помощи, которую он не просил. Узнав об этом кажущемся несправедливым решении, стадион бурлит, раздаются выкрики на многих языках, ужасный гул.

На другой день состоялась торжественная церемония вручения призов. Один из членов королевской семьи по одному приглашал к себе обладателей золотых медалей, а в конце назвал имя Дорандо. Маленький итальянец с тяжелым сердцем подошел к пьедесталу, не сводя глаз с итальянского трехцветного флага, за торжество которого он вчера безуспешно боролся. Член королевской семьи вручил ему золотой кубок за выдающееся спортивное достижение. Зрители бурно приветствовали маленького итальянского кондитера».

В этот день пенсильванский епископ произнес с амвона собора святого Петра следующие слова: «На Олимпиаде главное не победа, а участие». Красивое содержательное изречение, которое до наших дней ошибочно приписывается Кубертену...»<sup>68</sup>

Россия впервые послала своих участников на эту олимпиаду. Сопоставляя с численным составом команды, состоящей из 5 человек, она достигла действительно хороших результатов. В борьбе в легком весе Николай Орлов и в тяжелом весе Андрей Петров завоевали серебряные медали. Наибольшего успеха добился Николай Панин-Коломенкин, который завоевал золотую медаль за выполнение «специальных фигур» в одиночном фигурном катании.

В одиночном катании у мужчин наибольшие шансы на победу были у шведского короля коньков семикратного чемпиона мира Ульриха Сальхова. В ходе выполнения обязательных упражнений Сальхов, видя четкие движения Панина, которые изобиливали новыми элементами, с основанием подумал о том, что может очутиться на втором месте. Поэтому он позволил себе допустить оскорбления и даже криком пытался помешать Панину. Сальхова

призвали к порядку, однако жюри ему присудило победу. Соотечественники Сальхова отмечали его неспортивное поведение и сначала устно, а затем письменно попросили прощения у Панина. На следующий день при исполнении «специальных фигур» Панин продемонстрировал такое мастерство, что Сальхову даже нечего было сказать против. Так Панин стал первым и одновременно последним олимпийским чемпионом России.

Панин, идя в ногу с эпохой, был действительно многосторонним спортсменом. Он блестяще играл в теннис, футбол, был первоклассным гребцом и яхтсменом. Двенадцать раз Панин выигрывал чемпионат России по стрельбе из спортивного пистолета, был одиннадцатикратным чемпионом в стрельбе из боевого пистолета. Панин развил широкую деятельность в области теории спортивной педагогики. С его именем связана выработка системы квалификационных оценок, которые в своей основе и в наши дни определяют международное развитие фигурного катания.

На IV Олимпийских играх 2059 спортсменов (из них 36 женщин) из 22 стран оспаривали первенство в 106 номерах программы по 23 видам спорта. Велосипедные гонки на 1000 м были дисквалифицированы из-за превышения лимита времени. Показательных выступлений не произошло.

В неофициальном зачете команды участников разместились следующим образом: I — Великобритания, II — Соединенные Штаты Америки, III — Швеция.

#### **V Олимпийские игры (Стокгольм, 5 мая — 22 июля 1912 года)**

Для Олимпийских игр 1912 года в Стокгольме была характерна некоторая двойственность. С одной стороны, на них сказывался процесс очищения и подъема, который наблюдался в олимпийском движении в течение последнего десятилетия. Стало ясным, что даже небольшой по численности народ способен организовать и провести Олимпийские игры. Результаты, показанные скандинавскими легкоатлетами, борцами, наездниками и гимнастами, показали, что, тренируясь круглый год, можно обойти даже такие спортивные страны, как Соединенные Штаты и Англия.

В то же время эти Игры уже несли в себе атмосферу приближающейся мировой катастрофы. Среди представителей стран-участниц то и дело имели место разногласия и националистические проявления. Хозяева Олимпиады в свою очередь за зеленым сукном поддерживали своих соотечественников не всегда спортивными методами и средствами.

Программа Игр была расширена за счет включения в нее пентатлона, декатлона, конных соревнований, плавания на 100 метров для мужчин и женщин, культурной викторины и современного пятиборья. Но при этом были исключены все игровые виды, кроме футбола и тенниса. Из-за принятого ранее в Швеции закона об охране здоровья не проводились соревнования по боксу.

Здесь впервые в истории Олимпийских игр резко почувствовалось влияние строгого применения правил о любительстве. Кумир тогдашней Америки, индеец по происхождению, Джим Торп, одержавший победу в пятиборье и десятиборье, вскоре после Олимпийских игр был дисквалифицирован. Выяснилось, что в студенческие годы он зарабатывал себе на жизнь, играя в бейсбол. В олимпийских ежегодниках его имя не упоминается. Умер он в нищете и забвении. А показанные им результаты оказались одними из самых долговечных: 100 метров — 11,2, прыжки в длину — 6,79, толкание ядра — 12,89, прыжки в высоту — 1,87, 400 метров — 52,2, метание диска — 36,98, 100 метров с барьерами — 15,6, прыжки с шестом — 325, метание копья — 45,70, 1500 метров — 4:40,1. С такими показателями даже в 1956 году можно было войти в восьмерку лучших десятиборцев.

Среди шести финалистов в забегах на дистанцию 100 метров было пять американцев. После того как руководители американской команды убеди-



лись в том, что первые три места для них обеспечены, негритянского спортсмена Дрю они оставили в гостинице, чтобы он не мешал белым распределить медали между собой. Ханнес Колехмайнен своей тройной победой на этой Олимпиаде заложил основу будущих побед финских стайеров. В плавании было зарегистрировано два достижения мирового значения. Уроженец Гавайских островов Дюк Каханамоку стилем кроль выиграл заплыв на 100 метров. А до этого в полуфинале он улучшил мировой рекорд, показав время 1:02.4. Встал вопрос, кто будет тот пловец, который первым проплывет 100 метров быстрее одной минуты, и какими физическими и техническими качествами он будет обладать. Другим большим шагом вперед было выступление американца Хебнера, который выиграл у считавшегося фаворитом немца Фара и благодаря которому новый стиль плавания на спине приобрел право гражданства. В соревнованиях по фехтованию на эспадронах непревзойденной оказалась венгерская школа. Первая шестерка спортсменов распределилась следующим образом: I — д-р Енё Фукс, II — Бела Бекеш, III — Эрвин Месарош, IV — Золтан Шенкер, V — Недо Нади (Италия), VI — Петер Тот.

Первая золотая медаль в рамках культурной программы Олимпиады была присуждена стихотворению «Ода спорту», что прозвучало как бы диссонансом общественным явлениям в области спортивной жизни. Авторами произведения, представленного на конкурс на французском и немецком языках, значились Г. Хохрод и М. Эшбах. Как выяснилось позднее, это были псевдонимы, а автором был сам Кубертен.

Жюри, обосновывая свое решение, констатировало, что «французский и немецкий тексты не являются переводами. Образ мышления автора напоминает латинский, что касается лексики, то она имеет, очевидно, германскую основу. Возможно, господа Хохрод и Эшбах хотели тем самым выразить ту мысль, что миссия олимпийской литературы как раз в том и состоит, чтобы с помощью культа красоты сближать народы». Кубертен, принимая первую и последнюю золотую олимпийскую медаль и услышав приведенное здесь обоснование жюри, принял его к сведению с большим удовольствием. За это он и боролся<sup>69</sup>.

На Олимпийских играх в Стокгольме 2541 спортсмен (из них 57 женщин) из 28 стран оспаривали первенство в 107 видах программы по 16 видам спорта<sup>70</sup>.

## 6. ФИЗИЧЕСКАЯ КУЛЬТУРА НОВЕЙШЕЙ ЭПОХИ (1917—...)

На рубеже веков вследствие социально-экономического развития в жизни людей появились новые потребности. Однако для их реализации нужно было, чтобы на одной шестой части земного шара победили новые производственные отношения, а в наиболее развитых странах сформировалось такое боеспособное рабочее движение, которое дало бы наиболее активному классу производителей материальных ценностей возможность покинуть свои трущобы, приобщиться к культурной эмансипации. **С наступлением новой эпохи, рожденной Великим Октябрем в России, получило распространение новое, действительно гуманистическое понимание общественной роли и предназначения физической культуры.** На смену одностороннему развитию физических возможностей пришло всестороннее развитие человека. На повестку дня встал вопрос о ликвидации диспропорций между физическим и духовным развитием человечества. С превращением науки в производительную силу были созданы условия для того, чтобы человек, максимально используя свои физические возможности, сознательно формировал себя в соответствии с изменившейся средой. Освобождение рабочего класса сопровождалось становлением социалистической физической культуры. На культурном атласе мира стали исчезать порожденные в прошлом столетии колониализмом белые пятна в Африке, Азии, Южной и Центральной Америке. **Однако для осуществления новых идеалов и целей, о которых мечтали гуманисты, надо было преодолеть целый ряд препятствий. С одной стороны, пришлось столкнуться с трудностями первооткрывательства, а с другой — с такими силами (фашизм), которые своей политикой всячески препятствовали объединению материальных и духовных ценностей, созданных человечеством. Положение осложнялось еще и тем, что в наиболее развитых центрах цивилизации обострились такие противоречия, которые оказывали негативное влияние на физическую культуру, искажали ее внутреннее содержание.**

Перед первой мировой войной мировое общественное мнение за исключением узкой прослойки специалистов, связанных с физкультурой, спортом и смежными с ними областями, не могло воспринять физическую культуру во всей ее сущности. Различные слои, исходя из своего общественного положения, а иногда из-за предрассудков, порожденных воспитанием, воспринимали физическую культуру как нечто необходимое либо для военных нужд, либо с точки зрения охраны здоровья, воспитания или развлекательного и престижного времяпрепровождения.

**На первом этапе новейшей эпохи (1917—1945 гг.) получило распространение также признание непосредственной связи между производством и физической культурой.** В развитии последней это уже само по себе означало наступление новой эпохи. Кроме общественной роли физической культуры, у нее появились новые функции, связанные с развитием способностей, формированием личности, а также культурные, политические, педагогические, социальные, прогностические и социально-психологические функции. А известные ранее функции приобрели новые качества: нервная регенерация, активный отдых, правильное использование свободного времени.

Влияние физической культуры новейшей эпохи, кроме всего прочего, проявилось и в том, что она вытеснила из сознания людей предрассудки, связанные с солнцем, водой и одеждой, и установленные этикетом нормы напряженной походки и других движений. Человеческое тело, после эпохи древности и Ренессанса обретающее вновь эстетическую ценность и красоту, должно быть снова воспето и изображено во всем многообразии красок.

Среди других форм культуры физическая культура завоевала для себя соответствующий статус и признание. Физическое воспитание во всем мире приобрело статус учебного предмета. В науке о здравоохранении, сосредоточившей свое внимание на шадящем образе жизни, оперативном вмешательстве и химиотерапии, снова достойное место заняла лечебная гимнастика. Вслед за исследованиями Ганса Зурена и других теоретиков пластики началось изучение психических явлений, вызываемых двигательными упражнениями. Спортивные мероприятия, очерченные строгими рамками правил с их внутренней логикой, техническими и тактическими комбинациями, драматизмом физических усилий, стали оказывать на современного культурного человека такое же эмоциональное воздействие, на которое раньше было способно только искусство. Представители различных классов и слоев общества обнаружили в самой физической культуре и посредством ее такие возможности, которые могли быть использованы ими для защиты собственных интересов.

**В период после второй мировой войны не только политика и техника, но и физическая культура стала той третьей областью, в которой независимо от социальной системы за последние десятилетия произошли наиболее значительные перемены.** Мыслящие люди как на Западе, так и на Востоке вынуждены были признать, что в изменившихся условиях жизни возрастает физиологическая, общественная и педагогическая роль физической культуры. Утихли споры о системе физического воспитания в школе. В лексиконе специалистов появились новые понятия, такие, как современная спортивная диета, перспективный план тренировок, развитие силы, стойкости, скорости, соотношение нагрузки и отдыха, вопросы специализации, сохранение спортивной формы, стартовая горячка, разминка и аутогенная тренировка. На основе достижений в области смежных с физической культурой наук была разработана научная теория рекреации и методики тренировок в системе школьного физического воспитания. В результате влияния научных исследований, массовости спорта, значительного и повсеместного роста уровня жизни, появления крытых спортивных сооружений, позволявших избегать неблагоприятного воздействия капризов природы, значительно выросли и спортивные достижения. Физическая культура освободилась от присущей ей эксклюзивности, от яда расизма, от общественных, половых, религиозных и национальных предрассудков и подобных им пут. С помощью физической культуры стали налаживаться такие взаимосвязи от простейшей деятельности по охране здоровья до высочайшего ранга соревнований в мировом масштабе, которые оказались способными преодолеть самые острые общественно-политические противоречия и различия во взглядах и все больше самым непосредственным образом включались в борьбу за мирное сосуществование между народами.

С исчезновением западноевропейского и североамериканского центризма стала возможной интеграция физической культуры во всемирном масштабе. Сеть учреждений, возникшая в рамках ЮНЕСКО и на основе других международных систем политических связей, сделала возможным организованный обмен опытом с территориальными образованиями, которые ранее были закрытыми. Даже в более отсталых странах Азии и Африки стали распространяться базирующиеся на научной основе рекреация и методика современного физического воспитания в школе. При содействии спе-

циалистов Северной Америки и Японии открылась возможность для того, чтобы тысячелетние дальневосточные методы физического воспитания, дыхания и лечебной гимнастики стали всеобщим достоянием. В Бомбее, Нью-Йорке и в других местах возникли учреждения по изучению медицинских свойств гимнастики йогов. Освобожденная от мистических учений система йогов в Европе обогатилась новыми элементами расслабления. В 1950-х годах в санаториях Шанхая, Тянь-Шаня и Крыма врачи стали применять методы лечения, в основе которых лежала китайская гимнастика и метод лечебного дыхания. Современная медицина проявила интерес прежде всего к физиологическому воздействию массажа, акупунктуры (иглоукалывание) и моксibuции (лечение теплом). Созываемые начиная с 1965 года один раз в четыре года всемирные конгрессы по вопросам акупунктуры, издаваемые ими материалы способствовали изучению основанных на таких же принципах системы йогов и учения чакра. Наряду со знаниями в области восточной оздоровительной гимнастики, в более узком понимании этого слова, на соревнованиях мирового масштаба право гражданства обрели современные разновидности древних японских состязаний по борьбе (анкидо, дзюдо, каратэ)

## **6.1. РАЗВИТИЕ МЕЖДУНАРОДНОГО СПОРТИВНОГО ДВИЖЕНИЯ В ПЕРИОД МЕЖДУ ДВУМЯ МИРОВЫМИ ВОЙНАМИ**

### **6.1.1. Расширение организационных и соревновательных рамок спортивной жизни (1919—1939)**

Спортивное движение довольно быстро преодолело застой, вызванный первой мировой войной. Представители видов спорта уже во время напряженных политических переговоров между победившими и побежденными нациями сумели найти путь к возрождению спортивного обмена. Экономические и политические группировки различного толка открыли в области физической культуры скрытые возможности для своих манипуляций. **В общественном сознании укоренился культ спортивных рекордов.** Уровень технических достижений, изменения в жизненном укладе, женская эмансипация, новые потребности в движении и самовыражении сделали формы соперничества еще более дифференцированными. Размах спортивного движения характеризует и большое число международных спортивных союзов, созданных в период между двумя мировыми войнами.

На фоне общих организационных и спортивных мероприятий наблюдалось достаточно пренебрежительное отношение к процессам дальнейшего развития и распространения отдельных видов спорта. Проблема осложнялась тем, что **создание спортивных союзов не всегда зависело от организации и проведения европейских и мировых первенств по тому или иному виду спорта.** Большинство историков в области спорта не видят взаимосвязи в том, что в развитии некоторых видов спорта наблюдался огромный подъем в одних районах земного шара, в то время как в других они оставались едва известными. Однако упомянутое явление не может рассматриваться как случайное, как, впрочем, и тот процесс дифференциации, который привел к разделению таких видов современной гимнастики, как выступления на снарядах, вольные упражнения и акробатика. Или как, например, в Советском Союзе наряду с вольной и классической борьбой появилось самбо. В спортивных играх наряду с футболом и регби распространение получили гандбол, баскетбол и волейбол. Виды спорта, культивировавшиеся ранее

лишь в одной стране, стали популярными во всем мире. Так, канадский хоккей оттеснил на второй план хоккей с мячом, ручной мяч, а баскетбол с его щитом и корзиной вытеснил корбол. В списке соревнований мирового масштаба утвердились бейсбол и дзю-до (в 1934 г. в Дрездене проводилось неофициальное первенство Европы). В то же время керлинг, имевший сотни тысяч поклонников в Англии, Ирландии, Шотландии, Франции, Германии, Швейцарии и Швеции, не сумел продвинуться дальше организации олимпийских показательных выступлений по этому виду спорта.

Благодаря исследованиям польского историка-социолога Анджея Воля<sup>1</sup> мы можем получить объяснение тому, почему спорт в своем развитии не ограничился только видами, связанными с физическими упражнениями, и почему появились такие виды технического спорта, как автоспорт, мотоспорт, водно-технические виды спорта, авиа- и планерный спорт, моделирование.

Тезис, согласно которому в процессе развития на передний план закономерно выступают те виды спорта, в которых все больше находят отражение потребности человека в современной высокопроизводительной технике, средствах передвижения, отвечающие ритму нашей эпохи, соответствует в основе своей и нашим выводам. В то же время мы не располагаем даже приблизительными данными о том, какие факторы в различные исторические периоды привлекали молодежь к тому или иному виду спорта. На основе историко-социологических исследований, которые ограничивались исключительно данными, собранными с помощью опросов и анкет, распространяемых среди международных спортивных союзов и федераций, невозможно сделать каких-либо обобщенных выводов.

Вид спорта	Название международной федерации в момент создания	Год образования	Вид спорта	Название международной федерации в момент создания	Год образования
1	2	3	1	2	3
Тяжелая атлетика	ФИХК	1920	Лыжи	ФИС	1924
Бокс	АИБА	1920	Кегли	ФИК	1925
Конный спорт	ФЕИ	1921	Настольный теннис	ИТТФ	1926
Водно-моторный спорт	УИИА	1922	Гандбол	ИАГФ	1928
Бобслей	ФИБТ	1923	Стрельба из лука	ФИТА	1931
Роликовые коньки	ФИРС	1924	Альпинизм	УИАА	1932
Хоккей на траве	ФИХГ	1924	Баскетбол	ФИБА	1932
Гребля на байдарках и каноэ	ИРК	1924	Дзюдо	ЕИУ	1934
Шахматы	ФИДЕ	1924	Регби	(европейский союз) ФИРА	1934
			Бадминтон	ИБФ	1934

Столь же противоречивым является и вопрос о том, какие факторы в тот или иной исторический период влияли на формирование спортивного профиля тех или иных стран. В период между двумя мировыми войнами в Соединенных Штатах ведущими видами спорта были в основном легкая атлетика, бокс, регби, баскетбол и бейсбол; во Франции — велосипедный спорт и регби; в Германии — гандбол; в южноафриканских странах — футбол; в Индии — гимнастика йога и хоккей на траве; в Австралии, Англии и ЮАР — крикет; в Скандинавских странах — тяжелая атлетика и зимние виды спорта; в Советском Союзе — волейбол, гимнастика и борьба;

в Центральной Европе — футбол. В то же время в Испании и Мексике последний вид спорта должен был делить пальму первенства с боем быков и пелотой.

**В некоторых видах спорта, очевидно, решающее влияние на их дальнейшее развитие оказали природные условия.** На севере отлогие равнины и замерзающие озера Финляндии явились основой для развития лыжных гонок, крутые склоны Норвегии — для прыжков с трамплина, относительно длинные склоны в Альпах — для горнолыжного спорта. Бассейны, построенные на теплых источниках в Венгрии, благоприятствовали развитию водного поло, а условия воздушного бассейна нагорья Клермон-Феран и Крымского полуострова — развитию планерного спорта. **Однако по сравнению с географическими и климатическими факторами более значительное влияние оказывали спортивные традиции и факторы общественно-политического и экономического порядка.** Например, в целях борьбы с тенденциями профессионализма в футболе немецкий рабочий спортивный союз поддерживал развитие ручного мяча. В 1928 году его инициативой воспользовались официальные круги и основали международный союз. В начале 30-х годов в Советском Союзе были зарегистрированы первые рекорды в парашютном спорте. **Нельзя не учитывать также конкуренции между отдельными видами спорта, которая в каждой конкретной стране благоприятствует наиболее популярным здесь видам.** Примером этого может служить история распространения футбола в Америке. Уже в 1931 году американская Футбольная лига организовала чемпионат с участием двадцати различных клубов. Однако матчи проводились от случая к случаю. Мировое общественное мнение смирилось с тем, что в Америке рядом с регби и бейсболом футбол может получить лишь незначительное развитие.

В организации международных первенств по отдельным видам спорта (чемпионаты Европы, мира, розыгрыш кубков) большую роль играли такие факторы, как авторитет меценатствующих кругов, число занимающихся спортом и болельщиков, активность международных федераций. В футболе, например, в 1927 году по предложению выдающегося тренера австрийской сборной Хуго Мейсла был учрежден розыгрыш кубка Центральной Европы. Венгерские руководители федераций сыграли значительную роль в проведении чемпионатов Европы по плаванию, водному поло и легкой атлетике. В то же время нельзя не обратить внимание на тот факт, что официальные международные первенства по таким довольно рано сформировавшимся видам спорта, как легкая атлетика, плавание, фехтование, лыжи, бокс и борьба, стали разыгрываться только в 20-х годах или даже позднее. Что касается легкой атлетики, здесь сказывались противоречия между английскими и американскими федерациями, а в плавании игравшие ведущую роль американцы важнейшим соревнованием считали олимпийские игры. Как известно, в зимних видах спорта проведению соревнований препятствовало сопротивление со стороны северных стран. В теннисе англичане до сих пор отстаивают честь Уимблдонского турнира как неофициального первенства мира. В боксе, борьбе и тяжелой атлетике «чемпионаты мира», устраиваемые профессиональными предпринимателями, затормозили организацию и проведение международных соревнований спортсменов-любителей. В дзюдо охранявшие тайну самозащиты официальные спортивные круги Японии выступали противниками проведения международных соревнований. Различия во взглядах, возникшие в отдельных видах спорта, усиливались благодаря противоречиям политического характера, борьбе за влияние в создаваемых федерациях, небеспристрастному толкованию правил, дискриминационному устремлениям. Комплектность международных форумов по гребле на байдарках, ручному мячу и дзюдо, созданных и находившихся под влиянием германских федераций, федерации многих стран так и не признали.

## Хронология впервые проведенных чемпионатов мира и Европы в период между двумя мировыми войнами

Вид спорта	Место проведения	Год проведения	Вид спорта	Место проведения	Год проведения
1	2	3	1	2	3
<b>Чемпионаты мира</b>			<b>Чемпионаты Европы</b>		
Борьба классическая	Хельсинки	1921	Тяжелая атлетика	Оффенбах	1921
Тяжелая атлетика	Ревал	1922	Фехтование (шпага)	Париж	1921
Парусный спорт («Звездный»)	Лонг -Айленд	1922	Бокс	Париж	1924
Бобслей	Шамони	1924	Борьба (классическая)	Милан	1925
Лыжи (северное троеборье)	Шамони	1924	Плавание	Будапешт	1926
Настольный теннис	Лондон	1926	Водное поло	Будапешт	1926
Шахматы (мужчины)	Лондон	1927	Борьба (вольная)	Париж	1929
Футбол	Монтевидео	1930	Фигурное катание (женщины)	Вена	1930
Стрельба из лука	Львов	1931	Парусный спорт («Звездный»)	Сент-Джин-де-Луц	1932
Лыжи (горные)	Мюррен	1931	Гребля на байдарках и каноэ	Прага	1933
Фехтование (мужчины)	Париж	1937	Легкая атлетика (мужчины)	Турин	1934
Ручной мяч (большая площадка)	Германия	1938	Баскетбол (мужчины)	Женева	1935
Гребля на байдарках и каноэ	Ваксхольм	1938	Легкая атлетика (женщины)	Вена	1938
			Баскетбол (женщины)	Барселона	1938

### 6.1.2. Развитие технической и физической подготовки по видам спорта (1919—1939)

Благодаря растущему интересу к зрелищным мероприятиям, возросшему числу посетителей соревнований и участников пари наряду с престижностью спортивных рекордов постепенно утвердились отношения, основанные на меновой стоимости. Специализация спортивной деятельности стала приобретать глубокий характер. Кроме самих спортсменов в качестве «специалистов» в том или ином виде спорта, в роли соперников все чаще выступают тренеры, производители оборудования, организации, обеспечивающие необходимые условия. Усилия сторонников любительского спорта оказались тщетными, спорт оказался вовлеченным в сферу общественного разделения труда.

**Начавшийся на рубеже веков процесс дифференциации, стандартные спортивные дистанции, типовое спортивное оборудование, установление единых спортивных правил и норм сделали возможным планирование физической подготовки.** Благодаря зафиксированным условиям, в которых определялось их создание и применение, конечная цель активного спорта находила свое воплощение в решении задач, превосходивших по своему значению другие наиболее доступные задачи. Благодаря им стало возможным приступить к систематическому совершенствованию тех наиболее разнообразных и наиболее целесообразных форм движения, с помощью которых в рамках

действующих правил можно было повысить шансы на победу. После унифицирования правил возник вопрос о правильном стиле и технике как о единице измерения оптимальных возможностей спортсмена, основанного на анализе его движений. Вследствие этого в технике лучших спортсменов мира, если не считать индивидуальности, стало проявляться все меньше различий.

Новинки и элементы движения, приводившие к новым достижениям, перенимались тренерами и спортсменами многих стран, более того, они развивали их дальше и не раз на очередном первенстве превосходили своих учителей. (Именно так Бела Комьяди обеспечил на протяжении двух десятилетий гегемонию венгерского водного поло, переняв технические элементы у шведов, бельгийцев, французов и англичан.)

**Совершенствование спортивного оборудования, техники движений, методов подготовки до конца 20-х годов характеризовалось эклектичным использованием опыта развития. Однако начиная с Олимпиады в Амстердаме постепенно возобладал гомеостатический образ мышления<sup>2</sup>. При содействии видных специалистов и исследователей в смежных с физической культурой областях постепенно получили распространение научные поиски, направленные на координацию вопросов, связанных с техникой, методами тренировок и спортивным оборудованием.** К концу 30-х годов в соответствии с олимпийскими циклами в общих чертах сложилась «спиралевидная» модель, составными частями которой являлись сила, выносливость, скорость, технические комбинации и ловкость. В дальнейшем на более высокой степени развития эти поиски послужили своего рода основой для синтеза научной методики тренировок, формировавшейся в период после второй мировой войны.

Возвращаясь к началу 20-х годов, мы должны исходить из того, что эпоха на рубеже веков оставила после себя **три главных направления в области подготовки спортсменов: совершенствование спортивного оборудования, совершенствование техники и тактики, т. е. движений, и увеличение объема нагрузок.** И все же главное направление развития определялось «видами спорта, поддающимися измерению».

Спортсмены и тренеры, занимавшиеся греблей, плаванием, бегом и велосипедным спортом, стали понимать, что для роста достижений **недостаточно только совершенствовать снаряжение и технику**, а нужно развивать соответствующую силу, скорость и, главным образом, выносливость. Возник т. н. «избыточный» или, другими словами, «дополнительный» метод тренировки.

**Однако стремление к одновременному увеличению объемов и темпа тренировок поставило тренеров, занятых обычно в нескольких видах спорта, перед новой дилеммой.** Они столкнулись с проблемой монотонности и с целой серией провалов, связанных с упадком духа спортсменов перед началом соревнований. Законами взаимосвязи между внешними раздражителями и внутренней приспособляемостью живого организма уже раньше владели специалисты в области французской физиологии XIX века. Однако их перенос в закрытую в полном смысле этого слова среду любительского спорта мог быть осуществлен лишь путем сложного механизма.

Одним из таких факторов явились вынужденные обстоятельства. Число участников тренировок увеличилось. Спортсмены, занимавшиеся циклическими видами спорта, в ходе групповых занятий вынуждены были использовать метод сменного лидерства. Бегуны, конькобежцы или велосипедисты за спиной друг друга уже не испытывали сопротивления воздуха. Преимущества сменного лидерства и скрытые в нем сильные и слабые стороны были признаны не только спортсменами, но и тренерами, и в конце 20-х годов применяли эту тактику уже сознательно.

Второй фактор был основан на опыте подготовки скаковых лошадей.



Некоторые тренеры по плаванию и легкой атлетике из числа бывших специалистов конного спорта установили, что организм спортсменов тоже не может сразу приспособиться к более длинным дистанциям и возросшему темпу. Поэтому они изменили структуру тренировок. Назначенная дистанция делилась на несколько отрезков с небольшими промежутками для отдыха. Таким образом спортсмен мог поддерживать необходимый темп. Общая тенденция заключалась в том, что общая длина дистанции на тренировках должна была превышать длину дистанции на соревнованиях. Наиболее типичным приверженцем этого метода был американец Адольф Кифер, чемпион Олимпиады 1936 года в плавании на спине<sup>3</sup>.

Основоположниками бега на длинные дистанции и системы тренировок, состоявших из темповых комбинаций, были представители финской школы Ханнес Колахмайнен и Пааво Нурми.

Брат Ханнеса Колахмайнена был профессиональным бегуном в Соединенных Штатах Америки. Применяв американский метод, о котором он узнал от брата, младший Колахмайнен на Олимпиаде 1912 года в Стокгольме выиграл все забеги на длинные дистанции. Вначале и Нурми использовал метод тренировки Колахмайнена. Позднее тренировки на пересеченной местности, состоявшие из продолжительного и темпового бега, он дополнил спринтерскими забегами на стадионе по повторной системе. Ряд спринтерских забегов сменялся короткими перерывами. Введенные им усовершенствования были, возможно, продиктованы тем, что ему все труднее было бороться с однообразием комбинаций стайерского и темпового бега, а с другой стороны, он обнаружил, что т. н. скоростную выносливость он может выработать только с помощью спринтерского бега. Свой метод прославленный спортсмен сделал всеобщим достоянием. Бегуны на длинные дистанции до второй мировой войны повсюду тренировались по его системе.

Идею о разделении дистанции на отдельные участки и о смене темпа в 30-х годах переняли велосипедисты, лыжники и конькобежцы. Одновременно в спортивных играх и парных поединках внимание стало привлекать изучение отдельных движений, выполняющихся как часть общей акции.

**Лаури Пикала в вышедшем в 1930 году «Справочнике по легкой атлетике» описал уже не только понятия нагрузки и отдыха, но и чередование ритма нагрузки. Тем самым он заложил основу интервального метода тренировки, получившего развитие во второй половине 40-х годов.**

Возросшие требования начиная с 20-х годов постепенно оттеснили на второй план идеал универсального спортсмена начала века. Спортсмены стали специализироваться в одном виде спорта, более того, тренеры стали неодобрительно смотреть на тех, кто занимался и другим видом.

**Однако участие в соревнованиях по одному виду спорта (изменившийся опыт тренировок и соревнований) вызвало новые проблемы.** Специалисты обнаружили, что, несмотря на увеличение количества тренировок, повышение скорости, интенсификации поединков, результаты не улучшаются в желаемых пределах. Поэтому они стали искать в других направлениях. В тренировочные занятия были включены различного рода вспомогательные, дополняющие, специальные укрепляющие и расслабляющие движения, т. н. **целевая гимнастика.** (В этом заключался один из секретов успеха японских пловцов в Лос-Анджелесе, который позднее получил дальнейшее развитие у тренера по плаванию Йельского университета Роберта Кипута.) Для людей со слабыми мышцами живота или ног были составлены особые силовые упражнения. Бегуны на средние и длинные дистанции в северных странах временами использовали тяжелые сапоги или обувь, оснащенную утяжелителями из олова. Спортсменов со слабо развитым торсом заставляли заниматься тяжелой атлетикой или греблей. Занятия тяжелоатлетов, боксеров и борцов, обладавших твердой мускулатурой, дополнялись расслабляющими движениями. Следуя опыту скандинавов, наступающий после сорев-

нований мертвый сезон стали использовать для укрепляющих занятий, повышающих общую спортивную кондицию. А начиная с 30-х годов уже сознательно стали использовать дополняющие виды спорта<sup>4</sup>.

**В соответствии со стилем и манерой игры** в шахматах, регби, хоккее, футболе, легкой атлетике, водном поло и состязаниях по борьбе **на передний план стал выдвигаться вопрос о роли тактической подготовки.** В фехтовании, борьбе, боксе, да, пожалуй, и в легкой атлетике стали изучать привычки, действия и тактические маневры наиболее серьезных соперников. Подготовка спортсменов велась с учетом слабых мест будущих соперников.

**Внимание тренеров стали привлекать такие вопросы, как погода, вода, температура, ветер, помещение, грунт — элементы, сопутствующие выступлению спортсменов на открытых площадках.** Одновременно спортсменов приучали к наблюдательности и экспериментированию. Представители чигоринской школы — Алехин, Брейер, Нимцович — благодаря развитию дебютной теории, совершенствованию миттельшпиля и инициативной манере создали в шахматах атакующий стиль игры, базирующийся на стратегических замыслах.

**Новые технические элементы и взаимосвязи, появившиеся в результате различных экспериментов, порой меняли весь набор упражнений в том или ином виде спорта.** Вслед за комбинационными ударами чемпиона мира по боксу в легком весе Бенни Леонарда (1917—1925) родилась т. н. «школа технического бокса». В фехтовании на саблях венгерская кварта и другие элементы, а также использование темпа, основанного на движении ног, означали дальнейший шаг вперед. Немец Вальтер Гласс и норвежец Тулин Тамс почти одновременно и независимо друг от друга открыли аэродинамический способ прыжков на лыжах. Финский спортсмен Матти Ярвинен благодаря новой технике метания копья в начале 30-х годов поднял мировой рекорд за 77 метров<sup>5</sup>. Наряду со «стилем Ярвинена» в терминологии других видов спорта сохранились имена тех, кто своими открытиями обогатил технический арсенал: Риттбергер, Лутц в фигурном катании, Радвани в борьбе.

**В некоторых случаях постепенное усовершенствование первоначальных технических средств приводило к возникновению новых видов спорта.** В начале 20-х годов в области планирующих полетов стали изучать законы полета птиц. Благодаря изучению энергии воздушного потока и конструктивным новшествам возник дельтапланерный спорт. **А после пятилетних попыток — термиковые полеты, которые до 1950 года были господствующими среди любителей планерного спорта.** Аналогичный эволюционный процесс происходил в зимних горнолыжных видах спорта — **скоростном спуске и слаломе.** С введением подъемников возросло количество попыток. Хрупкие, а потому опасные лыжи были заменены гибкими клееными лыжами с кабельными креплениями. На трассах появились слаломные ворота. Революцией в лыжной технике явились запатентованные в 1926 году в Зальцбурге лыжный желобок и окантовка. Лыжи новой конструкции обеспечивали безопасность даже при спусках на крутых склонах. Началось соперничество австрийской и французской школ, в результате которого к 30-м годам в основном сложилась основа стиля, применяемого и сегодня.

Спортивный обозреватель Германского гимнастического союза отзывался о первых попытках ранней специализации в не очень лестных выражениях.

«...Меценаты фигурного катания, среди них отец Сони Хени, впервые переступили порог олимпизма, когда выставили на лед четырехлетних девочек и, заставив напряженно трудиться, лишили их мира игры... тот, кто сегодня хочет добиться успехов на Олимпиаде, должен начать кататься с раннего детского возраста, должен иметь богатых родителей и меценатов, которые оплатят все расходы». В период со времен Сони Хени и до наших

дней внимание тренеров почти во всех видах спорта обращено на детей. В плавании это принесло значительные успехи. Однако до сих пор до конца не выяснено, вызвана ли ранняя специализация в других областях действительно биологическими факторами или же она является продуктом конкурентной борьбы в погоне за талантами.

Рост достижений, наступивший в результате совершенствования методов подготовки и техники, хорошо виден в списке олимпийских рекордов. В наши дни стало модным снисходительно сравнивать рекорды прошлого с уровнем достижений нынешних юных пловцов и легкоатлетов. Об одном существенном сравнении мы, однако, забываем. Это сравнение только тогда было бы исторически реальным, если бы мы сопоставили средства государства и общества, вложенные в их подготовку. Если взять за основу представителей венгерского спорта того периода, эта сумма в среднем на одного человека в год равнялась бы двухмесячному среднему заработку. То есть приблизительно столько, сколько теперь понадобилось бы для того, чтобы обеспечить минимальную техническую подготовку начинающего спортсмена.

### **6.1.3. Критические годы олимпийского движения**

#### **6.1.3.1. Творчество Кубертена (1919—1925)**

Народы, уставшие от кровопролитной первой мировой войны, снова захлестнули волны пацифизма. Можно было бы по праву ожидать, что на первых же играх, которые будут проведены под эгидой олимпийского знамени, символизирующего солидарность людей, будет господствовать дух примирения. Планы относительно проведения рабочих олимпиад означали новые веяния.

В опубликованном открытом письме 13 января 1919 года Кубертен провозгласил реорганизацию. «Спорт, — пишет он, — когда-то был времяпровождением богатых молодых бездельников; вот уже тридцать лет он доставляет удовольствие детям буржуа в их свободное время. Пришло время, чтобы дети пролетариев тоже видели радость физической культуры...»<sup>6</sup>.

Однако на заседании в Лозанне в 1919 году, а затем в Амстердаме в 1920 году, несмотря на все усилия Кубертена, а также американских и итальянских членов МОК, сильный отпечаток наложило упоение победой стран Антанты. Следующее по очереди пристанище олимпиады, столица «второй советской державы» — Будапешт, по существу, даже не упоминалось. Советскую Россию исключили из числа участников. Точнее, организаторы соревнований поставили такие условия для выступления 8 спортсменов, которые без приглашения были посланы советским спортивным руководством в Антверпен, что их невозможно было выполнить. Право на проведение Игр VII Олимпиады получил Антверпен. В сложностях, которые вобрало в себя олимпийское движение, отражались и противоречия между побежденными. Напрасно доказывал Кубертен, что «неполадки существуют только за пределами олимпийского зала», в действительности же в опасности находилось само олимпийское движение. Под перекрестный огонь прессы попал МОК. Проблематичным стало участие французов. Что касается побежденных государств, многие делегаты требовали их исключения, что могло повлечь за собой нежелательный раскол олимпийского движения. Проблему, наконец, решили таким образом: вопрос о приглашении на Олимпиаду возложили на Антверпен, который лишил возможности участвовать в Играх страны «оси» и Советскую Россию.

Наряду с этим половинчатым спортивно-политическим маневром решение, принятое по вопросу об участии армян и ирландцев, было, безусловно,

дальновидным. Князь Урусов хотел добиться того, чтобы белогвардейское армянское правительство направило своих спортсменов в Антверпен, что было бы равносильно их спортивно-дипломатическому признанию. Кубертен, несмотря на широкую поддержку этого намерения со стороны членов МОК, добился, чтобы этот вопрос рассматривался только после ходатайства независимого правительства Армении. Аналогичное решение было принято по вопросу об участии ирландцев. Свидетельством расширения олимпийского движения явилось то, что организаторы проводившихся под эгидой УМСА Дальневосточных игр и Латиноамериканских игр просили МОК о поддержке, на что было дано согласие на заседании в Антверпене.

**Успешное проведение Олимпиады в Антверпене и решения, принятые здесь на заседании МОК, однозначно подтвердили жизнеспособность современного олимпизма. Однако «холодная война» в спорте ослабевала чрезвычайно медленно.** Кубертен благодаря своему личному авторитету добился того, чтобы снова пригласить исключенные ранее страны—члены МОК, кроме Германии и Советской России. В то же время в МОК возникли внутренние разногласия по вопросу о зимних олимпиадах, программе игр, об участии женщин в олимпийских играх и по ряду других вопросов организационного и административного характера. Чрезвычайно трудно судить об истинных причинах этих запутанных противоречий, т. к., кроме стоявших за ними гегемонистских устремлений английских, американских и французских членов МОК, сюда примешивались спортивная групповщина, притязания на право организации Игр и личные предубеждения. На конгрессе в Лозанне (1921 г.) и приуроченном к нему заседании МОК Кубертен добился также того, что право на проведение Игр VIII Олимпиады снова получила столица Франции.

«Я считал бы справедливым, — сказал он, — если в тридцатую годовщину возрождения идеи олимпизма Игры будут организованы в городе, в котором было положено начало организации современных олимпиад». Во время доклада он применил тактику «двойного решения» и сформулировал свое предложение следующим образом: «...по этому великому случаю вы должны ради меня пожертвовать своими национальными чаяниями и интересами и принять решение о проведении Игр IX Олимпиады в Амстердаме, а местом проведения Игр VIII Олимпиады назначить Париж»<sup>7</sup>.

Этот локалпатриотический жест отца современного олимпизма нельзя отделять от тех изменений в официальной французской политике, которые вызвали внезапный поворот в отношении Олимпиады. Французское правительство, как мы об этом уже говорили, в 1910 году еще не признавало МОК в качестве официального органа. Однако тем временем крупная буржуазия во Франции благодаря победе, одержанной над централизованной властью, укрепила свои позиции и с помощью Клемансо стремилась к установлению гегемонии в Европе, несмотря на сопротивление со стороны англичан и американцев. В этой политике активная роль отводилась и МОК. Не случайно, что по случаю его 25-летия в 1919 году в Лозанну были доставлены приветствия и добрые пожелания Клемансо. Вслед за этим Жан Птижан при поддержке правительства основал Международную федерацию университетского спорта. Родилось предложение Олимпийского комитета Франции о том, чтобы начиная с 1924 года ввести официальную таблицу подсчета очков каждой национальной команды. Когда же целый ряд связанных с МОК замыслов не оправдался, политические руководители Франции поставили под вопрос проведение Парижской Олимпиады 1924 года. Однако Кубертен с помощью оправдавших себя ранее дипломатических маневров помог осуществить их расчеты.

Точно так же, как и в случае с первыми Играми в Афинах, когда возникла опасность их срыва, он маневрировал вокруг кандидатуры Будапешта, теперь он начал переговоры с Лос-Анджелесом. Городской совет

Калифорнии и спортивное руководство воспользовались случаем и заявили, что готовы «выручить» Париж и взять организацию игр на себя. Нужно ли говорить о том, что и этот маневр увенчался успехом и появление нового претендента успокаивающим образом подействовало на антиолимпийские выпады французской прессы?

**В 20-х годах региональные игры, служившие повсеместному распространению олимпийского движения, затрагивали интересы великодержавной политики.** В этой связи члены МОК в преддверии Олимпийских игр 1924 года в Париже провели значительную работу в странах Дальнего Востока и Латинской Америки. На повестку дня непосредственно встал вопрос об Африканских играх, который был особенно близок Кубертену. На заседании МОК в Риме было принято специальное решение о том, что вначале игры будут организованы в Алжире (1925 г.), а затем — в Александрии (1927 г.). Единственный недостаток этого решения, который, кстати, с самого начала делал проблематичным его осуществление, заключался в том, что его исполнение хотели возложить на колониальные власти Франции, Италии и Испании. Единственным лицом, имевшим отношение к Африке, с которым обсуждался вопрос о проведении игр, был король Египта, интересы которого в МОК представлял член Комитета греческого происхождения Ангело.

По предложению Кубертена отдел пропаганды МОК выбил для африканской молодежи специальную медаль. Латинский текст гласил: «Свойство атлета заключается в том, что он познает себя, владеет собой и побеждает себя». Спортсмены колониальных стран, судя по всему, «поняли», чего от них хотят. Однако между тем в Марокко вспыхнула война против республики. Из-за разногласий колониальных стран проведение игр стало невозможным.

В результате большой организаторской работы в период между 1919 и 1924 годами олимпийское движение получило дальнейшее развитие.

К нему присоединились Аргентина, Болгария, Эквадор, Эстония, Филиппинские острова, Гаити, Индия, Ирландия, Польша, Мексика, Монако и Уругвай. Кубертен выразил надежду, что наступит то время, когда молодежь России сможет принять участие в Играх.

**Не были лишены конфликтности в узком смысле и внутренние вопросы МОК.**

Был создан Исполком МОК в составе пяти членов во главе с Я. Сигфридом Эдстремом (1870—1964). Затем первым директором МОК был назначен Фред Аукенталер. После определения круга компетенций МОК были урегулированы и процедурные вопросы.

Во время Пражского конгресса 1925 года вопрос о компенсации спортсменам-любителям «теряемого заработка» рассматривался с более либеральных, чем ранее, позиций и с учетом социальных аспектов. На повестку дня был поставлен и вопрос о членстве в МОК Германии. В то же время предложения, связанные с представительством в МОК международных федераций и с возвращением теннисистов в любительский спорт, были отклонены. Была принята к сведению отсрочка Африканских игр до 1927 года. После окончания работы Конгресса Кубертен в июле 1925 года письмом оповестил членов МОК о том, что он уходит в отставку с поста президента, и в качестве своего преемника выдвинул кандидатуру Анри де Байе-Латура<sup>8</sup>.

Свой уход в отставку Кубертен мотивировал состоянием здоровья. На самом же деле, как это выяснилось потом из его мемуаров, к этому шагу его побудило пошатнувшееся материальное положение и кризис его иллюминистских концепций. Наряду с этим и то, что на фоне устремлений, направленных против французской гегемонии в политической и культурной областях, в Германии и США получили распространение антиолимпийские тен-

денции, затрагивавшие его личность. Он вынужден был признать, что становится все менее возможным изолировать олимпийское движение от великодержавных устремлений. Особенно болезненно Кубертен переживал волокиту вокруг зимних олимпийских игр, неудачу с организацией Африканских игр. С распространением и молчаливым признанием профессионализма (футбол, теннис, велосипедный спорт) рушились надежды на «внутреннюю независимость» любительского спорта.

### 6.1.3.2. Период Анри де Байе-Латура (1925—1941 гг.)

С отставкой Кубертена олимпийское движение вступило в новую стадию. Анри де Байе-Латур, который руководил работой МОК с 1926 по 1941 год, был одним из видных представителей появившейся после I мировой войны «новой волны». Он стал известен в качестве разъезжающего посла МОК. Важную роль он сыграл в модернизации Дальневосточных игр и в учреждении Латиноамериканских игр. Все это свидетельствует о том, что он лучше, чем Кубертен, улавливал процессы, происходившие внутри физической культуры. **Однако линия Байе-Латура на разрыв с иллюминизмом была продиктована не общепризнанной необходимостью обновления идеи олимпизма, а более гибким приспособлением к изменениям в области экономики и политики капитализма.**

В процедурных вопросах он последовательно опирался на Исполком МОК. А решения публиковались в возобновленном в 1926 году бюллетене. На сессии в Монако был решен вопрос об олимпийском статусе веймарской Германии. Теодор Левальд был избран в состав Исполкома, который был расширен до шести членов. Накануне Олимпийских игр 1928 года в Амстердаме были введены предварительные совещания представителей международных федераций и национальных олимпийских комитетов. Под его руководством началось действительное утверждение женских номеров программы в плавании, легкой атлетике, гимнастике, беге на коньках, в лыжах и фехтовании. Общепринятыми стали такие понятия, как тренировочные сборы, олимпийская деревня и олимпийская эстафета. Постоянный характер стали носить номера программы и показательных выступлений. Едиными стали награды. Победители культурных конкурсов получали звание и почести олимпийского чемпиона. Была установлена планомерная подготовка олимпийских игр.

МОК локализовал попытки превратить региональные спортивные игры в конкурирующие движения под названием «желтых», «латиноамериканских», «студенческих», «балканских» или «феминистских олимпиад». В то же время он постепенно запутался в сложных лабиринтах любительства, результатом чего явилось исключение из олимпийской программы бейсбола, тенниса и регби. Временно эта же судьба постигла и лыжников. Возню вокруг футбола удалось прекратить только благодаря исключительным дипломатическим способностям Жюля Рима.

Начиная со второй половины 20-х годов олимпийское движение распространилось прежде всего на независимые государства Латинской Америки: Боливию, Коста-Рику, Колумбию, Перу, Венесуэлу; автономные в спортивном отношении британские колонии: Бермуды, Цейлон, Ямайку и Мальту. Тогда же в МОК были приняты Китай, Латвия, Литва и Лихтенштейн.

**Однако наряду с безусловно значительными успехами руководимый Байе-Латуром МОК отнюдь не мог сохранить тот положительный баланс, который базировался на дипломатии Кубертена.** Было много признаков того, что проводимая им т. н. «свободная от политики» линия вписывается в антисоветскую спортивную блокаду. МОК упорно отмежевывался от рабочего спортивного движения, привлекавшего широкие массы, хотя Кубертен,

который в этот период лишь от случая к случаю участвовал в деятельности Комитета, ясно давал понять, что МОК должен установить связи со спортсменами страны социализма.

«...Наряду с капиталистической организацией, — подчеркивал он в 1931 году в одной из глав своих мемуаров, которая называлась «Легенды», — создана уже и «пролетарская» организация. Время от времени, и не без успеха, она проводит «рабочие олимпиады». Сейчас, когда я пишу эти строки, в Москве строится огромный стадион, на котором скоро будет проведена ближайшая рабочая олимпиада... И как бы ни обстояли дела, распространение спорта среди рабочих с точки зрения олимпийского движения является несомненной гарантией его сохранения, каким бы ни был исход борьбы, которая идет во всем мире между двумя во всех отношениях отличающимися друг от друга общественными системами. Это является признанием того известного факта, который в не столь отдаленном прошлом столь горячо отрицали. Спорт не является предметом роскоши, безделья или дополнением умственных занятий работой мускулов. Для каждого человека спорт является источником внутреннего совершенствования независимо от рода его занятий. Он в равной мере отпущен каждому, и его отсутствие не может быть восполнено ничем»<sup>9</sup>.

**Провозглашая формальные гарантии, МОК в то же время сквозь пальцы смотрел на то, что гитлеровский фашизм использовал зимние и летние Олимпийские игры 1936 года в своих политических интересах.** Когда же один из американских членов МОК счел «усиленные гарантии» Байелатура недостаточными, его просто исключили из состава Комитета. Его преемником стал Эвери Брендедж.

Проблема состояла в том, что, когда МОК в апреле 1932 года на барселонской сессии вынес решение о проведении зимней олимпиады в Гармиш-Партенкирхене и летней — в Берлине, гитлеровцы по всей стране протестовали против надвигающейся на немецкую нацию «интернационалистской заразы». Однако после захвата власти в 1933 году Гитлер увидел в олимпиаде новые возможности для маневров. И как свидетельствует об этом протокол за номером 33/д 155, обнаруженный в Берлинском олимпийском архиве, «...пояснил, что Германия с точки зрения внешней политики находится в очень трудном положении. В целях завоевания мирового общественного мнения Олимпиада должна сопровождаться крупными культурными мероприятиями...». Говоря проще, он понял, что с помощью мирных лозунгов Олимпиады 1936 года можно обеспечить международное признание его тоталитарной системы и одновременно отвлечь внимание от военных приготовлений<sup>10</sup>.

**Однако оба рабочих спортивных интернационала разгадали замыслы геббельсовской пропаганды.** В рабочих и либерально-буржуазных органах печати стали появляться разоблачающие статьи. С ростом антифашистского движения вопрос об олимпиаде стал в один ряд с другими вопросами обеспечения единого фронта. Английские, французские и голландские антифашисты создали Антиолимпийский комитет, американские — Комитет честной игры в спорте, который, объединившись с Национальным олимпийским комитетом США, обратился в МОК с просьбой, чтобы Олимпиада 1936 года была перенесена в Барселону. Она при голосовании получила наибольшее после Берлина число голосов. После того как МОК отклонил просьбу, названные организации создали Международный комитет борьбы за сохранение олимпийского духа. Этот комитет постановил бойкотировать Берлинскую Олимпиаду и провести в Барселоне Народную олимпиаду, а в Праге — Народные спортивные игры. «Те, кто выступает против проведения Олимпиады в Берлине, — говорилось в воззвании, — не являются противниками олимпийских идей. Напротив, они хотят, чтобы идеям олимпизма не был нанесен ущерб и чтобы эти идеи не превратились в руках фашизма в средство

для достижения своих целей. Тот, кто борется за Олимпиаду в Берлине, тот защищает фашистский режим»<sup>11</sup>.

Воспрепятствовать проведению Берлинской Олимпиады, правда, не удалось, но в ходе кампании руководители рабочего спортивного движения почувствовали силу, таящуюся в традициях олимпизма. С этого момента в советском и международном рабочем спортивном движении начинают действовать такие тенденции, которые в конечном счете привели его к непосредственному участию в олимпийском движении.

Берлинская Олимпиада до наших дней остается предметом дискуссий. Некоторые видят в ней торжество непрерывности законности. Другие превозносят ее значение, рассматривая ее с точки зрения организованных в ее рамках научных конференций и фестивалей. С точки зрения ее эстетического оформления специалисты, по существу, разделяют мнение Гастона Майера, высказанное им в книге под названием «Олимпийский призрак», о том, что «композиция Игр XI Олимпиады была разработана по Вагнеру». Историки олимпийского движения, склонные к идеализму, с законным пафосом называют имена чемпионов, которые «на глазах у вождей, готовящихся к уничтожению мира, высоко пронесли знамя мира, солидарности и факел олимпиады». Однако педантизм и ностальгия, вместе взятые, не могут перечеркнуть тот факт, что зимние Игры 1936 года в Гармиш-Партенкирхене и летние в Берлине превратились в руках Гитлера в средство политической игры.

На торжественной церемонии закрытия Игр, организованных, между прочим, с соответствующей претенциозностью, участники шествия расставались друг с другом в надежде на встречу в Токио. Однако создатели оси Берлин—Рим—Токио рассудили иначе.

Вскоре после Берлинской Олимпиады — 2 сентября 1937 года — скончался Пьер Кубертен. В соответствии с его завещанием его сердце было захоронено под мраморной колонной древнего олимпийского святилища в Алтисе. На афинском стадионе Аверофф в соответствии с древнегреческими традициями «вечно пустая» ложа Кубертена хранит память о великом основателе.

**На сессии МОК в 1938 году в Каире на повестку дня вновь был поставлен вопрос о широком международном движении, выступившем против махинаций вокруг Берлинской Олимпиады.** Было принято как удовлетворительное заявление о том, что «с точки зрения идей олимпизма Комитет считает опасным... когда достигнутые результаты используются для воспитания какой-либо страны...». В обстановке все возрастающей напряженности в мире, когда Япония уже вела необъявленную войну против Китая, как должное было воспринято заявление генерального секретаря японского Олимпийского комитета о том, что «XII Олимпиада в Токио будет проведена во что бы то ни стало, т. к. Япония выступает за мир». Представитель Олимпийского комитета Китая Г. Б. Ванг напрасно просил о том, чтобы лишить столицу напавшей на его страну Японии, а также г. Саппоро права на организацию Игр. Однако МОК занял выжидательную позицию. Дело кончилось тем, что Исполком МОК собрался на закрытое заседание, на котором было решено, что, если Токио откажется от проведения Игр, тогда летние Игры будут переведены в Хельсинки, а зимние — в Осло.

После каирской сессии в июле 1938 г. Япония заявила, что в 1940 году она не сможет принять олимпиаду, т. к. в это время «она намерена организовать крупные военные маневры в честь 2600-летия основания империи». Через несколько дней было объявлено, что летние Олимпийские игры состоятся в Хельсинки с 20 июля по 4 августа 1940 года. Осло, однако, не захотел вмешиваться в конфликт между МОК и Международной федерацией лыжного спорта, продолжавшийся с 1936 года. К тому же усеченная программа, в которой из всех видов лыжных соревнований планировалось оставить только соревнование лыжных патрулей, делала проблематичным успех



VI зимних Игр. Осталась единственная заявка Гармиш-Партенкирхена. Если присмотреться внимательнее и при этом учесть, что именно немцы в МОК занимали по отношению к Международной федерации лыжного спорта наиболее жесткую позицию, мы легко можем заметить ту ниточку дипломатической игры, целью которой было предоставить право на проведение Игр гитлеровской Германии. На лондонской сессии МОК, состоявшейся 6—9 июля 1939 года, пилюлю подсластили тем, что право на проведение зимней Олимпиады было передано Кортина д'Ампеццо. Что касается летних Игр 1944 года, по числу голосов на первом месте оказался Лондон, опередив Рим. Неслучайным было и то, что именно по предложению олимпийских комитетов фашистских государств в программу игр был включен скоростной бег на коньках для женщин. Но как об этом свидетельствуют мемуары Отто Майера, это решение 1939 года было предано забвению, и поэтому этот вопрос возник снова в 1956 г. на сессии в Мельбурне.

В результате развязанной в 1939 году второй мировой войны в международном олимпийском движении снова наступил спад. Симпатизировавший гитлеровской Германии Анри Байе-Латур, после того как увидел, что его родина пала жертвой фашистского нашествия, потерял душевное равновесие. А когда узнал о том, что его сын стал солдатом «Свободной Бельгийской Армии», бежал в Америку. Скончался 6 января 1942 года в результате сердечного приступа.

### **6.1.3.3. Хроника игр от Антверпена до Берлина. Игры VII Олимпиады (Антверпен, 30 апреля — 12 сентября 1920 года)**

На Олимпиаде в Антверпене впервые прозвучало понятие любительский спорт. Впервые взвился олимпийский флаг с изображением пяти колец, символизирующий собой единство частей света. Бельгийские газеты писали о наступлении мирной атмосферы в спорте. Однако диссонансом прозвучало решение не приглашать на Олимпиаду страны, проигравшие войну, и Советскую Россию. Политическая возня среди победителей сказывалась и на прибывших на соревнования спортсменах. Во время финальной встречи по футболу зрители выскочили на поле, и в результате чехословацкие спортсмены покинули его. Таким образом, серебряные медали получила команда Испании, победившая в утешительном турнире. Скандалами, ошибочным судейством, протестами и дисквалификацией сопровождалось соревнования по велосипедному спорту, борьбе, боксу и водному поло. Выступавшие до тех пор под именем Австрало-Азии британские доминионы на этой Олимпиаде выступали отдельно под флагом Австралии и Новой Зеландии.

Из олимпийской программы окончательно были исключены перетягивание каната и лазание по канату. Было снижено число номеров в парусном спорте и стрельбе из лука и увеличено в стрельбе. В программу вновь были включены хоккей на траве, регби и теннис. Состоялась премьера культивируемого канадцами современного хоккея. Борьба была разделена на классическую и вольную. Была введена система подсчета очков. С пяти до восьми было увеличено число весовых категорий в боксе.

В легкой атлетике ведущие позиции заняли финны. Благодаря первым четырем местам, занятым их спортсменами в метании копья, начался новый этап в развитии финской школы копьеметания. Пааво Нурми, заняв три первых и одно второе место, завоевал симпатии международной спортивной общественности. В отсутствие венгров вперед вырвались итальянские фехтовальщики и шведские борцы классического стиля. В культурных конкурсах в живописи и архитектуре первые премии не присуждались. На Антверпенской Олимпиаде среди других замечательных спортсменов блеснули такие две выдающиеся представительницы завоевавшего равноправный

статус женского спорта, как американка Этельда Блейбтри и француженка Сюзанн Ленглен. Здесь, завоевав золотую олимпийскую медаль на одиночке, взял реванш американец Джон Келли, который ранее из-за происхождения был отстранен от участия в регате Хенлей.

На летних Олимпийских играх в Антверпене 2000 спортсменов (из них 63 женщины) из 29 стран оспаривали первенство в 158 номерах программы по 22 видам спорта. Показательные соревнования проводились по конному поло и бадминтону.

В неофициальном зачете по очкам на первом месте оказались спортсмены США, на втором — Швеции и на третьем — Англии. Завоевавшие в стрельбе из лука восемь золотых медалей бельгийцы опередили французов, норвежцев и финнов.

### **Игры VIII Олимпиады (Париж, 3 мая — 27 июля 1924 года)**

Парижские Олимпийские игры проходили под знаком тридцатилетия Международного олимпийского комитета. Как в списке рекордов, так и с точки зрения числа участников — во всем чувствовалась стабилизация. Советский Союз и Германия снова не были приглашены. В обстановке международной напряженности французские власти ссылались на то, что они не могут гарантировать безопасность немецких спортсменов. В программу соревнований было включено фехтование на рапирах у женщин. В то же время теннисисты из-за разногласий по вопросу о любительстве распрощались с Олимпийскими играми. Сформировалась классическая программа соревнований по плаванию, состоящая из 11 видов. До семи возросло количество весовых категорий участников соревнований по борьбе. На Олимпиаде в Париже впервые стартовал американец Джонни Вейсмюллер, который вместе с Арне Боргом и Эндрю Чарлтоном был героем Олимпиады. На длинных дистанциях кроль также был вне конкуренции. Преимущество американских пловцов оказалось настолько большим, что руководители европейских федераций сочли за лучшее образовать на континенте отдельную лигу. Пааво Нурми со своими четырьмя золотыми медалями стал непревзойденным в истории спорта. Ценность его достижения возрастает еще и потому, что между бегом на 1500 и 5000 метров он имел всего полтора часа на отдых и тем не менее обе дистанции выиграл с олимпийским рекордом. Чемпионский титул по футболу впервые отправился из Европы в Южную Америку.

На Олимпийских играх в Париже 3092 спортсмена (в том числе 136 женщин) из 44 стран оспаривали первенство в 131 номере программы по 19 видам спорта. Показательные выступления состоялись по баскской пелоте.

В неофициальном зачете по очкам на первом месте были спортсмены США, на втором — Франции и на третьем — Финляндии.

### **Игры IX Олимпиады (Амстердам, 17 мая — 12 августа 1928 года)**

При решении вопроса о месте проведения Игр IX Олимпиады хотели исправить ошибки, допущенные раньше. Против нейтральных голландских организаторов не могли возражать даже немцы. В качестве символа мира здесь впервые на церемонии открытия выпустили голубей. Здесь впервые в соревнованиях по гимнастике и легкой атлетике выступили женщины. После обморока победителя забега на 800 метров Радке Ратшауэра этот вид соревнований был исключен из программы и восстановлен только в 1960 году на Олимпиаде в Риме. Американцы сохранили свою гегемонию в плавании, но в легкой атлетике их позиции были потеснены. Здесь началось победное шествие Индии в хоккее на траве. В то же время надежды, возлагавшиеся на футбол, не оправдались, в результате чего чемпионаты мира и Олимпийские

игры были разделены. Желая поднять уровень культурных конкурсов и способствовать их успеху, голландцы приравнивали завоеванные здесь призовые места к победам в спортивных состязаниях. Таким образом д-р Ференц Мезе завоевал олимпийскую золотую медаль за свою книгу «История олимпийских игр». Считавшаяся во всех других отношениях образцовой, Амстердамская Олимпиада была омрачена целой серией ошибочного судейства соревнований по борьбе, боксу и гимнастике. Не случайно здесь родилась поговорка, что «надо было ввести олимпийскую клятву и учредить приз за честную борьбу не спортсменам, а судьям».

На Амстердамских Олимпийских играх 3015 спортсменов (290 женщин) из 46 стран оспаривали первенство в 122 номерах программы по 16 видам спорта. Показательных выступлений не проводилось.

В неофициальном зачете по очкам места распределились следующим образом: I — Соединенные Штаты, II — Германия и III — Франция.

### **Игры X Олимпиады (Лос-Анджелес, 30 июля — 14 августа 1932 года)**

Несмотря на кризисные потрясения мировой экономики, Игры в Лос-Анджелесе вошли в историю как олимпиада рекордов. Только в легкой атлетике и плавании было установлено 40 олимпийских и 19 мировых рекордов. Результаты, показанные в Амстердаме, были превышены почти во всех видах программы. В Лос-Анджелесе впервые была построена Олимпийская деревня для размещения участников. Здесь было опробовано фотооборудование для точной регистрации результатов на беговых дорожках. (Официально же такое оборудование было применено только в 1948 году на Олимпиаде в Лондоне.)

В плавании у мужчин неожиданно вперед выдвинулись японцы. Их успехи были достигнуты благодаря новым методам тренировки и умению распределить силы на дистанции. Они выиграли пять из шести заплывов, победа в одном досталась американцам. Американцы же таких результатов добились в плавании у женщин и в легкой атлетике. Пааво Нурми, герой трех предыдущих олимпиад, хотел добиться успеха в марафоне, однако Оргкомитет объявил его профессионалом и не допустил к участию в забеге. В результате этого, а также благодаря умеренным успехам его соотечественников гегемония финнов в беге на длинные дистанции была поколеблена. Здесь же была зарегистрирована первая победа негритянского спортсмена — спринтера Эдди Толана, закончившего бег на 100 метров с мировым рекордом (10,3 сек)<sup>12</sup>. Футбол в программу Игр включен не был.

На Олимпиаде в Лос-Анджелесе 1408 спортсменов (127 женщин) из 37 стран оспаривали первенство в 126 номерах программы по 17 видам спорта. Состоялись показательные состязания по лякроссу и регби.

В неофициальном командном зачете места распределились следующим образом: I — США, II — Италия, III — Франция.

### **Игры XI Олимпиады (Берлин, 1—16 августа 1936 года)**

Несмотря на протесты прогрессивной мировой общественности, право на проведение Олимпиады 1936 года было предоставлено столице гитлеровской Германии Берлину. В соревнованиях приняли участие американские и французские спортсмены, выступавшие вначале за бойкот этой Олимпиады. Лишь делегация республиканской Испании покинула Олимпиаду. Образцово организованная Олимпиада в Берлине вылилась в издевательство над идеей мира. Соблюдая внешние формальности, геббельсовский пропагандистский аппарат умело использовал ее для пропаганды фашистских идей и одурачивания мирового общественного мнения.

Как бы по иронии судьбы в цитадели «высшей расы» подлинным героем

Олимпиады стал негритянский спортсмен Джесси Оуэнс, который установил четыре олимпийских рекорда и завоевал четыре олимпийские золотые медали. Джесси Оуэнс в прыжках в длину преодолел магический восьмиметровый, японец Наото Таймеа в тройном прыжке — шестнадцатиметровый и американец Корнелиус Джонсон в прыжках в высоту — двухметровый рубеж.

В плавании у женщин успешно выступили голландские спортсменки, а ореол японских пловчих был развеян. Здесь появился Адольф Кифер, новый стиль которого означал революцию в плавании на спине, а с баттерфляя Касли началась дифференциация плавания брассом. В программу Игр были включены соревнования по гребле на байдарках и каноэ и ручной мяч. Укрепил свои позиции баскетбол. Резко проявились слабые стороны олимпийского турнира по футболу: отсутствие сильных команд, средние по своему качеству футбольные поля, несыгранные команды.

Зрелищным по своему характеру новшеством явился введенный впервые обычай зажженный от луча солнца в греческой Олимпии факел доставлять эстафетой к месту проведения олимпиады.

Франц Зондигер, запечатлев в стихах испытания марафонца, завоевал приз в конкурсе искусств. Вот отрывок из его произведения:

...Нет, не отдыхать,  
Никакого отдыха.  
Внутри у меня все горит. Только вперед! Только вперед!  
Длинен еще путь впереди?  
Не видно ни людей, ни животных, ни птиц.  
Только я один.  
Я единственное существо на земле и на небе,  
Обреченное на бесконечный бег?  
Ноющая боль в ногах  
Наказание за леность.  
Я хорошо знаю, что она этим хочет сказать.  
Несусь, словно за мной гонятся волки.  
Один из них вцепился мне в бедро.  
Я бы вскрикнул от боли;  
Но сухая глотка издает только хрип.  
Он меня душит.  
Рвет мою грудь изнутри.  
Поэтому я не дам ногам покоя!  
Вперед, вперед!  
Уже показались Афины...

На Играх XI Олимпиады 4069 спортсменов (в т. ч. 328 женщин) из 49 стран оспаривали первенство в 144 номерах программы по 21 виду спорта. Показательные состязания состоялись по бейсболу и бадминтону.

В неофициальном командном зачете на I месте оказалась Германия, на II — США и на III — Италия.

### **I зимние Олимпийские игры (Шамони, 25 января — 5 февраля 1924 года)**

Зимние Олимпийские игры, начало которым было положено в 1924 г., не имеют такого классического прошлого и столь давних традиций, как летние Игры. Зимние виды спорта, как мы уже об этом упоминали, появились в 1908 году в программе летней Олимпиады. Их предвестником было фигурное катание. Вслед за этим в 1920 году в программе Антверпенской Олимпиады, кроме фигурного катания, присутствовал хоккей, носивший название канадского хоккея. Под давлением поклонников зимних видов

спорта Международный олимпийский комитет в 1920 году содействовал тому, чтобы в следующем олимпийском году французы организовали I Зимнюю спортивную неделю. Единственным условием было то, что результаты не могли быть признаны в качестве официальных олимпийских результатов.

I Зимняя спортивная неделя проводилась в Шамони, куда в полном составе явились и находившиеся в оппозиции северяне. Под влиянием неожиданного большого успеха Пражский олимпийский конгресс в 1925 году высказался за регулярное проведение зимних Игр. Они были включены в олимпийскую программу. Более того, впоследствии мероприятиям в Шамони был присвоен официальный ранг Олимпийских игр.

I зимние Игры, стартовавшие как Спортивная неделя, проводились в соответствии с олимпийскими формальностями. Был зажжен олимпийский огонь, участники давали олимпийскую клятву. Игры носили характер «домашних» соревнований скандинавских спортсменов. Продемонстрировав т. н. аэродинамический стиль, норвежские прыгуны с трамплина открыли новую эпоху. Норвежский «король лыжни» Торлейф Хауг завоевал три золотых и одну бронзовую медали. Он стал первым победителем зимних олимпиад, кому еще при жизни был поставлен памятник. Здесь впервые выступила норвежка Соня Хени — героиня последующих зимних олимпиад.

На I зимних Олимпийских играх 293 спортсмена (в т. ч. 13 женщин) оспаривали первенство в 14 номерах программы по 5 видам спорта. Показательные состязания состоялись по керлингу и лыжным гонкам военных патрулей.

В неофициальном командном зачете на I месте была команда Норвегии, на II — Финляндии и на III — Австрии.

## **II зимние Олимпийские игры (Санкт-Мориц, 11—19 февраля 1928 года)**

Внезапная оттепель омрачила II зимние Олимпийские игры, подготовка к которым шла с огромной помпой и в условиях туристского бума. В скоростном беге на коньках пришлось приостановить забег на 10 000 метров. На этих играх продолжали доминировать представители северных стран, но шаг вперед сделали и американцы. В фигурном катании у северян происходила смена поколений. Победитель трех олимпиад Г. Графстрем заканчивал, а Соня Хени начинала серию своих побед. В соревнованиях по хоккею канадцы по-прежнему сохранили свое превосходство.

И на этот раз наибольший интерес вызвали соревнования фигуристок.

На II зимних Олимпийских играх 491 спортсмен (в т. ч. 27 женщин) из 25 стран оспаривал первенство в 13 номерах программы по 6 видам спорта. Состоялись показательные лыжные гонки военных патрулей.

В неофициальном командном зачете I место заняла команда Норвегии, II — США и III — Швеции.

## **III зимние Олимпийские игры (Лейк-Плэсид, 4—15 февраля 1932 года)**

III зимние Олимпийские игры американцы тоже проводили в расчете на зрительский успех. С той лишь разницей, что здесь места соревнований и сами соревнования они пытались приспособить к американскому ритму жизни. Гостей здесь ожидал крытый зимний стадион и три трамплина.

Большой неожиданностью явилась серия убедительных побед американских конькобежцев. Своим успехам, помимо преимуществ родных стен, они были обязаны введенным ими массовым стартам. В турнире по хоккею стартовали четыре команды<sup>13</sup>. Соня Хени и здесь праздновала единоличный успех. Представители северных стран за исключением этого вида соревнований остались непобежденными только в лыжных гонках.

На зимних Олимпийских играх в Лейк-Плэсиде 307 спортсменов (в т. ч.

30 женщин) из 17 стран оспаривали первенство в 14 номерах программы по 5 видам спорта. Состоялись показательные состязания по керлингу и гонки на собачьих упряжках.

В неофициальном командном зачете на I месте были спортсмены США, на II — Норвегии, на III — Канады.

#### **IV зимние Олимпийские игры (Гармиш-Партенкирхен, 6—16 февраля 1936 года)**

В отличие от предыдущей зимней Олимпиады, основной целью которой был массовый успех, здесь преследовались в основном политические цели. «Надо показать, что III Империя — это мирный оазис, страна доброй воли и благородных целей», — говорилось в секретных инструкциях Гитлера.

Однако с точки зрения развития спорта Олимпиаду в Гармиш-Партенкирхене следует рассматривать как значительный этап. Федерации лыжного спорта и национальные олимпийские комитеты Австрии, Франции, Швейцарии и Германии хотели уже в программу III Игр включить скоростной спуск, слалом и гигантский слалом, получившие в этих странах стремительное развитие. Учитывая, однако, что эти виды культивировались только в альпийских странах, северяне не хотели и слышать об этом. В Международной федерации лыжного спорта назревал уже раскол, когда в отношении Гармиш-Партенкирхена был достигнут наконец компромисс. При посредничестве МОК северные страны согласились на включение в программу соревнований горнолыжников с участием мужчин и женщин с условием, если наряду с этим будет проведена эстафета 4×10 км. В результате этих дискуссий программа Игр стала разнообразнее, а на лыжных трассах впервые появились женщины.

Соня Хени здесь имела свой последний олимпийский успех. В хоккее с шайбой канадцы впервые уступили победу. Результаты, показанные на Олимпиаде в Гармиш-Партенкирхене, свидетельствуют о том, что успех американцев на предыдущих играх был не столь уж закономерным.

На IV зимних Олимпийских играх 756 спортсменов (в т. ч. 76 женщин) из 28 стран оспаривали первенство в 17 номерах программы по 5 видам спорта. Состоялись показательные состязания по керлингу и гонки на лыжах военных патрулей.

В неофициальном командном зачете победили спортсмены Норвегии, на II месте были спортсмены Швеции и на III — Германии.

### **6.1.4. Рабочее спортивное движение в водовороте политических разногласий**

#### **6.1.4.1. Возрождение рабочих спортивных организаций**

Подъем революционного движения, наступивший после I мировой войны и Великой Октябрьской социалистической революции, новые условия, возникшие в результате рождения первого социалистического государства, изменили в международном рабочем движении отношение к физической культуре. Массы, ранее пассивно приспособившиеся к темпу и ритму жизни, диктуемому промышленно-заводской технологией, стали проявлять самостоятельный интерес к сознательному и полезному проведению завоеванного ими свободного времени. Физическая культура, рекреация и спортивная деятельность стали рассматриваться с позиций исторической миссии рабочего класса. Осознание общественной и воспитательной роли физической культуры наполнило новым содержанием деятельность профсоюзных, культурных и спортивных объединений, и они все более становились

составной частью рабочего движения. Ранее раздробленное, изолированное, большей частью ограниченное соревнованиями в рамках спортивного общества, физкультурное движение превратилось в мобилизующее широкие массы рабочее спортивное движение и стало ареной борьбы мировоззрений.

Достижения и перемены, наступившие во всех областях общественной жизни, оказали свое влияние на формирование запросов и вкусов трудящихся масс. **На смену прежнему представлению о физической культуре как занятии для прогулок и гимнастических упражнений, а о спорте — как о зрелищном мероприятии пришел интерес к активным формам физической культуры.** Со времени окончания войны и до 1922 года включительно число членов рабочих спортивных организаций в странах Западной Европы по сравнению с 1913 годом возросло почти на треть. Деятельность спортивных объединений в Советской России, Латвии, Литве, Эстонии, Польше, Румынии, носившая спорадический характер, превратилась в мощное рабочее спортивное движение. Имели место попытки организовать такое движение в Алжире, Южной Африке, Австрии, Японии и Палестине.

**С точки зрения организации в своем развитии за несколько лет оно преодолело десятилетиями накапливавшиеся проблемы, касавшиеся самостоятельности спортивных обществ и созданию спортивных федераций.** В 1917 году в Швейцарии придерживавшиеся левых убеждений гимнасты и легкоатлеты вышли из состава спортивных объединений, находившихся под влиянием мелкой буржуазии, и в 1922 году основали и поныне известный САТУС<sup>14</sup>. Возникли независимые рабочие спортивные союзы в Любляне — «Свобода» (1918 г.), в Финляндии — ТУЛ (1919 г.), в Латвии — ССС<sup>15</sup>, в Италии — УИСП<sup>16</sup>, в Норвегии — АИФ<sup>17</sup>, в Болгарии — «Спартак» (1921 г.). Были реорганизованы рабочие спортивные союзы в Соединенных Штатах и Канаде. **Наряду с проблемами, возникшими в результате развития движения во всемирном масштабе, такими, как общественная роль рабочего спортивного движения, отношение к буржуазным спортивным объединениям и к олимпийскому движению, отношение к большому спорту, национальные и международные мероприятия, подготовка кадров, в этот напряженный и полный предубеждений период, наступивший вслед за перемирием, первостепенной задачей стало установление и поддержание международных связей.**

Попутно хочется обратить внимание на один аспект, который не получил достаточного освещения в истории рабочего спортивного движения, а именно тот, что учредили оргбюро «Международного рабочего культурного и спортивного союза» и во время I мировой войны поддерживали между собой контакты.

Нельзя считать случайным тот факт, что в послевоенные годы, полные противоречий и недоверия друг к другу, именно рабочие спортивные организации побежденных и победивших государств выступали инициаторами проведения большинства международных встреч. Именно так были осуществлены ставшие спортивным символом мирного сосуществования двух систем встреча по футболу между Венгерской советской республикой и Австрийской Республикой (апрель 1919 г.), поездка бельгийских гимнастов и футболистов в Германию (1921 г.), первые соревнования советских и финских (1922 г.), советских и немецких спортсменов (1923 г.), встреча рабочих Франции и Германии (1924 г.). В этой связи особо следует отметить Рабочий праздник гимнастики и спорта в Лейпциге (1922 г.), во время которого 15 000 спортсменов из Дании, США, Норвегии, Франции, Бельгии, Чехословакии, Финляндии, Швеции и Швейцарии продемонстрировали свою верность пролетарскому интернационализму<sup>18</sup>. **Рабочее спортивное движение, являясь составной частью рабочего движения в целом, завоевало международные позиции и в большом спорте.**

Однако рабочее спортивное движение тоже было далеко не единым. **В его организационной структуре обозначились три основных течения**, представлявшие различные интересы. К первому принадлежали находившиеся под влиянием либеральных или христианско-демократических кругов рабочие спортивные объединения, которые рабочими были лишь по названию и составу своих членов, а с точки зрения программы и стоявших перед ними задач были близки к мелкобуржуазным спортивным обществам. Большинство из них под влиянием материальных трудностей или давления со стороны государственных или частных спортивных организаций вскоре потеряли свою самостоятельность. Другую группу составляли левые настроенные спортивные организации, объединявшие рабочих, входивших во II Интернационал. Последние играли очень активную роль в привлечении рабочих к занятиям туризмом, гимнастикой, к участию в спортивных состязаниях в оздоровительных целях и в целях сплочения. В их деятельности находили отражение цели социал-демократической политики. Наряду с достигнутыми значительными результатами в организационных вопросах эта группа спортивных объединений не смогла освободиться от влияния прежней буржуазной концепции компенсационной, а в посткризисный период — рекреационной физической культуры. Третье направление составляли те находившиеся под влиянием коммунистических партий организации, которые и в спортивной жизни желали осуществить стратегические и тактические задачи, выдвигаемые Коминтерном.

#### **6.1.4.2. Раскол в международном рабочем спортивном движении (1919—1922 гг.)**

По инициативе брюссельского бюро в апреле 1919 года в узком составе была созвана конференция, на которой было решено в интересах развития рабочего спортивного движения вернуться к идее об интернационале, которая возникла еще в 1913 году. В соответствии с решением подготовительной конференции в сентябре 1920 года спортивные руководители социалистических и социал-демократических партий Бельгии, Чехословакии, Франции, Финляндии и Швейцарии основали в Люцерне международный союз физической культуры и спорта, который фактически действовал под именем Социалистического рабочего спортивного интернационала. Это было, безусловно, шагом вперед. Однако тот факт, что на учредительную конференцию не были приглашены представители III Интернационала, заранее предопределил организационный раскол рабочего спортивного движения.

В программе деятельности, опубликованной в виде манифеста, говорилось, что Спортивный Интернационал «является активной формой международного движения, признающего права и обязанности и поддерживающего членов интернационала». Спортивным объединениям — членам интернационала было предписано бороться за оплачиваемую возможность заниматься спортом, за строгое соблюдение продолжительности рабочего времени, за льготные поездки и за право на международные контакты. Было рекомендовано строить горные приюты, оздоровительные учреждения для рабочих. Особо важными были те положения люцернского манифеста, где говорилось, что членами интернационала могут быть только те, кто не состоит в буржуазных спортивных обществах, борется против шовинистического воззрения на спорт и против проявлений коммерческого подхода к рекордам. Ахиллесовой пятой этой во многих отношениях позитивной программы было положение относительно общественной роли движения, где говорилось, что «физическая культура помогает рабочему легче переносить тяготы капиталистической эксплуатации... В результате рабочий не чувствует вред-



ного влияния однообразной деятельности...» Несомненно, что в период бурного развития рабочего движения выдвижение такой задачи несло в себе заряд возрастающих конфликтов между революционными силами и силами реформизма<sup>19</sup>.

В письме по случаю опубликования «учредительного» манифеста особое внимание обращалось на то, что, борясь против капитализма, национализма и милитаризма средствами спорта, можно добиться результатов, только объединив свои силы; на деле же, однако, интернационал изолировал себя от революционно настроенных рабочих спортивных обществ, в том числе от совместных акций с советскими спортивными организациями. Когда же некоторые группы выступили против непоследовательности в политике СРСИ и потребовали изменить программу и организационный устав, руководители спортивного интернационала предприняли совместные шаги для исключения левой оппозиции.

Типичным примером этого явились события в Чехословакии, где была прекращена деятельность целого ряда левых рабочих союзов и оппозиционно настроенных секций. Однако исключенная оппозиция объединилась в новый рабочий спортивный союз. В результате был сорван запланированный на июнь 1921 года спортивный праздник, вместо него была организована рабочая олимпиада, а параллельно ей спартакиада.

**Создание рабочего спортивного центра, действовавшего под руководством коммунистов, было связано с решением III Конгресса Коминтерна о физической культуре (12 июля 1921 г.).** Это решение призывало революционных спортсменов, участников рабочего спортивного движения «покончить с зависимостью от буржуазии и социал-демократических соглашателей».

**...На следующей неделе на Воробьевых горах в Москве, в помещении яхт-клуба собрались русские, немецкие, итальянские, французские, финские и голландские делегаты-коммунисты и основали Международный союз физкультурных организаций рабочих и крестьян — известный под именем Красный спортивный интернационал.**

Во втором параграфе учредительной декларации говорится, что новая организация «Союз международных физкультурных организаций рабочих и крестьян объединяет все рабоче-крестьянские общества, которые стоят на позиции классовой борьбы пролетариата... сплачивает вокруг себя трудящиеся массы в городе и деревне с целью усиления их физической подготовки и физической культуры для того, чтобы они в качестве бойцов смогли принять участие в классовой борьбе пролетариата, поэтому физкультура, гимнастика и спортивные игры не являются их самоцелью, а средствами борьбы пролетариата»<sup>20</sup>.

Исполнительный Комитет Красного Спортивного Интернационала обратился ко всем рабочим мира с «Манифестом», в котором содержался призыв присоединиться к новой организации. Манифест обратил внимание коммунистических партий на то, что им необходимо подумать о формировании баз физической культуры и создании коммунистических секций в реформистских спортивных организациях.

Под воздействием этого обращения в норвежской, швейцарской, немецкой, французской, уругвайской, аргентинской, канадской, эстонской, латвийской, литовской и американской организациях Социалистического Рабочего Спортивного Интернационала образовались оппозиционные группы, которые ставили своей целью в первую очередь изменение спортивных программ в духе классовой борьбы и улучшение отношений с Советским Союзом. К советским, болгарским и чехословацким обществам, представившим ядро революционной спортивной организации, в 1921 году присоединились уругвайские, эстонские и литовские, в 1922 году — итальянские и норвежские, а в 1923 году — французские спортивные союзы. Менее чем за

два года сформировался собственный спортивный профиль самостоятельной организации, которая подводила своих членов к вопросам рабочего движения в первую очередь через физическую культуру.

#### **6.1.4.3. Частичные успехи в борьбе за единство (1922—1927)**

Основой созданной в 1921 году Коминтерном революционной спортивной организации было отмежевание в идейном отношении от оппортунизма и мелкобуржуазного аполитизма и тем самым способствование сплочению пролетариата на новой платформе — физической культуре. Из диалектики этого видимого противоречия следовало, что **Красный Спортивный Интернационал с самого начала последовательно прилагал усилия в интересах восстановления единства рабочего спортивного движения.** Даже если им и выдвигались в переходный период чрезмерные требования — как, например, чтобы Социалистический Рабочий Спортивный Интернационал порвал со II Интернационалом, сместил свое правое руководство, — это не повлияло на то, что до прихода Гитлера к власти стремления Красного Спортивного Интернационала имели только временный успех. Советские футболисты уже в 1922 году установили связи с рабочими командами Скандинавских стран.

**Красный Спортивный Интернационал в 1923 году создал в Берлине Западноевропейское Бюро, которое выступило с инициативой проведения переговоров с Социалистическим Рабочим Спортивным Интернационалом относительно участия в I Международной Рабочей Олимпиаде в 1925 году во Франкфурте-на-Майне.**

**Некоторые изменения стратегических и тактических основ для переговоров о единстве спортивного движения определила концепция единого фронта, выработанная на V конгрессе Коминтерна.** Эта линия была бесспорно полезной с точки зрения, что в ней главный акцент делался на работе среди масс и выдвигалось требование формирования профиля специальных областей, в данном случае физической культуры. Акции «снизу», проводимые среди масс, связывались с руководителями, которые способны пойти на компромиссы. Настаивалось также на принятии такого решения, которое, помимо призывов к революционной мобилизации, способствовало бы разоблачению предательства руководства, которое облегчало «правому» аппарату Социалистического Рабочего Спортивного Интернационала возможности маневрировать в деле создания единого фронта. С другой стороны, абсолютизировались понятия «революционный коллектив» и «оппортунистское руководство». Хотя линия фронта, протянувшаяся между двумя крыльями организации — правым и левым, — никогда не будет такой же жесткой между руководителями и массами, секции Красного Спортивного Интернационала в соответствии с применением тактики единого фронта усилили критику в адрес правого руководства рабочих спортивных организаций «сверху» и «снизу», пытаясь привлечь на свою сторону организации Социалистического Рабочего Спортивного Интернационала. Тогда же была предпринята попытка официального принятия программы единства, выдвинутой Красным Спортивным Интернационалом.

Однако Социалистический Рабочий Спортивный Интернационал использовал тактику затягивания. Еще в августе 1923 года Красный Спортивный Интернационал выдвинул предложение о непосредственных переговорах с той мотивировкой, чтобы делегатов для совместных переговоров избирали не сверху, а снизу, в секциях. Расчет был на то, что спортивные общества, официально находящиеся под влиянием социал-демократов, уже заранее отклонят такое предложение. Это было заблуждением. Организации

Социалистического Рабочего Спортивного Интернационала Швейцарии, Германии и судетской области Чехословакии, а также Финляндии и Болгарии приветствовали созыв конференции для достижения единства. Принимая во внимание, что Международное бюро Социалистического Рабочего Спортивного Интернационала на это не рассчитывало, оно в результате создавшегося положения было вынуждено прибегнуть к новым маневрам. В печати было опубликовано, что к запланированному времени невозможно осуществить подготовку к I Международной Рабочей Олимпиаде и поэтому открывающаяся в скором времени конференция во Франкфурте-на-Майне будет заниматься не вопросами, связанными с проведением Олимпиады, а другими организационными проблемами. Таким образом, участие в конференции делегатов Красного Спортивного Интернационала было не обязательным. Красный Спортивный Интернационал — раскусив тактику руководства Социалистического Рабочего Спортивного Интернационала — без приглашения послал двух делегатов на франкфуртскую конференцию. Тогда правая группировка в Социалистическом Рабочем Спортивном Интернационале перешла к третьей вариации своей тактики. Ее руководители подчеркивали, что обращение Красного Спортивного Интернационала — чисто формальный вопрос, вместо этого нужно было бы вести переговоры об объединении двух интернационалов, что само по себе подразумевает совместное участие в Олимпиаде. Секретарь Социалистического Рабочего Спортивного Интернационала Жюль Девлигер заявил, что Социалистический Рабочий Спортивный Интернационал — это такая беспартийная организация, которая может объединить всех спортсменов-рабочих мира независимо от течений в рабочем движении. И с учетом того, что франкфуртская рабочая Олимпиада является смотром Социалистического Рабочего Спортивного Интернационала, таким образом, в ней могут принять участие только такие организации, которые присоединятся к Социалистическому Рабочему Спортивному Интернационалу. Таким ходом была предпринята попытка того, чтобы Красный Спортивный Интернационал либо растворился бы в Социалистическом Рабочем Спортивном Интернационале, либо сам себя исключил из участия в I Международной Рабочей Олимпиаде<sup>21</sup>.

В отличие от мнения руководства Социалистического Рабочего Спортивного Интернационала многие рабочие союзы — такие, как финские, швейцарские и английские, — считали абсолютно необходимым, чтобы на франкфуртскую Олимпиаду были приглашены и секции Красного Спортивного Интернационала. Они заявили, что если это невозможно, то также откажутся от участия в Олимпиаде. Исполнительный Комитет Красного Спортивного Интернационала непосредственно за несколько месяцев до Олимпиады следующим образом оценивал положение: ущерб всему рабочему движению и снижение демонстративной роли I Международной рабочей Олимпиады. В то же время реакционное руководство Социалистического Рабочего Спортивного Интернационала нашло повод для того, чтобы возложить ответственность за неудачу проведения Олимпиады на Красный Спортивный Интернационал, а также на собственные оппозиционные спортивные группы.

Непосредственно накануне Олимпиады спортивное руководство Советского Союза обратилось к руководству Социалистического Рабочего Спортивного Интернационала и попыталось убедить его в необходимости совместных выступлений. Однако руководство Социалистического Рабочего Спортивного Интернационала вновь повторило свои контрдоводы. «Участие, — маневрировал Девлигер, — зависит только от Вас. Мы снова просим Вас вступить в наш международный союз. Ваш отрицательный ответ может быть единственным препятствием для выполнения Вашего естественного пожелания». Исполнительный Комитет Красного Спортивного Интернационала теперь уже ясно видел, что руководство Социалистического Рабо-

чего Спортивного Интернационала не было склонно к тому, чтобы вести серьезные переговоры о единстве. Поэтому Красный Спортивный Интернационал принял решение без приглашения направить своих делегатов на Олимпиаду во Франкфурт-на-Майне с той задачей, чтобы установить непосредственные связи с организациями—членами Социалистического Рабочего Спортивного Интернационала отдельных стран.

**Зимние игры I Международной рабочей Олимпиады состоялись с 31 января по 2 февраля 1925 года в Шайберхау-Ризенгевюрге, а летние игры — с 24 по 28 июля 1925 года во Франкфурте-на-Майне.** Летние игры своей высокой организацией и зрелищным эффектом привлекли к себе внимание не только рабочих масс, но и Кубертена. В Играх участвовало около 75 тысяч спортсменов из 14 стран. Здесь родились и многие выдающиеся спортивные рекорды. К ним можно отнести мировой рекорд в эстафетном беге 4×100 метров женской немецкой команды. Блестяще выступили и финские спортсмены-рабочие. Лишь отсутствие советских спортсменов снизило ценность побед, достигнутых в отдельных видах спорта.

**На конференции по подготовке Рабочей Олимпиады посредством переговоров, обмена письмами, дискуссии в печати и дипломатической миссии советских делегатов внутри Социалистического Рабочего Спортивного Интернационала начался процесс брожения.** Из итальянской, эльзасской, судетской и финской секций сложились группировки последовательных классовых борцов. Немецкие, швейцарские, австрийские и немецко-судетские рабочие-спортсмены встали на центристские позиции. Закостенелые, реакционные взгляды представляли лишь делегации Бельгии, Франции и Чехословакии. Однако им удалось воспрепятствовать тому, чтобы спортивные организации Советского Союза и спортивные организации, объединившиеся в Красном Спортивном Интернационале, были приглашены во Франкфурт-на-Майне. И все же Социалистический Рабочий Спортивный Интернационал вынужден был вести переговоры. Помимо требований о перестройке буржуазного олимпийского движения, ему также нужно было зафиксировать общественную роль рабочих олимпиад. Этот процесс тем более заслуживает внимания, так как 1924—1925 годы проходили под знаком временной стабилизации и экономического усиления капитализма.

Пленум Красного Спортивного Интернационала, проходивший осенью 1925 года, исходя из достигнутых тактических успехов, ожидал быстрых радикальных изменений в спортивном движении. Тогда еще была возможность образования единого фронта «снизу», даже если бы этого не захотели руководители. Это на первый взгляд казалось правильным — но уже слабо учитывалось непосредственное соотношение сил. Однако сначала мы были свидетелями постоянного усиления Красного Спортивного Интернационала. Руководство Социалистического Рабочего Спортивного Интернационала не могло воспрепятствовать тому, чтобы футбольная команда «Дрезден 1910» — победительница I Рабочей Олимпиады пригласила футбольную команду города Харькова. Приглашение подтвердили восемь рабочих спортивных клубов Саксонии. Трехнедельное турне советской команды нанесло значительный удар по антисоветской спортивной блокаде.

**На конгрессе Социалистического Рабочего Спортивного Интернационала, состоявшемся в 1925 году в Париже, представители Красного Спортивного Интернационала потребовали:** а) изменения политической линии, принятой на II конгрессе Социалистического Рабочего Спортивного Интернационала; б) созыва объединительной конференции двух Интернационалов; в) организационного сотрудничества со спортсменами Советского Союза и другими организациями—членами Красного Спортивного Интернационала. Из перечисленного выше конгресс принял только последнее требование. **На основе заключенного договора о сотрудничестве до конца 1926 года Красный Спортивный Интернационал заключил соглашение о соревнованиях,**

**обменах делегациями и взаимной информации с рабочими спортивными организациями 45 стран. Организационное построение спортивных связей в первую очередь осуществлялось между отдельными секциями.** Для советских спортсменов стало возможным участвовать в соревнованиях с немецкими, эстонскими, литовскими, финскими, французскими, болгарскими и норвежскими спортсменами-рабочими. Такие соревнования во многих странах сопровождались политическими демонстрациями. Часть зрителей приходила на стадионы с красными знаменами и с транспарантами со словами поддержки Советского Союза. Нередко случалось и так, что матчи заканчивались пением Интернационала. Не случайно, что различные правительственные органы (в Испании, Чехословакии и Австрии) запретили выдачу въездных виз советским спортсменам.

В результате последовательной и самоотверженной организационной работы в ноябре 1927 года численность членов Красного Спортивного Интернационала превысила три миллиона человек<sup>22</sup>, в то время как у Социалистического Рабочего Спортивного Интернационала составила около полутора миллионов человек. VII Пленум Коминтерна в 1927 году констатировал, что «спортивные встречи значительно способствовали развитию революционного рабочего движения». Газеты Красного Спортивного Интернационала размышляли о возможности скорейшего прорыва фронта. Руководство Социалистического Рабочего Спортивного Интернационала не только не хотело изменить тактику в отношении создания единого фронта, но и развернуло контрнаступление.

В январе 1926 года руководители Социалистического Рабочего Спортивного Интернационала предприняли серию новых маневров. Суть их сводилась к тому, что они из установившихся связей между спортсменами, входящими в Социалистический Рабочий Спортивный Интернационал, и советскими спортсменами стремились нажать капитал в борьбе против коммунистических партий своих стран. Только в социал-демократической печати Германии за тот же год удалось насчитать 26 статей и рассуждений по этому вопросу.

Среди них наиболее типичным можно назвать заявление Фритца Вилдунга, опубликованное 1 сентября 1926 года в газете «Дойтче Арбайтер Шпортцайтунг». Вилдунг лицемерно утверждал, что «на основе предыдущих событий у него была возможность убедиться в том, что советские спортивные организации — и даже отдельные секции Красного Спортивного Интернационала — солидарны с целями Социалистического Рабочего Спортивного Интернационала...», «однако то, что международное единство до сих пор не могло родиться, является ошибкой политики Германии, Чехии, Франции, Советского Союза... и западноевропейских коммунистических партий». Подобные заявления мы можем найти и в социал-демократической печати Чехословакии, Венгрии, Польши и Бельгии.

Помимо идеологического маневрирования — как раз ощущая почву временной стабилизации, — Социалистический Рабочий Спортивный Интернационал предпринял конкретные шаги для ликвидации связей с Красным Спортивным Интернационалом. Там, где секции Красного Спортивного Интернационала были сильные, применялась политика по их изоляции, где слабее, там их просто распускали. Организовывались параллельные соревнования, на которых неоднократно заимствовались программа и лозунги групп, следующих линии Красного Спортивного Интернационала. Даже с 1927 по 1930 год — только в европейских странах — было распущено более пятидесяти групп, обвиненных в проведении коммунистической спортивной политики. Около ста фракций были поставлены перед выбором: либо лишаются прав на финансовые и трудовые вложения в их объекты, либо порывают с политикой Красного Спортивного Интернационала. В результате этого в 1928 году большая часть норвежских, чехословацких, француз-

ских и канадских секций Красного Спортивного Интернационала снова вступили в Социалистический Рабочий Спортивный Интернационал.

**На конгрессе Социалистического Рабочего Спортивного Интернационала, который состоялся в 1927 году в Хельсинки, делегаты Красного Спортивного Интернационала выдвинули новую платформу единства, в которой требовали: а) подчинения спортивного движения интересам рабочего класса; б) последовательной борьбы против влияния буржуазных (предпринимательских) спортивных органов; в) выступления против милитаризма и фашизма; г) поддержки пролетарских организаций самообороны и защиты Советского Союза. Однако конгресс Социалистического Рабочего Спортивного Интернационала эти предложения категорически отклонил и заявил, что и в будущем официально будет придерживаться генеральной линии II Интернационала. Одновременно конгресс запретил членам Социалистического Рабочего Спортивного Интернационала принимать участие в I Играх Международной Спартакиады в 1928 году, а также «поддерживать спортивные мероприятия, с инициативой проведения которых выступила бы какая-либо коммунистическая партия».**

#### 6.1.4.4. Углубление раскола (1928—1933)

**Конгресс Социалистического Рабочего Спортивного Интернационала в Хельсинки был заключительным аккордом первого этапа борьбы за единство в спорте. Временно отпали возможности осуществления сотрудничества по инициативе «сверху». Почти одновременно с этим негибкой стала и политика Красного Спортивного Интернационала. Тенденции борьбы за гегемонию внутри рабочего спортивного движения отодвинули на задний план стремления, выдвигаемые «снизу».**

Однако в целом эта историческая модель не была способна отодвинуть в тень происходящие во внутреннем развитии рабочего спортивного движения процессы, которые протекали под влиянием изменений международного соотношения сил.

Социалистический Рабочий Спортивный Интернационал практически не смог воспрепятствовать кампании в поддержку I Международной Спартакиады, которая проходила под знаком борьбы за единый фронт, против войны и противоречий буржуазного спортивного движения. В соответствии с решением IV конгресса Красного Спортивного Интернационала немецкие, чешские, французские, английские, шведские, уругвайские и аргентинские секции провели многочисленные сборы и отборочные соревнования, которые вызвали оживленные отклики во всем мире. **После упомянутой подготовки норвежская секция Красного Спортивного Интернационала в январе 1928 года с успехом провела Зимние Игры I Международной Спартакиады, которые вызвали большой интерес.**

Особенно сильный нажим затруднил организацию Летних Игр, проведение которых планировалось в Москве с 12 по 22 августа. Несмотря на неблагоприятные обстоятельства — политическая блокада капиталистических государств, Олимпиада в Амстердаме, упоминавшееся выше решение Социалистического Рабочего Спортивного Интернационала и наспех состряпанная «скандинавская Олимпиада», — на открытие Летних Игр **прибыли 612 известных спортсменов-рабочих из 12 стран.** Среди них Вернер Зееленбиндер, Исо-Холло, Хеллгесен и Т. Мутикайнен. Памятным заключительным аккордом праздничного парада на Красной площади было то, что под руководством 80-летнего дирижера Петера Дегейтера 30 тысяч человек запели Интернационал и произнесли клятву на верность единству международного рабочего движения и подъема физической культуры трудящихся.

Сама спортивная программа состояла из трех частей:

1) массовые спортивные выступления; 2) соревнования по различным видам спорта; 3) показательные соревнования по национальным и международным спортивным играм.

В программе соревнований по 22 видам спорта, помимо 612 гостей, приняло участие 7125 спортсменов из союзных республик. (В качестве сравнения можно упомянуть, что на проводившихся летом этого же года в Амстердаме IX летних Олимпийских Играх было 3015 участников, которые соревновались по 16 видам спорта.) Смотри с позиций сегодняшнего дня на Летние Игры I Международной Всемирной Спартакиады, можно сказать, что она принесла довольно скромные результаты, но тогда не это было важно, а демонстрация солидарности. Наиболее выдающегося результата достиг Тимофей Корниенко в беге на 100 метров (10,8) — как у победителя Амстердамской Олимпиады канадца Перси Вильямса. Корниенко был характерным представителем талантливых и восторженных активистов 20-х годов. Он партизаном сражался против интервентов, а на соревнования прибыл с Дальнего Востока. Он никогда не занимался с тренером, но в то же время Корниенко с самоотверженной добросовестностью занимался физической подготовкой солдат, находившихся на военной службе. По его собственному признанию, свои знания он почерпнул из примитивной брошюры по физическому воспитанию. На спартакиаде в соревнованиях по прыжкам с шестом с результатом 3,60 метра победил Николай Озолин. В женских спринтерских номерах программы отличилась Мария Шаманова. В стрельбе из боевого пистолета золотую медаль завоевал первый русский олимпийский чемпион Николай Панин-Коломенкин, которому в то время было 56 лет. Среди зарубежных участников Спартакиады наибольшего успеха добился немецкий рабочий, борец полутяжелого веса Вернер Зееленбиндер, который был признан самым техничным спортсменом того времени (24 октября 1944 года был убит в одном из нацистских концентрационных лагерей).

Среди откликов зарубежной печати заслуживает внимания вывод шведской газеты «Фолькетс Дагблад»: «Несколько лет исключительно два решающего значения направления существуют на арене международных спортивных связей: одно — буржуазное, другое — пролетарское, Америка и Советский Союз. Мы убеждены, что настанет время, когда Америка вынуждена будет считаться с партнером»<sup>23</sup>.

**Стратегическая линия Красного Спортивного Интернационала все же не давала возможностей для дальнейшего развертывания достигнутых успехов.** Проблему усложняло выдвижение на VI конгрессе Коминтерна программы акций под лозунгом «Класс — против класса». Для достижения намеченной цели по всей Европе были созданы «Боевые Комитеты Красного Спортивного Единства», которые в соответствии с директивами Коминтерна пытались мобилизовать и объединить спортсменов-рабочих. В своей основе правильные стремления, с одной стороны, в силу неправильной оценки соотношения сил, а с другой — отсутствия соответствующей тактики не принесли желаемого результата.

**Правое руководство Социалистического Рабочего Спортивного Интернационала — в соответствии с позицией II Интернационала — придерживалось «своих направлений». Охраняли «порядок», «безопасность», «парламентский путь». Однако оно не способно было заглянуть вперед, представить то, что «главную опасность» для них означают выдвинувшиеся на передний план силы монополистического капитала и одна из их штурмовых ударных групп — так называемые «гитлеровцы». Руководители Социалистического Рабочего Спортивного Интернационала верили в то, что «фашистские течения» также распадутся на направления и, таким образом, применяя против них старую тактику, им удастся сохранить свои позиции. В соответствии с этим они и в дальнейшем видели функцию спортивного движения в компенсации или демонстративной поддержке парламентской тактики. Решительно**

отказывались от того, чтобы массами, участвующими в спортивном движении, усилить отряды защиты рабочего движения и организовать совместные контракции против мобильных фашистских отрядов. И, как это стало очевидным во время Международной спартакиады в Берлине, социал-демократические государственные деятели лично выступали против спортивных соревнований, организованных коммунистами, а на фашистские мероприятия закрывали галза. Их же собственные мероприятия, имевшие переходный, аполитичный, нейтральный характер и приносящие лишь тактические результаты, не были или почти не были способны стать препятствием для фашистов, которые ловко использовали спорт в своих целях.

**Именно в такой обстановке в 1931 году в Мюрцшлаг с 5 по 8 февраля были организованы Зимние Игры, а с 19 по 26 июля в Вене — Летние Игры II Рабочей Олимпиады.** На Летних играх были представлены 23 спортивных союза из 18 стран. Историки спорта привыкли упоминать эту грандиозную встречу почти ста тысяч — в первую очередь австрийских, немецких, чехословацких, швейцарских и югославских — спортсменов-рабочих или друзей спорта как кульминационный пункт в истории Социалистического Рабочего Спортивного Интернационала<sup>24</sup>.

**На заседании Исполнительного Комитета Красного Спортивного Интернационала, состоявшемся в 1928 году в Москве, было принято решение в ознаменование 10-й годовщины (1931) образования Интернационала провести в Берлине Летние Игры II Международной спартакиады.** В ходе подготовки к ней, прошедшей под теми же лозунгами, как и предыдущая Спартакиада, более пятисот тысяч спортсменов-рабочих в тридцати странах участвовало в различных отборочных соревнованиях.

О масштабах самой берлинской встречи свидетельствует обширная программа соревнований, которая предусматривала проведение на 50 различных спортивных площадках и стадионах 500 матчей по футболу, 200 — по ручному мячу и 50 — по хоккею на траве. Только на соревнования по плаванию прибыли 4000 известных спортсменов. Помимо так называемых олимпийских видов спорта, заслуживает упоминания проект проведения соревнований по своеобразному виду спорта — «пятиборье Спартакиады», отдельно для мужчин и для женщин. В мужские номера пятиборья Спартакиады включались: бег на 3000 метров, плавание на дистанции 400 метров, велосипедная гонка на 20 000 метров, соревнования по стрельбе из мелкокалиберной винтовки и метание мяча. Финальные соревнования планировалось провести 12 июля 1931 года на стадионе «Пошташ».

**Роль Спартакиады как демонстрации протеста против войны и фашизма ни у кого не вызывала сомнения.** Сначала начальник берлинской полиции запретил организацию церемонии открытия Спартакиады на грюнвальдском стадионе. Однако под давлением массовых протестов это решение было отменено. **За несколько дней до открытия Спартакиады, когда уже прибыли зарубежные делегации, сам Гинденбург отменил решение.** Параллельно с этим начались нападки полиции и фашистских групп на организационные комитеты Спартакиады и была предпринята попытка помешать проведению предварительных соревнований. Однако, несмотря на террор, на других спортивных площадках, под другими названиями, **было проведено большинство соревнований, во многих случаях с участием зарубежных спортсменов. Финалы, проведение которых было перенесено в Москву, состоялись в начале августа.**

Шаги, направленные на срыв II Международной Спартакиады, вызвали большое возмущение. В Советском Союзе, Франции, Чехословакии, Польше, Швеции, а также в Аргентине были проведены соревнования-протесты, которые были организованы на основе программы Спартакиады. **Несмотря на упомянутые стратегические и тактические проблемы, в 1929—1931 годах продолжался численный рост созданных ранее секций**



**Красного Спортивного Интернационала. Образовались также новые секции в Швеции и Греции, в Канаде, Японии, Австралии и США.** В 1932 году организации Красного Спортивного Интернационала приняли участие в работе Амстердамского антимилитаристского конгресса, а затем в Спартакиаде Скандинавских спортсменов, которая состоялась в Копенгагене. Параллельно началась подготовка к III Международной Спартакиаде в Москве.

#### **6.1.4.5. Единое антифашистское движение (1934—1944)**

**С победой гитлеризма в Германии (1933) над всей Европой повисла тень фашистской угрозы.** Спустя несколько месяцев после ликвидации немецких спортивных групп Красного Спортивного Интернационала такая же судьба постигла и секции Социалистического Рабочего Спортивного Интернационала. Его сооружения были конфискованы, а большая часть руководителей брошена в тюрьмы. По примеру гитлеровцев в феврале 1934 года в Австрии, а в августе 1934 года в Латвии были распущены рабочие спортивные организации, в основном относящиеся к Социалистическому Рабочему Спортивному Интернационалу. Начались также провокации против французских, румынских, венгерских и польских спортивных организаций.

Однако оценка ущерба от понесенных поражений не была однозначной. Социалистический Рабочий Спортивный Интернационал потерял свою главную базу, но, несмотря на это, за исключением французской, итальянской, австрийской, испанской, польской, финской и шведской групп, голландские, датские, шведские, чехословацкие, английские, американские и канадские организации, действовавшие под руководством самых влиятельных социал-демократических партий, и в дальнейшем отвергали создание единого фронта и революционные методы. **Внутри обоих Интернационалов началась своеобразная эпоха брожения, внутренней борьбы, дискуссий, регресса, дипломатических боев, которая в конце концов привела к принятию новой стратегической и тактической линии.** Атмосферу замкнутости — отбросив предрассудки, характерные для сложившейся ситуации, — разорвали Рабочие Спортивные Союзы Норвегии и Финляндии. Они обратились к Красному Спортивному Интернационалу с письмом, в котором содержался призыв выступить с инициативой возобновления прерванных переговоров.

Поражение немецкого рабочего класса и вместе с ним рабочего спортивного движения поставило деятелей Красного Спортивного Интернационала в тяжелое положение. Они вынуждены были констатировать, что ход развития неудовлетворителен. В большинстве стран — и там, где не было непосредственной угрозы захвата власти фашистами, — можно было наблюдать застой в рабочем спортивном движении. Борьба друг против друга отняла слишком много энергии. И если и наблюдался численный рост отдельных секций Красного Спортивного Интернационала, то эти массы были отвоены у Социалистического Рабочего Спортивного Интернационала. В то время как велась борьба против всего буржуазного спортивного движения, не принималось во внимание, что оно также значительно дифференцировано. В ходе проведенного анализа сложившейся ситуации постепенно возобладала точка зрения о необходимости пересмотра спортивной политики и методов действий Красного Спортивного Интернационала, приспособления своих возможностей и задач к требованиям новой ситуации.

**Спортивная политика, соответствующая новому стратегическому периоду, включала в себя уже не только наиболее подходящую тактическую линию на создание единства в рабочем спорте, но и мероприятия, направленные на достижение этого. Провозглашалось сплочение в области спорта со всеми силами, которые склонны выступить против фашистов и войны, хотя при-**

ложить усилия для устранения противоречий буржуазного спорта. На основе этой платформы, которая была выработана накануне VII конгресса Коминтерна, стало возможным, чтобы вместо организации III Международной Спартакиады, которую первоначально планировалось провести в Москве, совместно с Социалистическим Рабочим Спортивным Интернационалом сконцентрировать усилия на проведении летом 1934 года в Париже Антифашистской Спортивной Встречи.

В интересах успеха парижской встречи Красный Спортивный Интернационал с большой энергией провел работу по мобилизации своих организаций, он изложил в своем обращении основные принципы антифашистской единой платформы рабочих спортивных клубов. Одновременно в этом обращении довольно аргументированно разоблачалась также тактика проволок, проводимая руководителями Социалистического Рабочего Спортивного Интернационала.

«Ваши руководители, — подчеркивалось в обращении, — уже давно проводят политику, которая разъединяет ряды рабочих-спортсменов. Некоторые из них способствовали ликвидации Вашего движения в Германии, Австрии, Латвии. Многие сами передали Ваши организации фашистам. Другие продолжают свою подрывную деятельность и борются против создания единого рабочего спортивного движения. Вам — как и раньше — запрещается встречаться с революционными рабочими-спортсменами. Тем самым руководители Социалистического Рабочего Спортивного Интернационала помогают буржуазному спорту, ведь, если наши ряды разъединены, из этого извлекает выгоду только буржуазия.

В Вашей власти ликвидировать раскол в рабочем спорте, Вы способны претворить в жизнь единство рабочего спорта»<sup>25</sup>.

Красный Спортивный Интернационал свою практическую работу стал выполнять уже гораздо гибче. Благодаря этому обращение вызвало большой отклик в международном рабочем спортивном движении. Международное Бюро Социалистического Рабочего Спортивного Интернационала выступило против участия Красного Спортивного Интернационала в парижской встрече. Однако президиум Социалистического Рабочего Спортивного Интернационала одобрил продолжение совместной кампании.

С 11 по 15 августа 1934 года проходили грандиозные соревнования Парижской Антифашистской Спортивной Встречи, в которой приняли участие представители 19 стран. В соревнованиях приняли участие 4600 спортсменов различных национальностей независимо от происхождения, расы, религиозных или политических убеждений. Встреча, помимо спортивного значения, имела в первую очередь и огромное политическое значение. Впервые соревновались вместе — на основе официального соглашения под общим лозунгом — спортсмены организаций двух до этого противостоящих друг другу интернационалов. Были заложены основы создания антифашистского фронта рабочих и прогрессивных буржуазных спортивных организаций. И как отметил председатель организационного комитета по проведению парижской встречи Анри Барбюс: «Был сделан решающий шаг в интересах того, чтобы спасти физическую культуру и молодежь от уродливых церемоний фашизма...»

В результате парижской встречи движения за единство в спорте возникли почти во всех европейских странах. В декабре 1934 года во Франции объединились два рабочих спортивных союза. В духе решений VII конгресса Коминтерна сблизились друг с другом также и руководители обоих спортивных интернационалов. На второй пражской встрече (сентябрь 1935 года) представители Социалистического Интернационала договорились о том, чтобы приложить усилия в интересах лишения гитлеровской Германии права на организацию Олимпиады 1936 года. Было согласовано сотрудничество рабочих спортивных клубов некоторых стран. Выработана

тактика борьбы против использования Олимпиады в Берлине для фашистских целей. Оба интернационала установили связи с парижским бюро «Международного Комитета борьбы за сохранение олимпийского духа». Комитет на своем заседании, которое состоялось 6—7 июня 1936 года, принял решение о бойкоте Олимпиады в Берлине и организации «Народной Олимпиады» в Барселоне.

Организационную работу при поддержке испанского республиканского правительства и местных рабочих спортивных организаций возглавил секретарь Красного Спортивного Интернационала Фритц Леш. К дню открытия Народной Олимпиады в Барселону прибыло свыше двух тысяч спортсменов-рабочих и спортсменов, относящихся к другим слоям общества, главным образом из Европы и Америки. Однако соревнования не удалось провести, так как в день открытия «Народной Олимпиады» (18 июля 1936 года) в Испании начался антиреспубликанский мятеж. Участники Народной Олимпиады присоединились к республиканским силам. Они составили ядро сформированных позднее интернациональных бригад. В это же время в Праге были организованы «Народные Спортивные Игры». Принимавшие в них участие чехословацкие, американские, французские и шведские спортсмены-антифашисты протестовали против искажения олимпийского духа.

**Выдающимся результатом усилий, направленных на достижение единства в рабочем спортивном движении, было проведение с 25 июля по 1 августа 1937 года в Антверпене III Международной Рабочей Олимпиады.** В программе соревнований фигурировали легкая атлетика, борьба, гимнастика, футбол, плавание, бокс — то есть по существу олимпийские виды спорта. На эту Олимпиаду прибыли 14 тысяч спортсменов-рабочих из 15 стран, среди них также и делегация советских спортивных организаций. Спортивные мероприятия, демонстрации и издания, выпущенные к Олимпиаде, выражали стремление антифашистов к единству и их готовность выступить против войны. Некоторые результаты, показанные советскими тяжелоатлетами, пловцами и легкоатлетами, превышали тогдашние мировые рекорды.

**И все-таки истинное значение антверпенской олимпиады состояло, однако, в том, что Социалистический Рабочий Спортивный Интернационал и Красный Спортивный Интернационал<sup>26</sup> подтвердили свое решение о единстве и договорились о прекращении разрозненной организационной деятельности.** Было принято решение следующую рабочую олимпиаду провести в Праге (1940) под знаком антифашистского единства. Однако организовывать ее должны были уже не комитеты обоих интернационалов, а рабочая спортивная организация страны-организатора и сотрудничающая с ней прогрессивная буржуазная спортивная организация.

#### **6.1.4.6. Значение международного рабочего спортивного движения для развития физической культуры рабочего класса**

**В период между двумя мировыми войнами международное рабочее спортивное движение, даже будучи расколотым, добилось огромных результатов.** Оно ослабило стремление фашистов завоевать позиции в заводских и общественных спортивных организациях, разоблачало противоречия аполитичного спорта. **Через рабочие спортивные общества тысячи рабочих различных национальностей смогли познакомиться с гимнастикой, туризмом и различными формами спортивной деятельности.** Во Франкфурте-на-Майне немецкие рабочие своими силами построили стадион. В других местах были созданы туристские дома, спортивные площадки, парки отдыха, пляжи. В Польше развился туризм, в Бельгии — баскетбол, в Венгрии — ручной

мяч, в Канаде — футбол, в Югославии — народные спортивные игры и борьба. Во Франции с 1936 года проводились субботние рабочие чемпионаты. В этом же году была выработана и представлена правительству программа реорганизации французской спортивной жизни. Организованные по инициативе газеты «Юманите» велогонки (1927) и соревнования по кроссу (1933) стали в наши дни значительными международными турнирами.

В результате широкой организаторской деятельности немецких рабочих спортивных организаций в середине 1920-х годов из каждой тысячи молодых жителей крупных городов примерно 100 человек занимались в каких-либо гимнастических или спортивных рабочих обществах. Международные спортивные встречи укрепили пролетарский интернационализм. Действовавшее под лозунгом «Готов к классовой борьбе» движение, руководимое Красным Спортивным Интернационалом, заложило основы массовых спортивных кампаний за освобождение. Среди выдающихся спортсменов, участвовавших в рабочих олимпиадах и спартакиадах, заслуживают упоминания Вольмари Исо-Холло, Вернер Зееленбиндер и Вилле Ритола.

Согласно оценке Генриха Ласкевича, **оба интернационала большое внимание обращали на подготовку руководителей рабочих спортивных секций и обществ.** Постоянные учебные курсы были организованы в Германии, в Вене, во Франции и в Советском Союзе. Основанные в то время рабочими спортивными обществами Финляндии, Австрии, Франции, Бельгии и Швейцарии учреждения по подготовке кадров существуют и в настоящее время.

С конца 1930-х годов рабочие спортивные соревнования все более сливались с мерами, направленными на создание антифашистского единого фронта. **Общий противник и общие стремления привели к созданию этого единства на практике: секретарь Социалистического Рабочего Спортивного Интернационала Юлиус Дойч и секретарь Красного Спортивного Интернационала Фритц Леш вместе выступили за свободу испанского народа.** Во время второй мировой войны из членов рабочих спортивных обществ формировались отряды обороны и партизанские отряды.

Международное рабочее движение воспитало много тысяч молодых людей в борцов-антифашистов, которые жертвовали своей жизнью в боях против гитлеризма. Среди них многочисленные деятели Красного Спортивного Интернационала, такие, как немцы — Фритц Леш, Эрнст Грубе; французы — Огюст Делон и Лео Лагранж; чех — Карел Аксамит, и многие другие.

С роспуском Коминтерна (1943) прекратил свою деятельность Красный Спортивный Интернационал. В большинстве стран рабочее спортивное единство сохранилось и после окончания войны.

## **6.1.5. Возникновение международного студенческого спортивного движения**

### **6.1.5.1. Международная конфедерация студентов (1919—1938)**

Студенческое спортивное движение уже накануне первой мировой войны достигло значительных результатов. Однако международные встречи, которые до этого носили случайный характер, только в 1920-е годы благодаря созданной в 1919 году Международной конфедерации связаны с именем Жана Птижана — одного из выдающихся руководителей французской студенческой жизни. Основной мыслью провозглашенного им курса являлось

то, что спортивные соревнования должны способствовать развитию связей и сотрудничества между студентами университетов и высших учебных заведений всего мира. Его инициативу поддержали и тогдашние официальные французские политические круги, которые в первую очередь хотели, чтобы студенчество так называемых «латинских» стран и стран Малой Антанты придерживалось французской ориентации.

Созданный в рамках Международной конфедерации студентов спортивный отдел уже в 1921 году намеревался начать организацию студенческого чемпионата мира. Однако страны, которые не вошли в Международную конфедерацию студентов, через международные спортивные союзы оказали такое сильное давление на конфедерацию, что планируемую церемонию открытия пришлось несколько раз откладывать. В конце концов был найден выход из создавшегося положения, что свидетельствовало о расширении связей спортивного отдела Международной конфедерации студентов. В результате его посредничества студенческие организации США, Англии и Италии вступили в Международную конфедерацию студентов. Вследствие этого в мае 1923 года в Париже был созван Международный Спортивный Конгресс Университетов, на котором родилось окончательное решение о том, что в будущем году польский студенческий союз организует первый чемпионат мира. Это явилось первым шагом на пути к созданию международного студенческого спортивного движения, наиболее значительного после олимпийского.

В программе I Студенческого чемпионата мира в Варшаве (1924) фигурировали только легкоатлетические номера. На II Студенческом чемпионате мира в Риме (1927) программа была дополнена футболом, теннисом, плаванием и фехтованием. На этом чемпионате впервые выступили заокеанские спортсмены — студенты США и Гаити. Было принято решение начиная с 1928 года проводить и зимние студенческие игры. А в летних соревнованиях могли уже участвовать и женщины. III Студенческий чемпионат мира состоялся в 1928 году в Париже, IV — в 1930 году в Дармштадте, V — в 1933 году в Турине, VI — в 1935 году в Будапеште, VII — в 1937 году в Париже, VIII — в 1939 году в Монако, а также в Вене (из-за начала II мировой войны оба чемпионата были прерваны). На играх в Монако соревнования проводились уже по 10 видам спорта.

I зимний Студенческий чемпионат мира состоялся в Кортина д'Ампеццо (1928), II — в Давосе (1930), III — в Бардопессжиае (1931), IV — в Санкт-Морице (1935), V — в Зелл ат Зее (1937), VI — в Трондхейме и в Лиллехаммере (1939).

Организаторы этих игр по любому поводу последовательно давали заверения в том, что они выступают за аполитичность. В действительности же ни на одном из состоявшихся мировых соревнований борьба политических взглядов и международных противоречий не чувствовалась настолько, как на студенческих мировых чемпионатах. Это проявилось уже при их организации. Бывшие ведущие державы только после длительных проволочек в 1926 году стали членами Международной конфедерации студентов. Не обошелся без трений и один из самых успешных студенческих мировых чемпионатов, который состоялся в Будапеште.

#### **6.1.5.2. Раскол в студенческом спортивном лагере (1939—1944)**

Расхождение взглядов, связанных с проведением студенческих чемпионатов мира, в 1939 году настолько обострилось, что сам студенческий спортивный лагерь раскололся на два течения. Первоначально право проведения студенческого чемпионата Международная конфедерация студентов предо-

ставила Бонну. В это время гитлеровская Германия оккупировала Австрию и Международная конфедерация студентов намеревалась, придав играм характер политической демонстрации, переместить их в Вену. Тогда же стало ясно, что Немецкий союз студентов в связи с проведением студенческого чемпионата мира планирует осуществить путч. В ответ на это Международная конфедерация студентов аннулировала свое первоначальное решение и поручила организацию чемпионата Монако. Немецкий союз студентов не признал это решение и организовал соревнования в Вене. Студенческое спортивное движение раскололось на два лагеря. При содействии Франции «демократические игры» были проведены в Монако и «тотальные игры» — в Вене. Разделение участников этих игр во многих отношениях отражало влияние западной демократии и держав оси.

Несмотря на трагическое прекращение игр, международное студенческое спортивное движение в период своего развития с 1924 по 1939 год в значительной степени способствовало расширению связей между студенческими организациями различных стран. В связи с этим в монографии Ласло Куташиши отмечается, что «возросло количество стран, принимавших участие в международном движении, возросли спортивные достижения»<sup>27</sup>. Студенческие чемпионаты деятельно содействовали интегрированию организаций специфического слоя спортивной жизни и вместе с тем общему развитию спортивного движения. К участию в студенческих чемпионатах мира, помимо европейских стран, присоединились восемь американских, восемь азиатских, две африканские и две австралийские организации. После некоторой проволочки работу спортивного отдела Международной конфедерации студентов признал МОК, который с 1935 года взял покровительство над его мероприятиями.

### 6.1.6. Возникновение региональных спортивных движений и игр

Всемирному развитию физической культуры наряду с олимпиадами и чемпионатами мира по отдельным видам спорта во многом способствовала организация игр, которые отвечали наиболее разносторонним интересам народов. Проведением этих игр их организаторы стремились в первую очередь углубить политические связи между странами, отдельными частями света, а также странами, объединенными в государственные союзы. Однако наряду с этим были организованы разного рода игры, состав участников которых определялся по экономическим, географическим, языковым, мировоззренческим и религиозным признакам. Эти соревнования трудно отнести к какой-либо единой системе, однако в целом их объединяет друг с другом то, что они проходят под покровительством Международного олимпийского комитета и в соответствии с его основными принципами и правилами. У этих соревнований такие же, как и у олимпиад, торжественные церемонии открытия и закрытия, а программа состязаний включает в себя олимпийские, а также местные традиционные виды спорта. «Желтой олимпиадой» назывались на первых порах азиатские игры, «латинской олимпиадой» — соревнования стран Американского континента, говорящих на испанском и португальском языках, «женской олимпиадой» — мероприятия, организованные Международным Женским Спортивным Союзом. С филологической точки зрения все эти соревнования было бы неправильно называть олимпиадой — а МОК решительно выступает против использования этого названия, — и все же оно выражает значение этих соревнований и сущность стремлений этих спортивных движений.

### 6.1.6.1. Паназиатские игры

Ранее уже упоминалось, что основы первых региональных игр заложили миссионеры Христианской ассоциации молодых людей, действовавшие на Филиппинских островах. Однако несколько лет спустя их инициативу, поддержанную МОК, перехватила новая восходящая держава района Дальнего Востока — Япония. Под ее эгидой в Маниле (1913) и в Шанхае (1915) были проведены Дальневосточные игры Христианской Молодежи, которые в 1917 году состоялись в Токио и получили название Дальневосточных игр. Начиная с этого времени организационный комитет игр почти на 50% состоял из японских специалистов. Помимо так называемых «видов спорта Христианской ассоциации молодых людей» — легкой атлетики, плавания, бейсбола, волейбола, баскетбола и тенниса, — постепенно в их программу включались японская борьба, американский футбол и другие виды спорта. После первой мировой войны городами-организаторами игр были: Манила (1919), Шанхай (1921), Осака (1923), Манила (1925), Шанхай (1927), Токио (1930) и Манила (1934). В играх участвовали Индия, Малайзия и Таиланд, но постоянными участниками были только Япония, Китай и Филиппины. Приглашения, направляемые Голландской Индии (ныне Индонезия), колониальные власти отклоняли. Первый период развития азиатских региональных игр прервал японо-китайский конфликт.

С одной стороны, в знак протеста против японского влияния, с другой стороны, в результате деятельности английской спортивной дипломатии в начале 1930-х годов началась подготовка к организации Западноазиатских игр. Эти игры были проведены два раза: в 1934 году в Дели и в 1938 году в Тель-Авиве. Цель этих игр состояла в том, чтобы сблизить страны, расположенные к востоку от Суэца и к западу от Сингапура, а также подчинить их стремлениям английской политики. Среди постоянных участников игр фигурировали Индия, Афганистан, Цейлон и Палестина. Вторая мировая война положила конец английской ориентации азиатских региональных игр.

### 6.1.6.2. Панамериканские игры

Во время I мировой войны — примерно в одно и то же время с возникновением Паназиатских игр — по инициативе МОК и Латиноамериканского олимпийского комитета в Новом Свете также началась подготовка к организации трансконтинентальных игр. Непосредственными организаторами движения там также были специальные советники и инструкторы Христианской ассоциации молодых людей. Однако идею организации так называемых «Латиноамериканских игр»<sup>28</sup>, охватывающих всю Центральную и Южную Америку, удалось осуществить только однажды, в Рио-де-Жанейро (1922).

Попытка организовать эти соревнования с целью притушить постоянные трения и разногласия между государствами этого региона не привела к успеху. С середины 1920-х годов в этих Играх стали участвовать только государства района Карибского моря, и они получили постоянное название «Карибские игры». Первые «Карибские игры» состоялись в Мехико (1926), вторые — в Гаване (1930), третьи — в Сан-Сальвадоре (1935), а четвертые — в Панаме (1938).

В связи с подготовкой панамериканского конгресса в 1937 году по предложению руководящих спортивных кругов Соединенных Штатов Америки уже возникла мысль об организации серии игр, распространяющихся на весь континент. Первая попытка организовать такие игры была предпринята уже в том же году в рамках программы панамериканской выставки. В основном программа соревнования строилась на плавании и легкоатлети-

ческих номерах. Однако спортсмены Соединенных Штатов Америки выступили с таким преимуществом, что **большинство делегаций стран-участниц признали «преждевременным»** свое дальнейшее участие в этих соревнованиях. Латиноамериканские делегации в первую очередь выражали неудовольствие в связи с исключением из программы игр футбола; таким образом, первая инициатива официально **не была возведена** в ранг панигр.

За сомнениями в связи с Панамериканскими играми могли таиться также и политические стремления, так как **одновременно с их организацией** возникла контринициатива проведения латинских игр, связанных с именем великого колумбийского борца за свободу Симона Боливара. В том же 1937 году независимые круги **организовали I Боливарские игры** (Богота), в которых **приняли участие**, за исключением находящихся в полной зависимости от Соединенных Штатов Америки «банановых республик», почти **все страны Южной и Центральной Америки**.

### 6.1.6.3. Балканские игры

С начала 20-х годов наряду с паниграми различных частей света еще более значительную роль стал также играть ряд соревнований более маленьких географических районов — Балкан, Скандинавии, Каталонии. **Первоначально Балканские игры служили цели развития легкой атлетики и футбола в балканских государствах. Учреждение игр определилось** на чемпионате Балкан по легкой атлетике и футболу, который состоялся в 1929 году в Афинах; с 1930 года в интересах развития физической культуры на Балканах в программу игр были включены все олимпийские виды спорта.

**Эти мероприятия, помимо развития спортивной жизни**, большей частью служили смягчению политических противоречий, столетиями разжигаемых зарубежными державами, **выражали стремление к сближению балканских народов**. В развитии Балканских игр большую роль сыграло и то, что балканские страны начали объединять свои усилия в интересах защиты от фашистской Италии. Мирнолюбивый дружеский дух господствовал на Играх, которые состоялись в 1940 году в Стамбуле. Из-за обострившейся международной обстановки Румыния и Болгария уже не смогли участвовать в этих играх, но их флаги все же развевались, подчеркивая единство балканских народов.

Специфическая особенность этих игр состояла в том, что, помимо главных соревнований, проводились отдельные чемпионаты в независимые друг от друга сроки, в различных городах и часто даже в других странах. Результаты суммировались по отдельности. С начала организации и до 1940 года включительно состоялось 11 Балканских игр. Из них первые четыре были проведены в Афинах. При неофициальном подсчете очков на всех играх победу одерживала Греция.

### 6.1.6.4. Игры Британской империи

**Основная идея панигр Британской империи коренится в ирландском эпосе**. Согласно преданию, в древние времена вождь Лунгхлэмкфхада организовал в честь своей приемной матери Тайлте, англичанки по происхождению, атлетические соревнования. Игры Тайлте процветали несколько столетий. В программу игр включались различные атлетические номера, в первую очередь древняя форма метания диска, фехтование и борьба. Обычай, пришедший в забвение с установлением феодализма и христианства, возро-



дился только во второй половине прошлого столетия с целью сближения английского и ирландского спорта.

**Мысль о проведении «Имперских игр» непосредственно принадлежит одному из миссионеров — Д. Ашли Куперу**, который начиная с 1891 года неоднократно выступал на страницах «Таймс», с предложением, чтобы в соответствии с духом Томаса Арнольда эпизодические спортивные встречи между монополиями и доминионами превратились в «организованные мероприятия, сплачивающие нации». Однако на эти планы обратили внимание только в обострившейся на рубеже столетий международной обстановке. Начиная с этого времени результаты командных встреч по видам спорта, которые приурочивались к имперским фестивалям, стали официально оцениваться по количеству набранных очков. Команда-победительница с 1911 года стала награждаться имперским переходящим призом, который был учрежден английским Королевским двором.

**Самостоятельную политическую роль эти спортивные встречи начали играть с конца 1920-х годов.** В результате I мировой войны в имперских отношениях возникли очаги конфликтов между правящими кругами королевства и доминионов. Канада, Австралия и Южная Африка в интересах собственного капиталистического развития хотели добиться большей независимости. В результате длительных переговоров и компромиссов имперская конференция, состоявшаяся в 1926 году, предоставила полный суверенитет упомянутым доминионам, которые с этого времени в качестве равноправных с Великобританией государств вошли в состав Британского содружества наций.

Естественно, благодаря капиталу британской крупной буржуазии и политическому влиянию Англия сохранила ведущую роль в области культурной и спортивной жизни. С другой стороны, государства—члены Британского содружества наций не могли обойтись без поддержки Англии. В отношении спорта она держала в своих руках нити этой системы связей — основанной на широком, взаимном тяготении друг к другу — **через «Общество Имперских игр»**, образованное в 1924 году. Однако необходимо было также урегулировать отношения в области спорта в соответствии с изменившимся общественным правом. В качестве решения вопроса было предложено проведение Олимпиады в 1928 году в связи с созывом в **Амстердаме** спортивной конференции содружества наций. По предложению канадского спортивного руководителя М. М. Робинсона **на ней было принято решение** о том, что начиная с 1930 года в каждый четный год после олимпиады официально учредить соревнования на кубок Британских имперских игр. Из программы игр был исключен футбол, который ранее только повышал шансы Англии на победу<sup>29</sup>.

I Британские имперские игры состоялись в Канаде (Гамильтон, 1930); II — в Англии (Лондон, 1934), III — в Австралии (Сидней, 1938). В программе игр постоянно фигурировали: легкая атлетика, борьба, велоспорт, бокс, тяжелая атлетика и фехтование.

#### 6.1.6.5. Религиозные игры

Как мы уже упоминали, говоря о рекреационной деятельности церкви, протестантские направления, объединившиеся в рамках христианской ассоциации молодых людей, на международной арене не являлись исключительно религиозными учреждениями. С инициативой проведения самостоятельных спортивных встреч выступили в первую очередь спортивные идеологи католической церкви, которые, как правило, были связаны со стремлениями своих политических партий. Заслуживающие упоминания католические игры состоялись в 1921 году в Риме, в 1929 году — в Праге, а в 1930 году — в

Амстердаме. Католические организации, распавшиеся или отодвинутые на задний план во время мирового кризиса, в 1930-е годы уже не могли упорядочить свои ряды.

#### 6.1.6.6. Феминистские игры

С конца XVII века женские гимнастические упражнения упоминаются в книгах, появляются на рисунках и в живописи. Голландский конькобежный, английский и немецкий гребные, французский велосипедный клубы, а также — согласно некоторым документам — теннисные, гольфовые и стрелковые общества открывали возможности для удовлетворения спортивных потребностей аристократического женского общества. Однако женщины и девушки из буржуазных слоев из-за страха злословия и отлучения от церкви избегали спортивных площадок. Женщины же из трудовых слоев и классов вообще не располагали возможностями и не высказывали потребностей к занятиям спортом.

**Церковные круги**, особенно в Испании, Португалии, Швейцарии и в восточной части США, выступали против спортивной деятельности женщин, в первую очередь против того, чтобы они занимались легкой атлетикой. В начале века этот закостенелый в отношении женского спорта этикет несколько изменился, но на первых олимпиадах и международных соревнованиях женщины могли выступать только в таких видах спорта, как теннис, гольф, стрельба из лука, парусный спорт, высшая школа верховой езды и фигурное катание. Что касается соревнований по легкой атлетике, гимнастике, фехтованию и игровым видам спорта, то женщины еще многие десятилетия были лишены возможности участвовать в них. В конечном итоге в период мировой войны с помощью борющихся за равноправие женских клубов и более прогрессивно настроенных руководителей мужского спорта, но в первую очередь в результате общественного прогресса женщин лед тронулся. В Англии, Бельгии, Южной Африке, Франции, Японии, Канаде, Люксембурге и Швейцарии были созданы самостоятельные женские федерации по легкой атлетике, плаванию и велосипедному спорту.

Непосредственно после заключения мирного договора в Париже при содействии госпожи А. Милье была образована **Международная женская спортивная федерация, которая с 1922 по 1934 год раз в четыре года организовывала женские мировые игры** (1922 г. — Париж, 1926 г. — Гёттеборг, 1930 г. — Прага, 1934 г. — Лондон) по ряду видов спорта (легкая атлетика, плавание, ручной мяч, баскетбол).

Опираясь на женские клубы, Международная женская спортивная федерация во всем мире поддерживала женскую спортивную жизнь. Соревнования в масштабах страны, «женские олимпиады» в участием лучших спортсменок мира вызывали растущий интерес и обращали внимание на женскую спортивную жизнь. Президент Международной женской спортивной федерации госпожа Милье обратилась к сессии МОК (1935) с меморандумом, в котором просила исключения женских номеров из программы олимпиад. При этом она ссылаясь на то, что проведение соревнований по женским видам спорта является исключительно задачей Международной женской спортивной федерации<sup>30</sup>. Разделение спортивного движения по половой принадлежности представляло собой угрозу для развития физической культуры как с точки зрения спортивной ценности, так и с точки зрения социологии.

Заслуживает внимания дипломатическая тонкость, с которой МОК отразил эту акцию, получившую довольно широкую поддержку со стороны прессы. МОК заявил, что сможет, по существу, заниматься этим делом только тогда, «если Госпожа Президент уже достигла договоренности с компетентными федерациями». Переговоры с федерациями не принесли

успеха, даже вызвали такую контркампанию, которая завершилась прекращением женских мировых игр.

Деятельность Международной женской спортивной федерации не была безрезультатной. Один за другим в программу олимпиад, чемпионатов мира и Европы включались женские номера. В целом в спортивных видах установилось равноправие мужчин и женщин. Этому в значительной степени способствовало и то, что в Международном олимпийском комитете в меньшинстве осталось поколение, которое враждебно относилось к женским соревнованиям. Изменило свое мнение и международное медицинское общество.

## **6.2. ПОИСКИ ПУТИ РАЗВИТИЯ ШКОЛЬНОЙ ФИЗИЧЕСКОЙ КУЛЬТУРЫ В ПЕРИОД МЕЖДУ ДВУМЯ МИРОВЫМИ ВОЙНАМИ**

Понятие о компенсационной роли физической культуры преобладало в основной концепции развития физического воспитания в школах в период между двумя мировыми войнами. Под знаком этого возникла целевая установка о поднятии до уровня высшей школы подготовки преподавателей физкультуры. Формулировка этой концепции связана с именем немецкого спортивного социолога Риссе, но целевые установки по теории учебного плана, связанного с этой концепцией, появились раньше. Под компенсацией подразумевалось покрытие ущерба, причиненного общественными противоречиями, урбанизацией.

Что касается сути направления философии воспитания, основанной на компенсации, то следует процитировать выдержку из обращения Д. Р. Шармана, которое он послал во время грандиозной забастовки английских шахтеров в 1920-е годы инспекторам по физической культуре: «В формировании классовой лояльности большая роль принадлежит правильно проводимым занятиям по физической культуре... если сын горнозаводского акционера или банкира вместе играет с детьми завхоза, управдома, швейцара или же откатчика в шахте, то это почти наверняка может привести к тому, что они будут придерживаться более умеренных взглядов, чем взрослые, в вопросах классовых взаимоотношений...»<sup>31</sup>

В результате мирового экономического кризиса в 1929—1930 годах компенсационный подход вошел в устремления так называемой спортивной рекреации. В рамках этого своеобразно слились все элементы подготовки к спортивной деятельности, которая является зрелищной и требует большой физической и моральной нагрузки (футбол, регби, атлетика, бокс и т. д.), и к «спорту на всю жизнь» в свободное время (гольф, теннис, туризм, кегли, гимнастика по системе йогов и т. д.). Система обучения в фашистских странах с искажением компенсационной системы, с выдвиганием на передний план «дисциплинарных» упражнений формировала агрессивные цели<sup>32</sup>. Однако в области применения системы движения только Япония проводила собственную линию. В то же время в качестве общей характерной черты можно отметить, что, несмотря на проходивший на рубеже столетий процесс интегрирования, в новый период развертывания также сохранились главные специфические моменты, основывающиеся на «гимнастической» или же «спортивной и игровой деятельности».

### **6.2.1. Физкультурные направления, основанные на гимнастике**

В Европе из широкой шкалы систем физического воспитания — модернизированных направлений и сплавов немецкой, шведской, датской и французской гимнастик, — которые основывались на создании биологического

**равновесия цивилизации и человеческого организма, выделялась австрийская школа.** Ее основателями и вдохновителями были Карл Гаульгофер (1885—1941) и его сотрудники Маргарет Штрейхер и Адам Слама. (Чтобы быть ближе к истине, эту систему нужно было бы называть «австрийской и веймарско-немецкой».)

На отсталость системы физического воспитания Яна—Эйзелена—Шписсе указывал не только общий отход на задний план немецкой гимнастики, но и обращали внимание отечественные и зарубежные критики. Среди них известный немецкий физиолог Ф. А. Шмидт и исследователь механики развития физического воспитания Фридрих Эккардт. В своей работе «Физиология физического воспитания» Ф. А. Шмидт развил и переработал в соответствии с потребностями Германии исследования Демени и Лагранжа. Он констатировал, что для ребят школьного возраста наиболее полезными являются игры и естественные движения. Ф. А. Шмидт предложил разделить формы движения под физиологическим углом зрения на силовые и скоростные упражнения, а также упражнения на выносливость. В качестве целевой установки он определил точный размер мышечных увеличений определенных частей тела. По его мнению, больше всего нужно заниматься нижними конечностями, так как здесь расположены 56 процентов объема мышц. Эккардт выступил за естественные движения, учет пола и уровня закалки детей, характер эмоций на уроке физкультуры и принцип постепенности. Он упорно сражался против крайностей «стихийности».

**Гаульгофер и его сотрудники — исходя из учения Шмидта и Эккардта — не только осуществили реформу содержания предмета физических упражнений, но и использовали также исследования в области биологии и педагогики.** Они учитывали в то время особенно выдвинувшиеся на передний план в круге интересов молодежи психологические и эстетические потребности к движению. В свою систему физических упражнений они гармонично приспособили гигиеническое воспитание, различные ступени нагрузки; любая активность детей, начиная от игр и спортивной деятельности, последовательно контролировалась измерениями и наблюдениями. Среди предметов для физических упражнений ими в одинаковой степени использовались как стилизованные снаряды (брусья, турник), так и созданные человеком препятствия (забор, бочка). Что касается методики, то их концепция основывалась на заимствованных главным образом из шведской гимнастики «уравновешенных упражнениях», которые были направлены на то, чтобы с их помощью избежать неправильной осанки и укрепить запущенные группы мышц. Но с успехом применялись и элементы пластики (народный танец, ритмика, акробатика), а кроме того, простые массовые упражнения, которые получили развитие в гимнастике «Сокол».

Сам урок физкультуры строился на основе принципов Геберта, Рацине и Эккардта:

а) Разминка — бодрящие упражнения; быстрые, энергичные и последовательно построенные движения (игровые прыжки, бег) для ускорения кровообращения и расслабления мышц.

б) Упражнения, непосредственно служащие физическому воспитанию; уравновешенные упражнения, на гибкость и для разминки тех частей тела, которые ослабли от сидения или иного рода деятельности (упражнения для корпуса).

— Балансирующие упражнения для развития чувствительности мышц, для пространственной координации тела и частей тела, а кроме этого, для улучшения правильной осанки головы и спины.

— Упражнения на силу и ловкость, сопротивление, поднятие тяжестей (с расчетом на большие группы мышц), броски, бег, взбирания (например, на шведскую стенку), ползанья, лазанья, висы, упоры.

— Ходьба и бег, как развивающие выносливость упражнения, ходьба и бег, служащие здоровой осанке. (Последние на время, в улучшающем стиль движения.)

— Прыжки через установленной высоты снаряд (в высоту, в длину, в глубину), кроме того, подскоки с бегом на месте.

— Игры и танцы с подскоками для повышения нагрузки на сердце и легкие.

в) Свободные и успокаивающие упражнения. Развлекательные и комбинированные игры, ходьба с закрытыми глазами, выполнение упражнений с пением, шуточные упражнения.

Что касается образа мышления, то Гаульгофер и его сотрудники далеко отошли от классической концепции гимнастики. Однако их целевые установки не являлись средством развития детей, а только принимались как «интеллектуальная и моральная принадлежность» общественной среды. Рамки их системы пригодны исключительно лишь к тому, чтобы за высокопарными принципами аполитичной физической культуры уже в школьном возрасте оказывать эффективное идеологическое влияние. Преимущества австрийского физического воспитания изучали многочисленные зарубежные специалисты не только из Франции, Швейцарии и Чехословакии, но и из Южной и Центральной Америки, Новой Зеландии, Южно-Африканского Союза и даже из Венгрии.

Ахиллесовой пятой австрийской концепции физического воспитания было то, что в ней чрезмерно большая роль отводилась наследственности физических способностей. В период фашистской диктатуры с 1938 по 1945 год австрийский подход был так искажен, что вплоть до наших дней — в силу потребностей буржуазной демократии — его не могут поднять до прежней эффективности.

## **6.2.2. Направления физического воспитания, основывающиеся на спортивной и игровой деятельности**

Как мы уже упоминали во введении, в **англосаксонских государствах корни пустило медицинское направление, которое получило наибольший расцвет после I мировой войны.** Успехи и образцовые школы этого направления — включая зрелищные демонстрации — вызвали большой отклик во всем мире. Его влияние чувствовалось даже в учебных планах по физическому воспитанию в школах Центральной Европы. Однако с начала 1920-х годов оно постепенно отодвигалось на задний план. (В наши дни это направление прижилось лишь только в школах штата Нью-Йорк, Филиппин, Индии, Ирана, Пакистана и некоторых стран Центральной Америки.)

У медицинской или по-другому называемой — социально-гигиенической — концепции физического воспитания было два явно слабых момента. Один из них состоял в том, что эта концепция не служила воспитанию смены первоклассных спортсменов в соответствии с требованиями спортивных руководителей, тренеров и менеджеров. Второй — чрезмерно твердая система не давала возможностей для экспериментов в области педагогических реформ, которые в то время культивировались в Соединенных Штатах Америки и Канаде. Тревога звучала и в высказываниях различных критиков. «Не дает жизненного размаха детской деятельности», «Далека от индивидуальных личных впечатлений, не приспосабливается к природе детей», «Не содержит в себе признака личности». Я полагаю, нет необходимости дальше перечислять эти аргументы, авторы которых почти дословно цитировали их из работ Эдуарда Клапареда (1873—1944), Адольфа Ферри (1879—1960), Джона Деви (1859—1952), Вильяма Килпатрика (1871—1965).

Однако в середине 1920-х годов в условия относительной консолидации возможности развития физкультуры уже видели в так называемом «самовоспитательном» направлении. Исходным пунктом его было учение о единстве тела и души человека. В области физического воспитания это толкуется таким образом, что преподаватель неправильно поступает в том случае, если он отдает предпочтение социальной гигиене или в ходе выполнения упражнений делает главный акцент на физической кондиции, а также на координации движений. Преподаватель физкультуры не может исполнять функции ни офицера-инструктора, ни участкового врача. Его главная задача состоит в том, чтобы помочь детям в их «стремлении к самовыражению». Даже допустимо и то, чтобы ученики сами выбирали учебный материал по физическому воспитанию. Таким образом внимание перейдет от класса на группу, а с группы — на личность. Задача обучения, специальная цель преподавания растворилась в цели воспитания. И наоборот, роль преподавателя физкультуры сузилась до микросоциологических измерений и учета. Это направление создало так называемую каллистеническую гимнастику, которая в качестве специфического американского сплава, обычной и выразительной гимнастики распространилась на весь континент. Однако ощутимые результаты она получила только в школах Дальнего Востока, которые содержались Христианской ассоциацией молодых людей.

С начала 30-х годов в физическом воспитании англосакских государств быстро распространилось так называемое «спортивно-рекреационное» направление. Этому бесспорно содействовал нажим, оказываемый со стороны военных кругов, преподавателей физкультуры, а кроме того, тренеров и менеджеров по теннису, плаванию и легкой атлетике и вызванный проблемой поддержания спортивной формы спортсменами. Спортивные менеджеры за поражения, которые потерпели спортсмены англосакских стран от французских теннисистов, японских пловцов и финских легкоатлетов, обвинили систему физического воспитания, которое, по их мнению, было ошибочным и страдало «детским нянченьем» и «манией статистики». Однако решающее изменение вызвал мировой экономический кризис 1929—1931 годов. Центральной проблемой стран, во всяком случае тех, которые затронул экономический кризис, — в первую очередь, специалистов в области физического воспитания в Соединенных Штатах Америки — стал вопрос свободного времени. Этой тематике была посвящена вышедшая в 1931 году работа Джоя Б. Нэша (1889—1960) «Воспитание характера в физическом воспитании», которая известна как библия спортивно-рекреационного направления<sup>33</sup>.

Исходным условием этого направления было то, что наиболее важным завоеванием современной цивилизации является «ставший свободным человек», который после выполнения повседневных задач в конце недели свободно может наслаждаться плодами своей работы. В то же время у этой цивилизации есть и симптомы заболевания. Один из этих симптомов — «вынужденное свободное время», под которым Нэш понимает безработицу. Если общество — это основная мысль проводится в работе Нэша — хочет избежать более сложных конфликтов, оно должно регулировать оба свободных времени и одновременно заполнять свободные часы человека в определенной степени легкоусвояемыми, даже развлекательными физической активацией, играми, возможностью отдохнуть.

Однако эта проблема не такая простая. Безработные в силу причин своего материального положения, а люди, располагающие естественным свободным временем, с одной стороны, из-за отсутствия потребности, с другой стороны, вследствие приобретенной в школе личной антипатии или сложности со спортивными сооружениями активно не подключились к физической культуре. «Наши исследования ссылаются на то, — пишет Нэш, — что дотации по оказанию помощи безработным нужно увязывать с

предоставлением возможности для рекреации — со строительством парков отдыха, бассейнов и спортивных залов, — а в отношении определенных возрастных категорий — в первую очередь с устройством спортивных лагерей, для восстановления сил после работы». В то же время в работе Нэша подробно объясняется, что возможности у отдельных личностей смогут реализоваться только в том случае, если они «в оптимальном возрасте» получат такие вызывающие потребности импульсы, которые на всю жизнь свяжут их с какой-либо областью физической культуры.

Общим итогом размышления Нэша было то, что цель реформы школьного физического воспитания не должна быть возвратом к шведской гимнастике, которая с урока на урок направлена только на развитие мышц детей. В то же время отмечалась необходимость переступить за рамки пробуждения общего воспитательного переживания и стремиться к тому, чтобы мотивации движения связывались с выбранным видом спорта наиболее подходящим отдельным личностям. Так, чтобы в этом виде спорта дети уже в школьном возрасте достигали наилучших результатов; чувствовали себя кандидатом на зачисление в команду школы, страны; развивали в себе склонность не только к «нахождению самого себя», но и достижению какого-либо рекорда. И если это удастся хотя бы в самой малой степени, то большинство ребят до конца своей жизни будут изыскивать возможность для занятий и поддержки одного из видов спорта<sup>34</sup>.

Концепция спортивной педагогики Дж. Б. Нэша пыталась разрешить неразрешимую до сих пор дилемму основной и специальной подготовки, а точнее говоря, связи с физической активностью. Это направление физического воспитания не только соответствовало индивидуально-педагогическим стремлениям, но и способствовало специализации по видам спорта в колледжах и других учебных заведениях. Однако поиск пути принес только теоретическое решение и не мог воспрепятствовать тому чрезвычайно сложному и противоречивому процессу, на одном из полюсов которого возникла превосходная база пополнения первоклассных спортсменов, а на другом, говоря словами Джона Ф. Кеннеди, — изнеженные американцы.

Упомянутую модель развития в различных фазах можно проследить на примере физического воспитания в элитных школах Австралии, Канады, Южно-Африканского Союза, Пакистана, Японии, Южной Америки, а также в английских колледжах.

Эрнст Йокл в одной из своих работ, опубликованной в 1948 году, в качестве вывода о физическом воспитании в Южно-Африканском Союзе писал следующее:

«Преподаватели признают то обстоятельство, что стремительный темп современного образа жизни делает время от времени необходимым освобождение от напряженного труда. Как раз поэтому в занятии спортом и спортивными играми юношей и девушек они стремились сформировать у молодых людей такое увлечение, чтобы любовь к спорту сохранилась и после окончания школы. Можно констатировать, что с биологической точки зрения белое население в результате использования дешевой негритянской рабочей силы и средств, облегчающих физические усилия, в определенной степени обленилось. Эту лень нужно было уравновесить систематической программой физического воспитания»<sup>35</sup>.

Подобные утверждения опубликовал Клод Шмит в южноафриканском журнале «Вигэ» за сентябрь 1945 года:

«Цель физического воспитания состоит в том, чтобы учащиеся усвоили здоровые жизненные привычки, сделали свой организм выносливым, развивали мышцы и по возможности до конца жизни сохраняли любовь к спорту, развивали в себе такое социальное поведение, спортивную норму, которые далеко отстоят от антиобщественного нарушения спокойствия».

### 6.2.3. Современная гимнастика и направление «кип-фит»

**Концепция движений**, идущая по особому пути современной гимнастики, завоевала себе господствующую роль только в учебных материалах ряда частных женских учебных заведений, но «особая гимнастика» в школьных спортивных кругах стала популярной во всем мире. Начиная с 1920-х годов в веймарской Германии «песенный кросс» стал «меркой барышень из хороших домов». На Европейском континенте склонность к танцам и театральному искусству, а в Англии и Соединенных Штатах Америки скорее рекреационные стремления способствовали распространению этого направления.

**Частично новое направление можно рассматривать как стремление развивать основные способности человека по системе «кип-фит»**, которая ставила своей целью перестроить физическое воспитание в школах для мальчиков. В программах этого направления предусматривалось развитие общей кондиции и готовности к движениям. Оно получило размах в Англии и Франции на основе обработки сведений по призыву в армию в годы I мировой войны, а в США — на основе данных, опубликованных в связи «со статусом детей по системе Хувера». Комитеты, образованные в поддержку этого направления, вступили в тесные отношения с учреждениями, изучавшими результаты воздействия физического воспитания; однако в области реформы, в области форм движения, улучшения уровня нагрузок их влияние было едва ощутимым.

Всеобъемлющие контрольные проверки с целью изучения этого вопроса впервые провела английская компания «Линг» (1936—1939). Хотя контроль — как это показали и регистры теста — был явно предпринят с целью защиты шведского направления, однако он также бесспорно показал, что выпускники государственных средних школ не достигали желаемой «формы». У 75 процентов выборочно обследованных 4000 учащихся обнаружены нарушения осанки, недостаточное развитие группы мышц, сколиоз и плоскостопие.

### 6.2.4. Местные особенности в физическом воспитании

**В рамках главных тенденций, характерных для физического воспитания в отдельных странах**, в административных районах, даже в отдельных типах школ, естественно, имелись собственные индивидуальные **отличительные моменты**. Эти особенности чрезвычайно пестрые, часто они возникали в результате взаимного влияния труднообозримых факторов и местных условий (влияние экономического развития, школьной системы, политико-идеологических устремлений, климатических условий, традиций, народных этнических характеров). Общей характерной чертой являлось то, что в области физического воспитания в странах и провинциях с тропическим климатом от Центральной Америки до Индии доминировали **гигиенические устремления**. Вместе с этими факторами в Индии были унаследованы **мистические элементы**, что находит выражение в системе йогов, гимнастических танцах и пантомимного характера движениях. В Иране, Ираке, Японии и Турции решающую роль в физическом воспитании играли **движения, характерные для борьбы**.

Что касается форм движения, то в Южной и Центральной Америке, в южных штатах США, Новой Зеландии, Индонезии и Индии довольно большой вес придавался фольклорным танцам. Не в последнюю очередь сюда относятся и такие общепринятые примеры, которые проявляются в автократии строевых гимнастических упражнений в ряде английских народ-



ных школ и сохранении классических шведских упражнений — в других школах.

В Австралии и Канаде в 1930-е годы, в Новой Зеландии в начале 1940-х годов были осуществлены такие реформы, которые в первую очередь принимали во внимание заинтересованность учащихся. Во многих отношениях подобная роль отводилась созданным в Советском Союзе в середине 30-х годов детским и молодежным спортивным школам, в которых в последующие годы были разработаны и получили распространение во всем мире самые современные формы воспитания спортсменов подрастающего поколения.

Совершенно специфический процесс развития происходил в Японии, где уже в 1926 году под знаком спортивной концепции была осуществлена реформа. (С этими устремлениями связывались спортивные успехи японцев в 1928, 1932 и 1936 годах.) Однако с 1936 года после прихода к власти японского фашизма школьная политика также изменилась. В рамках школьного физического воспитания на передний план выдвинулись физические занятия на местности и по самообороне (маршировка, строевые упражнения, дзюдо, кендо, каратэ). Только после второй мировой войны на основе указаний американских инструкторов возобновилось физическое воспитание, отвечающее целям спортивно-рекреационного направления. Одновременно стали предъявляться более строгие гигиенические и медицинские требования, которые до этого были заброшены.

Среди местных особенностей заслуживают упоминания различного рода движения за получение значков, которым в англосакских странах покровительствовали кондиционные комитеты, в других местах — гимнастические и атлетические союзы.

### **6.3. ФИЗКУЛЬТУРНЫЕ ОРГАНИЗАЦИИ ВНЕ ШКОЛЫ И РЕКРЕАЦИОННЫЕ ДВИЖЕНИЯ В ПЕРИОД МЕЖДУ ДВУМЯ МИРОВЫМИ ВОЙНАМИ**

#### **6.3.1. Противоречивость физической культуры тейлоризма**

В начале столетия бурно начало развиваться массовое производство стандартных изделий конвейерным методом. В соответствии с технологическим процессом машины и станки располагались в определенной очередности. При таких условиях производственный процесс, состоящий из целого ряда простых операций, становился непрерывным. На автозаводах Форда уже накануне I мировой войны для массового производства широко применялся конвейерный метод.

Узкая специализация, стандартизация и применение конвейера открыли путь для научных исследований в области возможностей роста интенсивности труда. Первым за эту задачу взялся американский инженер **Фредерик Винслоу Тейлор** (1856—1915). На основе его исследований различные организаторы производства проанализировали трудовой процесс. Признанное целесообразным количество движений было втиснуто в рамки минимального времени движения и помещения; затем рабочего принуждали к тому, чтобы необходимые движения он делал автоматически. Практически это означало то, что производительность труда исключительно связывалась с рабочим временем и минимальным количеством движений. Таким образом, свершилось предвидение Энгельса: «Механический труд до предела поглощал нервную систему, подавил свободную игру мышц и лишил человека всякой свободы физической и духовной деятельности».

### 6.3.2. Физиология труда и производственная гимнастика

Полностью оставляющая без внимания человека как антропологическую единицу **тейлоровская организация труда не оправдала возложенных на нее надежд**. Производственные показатели и сообщения инспекторов по вопросам труда за довольно длительный срок свидетельствовали о том, что хищническое использование человеческой энергии не только наносит ущерб производству, но и увеличивает недовольство среди рабочих.

В интересах создания условия для дальнейшего роста рационализации и снижения недовольства рабочего класса в Соединенных Штатах Америки, Англии и Германии начали исследовать новые методы организации труда. Были созданы Национальный институт индустриальной психологии и Вильгельмовский Институт психологии труда. Их исследования главным образом были направлены на то, как можно было бы с использованием минимальной энергии, в ее биологическом и психологическом смысле, достичь максимальной производственной эффективности. Физиологи, занимавшиеся вопросом труда, разложили движение на его составные элементы и, подсчитав их суммарную энергию, установили коэффициент полезного действия сложных движений, а затем серии движений. Было обнаружено, что экономичность труда связана с соотношением коэффициентов полезного действия затраченных калорий и полезной энергии. В этом процессе фактором, оказывающим решающее влияние, является то, под каким углом движимый предмет или инструмент находится по отношению центра массы человека, который выполняет работу, и сколько насчитывается постоянно повторяющихся движений в процессе его работы. Таким образом, **в противоположность тейлоризму в 1920-е годы возникло новое направление, которое провозгласило, что внешние условия труда должны увязываться с физиологической экономичностью движений человека**. В то же время психологи различных концернов указывали на то, что **гимнастические движения, перерывы, включенные в процесс работы, вносят выгодные поправки в кривую усталости от труда**.

В ходе сравнения движений во время работы и гимнастики был произведен научный анализ того давно известного из практики факта, что, занимаясь гимнастическими упражнениями, человек способен научиться распределять свои движения во время работы в соответствии со степенью трудности.

Под влиянием этих экспериментов уже в 1920-е годы во многих странах начали настаивать на введении перерывов для производственной гимнастики. Отдельные наиболее крупные концерны даже ввели на предприятиях должности преподавателей физкультуры. Несмотря на это, вопрос о производственной гимнастике на рабочих местах еще долгое время оставался нерешенной проблемой, так как на большинстве предприятий его не могли связать с экономичностью. Некоторые исследователи возражали против однообразия форм движений в гимнастических упражнениях. По их мнению, современная технология требует более сложных и эмоциональных движений. Производственной гимнастики сторонились и сами рабочие, так как вскоре поняли, что гимнастическими упражнениями хотят сохранить не их здоровье, а лишь извлечь большую прибыль из предприятия.

**В начале 1930-х годов под воздействием проблем, возникших в связи с гимнастикой на рабочих местах, внимание исследователей обратилось к сути общих форм движений в спорте**. В ходе «опытов по приспособлению к законам экономичности движений человека» внешних условий выполняемой работы исследователи установили, что в различных видах спорта этот процесс находится уже в более значительной стадии развития. Наиболее самокритичная часть физиологов и психологов, обратившись к области спорта, вынуждена была констатировать, что они не могут на перспективу скопировать единый по стилю или в техническом отношении элемент движения.

Например, то, что исследовалось в результате продолжительной работы в области атлетики, оказалось уже давно устаревшим или неприменимым в соответствии с установленными международными правилами. Многие учредения также изучали эмпирический опыт тренеров в надежде на то, что он может быть использован в организации труда.

Эта героическая эпоха науки о движениях человека, помимо упомянутых отклонений, все же принесла значительные результаты в деле развития физической культуры. Перед физиологами, психологами и подключившимися к ним социологами понемногу стали вырисовываться специфические законы физической культуры. Выяснилось, что модели действий и движений не могут целиком переноситься из спорта в трудовую деятельность и наоборот. В то же время на конкретных примерах было доказано, что спорт как синтез движений способен на развитие таких качеств, которые необходимы «идеальному» производителю, таких, например, как способность к инициативности, организаторской деятельности, честности, дух соревнования, понимание преимуществ разделения труда, введение новых элементов движения, расслабление мышц в процессе работы, развитие чувств темпа, такта и ритма, моделирование движений, которые, однако, смогла использовать только кибернетика — наука, возникшая после II мировой войны.

### **6.3.3. Сеть спортивных обществ государственных и частных предприятий**

В выдвижении на передний план усилий предприятий в области физкультуры и спорта, помимо различных показателей полезности, большая роль также принадлежала и факторам, которые не были непосредственно связаны с производством. К ним можно отнести: рост потребностей в спортивной деятельности, все более широкое признание значения физического воспитания с точки зрения здравоохранения. Однако наиболее решающим фактором следует считать изменения, происшедшие в соотношении сил между классами общества. Международная буржуазия — используя ослабление движения масс — к 1924 году стабилизировала свое господство и возобновила борьбу за восстановление своего монопольного положения и в области физической культуры. В ходе предпринятых ею усилий буржуазия столкнулась с сопротивлением не только спортивных организаций советского государства, но и такого широкого международного спортивного движения, подавляющая часть которого находилась под влиянием коммунистических партий. Независимо от того, что упрочение власти капиталистов происходило с использованием классических буржуазных методов или средств фашизма, руководители всех стран были вынуждены — помимо сохранения других социальных завоеваний, развитием сети заводских спортивных обществ, использованием направляемого свободного времени рабочих — обезопасить себя от неприятных сюрпризов.

В этот период **речь шла уже не только о том, чтобы с помощью производственной гимнастики и спорта повысить производительность труда рабочих или восполнить миграцию квалифицированных рабочих, но и о том, что спорт на международной арене также получил первоочередную политическую задачу.** В четвертом и пятом пункте решения, принятого на женевской конференции (1924) по вопросам свободного времени Международной организацией труда, впервые вне рамок спортивного движения была выражена позиция в поддержку урегулирования отношений в области физической культуры у рабочих и служащих. Мотивировка предложений однозначно излагала также и то, что в интересах международного обеспечения производства и содействия «общественному пониманию» государства — члены Лиги

Наций, а также владельцы заводов и предприятий в этих странах должны создать соответствующие условия для занятий гимнастикой, туризмом и спортом трудящихся.

Компенсационная концепция проникла во все области физической культуры. В отношении предприятий это означало то, чтобы под маской нейтралитета служащих и рабочих, состоящих в местных обществах, исподволь попытаться отвлечь их от своих классовых интересов и поставить в более тесную зависимость. Из таких стремлений извлекался не только моральный капитал для предпринимателей, но и реклама для завода. Даже в ряде случаев это приносило такой доход, который покрывал определенную часть инвестиций на спортивные цели. Закрытые общества в рамках предприятий препятствовали влиянию на них извне. Сиюминутные интересы конкуренции сближали рабочих, служащих и предпринимателей. Для поверхностных наблюдателей стирались внешние формы дифференциации общества. Сузились возможности революционной агитации. Ее действующую силу увеличило то, что для особо талантливых людей открылся определенный путь к общественному подъему. Лучшие условия жизни, общая иллюзия восхваления усердия и старания профессиональных спортсменов — выходцев из рядов рабочих и служащих отвлекали внимание от более глубоких взаимосвязей.

Во всем мире господствующие классы взвешивали «выгоды», которые можно извлечь от поддержки спорта, и создавали наряду со спортивными обществами служащих государственных предприятий, почт и железных дорог спортивные организации частных фирм. Роль заводского спорта особенно возросла в **Англии, Франции, Германии, Австралии и южноамериканских государствах. К началу 1930-х годов в этих странах заводские организации составляли уже примерно 75 процентов всех спортивных обществ.** В Германии накануне прихода Гитлера к власти спортивные объединения «имперского союза» фирм господствовали в футболе, боксе, борьбе, атлетике и планеризме. Подобная тенденция развития спорта была характерна и для других стран Европы, в том числе и Венгрии. Соревнования, как правило проводившиеся спортивными обществами фирм по воскресеньям, не только открывали возможность для развлечений в свободное время, но и лишали рабочий спорт участников соревнований и зрителей.

Приспосабливаясь к данному положению, организаторы спортивных мероприятий среди рабочих вынуждены были — хотя это пользовалось гораздо меньшим успехом у зрителей — устраивать их во второй половине дня в субботу, так как на другой день многим спортсменам предстояло выступать на соревнованиях за предприятие.

### **6.3.4. Рекреационные организации**

Руководящие круги капиталистических стран во время забастовочных движений начала 1920-х годов, а затем мирового капиталистического кризиса убедились в том, что спортивные общества государственных и частных фирм принесли довольно заметные компенсационные результаты местного характера, но все же в полной мере не могли охватить служащих своих предприятий. Поэтому в интересах экономии рабочей силы — отчасти с целью заглушения недовольства рабочих — повышенный интерес стал проявляться и к таким формам, при которых управляемое использование свободного времени распространяется не только на узкий слой служащих, но и на их родных и близких. Так попала в программу «нового курса Рузвельта» уже упоминавшаяся в разделе «физическое воспитание в школе» концепция Нэша. В Европе эти стремления были узаконены в странах, где временно к власти пришли рабочие партии, посредством государственной «сети учреждений по социально-бытовому обеспечению рабочих», а там, где существовали

христианско-демократические правительства, путем расширения рамок «благотельной заботы» — рекреации церковного характера.

Однако фактически их расцвет начался только в начале 1930-х годов. В Англии в 1935 году был образован Центральный совет физической рекреации, который не только пытался разрешить вопрос, связанный с организацией деятельности в свободное время, проблемы численности работающих и кадровые вопросы, но и связать их с физическим воспитанием в школах. (На активизацию организаций, пронизанных религиозным содержанием, мы ссылались в разделе о региональных играх.)

За тотальное государственное урегулирование свободного времени в рамках капиталистической системы первой взялась Италия Муссолини. Этим занималась образованная в 1925 году из «балиллистов» — рабочих и служащих, отбывших военную службу, — организация «Деятельность после работы». В Германии подобную роль выполняло созданное в 1933 году учреждение «Сила через радость», которому МОК в 1938 году в знак «признания заслуг» присудил олимпийский кубок.

### 6.3.5. Бойскаутские движения и другие полувойенные организации

Среди внешкольных рекреационных организаций, занимающихся физическим воспитанием и спортивной деятельностью, возросла роль молодежных движений, связанных с военной подготовкой.

Опыт первой мировой войны убедил господствующие круги различных стран в том, что требованиям современных боевых действий, таким, как длительные и утомительные марши, земляные работы, погодные условия, может отвечать только закаленная, знающая природу, тренированная, хорошо подготовленная психологически, смышленная молодежь. Очень упрощенно это означало то, что молодежные движения должны были воспитывать людей, пригодных для военных завоеваний. Этот процесс — независимо от того, понимали это его участники или нет, — во всех организациях проходил в схожих условиях.

Среди них выделилось **возникшее накануне первой мировой войны пока только спорадически бойскаутское движение.** (Точнее, английский вариант бойскаутского движения.) **Были усовершенствованы рамки и организационная структура этого движения в том плане, что органически объединились физическая закалка и мировоззренческое воздействие.** Вторым преимуществом скаутизма было то, что его влияние не прекращалось с окончанием средней школы, а распространялось на молодежь до достижения ею призывного возраста. А в тех странах, где не была введена воинская повинность, влияние скаутизма охватывало большую часть молодежи до достижения ею зрелого возраста, в основном до заключения брака. Устраиваемые раз в четыре года слеты делали возможным сопоставить в международном масштабе физическую подготовку, морально-волевые качества, умственные способности скаутов. В то же время эти слеты давали повод и для того, чтобы достигнутыми здесь результатами усилить чувства национализма в кругах молодежи.

Однако скаутизм — как организация, основанная на добровольных материальных пожертвованиях, — мог охватить только молодежь из наиболее обеспеченных слоев общества. **Государства, вступившие на путь фашизации,** этим не ограничились. Как раз поэтому в Венгрии — с одной стороны, под влиянием закона о «левенте», а с другой — в соответствии с собственными милитаристскими традициями — **было создано или возрождено собственное «тотальное» молодежное движение<sup>36</sup>.** Таким же образом возник

кли итальянская, германская, болгарская, польская и позднее испанская молодежные организации фалангистов. Основой занятий этих организаций были стрельба, упражнения с оружием и на местности, а также спортивные соревнования и военные игры.

Подводя итоги, можно констатировать, что в области внешкольного физического воспитания и рекреации развитие физической культуры не принесло ничего кардинально нового. Их расширение и местами возвышение до государственного уровня сопровождалось значительным распространением завоеваний физической культуры, способствовало формированию более здоровых условий жизни. Однако ценой всему этому стало то, что они в возросшей степени стали средствами в руках тех сил, которые втянули человечество во II мировую войну.

#### **6.4. ФИЗИЧЕСКАЯ КУЛЬТУРА В СОВЕТСКОМ СОЮЗЕ**

С победой Великой Октябрьской социалистической революции в истории физической культуры наступил новый этап: руководство со стороны пролетарской партии. Это была новая сила, которая:

1) оказалась способной на то, чтобы, отодвигая спонтанно действующие законы и субъективные тенденции, придать им и в области физической культуры социалистическое содержание и соответствующие ему организационные формы;

2) руководила строительством сооружений и подготовкой специалистов;

3) вывела социалистическую физическую культуру за узкие рамки рабочего гимнастического и спортивного движения;

4) в ходе истории впервые в рамках одного государства для всех слоев общества открыла возможность к физическому и моральному совершенству;

5) осуществила мечту филантропов, а затем программу, которую сформулировали классики марксизма-ленинизма.

##### **6.4.1. Трудности в годы упрочения Советской власти (1917—1924)**

Главными вопросами социалистической революции, победившей в ноябре 1917 года на одной шестой части территории мира, были не проблемы физической культуры, а укрепление власти, обеспечение городов хлебом и нормализация жизни. Но внимания руководителей Советского государства не избежала та проблема, что основой формирования человека нового типа является ликвидация процесса физической деградации. Это, однако, можно было представить только таким образом, чтобы, помимо введения закона о восьмичасовом рабочем дне и оплачиваемом отпуске, были бы налажены системы здравоохранения, физического воспитания и спортивной деятельности, которые стали бы средством многостороннего развития трудящегося человека. Среди первых мероприятий Советской власти явилось создание в рамках Государственного Наркомата просвещения отдела школьной медицины и гигиены. В воспоминаниях и документах есть ссылки на то, что при определении круга задач Наркомата просвещения Ленин особенно подчеркнул важность введения в школах всеобщего обязательного физического воспитания.

В течение нескольких месяцев в области вновь возродившихся физического воспитания и спортивного движения развернулась активизация масс. В городах, расположенных вдали от линий фронта, возобновились спортивные соревнования. Небольшая группа ученых, врачей и педагогов, признав-

шая Советскую власть, в Петрограде и Москве начала выработку научных основ системы социалистического физического воспитания.

Однако полученную передышку прервала весной 1918 года интервенция. Стало необходимым непосредственное подчинение физического воспитания делу защиты революционных завоеваний. Созданный 4 июня 1918 года Совет по всеобщему военному обучению (ВСЕВОБУЧ) в интересах ускорения военной подготовки разработал специальную программу физического воспитания. По инициативе Совета были созданы новые общества и клубы даже в таких городах, где раньше полностью отсутствовало спортивное движение. В соответствии с решением Российского коммунистического союза молодежи, принятым в октябре 1919 года, при городских и областных комитетах комсомола были учреждены спортивные отделы.

**Задачи, связанные с физической культурой строящегося в одной стране социализма, были определены во второй программе большевистской партии, принятой в марте 1919 года.** В этой программе наряду с задачами в области политики, экономики и культуры намечены и цели по охране здоровья трудового народа, закладывания социалистических основ системы воспитания. На основе положений программы физкультурная и спортивная деятельность как органическая часть формирования человека коммунистического общества — с акцентом на то, что она является средством подготовки к работе и защите родины, — заняла достойное место среди целевых установок, поставленных перед воспитательной работой. **На основе решения партии I Всероссийский съезд по физической культуре, спорту и допризывной подготовке, состоявшийся в апреле 1919 года, выработал программу развития советского физического воспитания и спортивного движения на военный период.**

Приведем цитату из одного документа: «В соответствии с приказом председателя Совета по всеобщему военному обучению от 16 сентября 1919 года из слушателей Петроградских учебных курсов физической культуры был сформирован батальон, который успешно сражался против бело-гвардейцев Юденича. В связи с этим учебные занятия начнутся в начале декабря»<sup>37</sup>.

Совет по всеобщему военному обучению в этот период прилагал большие усилия в интересах подготовки инструкторов по физическому воспитанию. Многие из них принимали участие в боях с врагами революции.

Охваченная кольцом интервенции Советская Россия не получила приглашение на Олимпийские игры, проходившие в Антверпене. Однако ничто не показало так ясно близость родившейся новой социалистической культуры и целей Кубертена, как то, что первые в стране областные соревнования проходили под названием «сибирская», «кавказская» и «среднеазиатская» олимпиады. Правда, планировавшееся проведение в Москве финалов этих соревнований не состоялось, так как необходимо было сосредоточить силы против наступавшего с Урала Колчака.

Ослабление интервенции сделало возможным проведение в честь второго конгресса III Интернационала 27 и 28 июля 1920 года в Москве на Красной площади двухдневной спортивной демонстрации с показом гимнастических упражнений. Заслуживает внимания не столько со спортивной точки зрения, а скорее имеющий символическое значение факт, что первым международным соревнованием в истории советского спорта стал состоявшийся вскоре после упомянутого выше праздника футбольный матч между командой, составленной из делегатов конгресса Коминтерна, и молодежной сборной Москвы.

**В период восстановления народного хозяйства конкретные условия практического претворения в жизнь принятой программы партии были чрезвычайно сложными.** Советская физическая культура не располагала необходимой численностью рабочих-спортсменов, специалистами, разработанными методами и опытом. У вновь назначенного руководства не было или почти

не было возможности для изучения форм движения физической культуры, ее социологических и общественно-психологических аспектов.

При таких обстоятельствах путь **организационного развития** могло обеспечить только такое **централизованное государственное управление**, которое способно было бы объединить деятельность различных ведомств и общественных организаций в вопросах подготовки кадров, научных исследований и методов обучения. **27 июня 1923 года ВЦИК РСФСР образовал Высший совет физической культуры**, который с учреждением своих отделов на местах, в республиках, губерниях и городах постепенно взял в свои руки дела, связанные с физической культурой. В то же время были распущены созданные ранее общественные союзы и лиги. В области физкультуры намечалось стремление связать ее развитие с борьбой за преобразования в других областях общественной жизни. **В развитии физкультурного движения возникли противоречия, связанные главным образом с тем, что сменившие военной коммунизм тенденции НЭПа злоупотребляли своими новыми экономико-политическими возможностями.** Используя временный размах частного предпринимательства, слои мелкой и средней буржуазии, поставив под свой контроль руководство некоторыми спортивными клубами, начал претворять в жизнь свою линию «аполитичности» и «неприсоединения» этих клубов. А сманиванием талантливых спортсменов подрывали воспитательную работу, которая велась в спортивных кругах, располагающих более слабой материальной базой. **Высший Совет физической культуры поставил общественные спортивные организации под контроль профсоюзов, отделов народного просвещения и военного командования.** Были распущены спортивные общества и лиги, которые могли бы быть местом сборищ различных контрреволюционных элементов. В том же году был впервые проведен всероссийский праздник физического воспитания и спорта, который явился предшественником последующих спартакиад.

Не менее серьезное положение нужно было преодолеть и в области школьного физического воспитания. Высший Совет физической культуры ввел на 1923/24 учебный год всеобщее обязательное преподавание физкультуры в школах. Однако претворение в жизнь этого решения осуществлялось чрезвычайно медленно. Даже осенью 1924 года физическое воспитание фигурировало в списке обязательных предметов только в 823 школах. В конце 1924/25 учебного года только в таких центрах, как Москва, Ленинград, Харьков, уже в 60% школ систематически проводились занятия по физической культуре. Однако в масштабах всей страны эта цифра едва превышала три процента. Не более привлекательная картина была и в отношении школьного спорта. Физкультурные кружки были созданы только в школах крупных городов. Особенно плохим положение было в области детского спорта. Критическое положение в отношении физического воспитания в школах лишь частично можно было объяснить экономическими трудностями, нехваткой гимнастических залов и специалистов.

**Главная проблема была вызвана волной, которая выплеснула на поверхность различные дискуссии по вопросу формирования, содержания и узаконения общественной роли новой физической культуры.** В кругах специалистов каждому было ясно, что советская физическая культура для выполнения своей задачи, которая была сформулирована как создание идеала всесторонне развитого человека, в своей принципиальной основе должна развиваться по-другому, чем в западноевропейских странах. Однако что касается содержания и методов работы, то здесь уже было меньше ясности. Метафизически начали истолковываться цели, ясно определенные в директивах партии большевиков и съезда по вопросам физического воспитания.

**Направление, выступившее под знаком централизма детского физического воспитания,** видело развитие «социалистического» характера физического воспитания в том, чтобы в школах «занимались только считавшейся благо-



приятной и полезной для учеников игровой деятельностью». Тем самым оставались без внимания не только законы интегрирования и дифференцирования форм движения физической культуры, но и не замечалось то, что практически навязывалась упрощенная схема подхода к физическому воспитанию, разработанная Деви.

Сторонники группы, выступавшие под названием **медицинского направления**, видели новые основы физического воспитания в кондиционной гимнастике. Они считали, что превентивная лечебная гимнастика, став всеобщей в практике школ и спортивных кружков, может не только устранить возможность производственных заболеваний, но создать связи между процессом работы и физическим воспитанием. **Специфической разновидностью этого направления явилась концепция гигиенистов.** Последние исходили из того, что эксплуатация и нездоровый образ жизни прошлого поколения закономерно ослабили организм рабочих и их детей. Для них работа означала лишь ощутимую усталость, и поэтому дальнейшую нагрузку, связанную с гимнастической и спортивной деятельностью, они считали только подрывом здоровья. Поэтому, по их мнению, в физическом воспитании рабочего класса нет необходимости в занятиях такими требующими значительной нагрузки видами спорта, как гимнастика на снарядах, тяжелая атлетика, футбол, бокс и борьба. Основываясь на данном воззрении, родился так называемый «порядок физического воспитания согласно нормам», который исключил возможность практической тренировки организма.

**Специфическую форму поиска пути развития физкультуры представлял собой созданный под знаком пролеткульта Комитет художественного физического воспитания.** По представлению Комитета действительное физическое воспитание основывается на художественном переживании в процессе работы. В предлагаемых комитетом формах движения была отброшена «буржуазная система упражнений» классической гимнастики и вместо нее введены стилизованные формы рабочих движений (загребание угля, пиление, строгание). Большую роль комитет отводил зрелищным демонстрациям, где упражнения нужно было выполнять с выразительной силой наподобие балета. Это направление не выступало против спортивной деятельности, но отрицало право на существование личных соревнований.

Сформировались и такие реакционные концепции, согласно которым не стоило заниматься исследованием социалистической системы физического воспитания. Без всяких изменений принимались системы Нильса Бука, Георга Эбера или другие системы. Суть состоит в том, подчеркивали предстатели этих концепций, чтобы занять массы<sup>38</sup>.

Каково было влияние различных направлений, к каким результатам они привели, об этом через призму положения дел в области физического воспитания в школе наглядно свидетельствует уровень результатов, показанных на организованной профсоюзами летом 1925 года в Москве демонстрации физкультурников. Так, например, одна треть участников соревнования не выполнила установленные нормы: 14 секунд в беге на 100 метров у мужчин, 5 минут в беге на 1500 метров и 125 сантиметров в прыжках в высоту.

#### **6.4.2. Развитие социалистической физической культуры (1925—1941)**

Состоявшийся в 1924 году XIII съезд РКП(б) и имевшее историческое значение решение от 13 июля 1925 года показали выход из чрезвычайно тяжелого положения. Анализ сложившейся ситуации однозначно указывал на то, что искажения, имевшие место в физкультурном и спортивном движении, проистекают из несогласованности между государственными и обще-

ственными организациями, представленными в Высшем совете физической культуры. Под влиянием критики VI съезд комсомола (1924) упразднил спортивные комитеты при молодежных организациях, а своих активистов обязал включиться в профсоюзное спортивное движение.

Июльское постановление дало оценку положительных стремлений, проявившихся в ищущих путь развития физкультуры направлениях. Указывалось также, что нельзя дать толкование всей физической культуре на основе беспорядочно вырванных точек зрения. **«Социалистическую систему физического воспитания, — подчеркивалось в решении, — нужно рассматривать как неразрывную часть общего политического и культурного воспитания, а также защиты здоровья масс. Другими словами, советское физическое воспитание следует считать неразрывной частью коммунистического воспитания».** Необходимо было создать такую систему физического воспитания, которая развивает силу воли, формирует готовность к коллективизму, выдержку, закаленность и другие положительные качества. Подчеркивалась роль физического воспитания в интернациональном воспитании трудящихся, в формировании международных отношений.

По вопросам содержания физической культуры подчеркивалось решающее значение гимнастики, спорта и подвижных игр. Физическое воспитание должно включать общественную и личную гигиену, использование естественных сил, здоровые пропорции работы и отдыха. Вновь было подчеркнуто, что физическая культура, входя в научно планируемую систему, является также мобилизующей силой отдельных личностей и масс.

Закрывая дискуссию об организационном строении физической культуры, партийное решение отмечало, что — наряду с имеющимися условиями — физкультурное движение не должно находиться в отрыве от общественно-политических целей. Поэтому физкультуру и спорт необходимо было включить в деятельность общественных организаций, государственных органов и учреждений (профсоюзы, комсомол, Красная Армия, школы, здравоохранение), которые обязывались бы заботиться об управлении первичными спортивными организациями и коллективами, входящими в круг их компетенции.

Имевшие историческое значение решения партии (1925) определили место физкультурного и спортивного движения:

- а) в социалистическом преобразовании страны;
- б) в осуществлении культурной революции;
- в) в защите здоровья трудящихся;
- г) в борьбе за укрепление обороноспособности Советского Союза<sup>39</sup>.

Вслед за решением ЦК XV партийная конференция (ноябрь 1926) содействовала дальнейшему развитию социалистического физкультурного и спортивного движения. Был расширен круг компетенций Высшего совета физической культуры. А руководители общественных организаций обязывались поддерживать дело физического воспитания масс. Шефство над физкультурным и спортивным движением в областях (городах, деревнях) взял комсомол, а над заводским спортом — профсоюзные организации. В интересах всеобщего подъема физической культуры были введены в практику учебно-спортивной работы спортивные секции по отдельным видам спорта.

В интересах расширения физкультурного и спортивного движения по инициативе комсомола была разработана система нормативов **«Готов к труду и обороне СССР» (ГТО)**. Нормы ГТО, учитывающие возрастные и половые особенности человека, в одинаковой степени были пригодны для школьного и внешкольного физического воспитания молодежи. Система ГТО требовала относительно малого количества специалистов и играла большую роль в вовлечении общественных организаций в спортивную жизнь. Стержень норм ГТО составили гимнастика, атлетика, игры, борьба и национальные виды спорта. При содействии сборных союзов, органов

советов, комсомола и профсоюзов с 1931 года была введена сдача норм ГТО.

Распространение сдачи норм ГТО означало веку в развитии социалистического спортивного движения. Все виды гимнастических упражнений, представленные в ГТО, начали стремительно развиваться. С помощью ГТО спортивная жизнь достигла деревень, стало также возможным организовать проведение сельских спартакиад. Начали функционировать школьные спортивные кружки и спортивные школы. Возникла инициатива проведения научных исследований на предприятиях и в учреждениях с целью выяснения взаимного влияния физического воспитания и труда. Было констатировано, что введение гимнастики на предприятиях снижает усталость рабочих и в результате этого сокращается также число производственных травм. В качестве эксперимента более чем на 100 предприятиях была введена гимнастика на рабочих местах.

...Национальные чемпионаты стали проводить на основе территориального и ведомственного принципа. Праздничные мероприятия в День физкультурника развились в систему спартакиад, охватывающих все области физической культуры и носящих характер массового движения, которые к лету 1928 года переросли в международную демонстрацию, о которой уже говорилось выше.

Под руководством профессора В. В. Гориневского (1857—1937) коллектив Московского института физкультуры проводил широкие антропологические, физиологические и социальные исследования.

Параллельно с этими успехами продолжалось выяснение теоретических вопросов физического воспитания, методов обучения и тренировки в спорте. После всесоюзной конференции по вопросам гимнастики (Москва, 1933) состоялись первые всесоюзные соревнования по гимнастике. Чемпионат доказал также завоевание женского равноправия в рамках физической культуры. В некоторых номерах программы выступило больше женщин, чем мужчин. В рамках профсоюзов началось создание спортивных обществ и коллективов, которые имели самостоятельные уставы. **В интересах развития системы спортивных соревнований с 1935 года более регулярно стали проводиться всесоюзные чемпионаты и введена единая спортивная классификация.**

В знак признания все более высоких спортивных показателей и труда в области спорта Советское правительство в постановлении от 27 мая 1934 года учредило звание «Заслуженный мастер спорта».

В результате развития организованного спорта в 1940 году в Советском Союзе 5,3 млн. человек регулярно занимались спортом. На основе программы развития спорта в период между 1925 и 1940 годами было построено 378 стадионов, более 70 тысяч спортивных площадок, почти 15 тысяч других спортивных сооружений (стрельбищ, лыжных баз, теннисных кортов, гимнастических площадок), 6 тысяч гимнастических залов, 10 лодочных станций и 8 крытых бассейнов. Во второй половине 1930-х годов уже 6 институтов физической культуры готовили специалистов с высшим образованием, а 25 физкультурных техникумов — специалистов со средним образованием. Однако эта сеть учебных заведений могла лишь частично удовлетворять растущие потребности в кадрах. Поэтому государственные и общественные органы, уделявшие большое внимание тому, чтобы во всех школах были учителя физкультуры со специальным образованием и чтобы тренеров-общественников сменили подготовленные специалисты, стремились восполнить пробел с помощью курсов по переподготовке. Большую роль в заложении научных основ подготовки кадров, а также физического воспитания и спорта сыграл труд А. Н. Крестовникова (1885—1955). В своей опубликованной в 1939 году книге «Физиология спорта» он впервые вскрыл механизм рефлексов спортивных движений,

аэробные и анаэробные процессы тренировки, а также причины и признаки перетренировки. Прежде всего на основе его исследований сложилась специфическая модель системы подготовки, которая стала известна в мире под названием т. н. четырехпериодичный цикл тренировок (периоды заложения основы, приобретения спортивной формы, ее поддержания и переходный период). Сотрудники Центрального научно-исследовательского института физической культуры (ЦНИИФК) под руководством профессора Н. А. Бернштейна и сотрудники Ленинградского научно-исследовательского института физической культуры (ЛНИИФК) разработали методы точного анализа спортивных движений.

На основе сопоставления данных научных исследований и опыта спортивного движения в 1939 году была подготовлена новая система норм ГТО, в которой учли дидактическую систему требований взаимосвязанности материала движений и его различий в соответствии с климатическими условиями. В число требований были включены плавание и бег на коньках, что в значительной степени способствовало распространению указанных видов спорта и квалифицированному руководству занятием ими. Возросла популярность и до того пользовавшихся большой любовью таких мероприятий, как переплытие рек и заплыв на большие дистанции.

Экстенсивному развитию спортивной жизни сопутствовал рост технического уровня различных видов спорта. К концу 1930-х годов сложилась особая советская школа гимнастики, волейбола, плавания брассом, метания, прыжков с шестом, поднятия тяжестей, бокса и борьбы (последняя особенно много почерпнула из технического арсенала народных состязаний). В футболе была введена система. Из технических видов спорта в первую очередь получили развитие гонки на мотоциклах, парашютный и планерный спорт. Летчицы П. Осипенко и М. Раскова в 1938 году установили 9 мировых рекордов, которые были признаны в международном масштабе.

Скачкообразный рост числа спортивных обществ, действующих в качестве самостоятельных единиц в рамках общественных и государственных организаций, подъем спортивной жизни в школах и на селе сделали возможным усовершенствовать государственное руководство в области физической культуры. В соответствии с новыми требованиями **21 июня 1936 года был образован Всесоюзный комитет по делам физкультуры и спорта при Совете Народных Комиссаров, который до 1958 года осуществлял высшее руководство в области физического воспитания и спорта. Создание этого Комитета практически означало взятие в одни руки спортивного движения, подготовку кадров, строительство сооружений, производство спортивного инвентаря и международных спортивных связей.**

Очередной проблемой, которую можно изложить только схематично, являлось развитие международных связей советского спорта. Что касается их оценки, то до сих пор не сложилась единая точка зрения. При таких обстоятельствах представляется, что в этом отношении решающей была роль двух факторов: политика блокады капиталистических стран и необходимость в связи с этим установления связей с рабочими спортивными организациями. **Несмотря на различные препятствующие факторы, социалистическая физическая культура, построенная на концепции защиты здоровья и физического воспитания масс, в многочисленных видах спорта вышла на международную арену.** В период между двумя мировыми войнами советские спортсмены в ряде сопоставимых видах спорта достигали результатов, превышающих мировой рекорд. Эти результаты, однако, не могли быть зарегистрированы, так как советские спортивные организации — за исключением спортсменолетчиков — не являлись членами международных организаций. Советские спортсмены не принимали участия и в Олимпийских играх. Однако советские спортивные делегации и общества, помимо европейских стран, посетили Пакистан, Турцию и даже Канаду. Они составляли главную базу Красного

спортивного интернационала, который достиг заслуживающих внимания успехов не только в распространении рабочего спорта, но и в ограничении сферы влияния спортивных устремлений фашистов, и в создании рабочего единства.

Мирное развитие физической культуры в СССР нарушило в 1941 году нападение гитлеровской Германии. В центр внимания физического воспитания и спорта вновь попали виды физической подготовки, которые непосредственно необходимы в бою: рукопашный бой, плавание, лыжный спорт, кросс. В соответствии с этим были изменены и нормы ГТО. Сотни тысяч советских спортсменов добровольно ушли на фронт. Студенты Ленинградского института физической культуры имени Лесгафта организовали 13 партизанских отрядов и наносили фашистам чувствительные потери. В этом отряде сражался также чемпион страны 1939 года по лыжам В. Мягков, который за храбрость первым из спортсменов получил звание Героя Советского Союза.

После сталинградского перелома более широко стали проводиться занятия физкультурой в школах и других учреждениях. А в 1943 году снова были проведены всесоюзные чемпионаты по легкой атлетике, скоростному бегу на коньках, велосипедному спорту, лыжам, тяжелой атлетике, плаванию и фехтованию. Воздействие от проведения этих чемпионатов сказалось не только с точки зрения психологии общества, но и с точки зрения восстановления нормальной циркуляции жизни.

Первый период создания основ социалистической физической культуры имел решающее значение и с международной точки зрения. В ходе истории классового общества организованное физкультурное и спортивное движение в Советском Союзе впервые в действительности стало всенародным достоянием. Оно охватило деревни, способствовало рассеянию предрассудков в отношении занятий спортом женщинами. Были ликвидированы общественные основы превращения спорта в товар. Преодолев собственные внутренние и опирающиеся на международное положение внешние препятствия, а также мешающие идеологические факторы, физическая культура в СССР была поставлена на службу здоровья граждан, строительству и защите страны, воспитанию и удовлетворению культурных потребностей советского человека. А своим опытом — решением проблем массового и первоклассного спорта, своими испытанными методами — облегчило быстрое развертывание физкультурного и спортивного движения в странах народной демократии, которые образовались после II мировой войны.

## **6.5. РАЗВИТИЕ ФИЗИЧЕСКОЙ КУЛЬТУРЫ ПОСЛЕ ВТОРОЙ МИРОВОЙ ВОЙНЫ**

### **6.5.1. Физическая культура в социалистических странах (1945—1975)**

#### **6.5.1.1. Дальнейшее развитие социалистической физической культуры в Советском Союзе (1945—1959)**

Нормализация работы по физическому воспитанию и развитию спорта после второй мировой войны столкнулась с большими трудностями. Более 20 миллионов граждан Советского Союза пожертвовали жизнью во имя защиты своей социалистической родины. На оккупированной территории было разрушено более 4 тысяч спортивных залов в начальных и средних школах и 334 спортивных зала в институтах. На Украине и в Белоруссии

почти не осталось ни одного учреждения, занимавшегося ранее физическим воспитанием. Погибли или стали нетрудоспособными 18 процентов специалистов по физическому воспитанию и 15 процентов дипломированных тренеров. В то же время перед физкультурным и спортивным движением в СССР были поставлены большие задачи. Естественным результатом антифашистской коалиции явилось то, что руководители сотрудничавших с Советским Союзом стран были вынуждены отказаться от проводившейся ими ранее политики блокады СССР в области культуры и спорта. Со стороны Советского Союза было также проявлено стремление к расширению международных спортивных связей. Совет народных комиссаров СССР в Постановлении от 28 сентября 1945 года определил задачи Комитета по делам физкультуры и спорта и наметил новые директивы, касающиеся его деятельности<sup>40</sup>. В результате совместных усилий к 1947 году в спортивном движении страны были ликвидированы последствия военных разрушений. Число спортсменов, регулярно занимающихся спортом, увеличилось до 5,4 млн. человек, т. е. превысило почти на 100 000 показателя последнего мирного (1940) года.

Необходимость и возможность участия в международной и спортивной жизни в значительной степени повлияли и на развитие физической культуры в СССР. В интересах предстоящих международных смотров спортивных сил прежде всего была усилена подготовка в области спорта. Были введены должности государственных тренеров, созданы спортивные школы и новые институты физкультуры и спорта, число которых к 1949 году возросло до четырнадцати. Во всех неполных и полных средних школах страны были введены новые программы по физическому воспитанию. В школах организовывались спортивные секции. Расширилась сеть детских спортивных школ. В Постановлении ЦК КПСС от 27 декабря 1948 года подчеркивалась возросшая важность физической культуры. В качестве же перспективной задачи имелись в виду ускорение создания спортивных сооружений, усиление массовости физкультурного движения, а также повышение технического и тактического мастерства советских спортсменов до такого уровня, чтобы они смогли занять передовые позиции на международной спортивной арене<sup>41</sup>. На основании данного постановления при республиканских и местных профсоюзных советах были созданы советы по физической культуре и спорту. Были организованы кафедры физкультуры в университетах и институтах. В 1951 году вводятся новые программы по физической культуре, согласно которым на первом и втором курсах высших учебных заведений были введены обязательные занятия физкультурой по 2 часа в неделю и по 4 часа факультативно на старших курсах. В результате развития спортивной работы на селе к началу 50-х годов число юношей и девушек, постоянно занимающихся спортом, достигло 6 миллионов.

Наряду с развитием физической культуры внутри страны постоянно расширялись и международные связи СССР. По примеру Международной федерации тяжелой атлетики и другие международные спортивные объединения приняли Советский Союз в свои члены. Первым успешным участием советских спортсменов явился европейский чемпионат по легкой атлетике в Осло (1946); их результат: 6 первых мест, 14 — вторых и 3 третьих места. Советский шахматист в 1948 году завоевал звание чемпиона мира. Новую главу в истории советского спорта открыли Всемирные студенческие игры 1949 года, на которых спортсмены Советского Союза получили наибольшее количество очков.

В тяжелых условиях «холодной войны» советская спортивная дипломатия предприняла большие усилия в интересах участия в олимпийском движении. Поскольку этого вопроса мы подробно коснемся при рассмотрении истории олимпийского движения, отметим только, что Советский Союз в 1951 году был признан в Международном олимпийском комитете. А на

Олимпийских играх в Хельсинки 22 золотые, 30 серебряных и 17 бронзовых медалей явились свидетельством и наглядным доказательством значительных возможностей развития спортивной жизни первого в мире социалистического государства. Одним из характерных показателей активной деятельности советской спортивной дипломатии было то, что с 1948 по 1958 год были установлены спортивные связи примерно с 70 странами. Появление советских спортсменов на международной арене изменило соотношение сил на европейских и мировых чемпионатах, на Олимпийских играх, и в то же время это также явилось новым исходным моментом в осуществлении политики мирного сосуществования.

Советский Союз оказал значительную материальную, методологическую и кадровую помощь для развития спортивной жизни странам народной демократии, а также государствам, получившим свою независимость. При содействии советских специалистов в Индонезии, Китае и многих африканских странах были построены стадионы, спортзалы и другие спортивные сооружения. Естественно, на взаимной основе использовался и опыт друг друга. В частности, было многое взято из методов подготовки венгерских фехтовальщиков, пловцов, теннисистов, чехословацких гимнастов.

Планомерное развитие спортивной жизни и постоянное расширение международных спортивных связей оказали стимулирующее воздействие на развитие науки в области физического воспитания. Н. Г. Озолин, М. Ф. Иваницкий, И. М. Саркизов, П. А. Рудик, А. Ц. Пуни, К. В. Градополов, А. Н. Крестовников, А. Д. Новиков и другие, продолжая и дальше свои исследования, за период с 1951 по 1958 год обобщили опыт развития физкультуры в Советском Союзе. Развивается теория физического воспитания в СССР, единая терминология, марксистская критика буржуазной идеологии в области спорта. На основе результатов проведенных исследований были разработаны перспективные программы тренировок, выпущена современная специальная учебная спортивная литература. Параллельно с вышеупомянутым изменилась и структура видов спорта. Наряду с легкой атлетикой, гимнастикой, тяжелой атлетикой, плаванием, бегом на лыжах и коньках, греблей и борьбой широкое распространение получили спортивные игры. Особенно успешно развивались футбол, баскетбол, водное поло и хоккей.

В результате усилий, предпринятых в интересах массовости в спортивной жизни, новый размах получило проведение спартакиад. В соответствии с принятым в январе 1955 года Постановлением Совета Министров СССР в августе 1956 года была проведена Первая спартакиада народов СССР, в финале которой 9244 спортсмена, представляющих 40 национальностей страны, померились силами по 20 видам спорта. На этом грандиозном мероприятии было установлено 32 всесоюзных рекорда. Среди них 9 результатов превысили ранее установленные мировые рекорды.

За десять лет, прошедших после декабрьского Постановления ЦК КПСС по вопросам развития спорта, число спортсменов в стране достигло 20 миллионов. В РСФСР, Казахстане, на Украине, в Литве, Киргизии их число увеличилось в три раза, а в Молдавии — в шесть раз. Значительных успехов развития добились лыжники, гимнасты, конькобежцы, велосипедисты, футболисты и баскетболисты. За 1949—1958 годы советские спортсмены установили 3594 рекорда, 666 из которых были выше мировых достижений. Было подготовлено 10 111 преподавателей физкультуры, 800 тысяч общественных тренеров и спортивных судей. В более чем тысяче спортивных школ занималось свыше 250 тысяч человек по 30 видам спорта. В план было включено трехкратное увеличение учебных часов занятий физкультурой. Это, однако, оказалось невозможным из-за нехватки спортивных сооружений. По данным ЮНЕСКО, за этот период было построено около 15 тысяч физкультурных залов и других крытых спортив-

ных помещений. В то же время программа строительства спортивных объектов не могла идти в ногу с числом учащихся и желающих заниматься спортом. Не говоря и о том, что физкультурное воспитание не у каждого государственного органа и учреждения находило такое признание и такую поддержку, которых следовало бы от них ожидать.

Поэтому в обязанность органов культуры и здравоохранения, народного образования, врачей и преподавателей физкультуры в декретном порядке вменялось, чтобы среди находящейся под их наблюдением молодежи проводились следующие мероприятия:

- а) утренняя зарядка дома;
- б) зарядка перед началом учебных занятий в школах;
- в) физкультурные перерывы в ходе теоретических учебных занятий;
- г) пропаганда подвижных игр в перерывах между уроками;
- д) создание групп лечебной физкультуры;
- е) организация занятий массовыми видами спорта и туризмом в дни, свободные от школьных занятий;
- ж) проведение в лагерях игр, турпоходов, викторин, способствующих физической закалке учащихся.

В конце 1950-х годов в советском физкультурном и спортивном движении вновь имело место значительное структурное изменение. Профсоюзные и вузовские спортивные организации слились с территориальными спортивными организациями. В спортивных обществах различных учреждений и профессий («Динамо», «Локомотив», «Спартак»), а также союзных республик («Труд», «Авангард») начали созреть новые условия общественного самоуправления.

Учитывая опыт Олимпиады в Мельбурне, в интересах облегчения олимпийской подготовки рек ордсменов спорта финальные соревнования II Спартакиады народов СССР, запланированные на лето 1960 года, были перенесены на 1959 год. Это сделало возможным научную подготовку спортивной формы рекорсменов соревнований. Кроме того, финальные соревнования Спартакиады одновременно сыграли роль отборочных соревнований по подготовке к Олимпиаде. В мероприятиях Спартакиады 1959 года участвовало почти 40 млн. представителей всех национальностей Советского Союза. В программу республиканских и областных спартакиад были включены и местные народные игры — состязания.

#### **6.5.1.2. Создание основ социалистической физической культуры в странах народной демократии (1945—1960)**

Что касается традиционной физической культуры и уровня ее развития, то страны, вступившие после второй мировой войны на путь строительства социализма, начали этот процесс с несравненно большими различиями, чем в свое время Советская Россия и присоединившиеся к ней союзные республики. Хронологическая отсрочка вступления на путь перестройки еще больше осложняла проблему развития физической культуры в единых рамках. Для того чтобы только почувствовать глубину данного вопроса, мы хотели отметить, что, например, в Югославии уже в 1944 году, в ГДР — в 1949 году, а на Кубе лишь в 1959 году были созданы народные спортивные организации. Однако существо данной исторической проблемы связано не с традициями, вышеуказанными различиями и хронологической последовательностью, а с претворением в жизнь общих черт и закономерностей, проявляющихся в процессе развития.

Первая общая черта: хотя они сами в себе несли своеобразные черты, вытекающие из традиций, уровня развития, из экономических и общественно-политических условий отдельных стран, однако в своей основе повсюду шаги



в направлении социализма предпринимались в соответствии с общими определяющими закономерностями, вытекающими из внутренних условий и международной обстановки.

Вторая общая черта заключается в том, что демократические и социалистические цели взаимосвязанно проявлялись также в революционном процессе, «воплощенном» в области физической культуры.

Их третья общая черта проявляется в том, что поставленные задачи решались на основе как все большего осуществления руководящей роли коммунистических партий, так и широкой союзнической политики.

Их четвертая черта состоит в том, что процесс развития привел к качественным изменениям не только во внутреннем содержании физкультурного и спортивного движения отдельных стран, но и в их международной спортивной политике.

#### **6.5.1.2.1. Региональные особенности в период народно-демократических революций**

Анализируя конкретный процесс претворения в жизнь поставленных задач, мы не можем также упускать из виду те вытекающие из исторического положения особенности, которые имели место в развитии физической культуры европейских и азиатских стран народной демократии.

В европейских государствах предпосылки социалистической перестройки были непосредственно связаны с победой, одержанной Советским Союзом над фашизмом. После освободительных боев даже в странах, имевших относительно развитую физическую культуру, остались лишь поврежденные или лежащие в руинах спортивные сооружения. Значительное число специалистов сбежало на Запад. Они захватили с собой движимое спортивное имущество и увезли трудновосполнимый опыт. И, несмотря на это, демократические преобразования начались сразу же после прекращения боевых действий.

Партии, объединившиеся в единые антифашистские фронты, создали народные спортивные органы. В Югославии и Болгарии были созданы «Центральные народные спортивные советы» (1944), в Румынии (1944) и Чехословакии (1945) — «Народные спортивные организации», в Венгрии — «Национальный спортивный комитет» (1945), а в Польше — «Управление по физическому воспитанию и спорту» (1946). Широкий состав нового руководящего аппарата включал в себя те антифашистские, но в то же время консервативно настроенные группы, которые в области физической культуры не хотели выходить за рамки буржуазного либерализма. В Чехословакии и Румынии временно также продолжали функционировать прежние руководящие спортивные органы. А в Венгрии, Болгарии и Польше главные отделы физкультуры министерств по делам религии и образования создали базу для приспособления к вышеуказанным старым рамкам. Практически в области физической культуры осуществлялось своеобразное «двоевластие». Народные спортивные органы опирались на молодежные организации рабочих партий и на получившее новый подъем рабочее движение. В то же время началось также создание специальных групп по делам физкультуры в профсоюзных советах.

После первых шагов, предпринятых в направлении социалистической перестройки, и в физкультурно-спортивном движении развернулась мировоззренческая и политическая борьба. Спортивное движение временно разобщилось и попало под руководство спортивных центров отдельных партий. Однако указанная раздробленность, вызванная партийной борьбой, была ликвидирована в течение относительно короткого времени. После объединения рабочих партий исчезла и разобщенность рабочего спортивного движения. Бывшие рабочие спортивные организации пополнились желающими

заниматься спортом юношами и девушками из всех слоев общества. В работу этих организаций включались также прогрессивно мыслящие спортивные специалисты. В процессе развертывания спортивной деятельности значительную роль играли созданные в то время спортивные отделы профсоюзных советов: в Венгрии, в частности, в сплоченности рабочего спортивного движения, в Чехословакии — в ликвидации твердо придерживающегося буржуазного пути развития объединения «Сокол», в Польше — в деле ослабления сети спортивных обществ, созданных на религиозной основе.

В годы борьбы за власть во всех странах народной демократии на передний план были выдвинуты имеющие политическую окраску физкультурные и спортивные парады и демонстрации. Молодежные организации взяли на себя шефство над развитием спорта на селе. Массовые акции, направленные на вовлечение людей в занятия спортом, ликвидировали «исключительный» характер различных спортивных обществ и отдельных видов спорта. После временного процветания, за исключением Польши, было уменьшено влияние церкви.

После «года перелома», точнее, после завершившихся в отдельных странах «нескольких лет перелома», партийные и правительственные органы передали в руки государственного руководства физкультурное движение. На основе советского опыта в Албании и Болгарии в 1948 году, в Румынии, Чехословакии и ГДР в 1949 году, а в Польше и Венгрии в 1950 году были созданы государственные комитеты по делам физкультуры и спорта.

Переходный период, помимо решения организационно-политических проблем, принес значительные успехи также в самом внутреннем развитии физической культуры. Народные спортивные органы предприняли большие усилия и в повышении уровня спортивной жизни. До 1950 года число включившихся в активную спортивную работу по сравнению с 1938 годом примерно утроилось. Их классовый состав изменился. По основным видам спорта были далеко превзойдены результаты, достигнутые еще до войны.

Были обновлены прежние программы школьного физического воспитания. (Первый переработанный план в Венгрии появился в 1945 году.) Ранее проводившиеся занятия гимнастикой действительно стали учебными занятиями по физическому воспитанию. В рамках этих занятий важное значение получили виды спорта, наиболее распространенные в той или иной стране: в Венгрии, например, легкая атлетика, народные танцы и игры с мячом; в Польше — туризм и легкая атлетика; в Болгарии — футбол и борьба. Плавание в то время из-за нехватки бассейнов еще не заняло соответствующего места. Сравнение в европейских странах народной демократии учебных планов, составленных в 1945—1948 гг., с прежними учебными планами вместе с тем свидетельствует также о половинчатости первых экспериментов в области реформы учебных занятий физкультурой.

Националистические и религиозные цели в области воспитания отошли на задний план. Их место заняли сформулированные в духе калократии «демократические», а также весьма вульгаризированные концепции. Однако при определении вопросов методики и в ходе разработки соответствующих требований придерживались копирования прежних взглядов. В то же время особенно бросалось в глаза то обстоятельство, что в составляемых под влиянием молодежных организаций программах физического воспитания в общежитиях, в уставах студенческих спортивных секций на передний план выдвигались вопросы повседневной физической закалки, а также идеи о всесторонне развитом человеке.

В азиатских странах народной демократии, за исключением Монголии, не было возможности мирного развития. После окончания войны с Японией началась народно-демократическая революция в Китае, Корее и Вьетнаме, однако разразившиеся гражданские войны, а затем иностранные вооруженные интервенции придали развитию физкультуры абсолютно иной характер,

чем в Европе. Формирование здесь новой физической культуры происходило в процессе социальной революции, переплетавшейся с борьбой за национальную независимость. За исключением Кореи, эти страны не располагали спортивным активом из рабочих, поэтому в данной области организационная работа проводилась коммунистическими партиями, главным образом используя армию. Наиболее быстрое развитие спорт получил в Северной Корее, где уже в 1945 году были созданы народные спортивные органы. Было преобразовано школьное физическое воспитание, сохранявшее черты японского милитаризма. Наряду с гимнастикой и военно-спортивными занятиями на местности получили распространение народные спортивные игры и другие современные виды спорта. Началось также создание спортивных обществ. В 1947 году на Всемирном фестивале молодежи в Праге корейская футбольная команда заняла первое место. В Монголии в 1947 году учреждения, занимавшиеся вопросами физической культуры, были переданы под государственное руководство. Одновременно с этим в школах ввели обязательные занятия физкультурой и приступили к развертыванию движения за получение спортивного значка ГТО. Всемирный фестиваль молодежи в Праге впервые предоставил монгольским спортсменам возможность участвовать в международных соревнованиях. В Китайской Народной Республике с 1949 года, а в Демократической Республике Вьетнам лишь с 1954 года начали развиваться физкультура и спорт. В этих двух странах не было переходного периода развития. После свержения власти гоминьдана и разгрома интервентов физкультура и спорт были переданы под государственное руководство.

#### **6.5.1.2.2. Усилия, направленные в 50-х годах на заложение основ социалистической физической культуры и результаты, достигнутые в этой области**

После победы диктатуры пролетариата организованное сверху государственное руководство спортом, используя имевшуюся материально-техническую базу, создало возможности для планомерного развития спортивного движения. Созданные при советах министров комитеты по делам физического воспитания и спорта (КФС), базируясь на государственных бюджетах, взяли на себя финансирование спортивной работы. В связи с этим стало обособленным, что превращение социалистических производственных отношений в господствующие, создание материально-технической базы социализма и культурная революция практически происходили одновременно, в тесной взаимосвязи друг с другом.

В области физической культуры, являющейся составной частью культурной революции, основной задачей было не только искоренение «спортивной безграмотности», но и окончательная ликвидация отсталости, монопольного положения в этой области прежних господствующих классов, а также создание новой, социалистически мыслящей руководящей интеллигенции и преподавательского состава. При постановке задач создания физической культуры, «национальной по форме и социалистической по содержанию», использовался опыт Советского Союза. Путем претворения в жизнь единой концепции была ликвидирована теоретическая путаница в этой области.

В области перестройки физического воспитания абсолютно правильным было исходное начало, согласно которому широкие народные массы следует приобщать к основным ценностям физической культуры через школьную систему. Было введено физическое воспитание в детских садах. С помощью советских специалистов были переработаны учебные программы начальных и средних школ. Повсеместно ввели обязательные занятия по физическому воспитанию: два занятия, а кое-где и три занятия в неделю. В университетах и институтах это положение распространялось только на первый и второй

курсы. Систематические занятия спортом стали возможными и для первокурсников. Уроки физкультуры охватывали также учащихся с ограниченными физическими способностями. Введение оценок за физкультуру было значительным шагом в направлении уравнивания в правах всех учебных дисциплин. (Последнее являлось проблемой главным образом в системе просвещения Польши, Венгрии и Югославии.) Содержание занятий физкультурой базировалось на комплексе ГТО. Различные школьные, молодежные и спортивные органы предприняли значительные шаги в целях воспитания у людей любви к занятиям физкультурой, туризму и плаванию. В Чехословакии, ГДР и Китайской Народной Республике в рамках обучения плаванию проводились также занятия по спасению на воде и «водная гимнастика» для исправления осанки.

В азиатских социалистических странах приступили к подготовке кадров специалистов в области физкультуры и спорта, а в европейских социалистических государствах внесли изменения и расширили систему подготовки таких кадров. В учебных аудиториях институтов физкультуры заняли места студенты из рабочих и крестьян. Для удовлетворения возрастающих потребностей было введено также заочное и вечернее обучение. Новым достижением явилась подготовка тренеров и спортивных руководителей на университетском уровне. В Китае в 1952 году, в Корее в 1958 году, во Вьетнаме в 1959 году были организованы первые институты физкультуры. Во второй половине пятидесятых годов были созданы научно-исследовательские институты физкультуры и спорта, а также научные советы. Физкультурное и спортивное движение подготовилось к проведению своей «научно-технической революции».

В деле расширения сферы влияния физического воспитания большую роль играло массовое движение за получение спортивного значка (в Албании — ГПМ, в Болгарии — ГТО, в Чехословакии — «Готов к труду и обороне родины», ППОВ, в Китае — ЛТВ, в Венгрии — МХК, в ГДР — «Готов к труду и защите мира», ВАВФ, в Польше — СПО, в Румынии — ГМА). Система спортивных норм для получения значка в течение 50-х годов неоднократно менялась. Практически эти нормы приводили в соответствие с климатическими условиями и историческими традициями отдельных стран. Выполнение указанных спортивных норм органически вменено в обязанность учащейся молодежи в области физического воспитания и в рамках военной подготовки. В основном же выполнение этих норм остается добровольным делом.

Созданные по советскому образцу комитеты по делам физкультуры и спорта, как система управления, вызвавшая наиболее значительные, а с точки зрения концепции и наиболее единообразные изменения, явились органической частью того процесса, в ходе которого были заложены основы социалистического спорта. Спортивное движение в отдельных странах — в рамках государственного руководства — сохранило также характер общественной организации. Однако круг задач таких организаций расширился. В соответствии с этим они стали призванными способствовать — специфическими средствами политического воспитания в рамках спортивных обществ — претворению в жизнь задач культурной революции, мобилизующих и формирующих мировоззрение людей. И, как мы увидим, система комитетов физкультуры и спорта, несмотря на пережитые в те годы потрясения и изменения названий, доказала свою жизнеспособность. К новой организационной структуре была также приспособлена созданная на основе дальнейшего использования советского опыта единая система спортивных обществ. Существование этой системы заключалось в том, что были организованы спортивные общества, соответствующие основным профессиям и роду занятий трудящихся, которые в свою очередь создали систему спортивных секций. Эта организационная структура базируется на идее, согласно которой социалистические

отношения могут укорениться в спортивной жизни лишь в том случае, если деятельность спортивных обществ не ограничится материальными вкладами их членов, а будет основываться на общественном (профсоюзы), административном (Министерство внутренних дел, армия), кооперативном, вузовском базисах.

В Корее, например, спортивное движение было сконцентрировано в шести типах спортивных обществ. В частности, общество «Сталь» объединяло промышленных рабочих и фабрично-заводских служащих, «Урожай» — работников сельского хозяйства, «Ченлима» — студентов, «Локомотив» — железнодорожников, «Энергия» — работников органов внутренних дел, а «8-го Февраля» — военнослужащих. В Болгарии также было создано шесть типов спортивных объединений, построенных по аналогичному принципу, в Польше и Румынии — десять, в Венгрии — пятнадцать. Вышеуказанная новая организационная структура по месту работы людей в первую очередь служила необходимой базой для развития физической культуры среди учащейся молодежи и рабочих.

Параллельно с организационной перестройкой на повестку дня были также выдвинуты вопросы содержания всей спортивной жизни. Были приняты меры по согласованию работы в области физического воспитания, туризма и проведения спортивных соревнований. Были введены новые требования в отношении подготовки и участия в спортивных соревнованиях, единые квалификационные нормативы и перспективное планирование. Комитеты физкультуры и спорта, а также общественные организации, связанные со спортивной жизнью, предприняли значительные усилия для ликвидации унаследованной отсталости материальной базы и предоставления в распоряжение трудящихся, интересующихся занятиями спортом, соответствующих спортивных площадок и спортивного инвентаря.

В результате осуществления вышеуказанных мероприятий в социалистических странах были построены народные стадионы, крытые бассейны, функционирующие круглый год спортивные тренировочные лагеря, а также спортивные сооружения ставших всемирно известными институтов физкультуры в Лейпциге и Варшаве. Особенно значительных успехов в данной области добились Чехословакия, Польша и ГДР. Тренеры сборных команд и секций высшего класса стали применять разработанные на научной основе и рассчитанные на целый год методы подготовки спортсменов. В то же время в интересах воспитания подрастающего поколения спортсменов была расширена сеть спортивных школ. В Китае, например, по данным 1961 года, только в Пекине работало более 500 спортивных школ. В последующие годы началась также кампания по созданию спортивных школ в больших деревнях. В середине 1950-х годов во всех социалистических странах стало системой проведение через каждые четыре года спартакиад, сочетающих в себе массовость и участие в них спортсменов-разрядников. Получили распространение многие ранее неизвестные или культивируемые только в отдельных клубах виды спорта (борьба, каноэ, пятиборье, волейбол, бадминтон). В школах начали играть в ручной мяч и баскетбол. В организованном порядке внедрили систему местных, районных и республиканских чемпионатов. Наряду с «официальными» мероприятиями, организуемыми государственными спортивными органами, большое распространение получили спортивные кампании, проводимые профсоюзами, молодежными организациями, различными предприятиями и учреждениями. В некоторых государствах, как, например, в Польше, стало популярным «движение сильного человека», в ГДР — кампании «один спортивный день в неделю», а в азиатских странах народной демократии проведение народных спортивных игр увязывалось со всей спортивной жизнью. В результате тесного сотрудничества различных органов возникло — с относительно широкой базой — добровольное, включающее все слои общества физкультурно-спортивное

движение, которое в конце 1950-х годов охватывало 10% населения социалистических стран. Не будет преувеличением констатировать, что в Монголии, Китае, Вьетнаме, Албании, частично в Румынии и Болгарии заложение основ социализма само по себе означало также создание условий для развития современного спорта на уровне требований XX столетия.

В то же время при заложении основ социалистической физической культуры необходимо было исключить сдерживающие факторы, связанные с противоречиями и потрясениями, вытекавшими из ошибок культа личности. Сейчас уже очевидно, что советские «образцы» исходного начала на одном из полюсов современного спортивного движения рассматривались как фетиш, а на другом — как «тактика». Под влиянием этого стали проявляться «шаблонизация», вытекавшая из субъективных взглядов, господствовавших в связи с успехами в деле развертывания массового спортивного движения, а также игнорирование национальных особенностей и имевшихся реальных возможностей и условий. Получил распространение формализм в движении за получение спортивных значков, в школьном физическом воспитании в центр внимания были поставлены лишь вопросы показателей, наблюдалась необоснованная и нетерпимая спешка в целях достижения высоких спортивных результатов. Кроме ГДР, ни в одной из соцстран не удалось соответствующим образом скоординировать школьную и внешкольную спортивную работу с молодежью. Базировавшийся на спортивном активе энтузиазм в области массового физкультурного движения выдохся, что в перспективе повлекло за собой возникновение проблемы с подготовкой подрастающей спортивной смены.

Противоречия имели место главным образом в тех странах, где раньше спортивная жизнь базировалась на относительно развитых клубных традициях и работе спортивных союзов. Утвердившиеся клубные традиции померкли, и во многих случаях они вступили в противоречие с социалистическими принципами. Наделенные лишь совещательными функциями, спортивные союзы в жестких рамках системы государственного управления отвыкли от роли хозяев, отвечающих за свои виды спорта. Привлеченные к спорту неподготовленные или малоквалифицированные в области школьного физического воспитания специалисты схематическим использованием внешних формальных моментов идеологического порядка, а в тренерской работе руководствуясь застывшими догмами при подготовке спортсменов (общая выносливость) подвергали опасности дальнейшее развитие спорта. Искушенные же в бюрократических делах антисоциалистические силы все это ловко использовали в подстрекательских и подрывных целях.

С конца 1940-х годов социалистические страны, опираясь на заключенные договоры о дружбе, сотрудничестве и взаимной помощи, установили между собой более тесные спортивные связи. Однако отрицательное влияние культа личности сказалось и в этой области. Вследствие расхождения во взглядах между Союзом коммунистов Югославии и коммунистическими партиями других социалистических стран в течение 1950—1955 годов спортивные контакты с югославскими спортивными союзами прекратились.

В то же время схематический обзор взаимозависимости между культом личности и физической культурой не может отвлечь нашего внимания от того, что за обострением противоречий стояли связанные с условием развития экономики объективные исторические факторы. В таких условиях почти ни в одном социалистическом государстве не была предоставлена возможность для оптимального финансирования всех областей физической культуры. Вследствие того что основные усилия направлялись на создание условий для достижения высоких, бьющих по воображению спортивных показателей, естественно, на заднем плане оказались капиталовложения, обеспечивающие возможности развития массового спортивного движения, зон отдыха, спортивно-оздоровительных объектов. Этой дилеммы, согласно

соответствующей концепции, распространенной в период культа личности, можно было избежать, опираясь в значительной мере на энтузиазм и моральные стимулы.

Большинство коммунистических партий уже в 1954 году предприняло первые шаги в целях преодоления тенденций, мешавших внутреннему развитию социалистической физической культуры. Борьба с культом личности и догматизмом оказала свое влияние и на международные связи. После восстановления советско-югославских межгосударственных связей (1955) нормализовались также и спортивные контакты. А в рамках заключенных с ГДР культурных соглашений получил признание спортивный суверенитет социалистического немецкого государства. В то же время решительное исправление ошибок, отрицательно действовавших на внутреннее развитие «правых» и «левых», началось лишь после XX съезда КПСС. За исключением Албании, Китая и Вьетнама, в период с 1956 по 1963 год в социалистических странах было введено общественное руководство физкультурно-спортивным движением. В связи с последовательно проходившей с середины 1950-х годов третьей реформой и в физкультурно-спортивном движении были восстановлены социалистические нормы. Была ликвидирована чрезмерная централизация в данной области. Всевозрастающую роль стали играть спортивные союзы. Новые моменты появились и в интерпретации задач школьного физического воспитания, согласно которым для молодежи следует создать жизненный режим, дающий ей возможность по своему вкусу заниматься физкультурой и спортом. Взаимосвязь между жизнью и школой должна проявляться в органическом единстве школьного и внешкольного физического воспитания и спорта, в их тесном сочетании друг с другом. Параллельно с вышеупомянутым были предприняты новые усилия в интересах преодоления прочих противоречий. В большинстве европейских социалистических стран с тщательным учетом традиций буржуазно-национального спортивного движения стало также возможным восстановление старой сети общественных спортивных клубов.

Несмотря на имевшие место политические осложнения, участвовавшие в соревнованиях спортсмены социалистических государств в этот период вышли на высший и средний международный уровень. (Польские боксеры и легкоатлеты, чехословацкие футболисты, гимнасты и хоккеисты, румынские гандболисты и борцы, болгарские борцы, китагйские чемпионы по настольному теннису и гимнасты, пловцы и велосипедисты ГДР.) На Олимпийских играх наивысших показателей достигли венгры, а наиболее равномерные успехи демонстрировали спортсмены Болгарии, Польши и Германской Демократической Республики.

В период заложения основ социалистической физической культуры сформировались и окрепли такие формы связей, как велосипедная гонка «Мир» по маршруту Берлин—Прага—Варшава, соревнования по гимнастике дружественных армий, соревнования олимпийских надежд. Прошла испытание временем спортивная дипломатия социалистических стран в таких вопросах, как признание спортивной самостоятельности Германской Демократической Республики и Корейской Народно-Демократической Республики, борьба против дискриминации и сегрегации, восстановление единства студенческого спортивного движения.

В сотрудничестве в области физического воспитания и спорта, основывающегося на принципах нового типа межгосударственных связей, дальнейшим шагом вперед явилось заявление Советского правительства от 30 октября 1956 года. Соглашения, заключенные на изложенные в этом заявлении интернационалистской платформе, регулировали систему связей в области культуры и спорта, координацию участия в международных организациях, а также расширение туризма, сотрудничество в сооружении спортивных объектов и в производстве спортивного снаряжения<sup>42</sup>.

### **6.5.1.3. Новый этап развития социалистической физической культуры в странах социалистического лагеря (1960—...)**

Как было определено на Международном совещании коммунистических и рабочих партий (1960), вследствие коренных изменений, происшедших в предыдущие годы, входящие в социалистический лагерь европейские страны вступили в период развитого социализма. Создание материально-технической базы социализма, установление социалистических производственных отношений, коренная перестройка структуры общества, осуществление культурной революции, изменения в образе жизни населения поставили на повестку дня задачи общего развития физической культуры. Рассматривая культуру в целом, это означало следующее:

1. Появилась возможность и в этой области привести в большее соответствие функции потребительной стоимости с функцией меновой стоимости.
2. Возникла необходимость в развертывании научно-технической революции в области физической культуры.
3. В силу необходимости следовало углубить двустороннее и коллективное сотрудничество социалистических государств.
4. В международных спортивных организациях и в области спортивного общения мы также должны были продемонстрировать изменившееся соотношение сил.

#### **6.5.1.3.1. Физическая культура развитого социализма в Советском Союзе**

В январе 1959 года Центральный Комитет КПСС и Совет Министров СССР проанализировали сорокалетний путь развития физической культуры. Рассмотрев достигнутые результаты и спортивные успехи на международной арене, они пришли к заключению, что в изменившихся условиях жизни необходимо в последующие десятилетия занятия физкультурой и спортом превратить в массовое движение. В то же время они оценили создавшееся положение таким образом, что руководящее физкультурное звено в рамках массовой организации сможет легче справиться с возросшими задачами, находясь под общественным (государственным) управлением. На этой принципиальной основе в марте 1959 года был создан Союз спортивных обществ и организаций СССР. Главная задача Союза состояла в дальнейшем развитии, при активном участии комсомола и профсоюзов, более быстрыми темпами массового физкультурного и спортивного движения в стране. Его задачей также было создание условий для строительства новых спортивных сооружений, более действенное участие в охране здоровья трудящихся в целях всемерной подготовки их к высокопроизводительному труду и в защите своей Родины. Учитывая возросшие международные требования, Союз должен был проводить физкультурно-спортивную работу в соответствии с жизненными потребностями, вытекающими из автоматизированных процессов труда. В вышеуказанном решении одновременно были точно очерчены специальные задачи нового органа: перспективное планирование физической культуры, проведение республиканских чемпионатов, налаживание международных спортивных связей, подготовка кадров преподавателей физкультуры и руководство научной работой.

На состоявшейся в Москве в апреле 1959 года Всесоюзной учредительной конференции Союза спортивных обществ и организаций СССР был избран Центральный Совет Союза, принят семилетний план развития советской физической культуры, которым между прочим предусматривалось увеличение числа советских спортсменов до 50 миллионов.

Условия превращения физкультуры и спорта во всенародное движение, как это было определено в принятой на XXII съезде КПСС новой Программе партии, требовали всемерного поощрения всех видов массового



спорта и физической культуры, в том числе в школах, вовлечения в физкультурное движение все более широких слоев населения, особенно молодежи. Занятия физкультурой и спортом должны были войти в повседневную жизнь советского народа, стать привычкой молодежи, способствовать созданию эффективных условий для улучшения здоровья людей, подготовки рабочей силы; обеспечивать досуг и хорошее самочувствие трудящихся.

В интересах всего этого в период с 1959 по 1965 год были приняты следующие меры:

1. Разработаны перспективные планы создания комплексных спортивных сооружений. В число первоочередных планов капитального строительства было включено создание спортивных сооружений в деревнях и в отсталых с точки зрения развития физической культуры совхозах и колхозах. Рассмотрены возможности дальнейшего развития спортивных сооружений в учебных заведениях, проведена также проверка подлинности данных о развитии спортивного движения, а виновные в их искажении привлечены к дисциплинарной ответственности.

2. С привлечением Академии педагогических наук РСФСР переработаны учебные планы школьного и внешкольного физического воспитания. Большую роль получили спортивные игры. Повысилась роль спортивных секций и спортшкол. Приняты меры к усилению контроля за физическим воспитанием и другими видами культурно-спортивной работы в детских домах, домах пионеров и детских парках.

3. В интересах усиления физического воспитания и активизации занятий спортом среди взрослых началось повсеместное распространение производственной гимнастики. Особое значение придавалось многосторонним занятиям спортом, носящим характер досуга. Наряду с пешими походами появились новые виды туризма — на велосипедах, на лодках и лыжах. Туризм был соединен с движением «Познай свою родину!».

4. Приняты меры в целях более квалифицированной подготовки преподавателей и общественного актива. Увеличилось также число курсов по подготовке кадров.

5. Определены новые возможности расширения физкультурно-спортивного движения, демократии, творческой инициативы и самодеятельности.

Требование превращения занятий физкультурой и спортом во всенародное движение поставило на повестку дня также увеличение числа видов спорта. Поэтому Союз спортивных обществ и организаций СССР уже в первые годы своего существования проанализировал проблемы тех видов спорта, в которых в конце 1950-х годов наблюдался временный спад (плавание, футбол, лыжи, велосипед, фигурное катание, теннис, легкоатлетический спринт). В Союзе разработали план развития видов спорта, которые ранее в СССР не культивировались или были отодвинуты на задний план. Активизировалась пропагандистская работа в целях усиления эффективности идейного воспитания спортсменов и укрепления спортивной дисциплины.

В результате предпринятых усилий в период с 1959 по 1965 год в первую очередь произошли значительные изменения в спортивной жизни учащейся молодежи, женщин, а также на селе. Число членов спортивных обществ, связанных с развитием спортивной жизни в сельской местности, достигло 80 процентов численности других массовых сельскохозяйственных организаций. Число женщин составило 35 процентов общего количества спортсменов. В этом нашло свое выражение и то, что в Азербайджанской ССР, Казахской ССР, Киргизской ССР, Таджикской ССР и Узбекской ССР удалось преодолеть вредные, связанные со старыми традициями предрассудки, касающиеся участия женщин в спортивной жизни.

Первая зимняя спартакиада народов СССР (1962) явилась первой вехой в деле осуществления принятой на XXII съезде КПСС программы развития физической культуры. В серии соревнований, проводившихся почти в тече-

ние полугодом, приняло активное участие более 10 миллионов человек. Третья летняя спартакиада (1963) проводилась под лозунгом «Сделаем физкультуру и спорт повседневным делом народа». На организованных в Москве финальных соревнованиях было установлено 6 мировых, 5 европейских и 35 всесоюзных рекордов.

Подъем в развитии физической культуры в Советском Союзе, естественно, привлек внимание мировой общественности. В период между двумя спартакиадами Москву посетил Э. Брендедж, которого едва ли можно заподозрить в особых симпатиях к Советскому Союзу. Он признал, что «нет ни одной страны в мире, где бы за такое короткое время были достигнуты такие успехи. Без всякого сомнения, необходимо относиться с уважением к той основе, которая была заложена в данной стране за 40 лет существования».

Новым этапом в развитии физической культуры стала IV (юбилейная) Спартакиада народов СССР. В финале Спартакиады по 33 видам спорта приняло участие более 16 тысяч человек. В упорной спортивной борьбе было улучшено 16 мировых и европейских рекордов. На основе статистических данных о Спартакиаде и проделанной в этой области работы было установлено, что лагерь активно участвующих в развитии физического воспитания и спорта превысил 45 миллионов человек. В большинстве союзных республик созданы так называемые «зоны здоровья», где каждый третий житель принимает деятельное участие в каких-либо занятиях физкультурой: производственная гимнастика по месту работы, утренняя зарядка дома, укрепление мышц, охота, занятия излюбленным видом спорта. Была также согласована школьная и внешкольная работа по физическому воспитанию. Комсомол же принял решение, согласно которому одним из уставных требований относительно приема в ряды ВЛКСМ является систематическое, контролируемое занятие спортом.

В 1966 году в связи с подведением итогов начатого в 1959 году семилетнего плана развития народного хозяйства страны ЦК КПСС и Совет Министров СССР проанализировали опыт первого этапа перехода к развертыванию всенародного физкультурно-спортивного движения<sup>43</sup>. С учетом противоречий, возникших в ходе быстрого развития и в связи с достигнутыми успехами в области физкультуры и спорта, был сделан вывод о том, что созданный в 1959 году орган, руководящий спортивной работой в стране, не располагает соответствующей компетенцией для претворения в жизнь задач, поставленных XXII съездом КПСС. Неравномерно развивалась физическая культура в различных союзных республиках. В большей степени, чем это необходимо, повышалась значимость отдельных видов спорта. Достижение выдающихся спортивных результатов отвлекало внимание от постановки развития физического воспитания в школах и от движения ГТО. Позиции, занимаемые находившимися в привилегированном положении спортивными клубами, препятствовали подбору полноценных, боевых составов сборных команд, а нередко и участию в соревнованиях действительно наилучших спортсменов. В интересах преодоления указанных недостатков в Постановлении правительства от 17 октября 1968 года единое государственное руководство физической культурой было возложено на Всесоюзный комитет по физкультуре и спорту. Деятельность Комитета по физической культуре и спорту при Совете Министров СССР базировалась на концепции дальнейшего развития общественных основ путем тесного сотрудничества с профсоюзами, комсомолом и другими общественными организациями. Это также сделало возможным усиление роли отраслевых спортивных федераций, тренерских советов, судейских коллегий и научно-методических организаций.

В утвержденном III Всесоюзным съездом колхозников примерном уставе сельскохозяйственной артели среди пунктов, касающихся улучшения культурной жизни колхозников, были затронуты вопросы охраны здоровья, физического воспитания и строительства спортивных сооружений. В том же

году в принятом Верховным Советом СССР законе о здравоохранении были обеспечены права, а также предусмотрены обязанности лиц, участвующих в физкультурно-спортивном движении<sup>44</sup>. На своем XVI съезде (1970) комсомол взял обязательство внедрить физкультуру и спорт в повседневную жизнь всей молодежи.

В соответствии с решениями XXIV съезда КПСС в плане развития народного хозяйства СССР на 1971—1975 годы среди важных задач в области капитальных вложений было указано строительство спортивных сооружений, в которых ощущался определенный недостаток. На основе указаний съезда Всесоюзный комитет по физкультуре и спорту разработал двадцатилетний перспективный план развития физической культуры. В период с 1971 по 1975 год центральной задачей стала разработка теоретических, научных, методологических и организационных вопросов массового физкультурного движения. Особый упор был сделан на изучение исторических, педагогических, психологических и биологических аспектов физического воспитания и методики тренировок, в том числе и исследование научных проблем, связанных с подготовкой рекордсменов<sup>45</sup>.

На основании директив XXIV съезда КПСС в 1972 году был введен новый комплекс ГТО, который наряду с нормами, установленными в соответствии с ежедневно выполняемыми физическими упражнениями и возрастными особенностями, включал также теоретические вопросы, касающиеся самого понятия «физическая культура». Пять организационно связанных ступеней ГТО охватывают все слои населения от 10 до 60 лет. Согласно сводным данным 1974 года, нормы ГТО выполнили более 50 миллионов граждан.

По своим масштабам и спортивным результатам V (1971) и VI летняя (1975) спартакиады народов СССР не уступали ранее проводившимся Олимпийским играм. А в завоевавших большой успех конкурсах, художественных выставках, литературных и музыкальных программах, по мнению многих иностранных журналистов, воочию воплотились в жизнь возрожденные идеи Кубертена относительно олимпийских игр. Финальные соревнования Спартакиады 1975 года проводились в период между мартом и июлем, помимо Москвы, в столицах союзных республик, а также в Ленинграде и Каунасе. В мероприятиях Спартакиады участвовало почти 65 млн. чел. Многие иностранные журналисты увидели в интеллектуальных состязаниях, выставках, литературных, художественных и музыкальных программах, дополнявших спортивные мероприятия, возрождение идеи Кубертена о духовной Олимпиаде. Число спортсменов в 1975 году достигло 52,4 млн.

**В 1980 году завершился первый этап 20-летнего плана развития, осуществление которого началось в 1971 году. 10 лет между началом и половиной планового периода еще не такой срок, за который историк смог бы оценить все тенденции развития. Однако на основе концентрированного скопления фактов и результатов можно все же прийти к такому выводу, что в рамках физической культуры СССР вырисовывались очертания нового этапа развития. В чем проявляются основные черты этого периода?**

1) Прежде всего в том, что планирование культурной политики на основе объективных факторов позволило, между прочим, преодолеть закономерно сопутствующую урбанизации гиподинамию, снижение потребности в физкультуре. Более того, оно смогло начать процесс качественного скачка, который привел от массовости к тому, что физическая культура приобрела всенародный характер. Эмпирические методы поиска пути развития были заменены научной системой физического воспитания и спорта.

2) Под влиянием находящейся под общественным руководством системы развития физической культуры специфические формы физического воспитания, рекреации и спорта стали все больше включаться в коллективные отношения людей, в жизнедеятельность отдельных личностей.

3) На мировых соревнованиях, отражающих соотношение сил в между-

народной спортивной жизни, почти во всех видах спорта стало неоспоримым преимущество советских спортсменов, определяющая роль советского спорта. Это лучше всего подтверждает то, что сильнейшее капиталистическое государство мира не смогло сдержать завоевание новых позиций в мире социалистической спортивной дипломатией, основывающейся на политике мирного сосуществования, даже ценой подвергания риску существования олимпизма.

4) Углубилась и стала богаче по содержанию спортивная дружба между Советским Союзом и социалистическими странами, расширились международные связи со спортивными кругами капиталистических стран, а с большинством развивающихся стран была построена система сотрудничества, основанная на двусторонних соглашениях нового типа. При содействии советских специалистов и при материальной и научной помощи СССР ускорилась ликвидация искажений в области физической культуры «третьего мира».

Одним из важнейших краеугольных камней этого периода была новая Конституция СССР, принятая 7 октября 1977 года, которая в интересах качественного изменения образа жизни преобразовала вопрос физической культуры в общенародное дело. В 41 статье 7 главы об основных правах и обязанностях граждан Союза Советских Социалистических Республик сказано, что «граждане Советского Союза имеют право на отдых.

Это право обеспечивается установлением для рабочих и служащих рабочей недели, не превышающей 41 часа, сокращенным рабочим днем для ряда профессий и производств, сокращенной продолжительностью работы в ночное время; предоставлением ежегодных оплачиваемых отпусков, дней еженедельного отдыха, а также расширением сети культурно-просветительных и оздоровительных учреждений, развитием массового спорта, физической культуры и туризма; созданием благоприятных возможностей для отдыха по месту жительства и других условий рационального использования свободного времени».

Все это практически означало, что Советское государство обязалось создать каждому своему гражданину возможности для полного развития его личности, образования, физического воспитания, занятий спортом и рекреационной деятельности. В соответствии с новой Конституцией было предусмотрено увеличение капиталовложений на цели построения спортивных сооружений, обеспечения условий подготовки специалистов и проведения мероприятий. Например, в 1978 году на цели здравоохранения и физического воспитания были выделены из госбюджета 12,6 млрд. руб., т. е. почти вдвое больше, чем в предыдущие годы.

**О развитии физической культуры в стране убедительно говорят цифры, опубликованные в связи с проведением VII летней Спартакиады Народов СССР в 1979 году.** Со времени VI Спартакиады, состоявшейся в 1975 году, число спортсменов увеличилось более чем на 10 млн. чел. В мероприятиях VII летней Спартакиады участвовало 219 220 коллективов физкультуры. В массовых соревнованиях приняли участие 87 млн. чел., на 22 млн. чел. больше, чем в ходе предыдущей Спартакиады. Только во время соревнований несколько сот тысяч человек выполнили нормы ГТО. В мероприятия органично влились Всесоюзные спортивные соревнования молодежи, школьные первенства, а также соревнования трудящихся предприятий и строек. В период между двумя спартакиадами население получило в свое распоряжение 158 новых спортивных комбинатов, 202 бассейна и 7637 спортивных залов. Можно сказать, не было дня, когда не открывали бы одно или несколько спортивных сооружений.

В финальных соревнованиях Спартакиады состязалось 8388 советских и 2306 зарубежных спортсменов — представителей пяти континентов. Во время грандиозной релетиции перед Олимпиадой организаторы, судьи,

помощники и спортсмены получили равную возможность проявить свои способности и умение. Результаты говорят сами за себя: участники соревнований улучшили 12 мировых, 1 европейский, 18 всесоюзных рекордов, а также 105 рекордов, достигнутых на Спартакиадах, и 257 республиканских рекордов.

Организаторы Спартакиады позаботились не только об обеспечении сердечной атмосферы и духа дружбы, но и о том, чтобы зарубежные гости смогли познакомиться с культурной жизнью страны. Были организованы концерты, выставки, вечера с художественной программой и поездки по стране. Во время Спартакиады Москва была расцвечена национальными флагами республик. В ходе республиканских мероприятий посетители могли познакомиться также с многокрасочным миром народной физической культуры, танца и изобразительного искусства. Члены МОК, представители международных спортивных федераций и министры по делам спорта, посетившие Москву в период финальных соревнований, почти единодушно отмечали, что VII Спартакиада не только по количеству участников и видов спорта, но и по уровню культурной программы была более впечатляющей, чем предыдущая Олимпиада. Товарищ Леонид Ильич Брежнев в своем обращении к участникам и гостям финальных соревнований с полным правом сказал, что «VII Летняя Спартакиада Народов СССР... стала праздником советского народа, она со всей очевидностью подтверждает большие успехи, достигнутые в результате осуществления политики партии и государства в области развития физического воспитания; а также то, что партия и государство постоянно заботятся о здоровье советского человека, о гармоничном воспитании подрастающего поколения».

Вследствие небольшого объема книги по истории спорта, рассчитанной на широкий круг читателей, невозможно перечислить всех победителей Спартакиады, рассматривавшейся как генеральная репетиция перед XXII летними Олимпийскими Играми 1980 года. Однако все же следует вспомнить о заявивших здесь о себе таких молодых спортсменах, как легкоатлеты Людмила Кондратьева, Константин Волков (РСФСР), борец Михаил Харачура (Белоруссия), превзошедшая даже самые оптимистические прогнозы команда гребцов на восьмерке, а также армянский тяжелоатлет Юрий Варданян, который за один вечер установил 5 мировых рекордов. Но сюда относятся и более старшие по возрасту спортсмены, сила воли и здоровое честолюбие которых привели их на высшую ступень помоста: борец Роман Дмитриев (РСФСР), тяжелоатлет Николай Колесников (РСФСР), бегунья Марина Макеева (РСФСР), велосипедист Александр Гусятников (РСФСР) и наездник Мамаджан Исмаилов (Уз. ССР).

**Показатели Спартакиад, конечно, говорят об основных направлениях развития, однако количественные показатели сами по себе еще не могут отразить качественного скачка — превращения советской физической культуры во всенародную.** За истекшие 10 лет в соответствии с потребностями групп людей разного возраста, с различными вкусами и нуждами непрерывно расширялась возможность выбора вида спорта, дифференцировалась ступенчатая система интенсивности физических упражнений. Все это привело к тому, что желающие в наши дни заниматься спортом могут выбирать среди 75 видов спорта в СССР. В то же время не обязательно участие в соревнованиях, ибо насчитывается несколько миллионов человек, которые довольствуются физическим воспитанием на рабочем месте, посещением оздоровительных комплексов или же более или менее регулярными прогулками.

Типичным примером развития получивших признание новых видов спорта является санный спорт. После проведения подготовительной работы в районах Алма-Аты, Ленинграда, Москвы и Риги в 1980 году была создана федерация санного спорта СССР. В январе 1981 года советская команда по бобслею приняла участие в европейском чемпионате, проводившимся в

Австрии. А в феврале с. г. в латвийском городе Цесисе организовали впервые чемпионат СССР по бобслею. Федерация каратэ, завоевывающего все больше поклонников, была создана в 1979 году. Все большей популярностью пользуется дельтапланеризм. Организация мужских команд по хоккею на траве началась 10 лет, а женских — 5 лет тому назад. Мужчины в Куала-Лумпуре в 1980 году завоевали кубок чемпионов среди континентов и тем самым без отборочных соревнований получили право участвовать в V чемпионате мира, который состоится в 1981 г. в Бомбее.

Резко выросло и число регбистов. Кроме вышеуказанных видов спорта, постепенно росла популярность и видов спорта, базирующихся на достижениях науки и техники, что проявилось и в мировых результатах. На чемпионате мира по высшему пилотажу, состоявшемся в период между 25 июля и 5 августа 1976 года, советские спортсмены победили не только в женском и мужском личном первенстве, но одержали внушительную победу и в командном первенстве.

В процессе приобретения физической культурой общенародного характера руководство советского спорта прилагало большие усилия для обеспечения всем национальным меньшинствам возможностей подключения к занятиям современной физкультурой и спортом, а также для придания нового содержания местным обычаям и традициям. Были организованы специальные институты и спортивные школы для подготовки специалистов по национальным видам спорта. Была ускорена реализация программы строительства спортивных сооружений в автономных республиках и областях. Эта программа включала в себя строительство как северных центров отдыха с морозоустойчивым фундаментом, так и спортивных залов с сейсмоустойчивым фундаментом в сейсмических районах Северного Кавказа. Открытый характер советской спортивной жизни сделал возможным распространение народных игр и национальных танцев. После совершенствования регулирующих и квалификационных норм на основе результатов, показанных в последние годы, многие тысячи спортсменов получили звание мастера спорта во время народных игр. Тот факт, что результаты, достигнутые современной физической культурой, стали общим достоянием, играет роль не только как фактор, формирующий образ жизни в этих местностях, но и открывает населению автономных республик и областей возможность включиться в процесс международных спортивных связей. В последние годы стало обычным явлением видеть арабские и африканские делегации в среднеазиатских республиках. Наиболее частыми гостями на традиционном празднике Севера на Кольском полуострове являются спортсмены из Скандинавских стран. Целый ряд успешных выступлений на международных соревнованиях лучников Бурятии, боксеров Магадана и Татарии, футболистов на мотоциклах из Калмыкии, горнолыжников из Восточной Сибири и Южного Сахалина подтверждают то, что на спортивной карте Советского Союза нет белых пятен.

Базируясь на данных исследований, проведенных в середине 1970-х годов, советские спортивные руководители пришли к выводу о том, что в соответствии с изменениями образа жизни наряду с развитием спортивных сооружений при заводах, учреждениях и школах нужно развивать и массовые спортивные комплексы в жилых районах. В соответствии с такой линией в тысячах жилых районов были построены т. н. «дворовые стадионы». Но в перспективном плане еще большую роль играют комбинаты здоровья, включающие в себя спортивные залы, стадионы, плавательные бассейны, сауны, кабинеты массажа, косметические салоны и лечебные кабинеты. Одновременно с этим гибкий механизм советской физической культуры обогатился новыми видами соревнований за звание «Лучшая спортивная семья», «Лучший спортивный жилой район» и «Олимпийская снежинка», предоставляющими возможности для проявления активности. Заметные успехи достигнуты и движением «город здоровья и спорта».

Другой определяющей характерной чертой нового исторического периода было превращение советской спортивной науки в «производительную силу», которая охватила как процессы обучения движениям, так и многочисленные области изучения двигательного-биологических и психических способностей человека к адаптации, планирования здорового образа жизни и удлинения периода активной жизнедеятельности. Значительные результаты были получены в ходе исследования нагрузок и адаптации к ним человека, находящегося под водой, на Севере и в горах. Практические результаты лабораторных исследований наиболее ярко символизируют космические рекорды советских астронавтов. Но кроме того, следует упомянуть и успехи, достигнутые на Земле. Так, например, в 1978 году группа новосибирских спортсменов, с помощью немеханизированных средств передвижения, пройдя по рекам и озерам полуострова Таймыр, вышла к Северному Ледовитому океану и пересекла мыс Челюскин без какого-либо ущерба для здоровья. На Памире значительно продвинулась вперед подготовка советской экспедиции в составе 20 человек, которая поставила цель покорить в 1982 году вершину Эверест без кислородных приборов. Но влияние спортивной науки ощущается также в объективном росте потребности людей в повседневных упражнениях, когда инфраструктура в новых жилых районах и населенных пунктах включает в себя спортивные сооружения.

В спортивной науке в чистом понимании слова произошел процесс интеграции ее отраслей, анализирующих общественную роль физической культуры и вскрывающих естественные резервы человеческого организма. В результате такого сотрудничества новое освещение получил вопрос выбора талантов и специализации. По мере изучения образа жизни удалось вскрыть роль компонентов, влияющих («вне спортивного зала») на время приобретения спортивной формы и устойчивость к монотонности движений. На основе комплексного изучения биомеханических законов движения, тренированности, реакции, темпа и ритма стало возможным планировать стратегию соревнований и тактику осуществления акций и в нециклических видах спорта.

Как уже указывалось выше, в исследуемый период, частично как естественное следствие роста международного авторитета советского спорта, а частично в связи с подготовкой Московской Олимпиады, получила дальнейшее развитие и система международных связей. Советская спортивная дипломатия стала главным определяющим фактором международной спортивной жизни. Эти результаты органично взаимосвязаны с выработанной на XXIV съезде КПСС Программой мира, в соответствии с которой 1 августа 1975 года Л. И. Брежнев подписал Заключительный акт Совещания по безопасности и сотрудничеству в Европе. Этот документ скрепили подписями также представители 33 европейских стран, США и Канады. В Заключительном акте, в частности, говорится, что «в целях расширения существующих связей и сотрудничества в области спорта государства-участники будут поощрять соответствующие контакты и обмены, включая спортивные встречи и соревнования всех видов, проводимые на основе общепринятых международных правил, положений и практики». В соответствии с Заключительным актом советские спортивные органы уже в год подписания в Хельсинки этого документа заключили долгосрочные соглашения о сотрудничестве со спортивными организациями Австрии, Испании, Португалии, Франции и Швеции. Они выступили с инициативой развития традиционных советско-американских и советско-канадских спортивных связей.

Советский Комитет по физической культуре и спорту, Олимпийский комитет СССР и Олимпийский Оргкомитет в Москве разработали долгосрочную программу помощи развитию спорта в развивающихся странах. При содействии советских специалистов были организованы международные

курсы для повышения квалификации тренеров и спортивных руководителей этих стран. Например, на основе двусторонних соглашений в 1978 году 122 советских специалиста работали в 25 странах. В том же году в рамках олимпийской программы солидарности Центральный Институт физической культуры в Москве принял участников международных курсов по плаванию, гимнастике и боксу. А в Анголе, Мозамбике и Замбии были созданы спортивные школы. В 1979 году долгосрочные соглашения о сотрудничестве в области спорта затронули Индию, Ямайку и Мексику.

Спортивная политика СССР в отношении США даже тогда не отошла от основных принципов мирного сосуществования, когда вашингтонская администрация в нарушение хельсинкского Заключительного акта — под предлогом нарушения прав человека — развязала острую идеологическую и политическую кампанию против социалистических стран. Чем это кончилось — общеизвестно.

#### 6.5.1.3.2. Физическая культура развитого социализма в социалистических странах Европы

По сравнению с Советским Союзом формирование физической культуры развитого социализма в европейских социалистических странах было значительно больше взаимосвязано с совершенствованием управления и организации. **Попытка создания вместо системы комитетов по физической культуре и спорту организаций с общественным самоуправлением сыграла большую роль в ликвидации ошибок.** В отдельных областях в движение были вовлечены новые силы и созданы новые формы самодеятельности. **Однако, что касается вышеупомянутых общественных функций, то вскоре выяснилось, что эта альтернатива не расширила, а сузила рамки спортивного движения.** Она заключала в себе больше недостатков, чем преимуществ, ибо созданные организации с общественным самоуправлением не смогли наладить необходимые контакты с государственными органами и другими общественными организациями. Так, из их компетенции, по существу, выпали школы и профессиональные учебные заведения. В то же время возникали многочисленные конфликты, связанные с различными интересами по мелким вопросам, которые отвлекали внимание от развития содержания. **Поэтому большинство социалистических стран в середине 1960-х годов вернулось к государственной (частично государственно-общественной) форме руководства физическим воспитанием и спортом.** В Венгрии и Чехословакии с учетом специфики условий это произошло несколько позднее. Новая политика руководства физическим воспитанием и спортом сохранила самостоятельность спортивных обществ и в то же время предоставила им возможность самостоятельно укреплять их материальную и общественную базу. Государственные органы влияют на работу обществ прежде всего путем целенаправленной политики, регулирования международных связей и директив по физической подготовке и воспитанию масс. Большую роль в дальнейшем развитии сети спортивных сооружений стало играть интенсивное использование местных ресурсов. В начале 1970-х годов в отдельных странах были разработаны 15—20-летние перспективные планы развития физической культуры и спорта.

**На первый план вышло школьное физическое воспитание, организованное по-новому, комплексным методом.** Если подходить с точки зрения экстенсивного развития, то увеличение числа занятий физкультурой с 2 до 3 раз в неделю привело к очевидным результатам. В учебный план было включено плавание. Физическое воспитание в вузах сделали более специализированным. Путем установления связей между спортивными обществами и школами были созданы условия для планомерного выбора вида спорта молодежью. Школьное физическое воспитание вышло за рамки «школьного уро-



ка». При содействии пионерских организаций сформировалась особая система соревнований в неполной средней школе — пионерская олимпиада. По примеру ГДР и в других социалистических странах на повестку дня встал вопрос об обеспечении школ культурным интерьером — соответствующими гимнастическими залами, спортплощадками и бассейнами. Особенно большой прогресс в этом достигнут в провинциальных промышленных центрах, где в рамках движения «предприятие — школа» открылись новые возможности интенсивного развития и учебные заведения и детские дома на деле превратились в маленькие спортивные центры (хорошим примером этого в Венгрии является детский дом в Фоте).

Однако и в этот период развитие не было совсем гладким. Предприятия, строившие школы, пытались использовать возможности, предоставленные новым хозяйственным механизмом, который был введен в начале 1960-х годов (кроме ГДР), для «экономии» за счет гимнастических залов. Аналогичная тенденция проявлялась и при устройстве парков вокруг жилых домов, где потребности в игровых и спортивных площадках пытались ограничить сооружением песочниц для детей. Дальнейшему распространению этой тенденции удалось воспрепятствовать лишь благодаря вмешательству высших партийных органов и выраженному на страницах прессы возмущению общественности.

После разоблачения догматизма были оттеснены на задний план жесткие директивы развития физической культуры по профессиям и на предприятиях. **С 1960-х годов становится все более возможным развитие т. н. рекреационного направления**, которое получило выражение в устройстве городских парков, оборудованных гимнастическими снарядами, игровыми площадками, и зон отдыха в пригородах. Место табличек с надписями «По газонам ходить воспрещается» заняли указатели, показывающие путь к лесным гимнастическим площадкам. В распространении массовой физической культуры все более активную роль стали играть средства массовой информации. Прежняя сдача норм на значок ГТО была преобразована в систему физического воспитания. Ввиду потребности в занятиях физической культурой было положено начало акциям «гимнастические залы открыты для всех» и «спортплощадки открыты для всех».

Изменения в отношении к жизни позволили выйти на первый план таким формам двигательной активности в рамках физической культуры (получившим поддержку всего общества), которые ранее открыто считали экзистенциалистским «влиянием». Суть этого направления заключается в том, что постановка в качестве центральной задачи спортивного движения достижения высоких результатов не может идти в ущерб идейным установкам и этическим нормам социалистической физической культуры. В массовом спорте нормы означают лишь организационную основу, но они не могут требовать технического совершенства и, таким образом, не могут оттеснить на задний план способности индивидуума.

**Требования, предъявляемые обществом к физической культуре, поставили спортивные общества перед новой дилеммой.** Было общепризнано, что задачи, связанные со спортивной деятельностью рекордсменов и массовым спортом, нельзя поручать одному отраслевому отделу. Поэтому возникла система выделенных спортивных обществ, которые, опираясь на спортивные школы (а в ряде мест на сеть спортивных школ-интернатов) и другие спортивные общества, являются базой для воспитания рекордсменов. Это не исключает высококачественной спортивной деятельности в широкой сети мелких и средних спортивных обществ, но последние не могут ограничиваться выставлением для участия в соревнованиях лишь одной команды или нескольких спортсменов. Будущее развитие спортивной жизни означает комплексное (охватывающее все важнейшие объекты) развитие сети спортивных сооружений, где наряду с массовыми соревнованиями, проводимыми в

виде игр, имеющих целью отдых, общество местных представителей также может иметь свою базу.

**В результате экономической интеграции и идеологических связей более глубокое содержание приобрело совпадение интересов физического воспитания и спортивных движений.** В рамках межгосударственных связей стали более регулярными консультации, участники которых совместно разрабатывают общую линию политики в области спорта и согласовывают свои шаги по международным вопросам. (В этих консультациях с 1962 г. участвует Монголия, а с 1972 г. — Куба.) Одновременно проводится обмен мнениями по основным вопросам развития социалистической физической культуры. Международное сотрудничество в 1966 году было закреплено межгосударственными соглашениями. В соответствии с новым уставом были созданы международные комитеты, возглавляемые двумя сопредседателями с каждой стороны для поддержания межгосударственных связей. Соглашения детально регулируют сотрудничество между организациями (спорт и туризм), обмен научным и методическим опытом (совместное книгоиздание, исследования, совместные тренерские сборы, подготовка специалистов), а также сотрудничество в создании материально-технической базы.

Если взять **международное спортивное движение** в целом, то его важнейшие отличительные черты на новом этапе развития проявляются в том, что во все большей степени осуществляется такая политика в области спорта, которая связана с мирным сосуществованием. **Представители социалистических стран, помимо участия в расширившихся контактах в рамках спортивных состязаний, включились также в диалог между двумя мировыми системами.** При содействии представителей социалистических стран при ЮНЕСКО были созданы комиссии по истории спорта, социологии, рекреации, спортивной психологии и документации, а с начала 1970-х годов стали проводиться консультации руководителей европейских спортивных организаций. Новой чертой дискуссий и диалога был отказ от общих непрерываемых суждений и бескомпромиссного глобального отрицания. Это побудило специалистов социалистических стран заняться и такими вопросами, которые они раньше не анализировали, хотя это были реальные, насущные проблемы, придававшие притягательную силу несоциалистическим направлениям в международной спортивной жизни.

Синтезированный анализ законов развития социалистической физической культуры можно, по всей вероятности, осуществить лишь с помощью международного рабочего органа, изучающего историю спорта. Однако уже на основе вышесказанного ясно видно, что дилемма, стоящая перед отдельными областями спорта, богата противоречиями. Наблюдаются значительные различия во временном и качественном смысле в отдельных странах и в зависимости от круга задач в том, что касается главного направления развития спорта (школьное физическое воспитание, рекреационная деятельность, подготовка рекорсменов спорта, массовый спорт, научная деятельность). В зависимости от имеющихся условий меняются и методы решения проблем. Несмотря на противоречивость, характеризующую отдельные участки, можно с очевидностью констатировать, что успехи, достигнутые на мировом уровне, зависят не от личности спортсменов или его способностей. Тот факт, что спортсмены Советского Союза и ГДР постоянно занимают передовые позиции, является примером последовательного соблюдения принципов комплексного развития физической культуры. В то же время нельзя создать общей картины состояния физической культуры ни в одной стране, если судить по результатам в отдельных видах спорта, временно отстающим от мирового уровня.

### 6.5.2. Физическая культура в капиталистических странах (1945—1975)

Процессы коренных социальных преобразований, проходившие в социалистических странах и государствах «третьего мира» и, естественно, коснувшиеся физической культуры в этих странах, не затронули Западную Европу, Северную и Южную Америку, Австралию, Новую Зеландию, Японию, Турцию, Иран и ЮАР. С разгромом фашистского государственного аппарата в Германии, Японии и Италии распались организации по тотальному физическому воспитанию и спорту. После периода подъема антимонополистических общественно-массовых движений (1945/46) пришедшие к власти в Западной Европе социал-демократические и христианско-демократические силы вновь создали свои уже испытанные формы влияния на массы в области физической культуры<sup>46</sup>. Традиционно эклектичные рамки структуры физического воспитания и спорта, сложившиеся в Англии, Австралии, США, Канаде и Скандинавских странах, не изменились и в 1940-х годах.

На противоречивую в целом картину физической культуры наложили отпечаток стремления к экономической и политической интеграции (план Маршалла, доктрина Трумэна, Общий рынок, НАТО), которые рождались по мере углубления всеобщего кризиса капиталистической системы. **В то же время это еще не означало, что рекреации и спортивным состязаниям не обеспечивались новые условия развития в соответствии с потребностями школьного физического воспитания и ускоренного темпа жизни.** Руководящие круги в среде военных, предпринимателей, в области образования широко используют достижения научно-технической революции, т. е. внедряют их в область физической культуры. **Однако фактом является и то, что подведение итогов спортивных достижений в мире показало, что в период 1948—1952 годов эти итоги, за исключением США, на летних Олимпийских играх и других мировых чемпионатах явно резко ухудшились.**

Франция была вытеснена из числа тех, кто занимал первые места в «неофициальной» таблице подсчета очков. Англичане завоевали всего одну золотую медаль в Хельсинки.

Опубликованные в США после призыва в армию резервистов в период войны в Корее данные обследования состояния здоровья призванных (их годности к службе в армии) потрясли всю американскую общественность. Согласно данным, полученным Гансом Краусом и Соней Вебер в 1950 году, показатели физической закалишки школьной молодежи в возрасте от 6 до 16 лет были почти на 10% ниже, чем показатели применительно к той же категории молодежи на Европейском континенте<sup>47</sup>. Проведенные по примеру американцев обследования выявили, однако, противоречия, связанные с двойной системой школьного образования. Были обнаружены различия в физической закатке (составлявшие по показателям 10—15%) между учащимися частных учебных заведений, располагавших современными гимнастическими залами, спортивными площадками и даже часто собственными бассейнами и манежами для верховой езды, с одной стороны, и переполненными государственными учебными заведениями, почти не имевшими современных спортивных залов и оборудования. В то же время все чаще случались массовые скандальные происшествия и драки на стадионах, которые в ряде мест даже перерастали в конфликты между государствами. За кулисами матчей профессиональных боксеров, где делались крупные ставки, открыто или замаскированно действовали даже «банды», игравшие ведущую роль. Что касается командных спортивных игр, то здесь временами настолько перекрещивались интересы могущественных спортивных клубов и национальных команд, что часто ставился под сомнение вопрос об успешном выступлении спортсменов на международной арене.

С начала 1950-х годов основывавшаяся на затушевывании социальных противоречий политика в области спорта изменилась в соответствии с обстановкой и соотношением сил в отдельных странах. Она стала более противоречивой и многообразной, а ее средства более разнообразными и комплексными. «Вызов», брошенный спортивными достижениями социалистических стран, а также влияние все более явных внутренних противоречий вызвали к жизни две основные тенденции в физической культуре капиталистического мира. Одна потребовала увеличения помощи или вмешательства со стороны монополистического государства и общества. Вторая была связана с пропагандой идей отхода от спортивной деятельности, направленной на достижение все более высоких результатов, и выражением такой точки зрения, что «физическая культура должна вернуться к художественной игре силы», в которой целью движения является внутреннее самовыражение<sup>48</sup>.

Вмешательство со стороны государства затронуло школьное физическое воспитание, профессиональное обучение, исследовательскую работу и координацию работы рекреационных органов, но прежде всего — большой спорт. Президент США Эйзенхауэр созвал в 1956 году т. н. «конференцию по физической подготовке», на которой было решено скоординировать по всем школам нормы физической подготовки. Участники конференции выступили против сидячего образа жизни, удобств при поездках и нездоровых привычек членов ставших модными молодежных клубов, организуемых в подвалах. Был провозглашен лозунг «На велосипеде к физической закалке». В качестве совещательного органа при президенте была создана Американская комиссия по исследованиям в области физической подготовки. В конце 1960-х годов рекреационные организации были приняты в Национальный союз по воспитанию. Одновременно конгресс США принял решение о том, что министерства штатов должны уделять больше внимания развитию физического воспитания.

В 1971 году в период войны во Вьетнаме Р. Никсон преобразовал Комиссию по исследованиям в области физической подготовки в Федеральный совещательный и наблюдательный орган. Ее председателем был назначен Дж. Лоуэлл, известный летчик-космонавт. Членами комиссии стали также наиболее известные спортсмены и тренеры, в том числе Б. Гофман, Дж. Каунсилмен, Д. Шолландер, П. О'Брайен, П. Флеминг. Преобразованный орган получил задачу в соответствии с профилем различных министерств разработать планы мероприятий по повышению уровня физической подготовки у молодежи, в первую очередь у призывников. Комиссия должна была позже информировать президента о результатах выполнения этих планов. Параллельно с этими мерами был повышен размер спортивных стипендий в вузах. С помощью налоговых льгот предприятия поощряли строить спортивные площадки, стадионы и прочие рекреационные объекты.

Активизация спортивной жизни одновременно служила повышению престижа и пропаганде «американского образа жизни». Преподаватель Колумбийского университета Д. Уильямс в своей книге «Принципы физического воспитания», опубликованной в 1956 году, таким образом излагал это: «... спорт и физическое воспитание должны оказать помощь в укреплении американского образа жизни как идеала, достойного для всех народов мира». С этим же была связана и задача так называемого «корпуса мира», действовавшего в странах «третьего мира».

На базе экономического подъема в ФРГ и Японии, достигшего высшей точки в конце 1950-х годов, получило развитие государственное вмешательство, а точнее, укрепление косвенного руководства. Эта задача была поставлена в ФРГ в 1959 г. перед Национальным олимпийским комитетом, который практически взял в свои руки руководство спортивной жизнью. Разработанная Комиссией по качественному развитию спорта, которая была

создана в 1961 году, перспективная программа «Золотой план» охватывала и школьное физическое воспитание. Однако сессия Спортивного Союза ФРГ в 1968 году высказалась за принятие более эффективных мер и потребовала, чтобы государство разработало такую систему руководства спортом, которая соответствовала бы передовому уровню международной спортивной жизни. Причем при реорганизации системы нельзя отказываться от использования опыта США и стран Востока. В соответствии с этим были созданы спортивные отделы в министерствах культуры и внутренних дел, а в федеративных и городских руководящих органах — спортивные управления. Согласование программы развития большого спорта было поручено созданному в рамках парламента Специальному комитету по спорту и олимпийским играм. Получивший расширенные полномочия Комитет по качественному развитию спорта (1970) стал вести работу под непосредственным наблюдением Министерства внутренних дел. Министерство направляет и финансирует работу научных работников и тренеров, находящихся на службе у государства. Работники спортивного аппарата на практике выступают как менеджеры. Формально демократические рамки системы спортивных обществ и союзов не нарушаются, влияние на спортивную политику оказывается прежде всего через посредство финансовой помощи. Параллельно с указанными мероприятиями были созданы спортивные гимназии-интернаты, университетские спортивные центры и сеть военных спортивных рот<sup>49</sup>. В спортивном движении ФРГ большое внимание оказывал Союз судетских немцев, который в своей газете «Гимнастические письма» стремится пропагандировать реваншистские взгляды.

В подъеме спортивной жизни в Японии и ФРГ непосредственную роль сыграли Олимпийские игры в Токио (1964), Мюнхене и Саппоро (1972), проведение которых правительства указанных стран объявили делом всей нации. В связи с предпринятыми усилиями по проведению Олимпиады в Риме в Италии также вышел на первый план вопрос о государственном руководстве спортом. Во Франции аналогичные шаги были предприняты вследствие политики, проводившейся де Голлем. **Наиболее ощутимые результаты принесла скандинавская концепция «государства всеобщего благоденствия».** Например, в Швеции — после анализа опыта «волны изнеженности», возникшей в 1950-х годах, было создано более 5 тысяч групп по физическому воспитанию и рекреации, благодаря чему было достигнуто то, что почти треть населения страны была включена в какую-либо форму спортивной активности. Там же стали весьма популярны различные акции, связанные со сдачей норм для получения спортивных значков. Усилившийся государственный надзор оказал влияние и на координацию учебных планов школьного физического воспитания.

Преимущественно гимнастический уклон сохраняется только в Швейцарии, Швеции и Норвегии. В других странах, например в Англии и Франции, учебные планы позволяют использовать субботние дни для организации спортивных игр, прогулок и походов.

**Вследствие налоговой политики и других мер, связанных с физической культурой, в 1960-х годах почти во всех развитых капиталистических странах стало ощущаться влияние интереса, проявляемого монополиями к спортивной жизни.** Так, например, в ФРГ перед Олимпиадой в Мюнхене был создан денежный фонд «помощи спортсменам ФРГ» во главе с владельцем магазинов олимпийским чемпионом Йозефом Неккерманом. Государственная помощь, а также созданная вышеуказанным образом материальная база обеспечили хорошие условия спортсменам для подготовки к международным соревнованиям. В США, Японии, ФРГ и Франции расширились биологические, психологические, методические и историко-социологические исследования, касающиеся достижения высоких спортивных результатов. Централизованная, стремящаяся к планомерности спортивная политика оказала влияние

и на состав членов спортивных клубов, воспитывающих рекорсменов спорта. Классовый характер спортивных обществ сохранился, но среди их членов произошло значительное общественное расслоение.

В «финансируемых» клубах и среди пополнения спортсменов, вышедших на передний план в ходе поиска талантливой молодежи, преобладают выходцы из слоев со скромными доходами. С этим связано постепенное выдвигание среди спортсменов США негров, для которых успех на мировых чемпионатах стал одной из основных возможностей достижения успеха в обществе.

Повсюду, за исключением Родезии и ЮАР, было покончено с остатками расовой дискриминации. Римская католическая церковь также официально отказалась от своих предубеждений в отношении спорта. Об этом свидетельствует и тот факт, что на сессии МОК в Риме в 1968 году папа Павел VI принял руководителей спортивного мира. Более того, он заявил, что «церковь самым серьезным образом заинтересована в развитии спортивной жизни»<sup>50</sup>.

**Завоеванные в результате борьбы трудящихся и прогрессивных движений оплаченный отпуск и сокращенная рабочая неделя привели к созданию «промышленности свободного времени», удовлетворяющей спортивные и рекреационные потребности.** Активизировалось строительство искусственных катков, крытых бассейнов и стадионов с использованием достижений научно-технического прогресса. Стало выгодным массовое производство отвечающих различным потребностям и моде лыжного, подводного, рыболовного и охотничьего снаряжения, планеров, моторных лодок, байдарок и яхт, подъемников для лыжных трасс, строительство кэмпингов, спортивных пансионатов и гостиниц. С помощью радио, кино и телевидения возросла популярность зрелищных видов спорта (автомобильные гонки, бейсбол, хоккей, баскетбол, футбол, прыжки на лыжах с трамплина, слалом, катание на коньках). В то же время участие в прибылях от рекламы, связанной с трансляцией передач о спортивных мероприятиях, и в прибылях фирм, производящих спортивное снаряжение, превратило спортивные общества в предпринимателей. Другие виды спорта — кегли, гимнастика, борьба — отошли на задний план. Профессиональные звезды спортивной жизни стали предметом торговли.

В начале 1960-х годов один известный предприимчивый итальянский футболист — бывший центр нападения миланской команды Пурелли — основал официально зарегистрированную фирму по трудоустройству игроков. Фирма ведет досье на игроков, наиболее подходящих на различные места в командах, изучает потребности отдельных клубов и за определенную плату осуществляет посредничество.

**Изучение второй основной тенденции, определяющей физическую культуру в капиталистических странах, заслуживает внимания. Это изучение способствует пониманию взаимосвязей, вызвавших отказ от основных стимулов развития спортивной деятельности в современном буржуазном мире.** Здесь следует прежде всего выделить два фактора. **Первый** заключается в том, что **весьма повысились критерии спортивных достижений, действительно дающих престиж в обществе**, и одновременно практически бесперспективными стали шансы тех, кто мог тренироваться только после работы. Недаром из коммерческой литературы исчез тот тип героя, который, пройдя различные трудности, попадает из мира неизвестности на борцовский ковер или боксерский ринг, где, победив мирового рекорсмена, сразу создает основу для своей карьеры. **Второй фактор следует искать в изменившемся поведении рядового члена буржуазного общества.** Стремление молодежи выделиться сменило мировоззрение, характеризующееся «принадлежностью к команде», желанием сторониться манипулирующих общественным мнением институтов. И если и встречаются отличные от этого тенденции, то они

проявляются не в принятых в спортивной жизни нормах, а в том, что отрица-ло эти нормы и отмирало вместе с ними.

В качестве одного из таких проявлений в 1950-х годах было увлечение гонками на мотоциклах, которое было увековечено выдающимися пред-ставителями американской литературы<sup>51</sup>. В начале 1960-х годов такие тенден-ции нашли выражение в упражнениях с обручем «хула-хуп», которые сменили прыжки («роки-хопп»). В 1970-х годах получили распространение конкурс на максимальное число пассажиров, которые могут сесть в один автомобиль, а затем катание на доске с роликами. Мода на «рок-н-ролл» привела к соревнованиям, где устанавливались рекорды на дальность броска партнера. В то же время это не означает, что попытки как-то выделиться, как, например, акробатика на батуте, возвращение к таким видам, как полет на воздушном шаре и на планерах с использованием современной техники, не способствовали расширению форм спортивных занятий.

**Тенденции отрицания конвенционализма большого спорта чаще всего проявляются в этическом, психологическом и социологическом подходах.** «Если спортивная деятельность студентов или профессионалов укрепляет характер, то те моменты в этой деятельности, которые могут вызывать преступные импульсы и иметь следствием усвоение агрессивных навыков, можно назвать криминальными», — пишет преподаватель американского университета Георг Б. Леонард. То же самое побуждает к действиям и хулиганствующим элементам на трибунах стадионов и в толпе зрителей, хлынувшей со стадиона после матча. Судьи время от времени в рамках микромира спортплощадки возбуждают стремление управлять обществом, когда удаляют кого-нибудь с поля или когда их субъективные решения вызывают возмущение в стране. А игрок, «который должен был выиграть матч», встречается с большим непониманием, чем генерал, проигравший сра-жение, или инженер, выпустивший партию бракованной продукции<sup>52</sup>.

Другие исследователи, однако, пришли к выводу о том, что «т. н. массовая спортивная деятельность снимает также накопившуюся внутрен-нюю агрессивность». Игровые залы, клубы для занятий каратэ и павильоны по боксу, где любой может, фигурально выражаясь, «с удовольствием нанести удар неверной подруге или начальнику», приносят временное успо-коение<sup>53</sup>. Походы в горы, игры в кэмпингах и бешеная езда на мотоциклах дают убежище от «воскресного невроза»<sup>54</sup>. Однако практически никто не может освободиться от механизма роботов. Спорт в современном индустриальном обществе, подчеркивают они, снимает агрессивность и избыток энергии, но не возрождает личность, творческую ценность гуманизма<sup>55</sup>. Уолтер Бенджамен указывает в связи с проблемами Бодлера<sup>56</sup> (а Раймондо Динелло — в связи с прогулками в конце недели и автаралли), что вырабо-танный машинами механизм рефлексов стал господствующим в человеке даже в свободное время. То же самое привычное движение, выработанное в ходе автоматического рабочего процесса, руководит рукой играющего в кар-ты, двигающего фигуры в настольном футболе, как и водителя автомобиля, мчащихся с огромной скоростью между контрольными пунктами в автаралли. Специфические коллективные рамки обеспечивают беспрепятствен-ное осуществление этого, поддерживают чувство принадлежности к соответ-ствующей организации: от организации бойскаутов до самых современных клубов. Такие псевдоколлективные рамки являются носителями отчуждения, ибо не отпускают человека «на волю» в его свободное время. С помощью иллюзии обновления эти игры вносят изменения в ритм жизни, однако в абсолютном смысле не приносят никакого обновления. Поэтому становится понятным символический смысл стихотворения Бодлера «Часы»: «Лишь потому играет время смело, что проиграть оно не может».

Вышеуказанный анализ свидетельствует также о том, что протест против служащих интересам капитала манипуляционных и отчуждающих форм

физической культуры, входящей в воображаемую сферу деятельности человека, являющегося лишь рабочей силой, был направлен на изменение профессионализма, рекордных показателей и очерченного определенными рамками спортивного мышления. (Мы не касаемся здесь трактовки со стороны «хиппи», полностью отрицающих систему норм в области физической культуры. Однако достойно внимания то, что в 1970-х годах и среди «хиппи» возникло новое направление, согласно которому членов групп «хиппи» желательно приводить в состояние «транса» не с помощью лекарств, вызывающих галлюцинации, а путем применения методов задержки дыхания, заимствованных из техники «экстаза» духовной системы йогов.) Программа созданной в 1962 году Американской ассоциации человеческой психологии признает общественную ценность развития спортивной истории. Эта проблема поднимается таким образом, что «можно ли из заданной критической точки выбраковать негативный критерий»<sup>59</sup>. Вместо занятий такими видами спорта, соревнования по которым приобрели чрезмерно практическую цель, выход видится в занятиях по системе йогов, упражнениях дзэн-буддизмом, в символической технике каратэ и самовыражающих движениях современной гимнастики. Аналогичных принципов придерживаются также калифорнийский Спортивный центр, Институт йоги в Сан-Франциско и индийский Центр Шри Ауробиндо. Но ИМКА и другие рекреационные организации стремятся создать такой стиль игры, который снижает технические требования в баскетболе, волейболе и теннисе. Они хотят сделать основой мотиваций в игре не победу и число очков, а творческие и комбинационные навыки. Столкновение тенденций, выступающих против результативности соревнований, с одной стороны, и международного спортивного движения, с другой, находит выражение в дискуссиях в прессе относительно будущего олимпийского движения.

Пользуясь социологической терминологией, можно сказать, что **две тенденции, проявляющиеся в области физической культуры «развитого индустриального общества», не противоречат друг другу.** Теоретики на Западе считают углубившийся кризис капиталистического общества таким кризисом культуры, который монополистическое государство может преодолеть с помощью эффективных мер. Эту иллюзию питает также то, что процесс кризиса, связанного с физической культурой, широкие слои общества (кроме рабочего спортивного движения и относительно узкого числа прогрессивных представителей буржуазии) ощущают лишь через посредство второстепенных последствий и злоупотреблений. В конечном итоге попытки осуществить реформы интегрируются в компенсационную функцию господствующей спортивной политики.

### **6.5.3. Особенности развития физической культуры в «третьем мире» (1945—1975)**

В ходе рассмотрения вопросов школьного физического воспитания мы уже останавливались на том, что административные органы метрополий мало занимались физической культурой народов, находившихся под колониальным гнетом. Среди взрослого населения физкультурную подготовку получали лишь находившиеся на службе у колонизаторов индийские, корейские, эфиопские и арабские военнослужащие. Созданные под патронажем метрополий спортивные объединения являлись как бы своеобразными достопримечательностями той или иной страны. В других случаях, если это не представляло какой-либо опасности, сохраняли племенные ритуалы, народные состязания по культуризму, тем самым стараясь завоевать симпатии местной племенной аристократии. Одновременно кинопродюсерам и книго-



издателям метрополий предоставлялась возможность для показа дающих значительную прибыль различных курьезов из жизни малоизвестного «экзотического Востока» и «Черной Африки». В то же время сдерживалась всяческая деятельность по физическому воспитанию и развитию спорта, подозревавшаяся в том, что она связана с движением за получение независимости или с организациями, борющимися за национальное освобождение.

В период между двумя мировыми войнами только в таких наиболее развитых, имеющих национальную буржуазию колониальных странах, как Египет и Индия, наблюдалось стремление добиться определенных послаблений в отношении физического воспитания даже в условиях колониальной зависимости. Таковым было возникшее в Индии после первой мировой войны движение групп «Акхада», которое наряду с распространением традиционных обычаев охватывало также отдельные виды современного спорта и школьное физическое воспитание. Вышеуказанные группы играли значительную роль в деле поддержки спортивных занятий по системе «йогов» и в превращении хоккея на траве в национальный вид спорта. Известный своими антианглийскими настроениями Мохамед Тахер-паша выступил лидером подъема спортивной жизни в Египте. В 1918 году в Александрии был создан первый в Африке настоящий спортивный комбинат, где хотели организовать первые Панафриканские игры, однако этому воспрепятствовали англичане. О временном оживлении спортивной жизни в Египте свидетельствуют спорадические успехи тяжелоатлетов, борцов и футболистов на международных соревнованиях.

Во многих колониальных странах спортивная жизнь не получила значительного развития. Талантливые спортсмены этих стран в результате деятельности европейских колонизаторов и незначительного числа спортивных клубов под руководством Христианской ассоциации молодых людей лишь служили пополнением команд метрополии или становились добычей профессиональных меценатов. Типичный пример этому мы видим в отношениях Соединенных Штатов Америки и Филиппин, а также Франции и Алжира.

**Во время второй мировой войны, а также в предшествующие ей годы английские, французские и голландские колонизаторы для отражения японской, итальянской, а позднее немецкой агрессии вынуждены были использовать цветную молодежь из колоний. В ходе военной подготовки призывники-туземцы познакомились также с различными видами физической культуры. А в интересах завоевания поддержки широких народных масс колонизаторы вынуждены были осуществить ряд таких реформ, которые оказали благоприятное влияние и на развитие физической культуры в колониальных странах. В результате упомянутых реформ в период с 1939 по 1945 год в Индии, Индонезии, Египте, Иране и Ираке вдвое возросло число обществ и учреждений, занимавшихся вопросами физической культуры. Большую роль в этом сыграло также и то, что метрополии вынуждены были решиться на промышленное развитие колоний, что ранее являлось наиболее запретной областью. Тем самым несколько усилились позиции местной буржуазии и несколько возросло ее стремление к независимости. Национальная буржуазия — подобно тому, как это было и с движениями за независимость в Европе, — осознала, что спортивные и физкультурные организации могут хорошо послужить для достижения ее целей.**

**Основной спецификой развития современного физкультурного и спортивного движения бывших колониальных и полуколониальных стран после второй мировой войны явилось то, что оно сформировалось одновременно с борьбой «третьего мира» за политическую независимость, но при чрезвычайно разнотипных и противоречивых условиях. Примерную картину этого может дать хронология присоединения отдельных стран к олимпийскому движению. Это, однако, не передает внутреннего содержания этого процесса.**

**Второй характерной чертой физкультурного движения в странах «третьего мира» явилось то, что его развитие происходило при взаимном влиянии соотношения сил двух антагонистических мировых систем.** Ибо политическая независимость — за небольшим исключением — не принесла с собой ликвидации зависимости в экономических и культурных отношениях. Отсталость и нехватка специалистов в огромной степени способствовали сохранению возможности влияния извне. Поездки зарубежной спортивной команды имеют несравненно большее значение — что касается внутренней структуры физической культуры, а также определения ее роли в обществе — в любой стране мира, чем тренер, преподаватель физкультуры или группа инженеров, руководящая строительством спортивного сооружения. Не случайно, что бывшие колонизаторы через Христианскую ассоциацию молодых людей, американский «Корпус мира», английские и французские игры содружества наций, через сеть так называемых «городов-побратимов», а также путем репрезентативных турне негритянских спортсменов (Джесси Оуэнс, Вильма Рудольф) хотят усилить свое влияние в странах «третьего мира». Наряду с бывшими метрополиями социалистический лагерь также оказывает значительное влияние на эти страны, что проявляется в форме строительства спортивных сооружений, подготовки специалистов и передачи опыта. Так, например, Советский Союз взял на себя расходы по строительству спортивных комплексов в Джакарте, в Конакри и в Бамако. Болгария поставила документацию и специалистов для строительства стадионов и дворцов спорта, а Чехословакия — для организации массовых спортивно-гимнастических выступлений. В Лейпцигской высшей школе физкультуры до 1975 года включительно более 500 человек из 25 стран Азии и Африки получили дипломы преподавателей физкультуры и тренеров.

**Третьей характерной чертой являются огромная неравномерность и различия внутреннего развития, проявляющиеся в экономических условиях отдельных стран.** Наиболее значительный прогресс сделали Бирма, Филиппины, Индия, Индонезия, Южная Корея, арабские государства, Нигерия, Кения, Сенегал, Алжир, Гана, Гвинея и Мали, где сразу же после освобождения были созданы государственные органы по руководству физкультурой и спортом. Однако в наиболее крупных странах «третьего мира» спортивное движение базировалось на армии, на активизации молодежных политических и общественных органов. В Иране, Индии и Пакистане значительная роль принадлежит традиционным учреждениям. При условиях жизни в наиболее отсталых районах «Черной Африки», в деревнях «банановых республик» Центральной Америки, а также в Южной Индии и Бангладеш нельзя или почти нельзя в современном понимании говорить о физической культуре. Соперничество, связанное с древними церемониальными испытаниями, упражнения, связанные с церковными церемониями, сохранились до наших дней.

**В большинстве бывших колониальных стран и сегодня сохраняется четвертый фактор — влияние искажений их внутреннего развития в прошедшие столетия.** Специалисты из социалистических стран, которые сотрудничали в высших школах физкультуры в Ираке, Тунисе и Египте, из года в год с удивлением отмечали, что преподавателям, а также спортивным руководителям в этих странах почти невозможно было уговорить женщин заниматься спортом. Огромных усилий, наконец, стоила организация в начале 1960-х годов таких женских соревнований, которые уже не сопровождались семейными драмами или другими скандалами. Общим явлением было также и то, что компрадорские и коррумпированные группировки, вытесненные из политической и экономической жизни, хотели укрепить свои позиции в области спорта. К пережиткам прошлого относится и то, что даже в странах с относительно развитым физкультурным и спортивным движениями они ограничивались только столицей или же еще одной или двумя провинциями. Оча-

гами физкультуры были: в Индии — богатый народными традициями штат Пенджаб, в Индонезии — остров Ява, в Египте — области дельты Нила, в Ираке — Багдад и его окрестности.

Интересное проявление упомянутой проблемы мы можем выявить, если внимательно просмотреть списки индийской команды по легкой атлетике, борьбе или хоккею на траве. Сплошь встречаются такие имена, как Милкха Сингх, Гурбаган Сингх, Бакшиш Сингх, Аджмер Сингх. Даже сам президент Индийского олимпийского комитета также Сингх (Раджа Бхалиндра). Речь отнюдь не идет о том, что одна многочисленная спортивная семья воплотила в себе всю индийскую физкультуру.

Происхождение фамилии Сингх берет начало в историческом прошлом народности, исповедовавшей религию сикхизм и населявшей территорию уже упоминавшегося североиндийского штата Пенджаб, где уже в XVI веке были ликвидированы кастовые условности. Последователи сикхизма сами себя называют сингхами. Их насчитывается около 40 миллионов человек.

В Индии — за исключением штата Пенджаб — приверженность к кастовым предрассудкам больше всего затрудняла осуществление задач, поставленных правительством в области физической культуры. Принятая в 1947 году Индийская конституция законно провозгласила ликвидацию общественной изоляции «неприкасаемых» хариджан. Однако спортсмены, принадлежащие к кастам, и позднее не хотели находиться в одной раздевалке вместе с хариджанами. Не раз отменялись матчи по хоккею на траве только из-за того, чтобы в ходе игры не коснуться презренного противника. Когда в 1953 году комитет по проведению спортивного фестиваля в штате Майсур объявил о праздничном соревновании борцов, более ста спортсменов-«неприкасаемых» также заявили о своем участии в них, так как полагали, что это хороший повод для претворения в жизнь положений конституции. Однако спортсмены, принадлежащие к другим кастам, организовали митинг протеста и угрожали тем, что не примут участия в чемпионате, если им придется выступать вместе с хариджанами. После того как организационный комитет не уступил этим требованиям, толпа возмущенной молодежи намеревалась учинить расправу над «нарушающими порядок» хариджанами. Вызванные отряды полиции встретил град камней. В происшедших столкновениях трое погибло и тринадцать человек получили серьезные ранения. А борющихся за свои права спортсменов-борцов из «неприкасаемых» удалось спасти от расправы разъяренной толпы, только вывезя их на полицейских машинах. После многочисленных подобных случаев — почти на каждом спортивном соревновании — индийский парламент в мае 1955 года принял закон, согласно которому за оскорбление хариджан виновные приговариваются к шести месяцам тюремного заключения и штрафу в 500 рупий, а деятельность спортивных обществ, продолжающих дискриминационную политику, запрещается. Однако предрассудки, имеющие тысячелетнюю историю, невозможно было изжить даже такими строгими мерами. В 1962 году в штате Мадхья-Прадеш на одном из соревнований победителя-хариджана наградили зонтиком, ковром, маслом и сахаром, а также ему было разрешено даже участвовать в конноспортивных соревнованиях. Видя в этом «поразительное» нарушение своих привилегий, фанатичные приверженцы кастовых традиций напали на полицейских и сорвали праздник. И здесь столкновения сопровождались смертельными случаями.

**Пятой главной особенностью**, определяющей развитие физкультурного и спортивного движений стран «третьего мира», является **стремление к национальному единству и антиколониальному международному сотрудничеству**. Индонезия сразу же после изгнания голландских колонизаторов (1948) отпраздновала свое освобождение организацией национальных спортивных игр. В конце сороковых годов возобновились также ежегодные спортивные фестивали в Индии, на которых встречались команды штатов. С националь-

ными или международными играми подобно Колумбии связано празднование национальных праздников в Бирме, Алжире, Тунисе, Ливии и в ряде других стран. Из этого движения в начале пятидесятых годов в Египте образовался Арабский спортивный комитет, который в 1953 году организовал панарабские игры. На конгрессе Панафриканского союза спортсменов-любителей, созванном в связи с проведением Браззавильских игр, был создан Высший совет спорта Африки, который в рамках Организации африканского единства ведает спортивными делами. При его содействии стало возможным отстранить от участия в Олимпийских играх два расистских режима: Южно-Африканскую Республику (1968) и Родезию (1972). Совет также самокритично отнесся к опрометчиво объявленному в 1976 году бойкоту Олимпийских игр в Монреале (в связи с Новой Зеландией) и вновь нашел способ к возобновлению сотрудничества с Международным олимпийским комитетом. Большое значение Африканским играм придавал тот факт, что они смогли возвыситься над Западноафриканскими играми, патронируемыми англичанами, над имеющими неокOLONиальные тенденции Африканскими дружескими играми, инициатором которых являлась Франция, так же как и над Панарабскими и Средиземноморскими играми, отражавшими лишь узкие региональные интересы. Действующая в рамках Совета Всеафриканская спортивная организация оказывает активную помощь в создании национальных спортивных союзов в наиболее отсталых странах. Немалая роль Совета была и в том, что в 1960-х годах наконец удалось остановить поток талантливых спортсменов в американские и западноевропейские профессиональные спортивные клубы.

Для общей картины положения дел в области физической культуры в странах «третьего мира» характерны и такие трудности, о которых европеец едва ли даже задумывается. В этих странах необходимо преодолеть не только отсутствие учебных заведений, но и бороться с тем, что большинство спортсменов не знает, какова должна быть интенсивность их тренировок, необходимая для достижения результатов международного уровня. К этому можно добавить экономическую отсталость, пережитки, дискриминацию женщин, языковые проблемы, а также те климатические трудности, которые делают почти невозможной простую передачу опыта в области физкультуры и спорта, сложившегося в зоне с умеренным климатом (например, уроки физкультуры в школе можно проводить или рано утром, или вечером). Из всех этих проблем достаточно выделить нехватку воды и трудности создания спортплощадок с хорошим травяным покрытием. Если все это сопоставить, только тогда можно действительно оценить те результаты, которых достигли за неполные два десятилетия в области физической культуры страны, добившиеся независимости.

**Яркие контуры исторической перспективы спорта в Африке вырисовываются в зеркале последних олимпиад.** Африканские спортсмены впервые вышли на переднюю линию мирового спорта в 1960 году. Одним из самых больших сюрпризов на Олимпийских играх в Риме явилась победа эфиопского спортсмена Абебе Бикилы в беге на марафонскую дистанцию. В 1964 году на Олимпиаде в Токио он уже как самый вероятный претендент на победу первым разорвал финишную ленту марафонской дистанции. Помимо него в финалах выступили: в беге на дистанцию 10 000 метров тунисец Гамуди (серебряная медаль), в беге на дистанцию 800 метров кениец Кипругут (бронзовая медаль), в беге на дистанцию 10 000 метров эфиоп Волде (четвертое место), в прыжках в длину нигериец Вест (четвертое место), в беге на дистанцию 5000 метров кениец Кейно (пятое место) и в беге на дистанцию 100 метров спортсмен из Республики Берег Слоновой Кости Конне (шестое место). Кейно был первым африканским атлетом, имя которого в 1965 году было занесено в список мировых рекордсменов.

На Олимпийских играх в Мехико в соревнованиях по легкой атлетике у

мужчин и по боксу африканские спортсмены почти в каждом виде программы попали в финал. Как известно, пятеро: Кейно, Гаммуди, Тему, Волде и Бивотт — завоевали золотые медали. В соревнованиях по бегу Африка опередила Европу, которая завоевала только одно первое место. В Мюнхене Кейно с олимпийским рекордом победил в беге на 300 метров с препятствиями, а угандиец Джон Акии-Буа — с мировым рекордом в барьерном беге на 400 метров.

Однако блеск медалей, завоеванных африканскими, пакистанскими и индийскими спортсменами, не мог разрешить проблемы в области физической культуры недавно освободившихся от колониальной зависимости стран. Как можно было привить наиболее широким слоям населения Африки и Азии универсальные ценности физической культуры без постановки ее на коммерческую основу? Как можно организовать физическое воспитание в школах и выполнять основные требования гигиены там, где отсутствуют кадры специалистов даже в производственных отраслях, имеющих первоочередное значение?

#### 6.5.4. Изменение соотношения сил в международном спортивном движении

Общие организационные изменения в развитии физической культуры после второй мировой войны характеризуются главным образом появлением научно-технических и методологических форумов, созданных при традиционных руководящих международных органах и новых федерациях. В то же время большое число новых отраслевых спортивных федераций отражает дифференциацию форм движений по отдельным видам спорта.

Вид спорта	Название вновь созданной международной федерации	Год образования
Гребля на байдарках и каноэ	Международная федерация каноэ (ИКФ)	1946
Культуризм	Международная федерация культуризма (ИФБ)	1946
Шашки	Всемирная федерация шашек (ФМЖД)	1947
Волейбол	Международная федерация волейбола (ФИВБ)	1947
Современное пятиборье и биатлон	Международный союз современного пятиборья и биатлона (УИПМБ)	1948
Дзюдо	Европейский союз дзюдо (УЕД)	1948
Шахматы	Международная федерация игры в шахматы по переписке (ИКЧФ)	1949
Софтбол	Международная федерация софтбола (ИСФ)	1952
Спортивное рыболовство	Международная конфедерация спортивного рыболовства (КИПС)	1952
Футбол	Союз европейских футбольных ассоциаций (УЕФА)	1951
Хоккей с мячом	Международная федерация хоккея с мячом (ИБФ)	1955
Дзюдо	Международная федерация дзюдо (ИФД)	1956
Саннный спорт	Международная федерация санного спорта (ФИЛ)	1957
Шахматы	Международная шахматная ассоциация слепых (ИБСА)	1958
Бильярд	Европейская конфедерация бильярда (КЕБ)	1958
Настольный теннис	Европейский союз настольного тенниса (ЕТТУ)	1958
Подводный спорт	Международная конфедерация подводного спорта (КМАС)	1959

Вид спорта	Название вновь созданной международной федерации	Год образования
Судомодельный спорт	Европейское объединение судомодельного спорта (ЕВССС)	1959
Бобслей	Международная федерация бобслея (ИФС)	1961
Спортивное ориентирование на местности	Международная федерация ориентирования (ИОФ)	1961
Велосипед	Международная любительская федерация велосипедного спорта (ФИАК)	1965
Хоккей на траве	Европейская федерация хоккея на траве (ЕХФ)	1969
Стрельба из лука	Европейская конфедерация стрельбы из лука (СКА)	1969
Тяжелая атлетика	Европейская федерация тяжелой атлетики (ЕВФ)	1969
Легкая атлетика	Европейская ассоциация легкой атлетики (ЕАА)	1969
Бокс	Европейская ассоциация любительского бокса (ЕАБА)	1970

### Хронология мировых и европейских чемпионатов после II мировой войны

Мировые чемпионаты	Место проведения	Год проведения
Гребля на байдарках (слалом)	Женева	1949
Ручной мяч (женщины, на большой площадке)	Будапешт	1949
Волейбол (мужчины)	Прага	1949
Пятиборье	Стокгольм	1949
Велосипед (шоссейная гонка)	Париж	1950
Биатлон	Заальфельд	1951
Вольная борьба	Хельсинки	1951
Спортивные танцы на льду	Париж	1952
Волейбол (женщины)	Москва	1952
Преодоление препятствий (мужчины)	Париж	1953
Баскетбол (женщины)	Сантьяго (Чили)	1953
Кегли (мужчины)	Белград	1953
Бобслей	Осло	1955
Борьба	Токио	1956
Парусный спорт (в классе «Летучий голландец»)	Старнбергзее	1956
Шахматы (женщины)	Эммен	1957
Ручной мяч (женщины, на маленькой площадке)	Югославия	1957
Гребля на байдарках (на открытой воде)	Трейгнац	1959
Футбол	Париж	1960
Академическая гребля (мужчины)	Люцерн	1962
Современная гимнастика	Будапешт	1963
Преодоление препятствий (женщины)	Хиркетед	1965
Парусный спорт (в классе «Дракон»)	Зандам	1965
Ориентирование на местности	Фискарс	1966
Вьездка	Берн	1966
Полевые испытания	Бурглей	1966
Парусный спорт (в классе «Финн»)	Ханко	1967
Парусный спорт (в классе «Темпест»)	Веймут	1967
Парусный спорт (в классе «Солинг»)	Копенгаген	1969
Скачки	Мюнстер	1972

Европейские чемпионаты	Место проведения	Год проведения
Прыжки на лыжах с трамплина	Планица	1972
Плавание	Белград	1973
Водное поло	Белград	1973
Волейбол (мужчины)	Рим	1948
Волейбол (женщины)	Прага	1949
Дзюдо	Париж	1951
Баскетбол (женщины)	Москва	1952
Академическая гребля (женщины)	Амстердам	1954
Спортивные танцы на льду	Больцано	1954
Парусный спорт (в классе «Летучий голландец»)	Ремини	1954
Спортивная стендовая стрельба	Бухарест	1955
Гимнастика (мужчины)	Франкфурт (ФРГ)	1955
Парусный спорт (в классе «Финн»)	Лоосдрехт	1956
Гимнастика (женщины)	Вена	1957
Преодоление препятствий (мужчины)	Роттердам	1957
Шахматы (женщины)	Вена	1957
Преодоление препятствий (женщины)	Сиа	1957
Спортивное ориентирование на местности	Летен	1962
Парусный спорт (в классе «Дракон»)	Афины	1963
Кегли	Будапешт	1964
Выездка	Аахен	1967
Полевые испытания (дрессура)	Пунчтаун	1967
Стрельба из лука	Рейте	1968
Бадминтон	Бохум	1968
Парусный спорт (в классе «Солинг»)	Копенгаген	1968
Стрельба из лука (стендовая)	Воллей Форс	1969
Теннис	Турин	1969
Легкая атлетика (в закрытом помещении)	Вена	1970
Скоростной бег на коньках (женщины)	Херенвен	1970
Стрельба из пневматического оружия (в закрытом помещении)	Мезиборжи	1971
Скачки	Будапешт	1971

#### 6.5.4.1. Развитие международного олимпийского движения во всемирном масштабе

##### 6.5.4.1.1. Период президентства Зигфрида Эдстрема (1941—1952)

Во время войны руководство делами МОК взял в свои руки вице-президент Комитета швед Ю. Зигфрид Эдстрем. С его деятельностью на посту президента МОК тесно связан третий период в истории международного олимпийского движения (1941—1952). Наиболее характерная черта этого периода заключалась в том, что в олимпийское движение активно включились организации, составлявшие основу развития физкультуры и спорта в социалистических странах. После того как страны гитлеровской коалиции сложили оружие, практическая деятельность Эдстрема началась с возрождения олимпийского движения, расстроенного войной. В качестве первого шага он созывает в августе 1945 года в Лондоне Исполком МОК. В результате голосования, проведенного путем переписки, вице-президентом МОК избран Эвери Брендедж, право проведения зимних Олимпийских игр 1948 года предоставлено Санкт-Морицу, а летних — Лондону. Эти решения

были затем одобрены на лозаннской сессии в 1946 году. В МОК были приняты тринадцать новых членов. Самую острую проблему — вопрос об участии в Играх спортсменов Японии и Германии — удалось урегулировать средствами спортивной дипломатии: было принято решение, согласно которому эти страны не могли быть приглашены на очередную Олимпиаду, поскольку в них не было действующих олимпийских комитетов.

В период деятельности Зигфрида Эдстрема на посту президента МОК более последовательно стали соблюдаться принципы Кубертена. Эдстрем стремился на деле поставить международное олимпийское движение на службу интересам международного взаимопонимания. Об этом свидетельствует воззвание, с которым президент МОК обратился в декабре 1946 года к спортсменам всего мира, пригласив их приехать в Лондон и Санкт-Мориц:

«Молодежь мира встречается вновь, чтобы помериться силами в дружеской борьбе. Сегодня необходимость в этом ощущается больше, чем когда-либо. Мы пережили две ужасные мировые войны, в которых едва не погибло человечество. Злодеи посягнули на нашу культуру. Будущее принадлежит молодежи, и ее задача состоит в том, чтобы исправить наши ошибки и заблуждения. Для достижения наших целей необходимо, более того, настоятельно требуется, чтобы молодежь одних стран как можно лучше узнала молодежь других, соседних стран. Прекрасным средством для этого является олимпиада».

В ноябре 1947 года Эдстрем вновь повторил свой призыв:

«Сыновья почти пятидесяти наций встретятся на приближающихся Олимпийских играх. Завяжутся новые дружеские связи, в участниках Игр пробудится чувство взаимного уважения. Это послужит делу сближения и взаимопонимания между народами. Надеюсь и от всего сердца желаю, чтобы наши Олимпийские игры стали средством укрепления мира»<sup>61</sup>.

Искренность своих слов Эдстрем подтвердил и делами. Он пригласил в Лондон в качестве наблюдателей представителей Советского Союза. Сделал возможной постепенную замену странами, вставшими на народно-демократический путь развития, своих представителей в МОК. Активно выступал сначала за прием советских спортивных федераций в международные спортивные объединения, а затем Советского Союза — в Международный олимпийский комитет.

Эдстрем прекратил проведение в рамках олимпийских игр конкурсов искусств, ссылаясь на их «профессиональный характер». В то же время он поддержал предложение о создании Международной Олимпийской Академии, внесенное греческим ученым Иоанисом Кетсеасом на римской сессии МОК в 1949 году. Задачами этого нового специализированного учреждения стали содействие развитию связанных со спортом областей науки, изучение влияния спорта на общество, пропаганда идей олимпийского движения.

Весной 1951 года на повестку дня в порядке поступления были поставлены вопросы о приеме в МОК японского, немецкого и советского олимпийских комитетов. Вновь созданный Национальный олимпийский комитет Японии был признан Исполкомом МОК одновременно с подачей им соответствующей заявки. **На венской сессии 7—9 мая 1951 года получили признание олимпийские комитеты Федеративной Республики Германии и Советского Союза. По предложению Эдстрема членом МОК был избран К. А. Андрианов.**

Атмосферу этих исторических минут уже многие анализировали, но наиболее удачно это сделал в своих воспоминаниях Андрианов. В успехе спортивной дипломатии, прорвавшей плотину критиканства и предубеждений, ему явно принадлежала львиная доля. Однако он со свойственным истинному спортсмену мышлением говорит не об этом, а о восхищении теми, кого советская спортивная жизнь воспитала стойкими борцами: «Я вспоминал наших замечательных спортсменов, участников войны против фашизма,



вспомнил гимнаста Анатолия Рыжкова, ставшего пограничником, получившего во время войны высшую награду — звание Героя Советского Союза... Я вспомнил Николая Шатова, тренера сборной команды штангистов, бойца славного партизанского отряда, генерала Глеба Бакланова, ставшего позже председателем Федерации гимнастики, который сам был выдающимся гимнастом и участником мотогонок. Механизированное воинское соединение под его командованием в конце войны первым встретилось с американцами на Эльбе... Они действительно заслужили того, чтобы участвовать в Олимпиаде...» В то же время МОК проявил готовность предоставить спортсменам Германской Демократической Республики возможность участвовать в хельсинкской Олимпиаде только под эгидой Олимпийского комитета ФРГ, что было бы равнозначно нарушению спортивного суверенитета этого сформировавшегося нового, социалистического государства. Хотя по вопросу об олимпийских комитетах Китайской Народной Республики и Тайваня решения принято не было, благодаря компромиссному предложению обе команды получили, однако, право участвовать в хельсинкских Играх. В работе сессии, созванной в связи с зимними Играми 1952 г. в Осло, впервые приняли участие представители национальных олимпийских комитетов. Там же, в связи с предложением, внесенным Национальным олимпийским комитетом Швейцарии в целях защиты права выпуска олимпийских значков, возникла идея созыва в будущем для решения острых проблем спортивных конференций на правительственном уровне.

На сессии МОК, предшествовавшей летним Играм в Хельсинки, Ю. Зигфрид Эдстрем, сославшись на преклонный возраст, подал в отставку. Непреходящей заслугой Эдстрема, занимавшего пост президента МОК в течение немногим более десятилетия, явилось развитие олимпийского движения во всемирном масштабе. Одновременно его деятельность ознаменовала собой начало нового периода в истории движения.

В этот период в ряды «олимпийских наций» влились Антильские острова (Нидерландские), Багамские острова, Бирма, Южный Вьетнам, Гайана, Гватемала, Гонконг, Южная Корея, Ливан, Пакистан, Панама, Пуэрто-Рико, Сингапур, Сирия, Советский Союз, Таиланд, Тринидад и Тобаго, был урегулирован вопрос о членстве в МОК Японии и ФРГ.

#### 6.5.4.1.2. По пути мирного сосуществования (1952 — ...)

**Характер четвертого периода истории олимпийского движения**, начавшегося с избрания на пост президента МОК Эвери Брендеджа, определялся не только количественными сдвигами, но **в первую** очередь моментами, связанными с внутренним содержанием движения. Это проявилось в чрезвычайно сложном комплексе проблем. Решение таких вопросов, как общественная роль олимпийского движения, организация Олимпийских игр, соблюдение уставных требований, реформа олимпийской программы, определение критериев любительства, дискредитация, оказание помощи развитию физкультуры и спорта в развивающихся странах, приходило в своеобразное столкновение с воплощавшей ортодоксальные принципы и установки практической политикой президента.

Изменения, происшедшие в соотношении сил на международной арене, благоприятно сказались и внутри олимпийского движения. Спортсмены Советского Союза смогли теперь беспрепятственно выступить не только на Играх XV Олимпиады, но и на предшествовавших им чемпионатах Европы и мира. Под влиянием результатов, достигнутых на этих соревнованиях спортсменами социалистических стран, даже те члены МОК, которые придерживались самых закоренелых предрассудков, были вынуждены откатиться от идеи спортивной блокады. Стало очевидным, что соревнования мирового характера, организуемые без участия спортсменов социалистических стран,

не могут не только оказаться достаточно авторитетными, но даже и обеспечить соответствующую материальную отдачу. В то же время в социалистических странах и в международном рабочем спортивном движении на задний план отошли те силы, которые провозглашали изоляционистские идеи — а именно выступали за проведение соревнований только между пролетарскими спортивными обществами. Тем самым идея олимпийского мира обрела конкретное содержание. В соответствии с характером эпохи в олимпийское движение влились такие силы, которые не только стремились защитить всеобщий мир, но и располагали для этого возможностями. Появление в МОК представителей физической культуры и спорта социалистических стран означало, что развитие идей олимпийского движения подошло к такому этапу, когда эти идеи действительно могли бы стать эффективным средством укрепления мира и международного сотрудничества.

**Другое дело, что реализация этой политики проходила не без борьбы.** Представители физической культуры и спорта капиталистических стран также хотели доказать преимущество своих собственных достижений, прежде всего в наиболее популярных видах спорта. С другой стороны, представители крайних тенденций, время от времени бравшие верх в политике правящих кругов этих стран, стремились использовать возможности, имеющиеся в области спорта, для проведения своей подрывной деятельности, пытаясь вызвать затруднения внутри социалистических государств. Из сказанного выше следует, что в отношениях с капиталистическими странами необходимо было установить такие формы связей в области спорта, которые позволили бы использовать, не нанося ущерба основным целям социализма, все предоставляемые физической культурой возможности в интересах развития международного сотрудничества.

Социалистические страны стремились не предпринимать таких шагов, которые могли бы вызвать сложности или политические трудности. Они не пошли на возобновление деятельности Красного спортивного интернационала, придерживались гибкой политики в отношении соревнований, проводимых по линии студенческих спортивных организаций и в рамках Всемирных фестивалей молодежи и студентов. Социалистические страны стремились к созданию такой атмосферы, которая не позволила бы вызвать раскол в олимпийском движении, усилить в международных спортивных организациях позиции антисоциалистических сил.

Характер спортивной дипломатии социалистических стран в конечном итоге определялся проводимой ими политикой мирного сосуществования государств с различным общественным строем. В связи с этим с начала 1950-х годов главные дискуссии и борьба сил внутри Международного олимпийского комитета развертывались вокруг следующего вопроса (отя прямо он и не ставился): **удастся ли без особых потрясений превратить МОК, эту цитадель международного спортивного движения, из средства политики западных держав в форму мирного сосуществования. На первый план этой борьбы вышли проблемы демократизации и организационного совершенствования МОК.**

А. В борьбе за решение первой группы указанных проблем деятельность прогрессивных сил во главе с социалистическим лагерем была направлена на последовательное оказание содействия усилиям МОК в деле ликвидации остатков расовых предрассудков и дискриминации в области спорта. Эти силы выступали против внесения таких изменений в программу соревнований, которые исказили бы идеи олимпийского движения. Ими было сделано все, чтобы урегулировать ненормальное положение, сложившееся в отношениях между Китайской Народной Республикой и МОК, и дать народному Китаю возможность занять, в качестве законного представителя китайского народа, подобающее ему место в МОК. Прогрессивные силы боролись против дискриминационного подхода к решению корейского вопроса (Южная Корея была признана МОК под названием «Корея», тогда как КНДР —

под названием «Северная Корея», что создавало видимость, будто всю Корею представлял в первую очередь «Юг»). Они последовательно отстаивали точку зрения, согласно которой включение в программу олимпийских игр или исключение из нее тех или иных видов спорта должно определяться уровнем развития физической культуры. Они выступали за оказание помощи спортсменам стран Азии и Африки, а также против проводимой НАТО политики дискриминационных ограничений, в том числе и в области спорта, в отношении ГДР. В целях содействия развитию спорта Черного континента прогрессивные силы выступили инициаторами создания «Комиссии помощи Африке».

Что касается проблемы признания ГДР, то первым шагом на пути к ее решению стало завоевание на парижской сессии МОК в 1955 г. права на участие спортсменов ГДР в Олимпийских играх в составе Объединенной германской команды. А в 1965 г. на мадридской сессии МОК ГДР обрела полную олимпийскую самостоятельность. Это фактически означало, что доктрина Хальштейна была вынуждена капитулировать перед спортивной дипломатией социалистических стран. МОК осудил натовскую блокаду ГДР. Было принято решение, гласившее, что в случае, когда та или иная страна—организатор мирового чемпионата не может обеспечить участие в нем спортсменов ГДР, проведение этих соревнований следует поручить другой стране (в соответствии с этим решением в начале 1960-х годов Франция была лишена права проведения первенства мира по лыжному спорту, Голландия — права организации межзонального турнира на первенство мира по шахматам, а место проведения мирового чемпионата по тяжелой атлетике было перенесено из США в Венгрию). Благодаря усилиям прогрессивных сил внутри МОК удалось добиться введения спортивного бойкота Южно-Африканского Союза и Родезии — стран, в которых существовала расовая дискриминация.

В 1968 г. на сессии МОК в Мехико наконец была восстановлена справедливость в отношении спортсменов Корейской Народно-Демократической Республики, которые до этого находились в оскорбительных для них условиях. Они получили возможность выступать впредь в команде, носящей полное название их страны, а за командой Южной Кореи было сохранено название «Корея». В 1972 г. в Мюнхене спортсмены КНДР впервые приняли участие в летних Олимпийских играх.

Б. Вторая группа проблем была связана, по существу, с урегулированием вопроса о персональном составе МОК, которое на практике являлось условием решения первой группы проблем. Общеизвестно, что в МОК не представлены все страны, поскольку его члены не делегируются в состав комитета, а пополняются самим этим органом. В 1959 г. Национальный олимпийский комитет Советского Союза представил на рассмотрение мюнхенской сессии МОК детально разработанный проект, предусматривавший изменение существующего порядка выборов в комитет, в основе которого лежит принцип самопополнения состава МОК. В случае же, если МОК не счел бы возможным принять новый порядок полностью, предлагалось предоставить места в этом органе руководителям международных спортивных объединений и представителям национальных олимпийских комитетов. Одновременно НОК СССР предложил принять в члены МОК недавно освободившиеся страны Азии и Африки, а также признать их олимпийские комитеты<sup>62</sup>. Это предложение вызвало широкий отклик и стало исходным пунктом многих позитивных решений, принятых МОК. **В целях координации международной спортивной деятельности в 1960 г. был создан Всемирный совет физкультуры и спорта, а в 1966 г. в Риме состоялась первая сессия постоянной Генеральной Ассамблеи национальных олимпийских комитетов.** Тем не менее основные положения советского проекта были отвергнуты большинством членов МОК, посчитавших их слишком револю-

ционными. (Обсуждение по существу этого предложения состоялось, после неоднократных отсрочек, лишь в 1961 г. на сессии МОК в Афинах.)

Стратегическая линия ортодоксальных сил во главе с Эвери Брендеджем заключалась в том, чтобы, ссылаясь на «свободный от политики» и наднациональный характер деятельности МОК, отстаивать свои позиции путем выдвижения на первый план программы Олимпийских игр. Проповедуемые Брендеджем нормы спортивной этики дали идеологическую пищу антисоциалистически настроенным кругам в спорте для того, чтобы путем выдвижения тезиса о «лжелюбительстве» или, в другой формулировке, «государственном любительстве» поставить под сомнение моральную основу успехов спортсменов Советского Союза, Чехословакии, Польши и Венгрии. Под предлогом постановки проблемы так называемых беженцев эти круги хотели создать возможность для участия в олимпиадах спортсменов-диссидентов. В условиях критического международного положения, связанного с разгромом в 1956 г. контрреволюционного мятежа в Венгрии, Олимпийский комитет Швейцарии призвал государства—члены МОК не участвовать в Олимпийских играх в Мельбурне в знак протеста против совместного выступления Советского Союза и других социалистических стран на стороне народной Венгрии. Однако на призыв к бойкоту откликнулись лишь делегации Голландии, Ирака, Ливана, Швейцарии, Испании и Тайваня. Безусловная заслуга Брендеджа состоит в том, что, выступив в защиту единства олимпийского движения, он не пошел на поводу у экстремистских кругов, развернувших раскольническую деятельность. В то же время Брендедж препятствовал активным действиям социалистических и других прогрессивных сил в этот период. **23 августа 1972 г. после 20-летнего пребывания на посту президента МОК Брендедж подал в отставку. Его преемником стал ирландец лорд Килланин, получивший на выборах 69 голосов.**

В. Третья группа проблем включает в себя программу планомерной помощи, направленной на развитие спорта в слаборазвитых странах. Олимпийский Комитет СССР в 1962 году на 59 сессии МОК, проходившей в Москве, внес предложение о том, чтобы МОК на основе продуманной концепции предпринял конкретные шаги по оказанию материальной поддержки спортивному движению в Африке, Азии и Латинской Америке. Чтобы он взял на себя большую роль в деле расширения сети спортивных сооружений в этих странах, а также в обеспечении их специалистами. Пронизанное чувством ответственности предложение, внесенное Константином Андриановым, было принято, однако на пути его осуществления возникло много препятствий.

Поддержка спортивного движения в развивающихся странах оказалась не по вкусу ряду членов МОК. Другие же побаивались за свои позиции или опасались того, что расширение олимпийского движения усилит имевшее место разногласия. Высказывались соображения и такого порядка, что материальную поддержку следует оказывать не под эгидой МОК, а в форме двусторонних связей. Руководство МОК заняло позицию, согласно которой Международный Олимпийский Комитет не может выходить за рамки своей деятельности, и потому необходимо ограничиться созданием «олимпийского фонда» и время от времени выделять небольшие суммы уже существующим, но испытывающим материальные затруднения олимпийским комитетам. Естественно, что такой путь, означавший уход от ответственности и дающий широкий простор для различного рода политического маневрирования, не мог удовлетворить заинтересованные страны, не отвечал он и позиции национальных комитетов социалистических стран.

В ходе затянувшихся на долгие годы спортивно-дипломатических стычек становилось все яснее, что МОК сам по себе не способен финансировать всеобъемлющую программу солидарности. Стало также понятным, что авторитету МОК не повредит, а, напротив, пойдет на пользу, если он в этом

вопросе получит поддержку международных федераций, национальных олимпийских комитетов развитых стран, других государственных и общественных организаций. Таким образом будет разрушена глухая стена между МОК и ЮНЕСКО, ставившей перед собой во многих отношениях аналогичные цели.

После устранения различных, в большей части субъективного характера, препятствий программа солидарности почти с трехлетним опозданием вступила в стадию осуществления. Олимпийский Комитет СССР одним из первых внес на эти цели значительную сумму. Солидные суммы выделили также Болгария, Чехословакия, Франция, ГДР, Италия и Швеция. Однако денег все же было недостаточно. Таким образом, к началу семидесятых годов были осуществлены только те задачи программы солидарности, для которых условия обеспечивали социалистические страны, и в первую очередь Советский Союз. Материальные проблемы были разрешены в 1973 году, когда МОК путем заключения соглашений с международными телекомпаниями о праве трансляции получил доступ к источнику новых денежных поступлений. Начиная с этого времени одна треть миллионных сумм денежных поступлений остается в распоряжении МОК, другая треть принадлежит международным федерациям. Оставшаяся сумма идет на цели программы солидарности. Для координации деятельности, связанной с программой солидарности, была создана специальная комиссия из 24 членов МОК во главе с лордом Килланином. В ее работу органически включились международные федерации и национальные олимпийские комитеты. Так, например, Международная федерация футбольных ассоциаций в период с 1973 по 1979 год организовала в странах Азии, Африки и Америки около 80 курсов усовершенствования для судей и тренеров спортивных обществ. В 1979-80 гг. она выделила 1,7 миллиона швейцарских франков на развитие футбола прежде всего в странах Азии и Африки. В последние годы среди федераций, располагающих ограниченными средствами, наибольшую активность проявляет Международная федерация гимнастики.

Разрядка, наметившаяся в 1960-х годах в международных отношениях и означавшая переход от конфронтации и «холодной войны» к политике переговоров, создала более благоприятные условия и для сотрудничества в области спорта. С развалом колониальной системы в международное олимпийское движение влились более 30 новых стран. Число национальных олимпийских комитетов, признанных МОК, возросло до 130. Олимпийское движение практически все больше превращалось во всеобщее демократическое движение спортивной молодежи мира. В 1972 г. в Мюнхене спортсмены 11 социалистических стран завоевали 100 первых мест, то есть более половины всех разыгрывавшихся олимпийских золотых медалей. Само собой разумеется, что прогрессивные тенденции, прокладываявшие себе дорогу в олимпийском движении, заставляли те западные круги, которые продолжали оставаться сторонниками методов «холодной войны», идти на известный пересмотр своей политики. Используя дело австрийского лыжника Карла Шранца (1968), позицию спортивных руководителей африканских стран в отношении Родезии, террористические акции организации «Черный сентябрь», отказ Денвера от проведения зимних Олимпийских игр 1976 года и проблему допинга, западная печать начала говорить о кризисе олимпийского движения. Дошло до того, что многие ответственные спортивные руководители стали высказывать мнение о том, что в интересах ограничения «спортивного национализма» следует отказаться от принятой практики исполнения национальных гимнов и поднятия государственных флагов во время объявления результатов. Эта ситуация осложнялась тем, что создание в 1967 г. под руководством Роже Кулона Генеральной Ассоциации международных спортивных федераций (ГАМСФ) привело в конечном счете к ослаблению позиций олимпийского движения. Все более тревожной становилась проблема «ги-

гангизма», связанная с подчинением отдельных видов спорта интересам бизнеса и разбуханием программы олимпийских игр<sup>63</sup>.

Под влиянием укрепления лагеря сторонников мирного сосуществования и в связи с обострением серьезных противоречий внутри международного спортивного движения МОК созвал осенью 1973 г. в Варне X Олимпийский конгресс. Важнейшее значение диалога, в котором приняли участие 61 член МОК, 66 делегатов от 26 международных спортивных объединений, а также 187 представителей 82 национальных олимпийских комитетов, состояло в том, что впервые в истории спорта подобная встреча превратилась в форум, отразивший изменение соотношения сил в международном олимпийском движении. Представители кругов, пытавшихся умалить или исказить общественную роль олимпийских игр, потерпели на конгрессе поражение. В результате активизации деятельности «трехстороннего комитета» в значительной мере были устранены препятствия на пути развития сотрудничества между МОК и международными спортивными федерациями и тем самым сделаны первые шаги в сторону демократизации организационной структуры олимпийского движения.

Признав закономерность взаимосвязи между спортом и государством, конгресс тем самым стимулировал усилия, предпринимаемые в отдельных странах в целях развития физической культуры.

...На основе прозвучавших предложений был переработан 20-й параграф «Хартии» МОК, что и официально сделало возможной легальную поддержку современной подготовки, возмещение потери в заработке в период пребывания на тренировочных сборах. В то же время был наложен более строгий запрет на рекламную деятельность спортсменов-любителей.

Конгресс в Варне одобрил предложения Советского Союза, направленные на оказание планомерной помощи развивающимся странам в деле развития спортивной жизни. На основе этого решения конгресса, а также с учетом упоминавшихся ранее денежных поступлений осуществление олимпийской программы солидарности, начиная со второй половины 1970-х годов, было отмечено значительными результатами. Помимо материальной поддержки только в 1978 г. национальные олимпийские комитеты 103 стран Азии, Африки и Латинской Америки получили проектную документацию для строительства спортивных сооружений, организационную и методическую помощь, возможность позаимствовать опыт в тренировочных лагерях. В 32 странах были организованы курсы тренеров, в которых приняли участие 7312 слушателей. Из них 316 пользовались стипендиями олимпийской солидарности, т. е. находились на полном обеспечении. Наиболее серьезные международные курсы были организованы высшими учебными заведениями Москвы, Рима, Лейпцига, Мехико, Софии, Брайтона, Джакарты и Буэнос-Айреса. В программе курсов были представлены легкая атлетика, борьба, велосипед, баскетбол, футбол, бокс, волейбол, тяжелая атлетика, плавание, гимнастика и фехтование. Занятия проводили наиболее авторитетные специалисты Советского Союза, Болгарии, Кубы, ГДР, Польши, Италии, Бразилии и Турции. В июне 1979 года Исполком МОК, а также проходившая в Пуэрто-Рико конференция представителей национальных олимпийских комитетов и международных спортивных федераций положительно оценили результаты осуществления олимпийской программы солидарности. Здесь же была обсуждена дальнейшая программа в этой области.

К числу наиболее значительных, отвечавших спортивной политике мирного сосуществования форумов, проводившихся в семидесятые годы можно отнести консультативную встречу спортивных руководителей Европы. Первая такая встреча состоялась 12—17 мая 1973 г. в Вене. На основе прозвучавших здесь предложений ЮНЕСКО в декабре 1976 года на своей конференции в Найроби была учреждена Межправительственная Комиссия по физкультуре и спорту. Значение инициативы спортивных руководителей

Европы, направленной на развитие международного сотрудничества, подчеркивает тот факт, что во второй конференции в августе 1978 г. приняли участие делегаты 29 стран, а 28 государств были представлены наблюдателями. Вслед за этим в 1979 г. на 81-й сессии МОК в Монтевидео было подписано соглашение о сотрудничестве между ЮНЕСКО, МОК и Межправительственной комиссией. На этой же сессии МОК было одобрено решение о принятии во временные члены 17 национальных олимпийских комитетов, среди них — Анголы, Лаоса, Мавритании, Мозамбика, Сейшельских островов и Вьетнама.

Заметим при этом, что отношения между МОК и Межправительственной комиссией время от времени под давлением западных кругов пытались осложнить отдельные органы печати. Были попытки гальванизировать ложную теорию независимости олимпийского движения от международной политической жизни и от правительств. Распускались слухи о том, что ЮНЕСКО якобы нарушает суверенитет МОК и ее деятельность рано или поздно приведет к оттеснению МОК на задний план. Исторический опыт, однако, свидетельствует о том, что МОК в одиночку не может вести сколько-нибудь значительную деятельность в таких представляющих собой основу физической культуры областях, как здравоохранение, школьное физвоспитание, рекреация, туризм, развитие спортивных сооружений. Стремление противопоставить друг другу заинтересованных в развитии физической культуры в своих странах государственных деятелей и неправительственные общественные организации было довольно рискованной игрой, которая могла нанести ущерб прежде всего международному спортивному движению. Несомненно также, что олимпийское движение в наши дни невозможно без сотрудничества (и взаимопомощи) с правительствами тех стран, где спортивная жизнь, все более переплетающаяся с культурной деятельностью, становится одним из факторов развития. Это признание подчеркнул один из выдающихся деятелей современного олимпизма лорд Килланин на встрече со спортивными руководителями социалистических стран в январе 1979 г. в Москве.

События, предшествовавшие Московским олимпийским играм, открывшим новую главу в истории спорта, восходят к началу 70-х годов. Международная обстановка в этот период характеризовалась смягчением напряженности. Московский городской совет на своем заседании в сентябре 1971 года, проконсультировавшись предварительно с Олимпийским Комитетом СССР, принял решение выдвинуть кандидатуру Москвы на проведение Летних Олимпийских игр 1980 года. Это предложение Моссовета было уже в ноябре того же года направлено в МОК. 23 октября 1974 года лорд Килланин объявил о решении МОК, согласно которому право на проведение игр было передано советской столице. Вслед за этим в Москве, Ленинграде, Киеве, Минске и Таллине началось строительство новых спортивных сооружений, а также реконструкция старых. В марте 1975 г. был официально создан Оргкомитет Олимпиады-80 во главе с заместителем председателя СМ СССР И. Т. Новиковым. Программа Игр, в которой значилось 203 состязания по 29 видам спорта, была одобрена на 79-й сессии МОК в июне 1977 г. в Праге. Было также решено, что часть предварительных соревнований и полуфиналов будет проведена в упомянутых ранее городах, а состязания по парусному спорту — в Таллинском заливе. В январе 1978 г. лорд Килланин посетил Москву и после переговоров выразил удовлетворение ходом строительства спортивных объектов. В марте 1978 г. вопрос о подготовке к Олимпиаде рассматривал Московский городской совет. Сообщение, подготовленное Московским городским советом, МОК одобрил на своей 80-й сессии в мае того же года в Афинах. К лету 1979 г. олимпийские сооружения были, по существу, готовы. С 21 июля по 5 августа в Москве состоялись финальные состязания VII Летней Спартакиады народов СССР, кото-

рые одновременно являлись генеральной репетицией перед Олимпийскими играми. С учетом опыта проведенной спартакиады организаторы внесли последние предложенные организационные поправки. В первой половине 1980 г. усилиями социалистических стран, а также не в последнюю очередь благодаря последовательной позиции МОК удалось отбросить попытки картеровской администрации организовать бойкот Олимпиады. 27 июня в торжественной обстановке была открыта Олимпийская деревня, и на Олимпиаду стали прибывать первые делегации. 14—16 июля в Москве состоялась 83-я сессия МОК, на которой председателем МОК вместо ушедшего в отставку лорда Килланина был избран Хуан Антонио Самаранч.

#### 6.5.4.1.3. Хроника Игр от Лондона до Москвы

##### Игры XIV Олимпиады (Лондон, 29 июля — 14 августа 1948 г.)

Лондонские Олимпийские игры 1948 г. стали второй олимпиадой, несшей на себе печать непосредственной памяти о мировой катастрофе. Поэтому далеко не случайно, что во главе итоговой таблицы неофициального командного зачета оказались находившиеся далеко от полей сражений Соединенные Штаты Америки и нейтральная Швеция. В этой Олимпиаде впервые приняли участие спортсмены стран народной демократии. В программу Игр была включена женская гребля на байдарках. Было также увеличено число дисциплин в соревнованиях по легкой атлетике среди женщин. В Лондоне началась спортивная карьера Ласло Паппа, добившегося уникального в истории бокса результата. Здесь же самого выдающегося достижения в истории женской легкой атлетике добилась «летучая голландка» Фанни Бланкерс-Кун, завоевавшая золотые олимпийские медали в трех индивидуальных и одном командном виде соревнований. Первой олимпийской чемпионкой с черным цветом кожи стала американка Э. Коучмен, показавшая в прыжках в высоту результат 1 м 68 см. Завоевав четыре первых места в вольной борьбе, заложили основы своего авторитета в этом виде спорта представители Турции. Благодаря тройке нападающих — Г. Грену, Г. Нурдалю и Х. Карлсону, — а также Н. Лиедхольму, который затем на протяжении десятилетия считался лидером итальянского футбола, сборная Швеции уверенно выиграла олимпийский футбольный турнир.

С Лондонской Олимпиадой связано последнее публичное проявление антидемократической концепции «исключительности». Швед Г. Персон был членом команды, победившей в соревнованиях по выездке. Однако через год обнаружилось, что его участие в этих соревнованиях было незаконным, так как он не имел офицерского звания. В связи с этим Международная федерация конного спорта незамедлительно аннулировала победу шведов. (В результате этого обладателями десятой золотой медали оказались французы.) Однако, по иронии судьбы, в Хельсинки имя Персона вновь появляется в списке победителей Олимпийских игр. Но теперь он уже вдвойне достоин золотой медали: во-первых, за это время его продвинули по службе, а во-вторых, правило, запрещавшее ранее выступать в соревнованиях по конному спорту наездникам, не имевшим офицерского звания, было изменено.

На конкурсе изящных искусств в категории «Лирика» золотую олимпийскую медаль завоевала финская поэтесса А. Тюнни, представившая на суд жюри свое произведение «Слава Эллады». Заключительные строки, воспевающие непреходящие великие классические спортивные традиции греков, звучат так:

Твои игры рождены глубокой идеей.  
Только трус не понимает — и смотрит с неприязнью, —  
Что твоим родным домом являются Фермопилы



И Марафон.

Эллада, твоя слава горда и великолепна!

Во скольких гимнах воспето твое имя!

Вершина твоя так высока, что взгляд с трудом достигает ее, твой блеск  
Ошеломляет, а желание потрясает сердца.

На челе твоём в вышине горит голубой небесный луч,

А корни уходят глубоко в землю.

Под сенью твоей листвы свершается героическая игра,

И не будет, никогда не будет ей конца.

На XIV летних Олимпийских играх 4689 спортсменов (в том числе 385 женщин) из 59 стран оспаривали первенство в 150 дисциплинах 19 видов спорта.

В неофициальном командном зачете первое место заняли Соединенные Штаты Америки, второе — Швеция и третье — Венгрия.

### **Игры XV Олимпиады (Хельсинки, 9 июля — 3 августа 1952 г.)**

«Память о XV летних Играх сохранила две символические картины: происходившее при моросившем дожде открытие игр и легендарный представитель финской школы бегунов Пааво Нурми, вбегающий на стадион с факелом в руке; вторая картина запечатлелась в яркий солнечный полдень, когда в руках победительницы состязаний в метании диска у женщин, скромной советской девушки Нины Ромашковой, засверкала первая в советской команде золотая медаль» (отрывок из сочинения одного венгерского студента).

Хельсинкская Олимпиада внесла решающие изменения в историю летних Олимпийских игр в двух отношениях. Во-первых, в играх теперь участвовали Советский Союз и другие социалистические страны, а также (временно) Китайская Народная Республика. Второе изменение было сформулировано следующим образом шведской печатью: «С Хельсинки начались самые крупные Олимпиады всех времен». Уже на этих играх это практически означало, что на победу мог рассчитывать только тот, кто бил олимпийские рекорды.

Героем Хельсинкской Олимпиады стал Эмиль Затопек, который победил в беге на 5000, 10 000 м и в марафоне, установив на всех дистанциях олимпийские рекорды. В соревнованиях по гимнастике с блеском выступили советские спортсмены (Виктор Чукарин завоевал 4 первых и 2 вторых места), а в плавании среди женщин — венгерки. Появление советских спортсменов изменило соотношение сил в женских легкоатлетических соревнованиях. Заслуживает внимания также выступление П. О'Брайена, который, применив новую технику толкания ядра, установил олимпийский рекорд в этой дисциплине. Американцы показали отличные результаты в боксе и в тех видах легкой атлетики, которые требуют особой ловкости.

С точки зрения эмансипации женщин Хельсинкские игры также означали шаг вперед. Начиная с Игр XV Олимпиады женщины могли выступать в 7 гимнастических дисциплинах и участвовать в соревнованиях по конной выезде.

На Играх в Хельсинки 4925 спортсменов (в том числе 518 женщин) из 69 стран оспаривали первенство в 149 дисциплинах 18 видов спорта.

В неофициальном командном зачете первое и второе места поделили Соединенные Штаты Америки и Советский Союз, третье — заняла Венгрия.

### **Игры XVI Олимпиады (Мельбурн, 22 ноября — 8 декабря 1956 г.)**

Условия, в которых состоялись Игры XVI Олимпиады, явились одним из наиболее серьезных испытаний для олимпийского движения. Уже на

сессии МОК в 1949 г. предложение о проведении игр в Мельбурне натолкнулось на многочисленные возражения в связи с его большой географической удаленностью. В 1957 г. было сообщено о запрете на ввоз лошадей в Австралию. Затем обнаружилось, что в Мельбурне не имелось подходящих для организации Олимпиады условий с точки зрения наличия соответствующих спортивных площадок и залов. В конце концов проведение соревнований по конному спорту взял на себя Стокгольм (10—17 июня), а проблема олимпийского стадиона была решена путем реконструкции центрального поля для игры в крикет. Перед открытием Игр возникли проблемы внешнеполитического порядка: разразился суэцкий кризис, а в Венгрии была предпринята попытка контрреволюционного мятежа. Международная спортивная пресса уже начала было хоронить Олимпиаду, но от участия в ней в конце концов отказались лишь Египет, Голландия, Испания, Швейцария и Китайская Народная Республика.

Несмотря на различные трудности и противоречия, Олимпиада в Мельбурне все равно осталась в истории олимпийского движения как символ мира и дружбы между народами. Большим успехом спортивной дипломатии прогрессивных сил внутри МОК явилось создание из спортсменов Германской Демократической Республики и Федеративной Республики Германии одной объединенной команды. В ходе самих соревнований рекорды, как по заказу, следовали один за другим. В плавании стиль баттерфляй был отделен от брасса, что положило начало новому периоду увеличения числа дисциплин в этом виде спорта. Благодаря применению метода поэтапной подготовки спортсменов австралийцы завоевали почти все золотые медали в плавании.

В табели о рангах спортивных стран вперед вышел Советский Союз. Благодаря пловцам и женщинам-легкоатлеткам в числе первых оказалась Австралия. Соревнования по большинству дисциплин в легкой атлетике выиграла американцы. И все же героем Олимпиады считают Владимира Куца, который явился наследником Нурми и Затопека на дистанциях 5000 и 10 000 м. Светловолосый морской офицер из Ленинграда 23 ноября 1956 г. в финальном забеге на 10 000 метров своими привычными рывками совсем измотал соперников — прежде всего венгра Йожефа Ковача — и завоевал золотую медаль с новым олимпийским рекордом. Четыре дня спустя в забеге на 5000 метров он вновь праздновал победу с новым олимпийским рекордом. На этот раз главным его соперником был англичанин Гордон Пири. Сразу же после старта Куц возглавил забег и, до конца диктуя убийственный этап, измотал своего соперника. Остальные участники забега растянулись далеко позади. В Мельбурне мир узнал имя Ларисы Латыниной — самой разносторонней гимнастки всех времен, которая, выступая на олимпиадах, завоевала 9 золотых медалей, 5 серебряных и 4 бронзовые. Таким успехом в истории олимпийских игр нового времени может похвастаться только она.

На параде во время церемонии закрытия Игр спортсмены мира прошли в шеренгах, сформированных по видам спорта, рядом друг с другом, без различия национальной и государственной принадлежности, желая тем самым продемонстрировать углубление спортивных связей и спортивной дружбы. Эта идея принадлежала неизвестному молодому человеку, почитателю спорта, который направил председателю организационного комитета следующее письмо:

«Уважаемый господин Председатель! Я китайский юноша, мне всего 17 лет. Перед началом Олимпийских игр я думал, что из-за международных событий на этой Олимпиаде будет много трудностей. Но теперь я вижу, какой успех выпал на долю этих Игр. По моему убеждению, один из секретов этого — та сердечность, которой жители Мельбурна окружили гостей...

Уважаемый господин Хьюг! Я хотел бы предложить Вам кое-что. Включите в программу закрытия Игр парад участников, но организуйте его не так, как это было на открытии. Давайте забудем противоречия, не будем

думать о войне, ведь чего может желать мир, как не того, чтобы люди жили в дружбе и чтобы мы все жили как одна большая нация. Я предлагаю, чтобы представители разных стран перемешались друг с другом. Пусть спортсмены пройдут по этому изумительно красивому олимпийскому стадиону, шагая рука об руку».

На Играх XVI Олимпиады 3343 спортсмена (в том числе 384 женщины) из 67 стран оспаривали первенство в 151 спортивной дисциплине 18 видов спорта. Были организованы выставки изящных искусств.

В неофициальном командном зачете первое место занял Советский Союз, второе — Соединенные Штаты Америки и третье — Австралия.

### **Игры XVII Олимпиады (Рим, 25 августа — 11 сентября 1960 г.)**

XVII летние Игры одни называют олимпиадой советской тяжелой атлетики, другие просто — олимпиадой Юрия Власова. Необычно стройный спортсмен в очках с роговой оправой, который в обычной одежде скорее напоминал задумчивого филистера, появился на пьедестале. Он даже не соревновался, а шутя опрокинул все теории и представления о 500-килограммовом верхнем пределе человеческих возможностей.

Римская Олимпиада вошла в историю летних Игр как олимпиада рекордов, сюрпризов и внешних эффектов. Показанные в Риме результаты явились плодами развития связанных со спортом областей науки, массового включения в олимпийское движение представителей народов прежде всего освобожденных стран и не в последнюю очередь мирного соревнования двух общественно-политических систем. Успехи, достигнутые на Олимпиаде, нанесли новый удар по расовым предрассудкам. Легкоатлетическую славу Соединенных Штатов Америки спасла Вильма Рудольф, завоевавшая три золотые медали. В классических видах легкой атлетики — беге на 100 и 200 м, — считавшихся чисто «американскими» дистанциями, сюрпризом поднесли немецкие и итальянские спортсмены. Рухнуло поверье, согласно которому монополией «северных рас» являлись виды спорта, требовавшие выносливости, а «южных» — те, где победу приносят темперамент и взрывная сила. Марафонский бег выиграл бежавший босиком эфиоп Абебе Бикила. Окончательно была доказана несостоятельность принципа, гласившего, что для успеха достаточно лишь природных способностей или односторонней физической подготовки. Объединенная германская команда, несмотря на предварительные трудности, превзошла свои мельбурнские достижения, завоевав 12 золотых, 19 серебряных и 11 бронзовых медалей. К числу сюрпризов следует отнести и выступление новозеландца М. Хэлберга, нарушившего гегемонию европейцев в беге на 5000 м. Западногерманская восьмерка из Ратцебурга в соревнованиях по академической гребле и спортсменка из ГДР Ингрид Кремер в прыжках в воду с трамплина и вышки взяли верх над американцами, не знавшими поражения в этих дисциплинах с 1924 г. Представитель СССР Виктор Капитонов и пакистанская сборная по хоккею на траве прервали серию побед итальянских велосипедистов и хоккеистов из Индии.

Характер Римской Олимпиады определила упорная борьба спортсменов Советского Союза и Соединенных Штатов Америки. В то же время в отдельных видах спорта в качестве серьезных конкурентов выступили уже и спортсмены стран, не причислявшихся ранее к ведущим спортивным державам, а также освобожденных от колониального гнета стран.

Великолепие соревнований было омрачено лишь одним трагическим случаем — гибелью датского велосипедиста Кнуда Енемарка Йенсена. Это печальное событие обратило внимание на новое негативное явление, связанное с проведением спортивных соревнований, — неумеренное употребление допинговых средств.

Команда Франции, родина основателя современного олимпийского движения Кубертена, возвратилась домой без золотых медалей.

На Играх XVII Олимпиады 5337 спортсменов (в том числе 537 женщин) из 84 стран оспаривали первенство в 150 дисциплинах 18 видов спорта. Были организованы выставки изящных искусств.

В неофициальном командном зачете первое место занял Советский Союз, второе — Соединенные Штаты Америки и третье — Объединенная германская команда.

### Игры XVIII Олимпиады (Токио, 10—24 октября 1964 г.)

Каноко Мабучи, специалистка по эстетике, член женской команды Японии по прыжкам в воду с трамплина, так охарактеризовала значение Токийских Игр в канун их открытия:

«Эта Олимпиада может означать для меня только одно: встречу самых выдающихся молодых людей мира, руководителей завтрашнего дня.

В Риме я осознала, что дух Олимпиады — это дух прочного мира. Теперь моя родина может провести Игры у себя. И в жизни человека, которому везет, такое может случиться только один раз. Вряд ли результат, которого я добьюсь, будет заслуживать упоминания. Но в будущем, если передо мной встанут на первый взгляд непреодолимые трудности, то я, наверное, скажу сама себе:

— Ты что, забыла Олимпиаду? Для тебя не может быть неразрешимых проблем — ведь однажды ты оказалась достойной участия во встрече лучших спортсменов мира!»

Ни в одной стране (может быть, за исключением Греции) Олимпиада не становилась настолько делом всей нации, как это было в Японии. Этим — и в известной степени характерной для Японии конъюнктурой последних лет — можно объяснить тот факт, что Олимпиада в Токио с точки зрения внешних показателей была самой успешной среди всех Игр, проводившихся до сих пор, а по своим масштабам — самой импозантной из них. Ценой больших материальных жертв, составивших почти два миллиарда долларов, Япония создала замечательные в архитектурном отношении стадионы, дороги и гостиницы, изменившие облик ее столицы.

Вопреки попыткам сократить олимпийскую программу еще больше возросло число дисциплин в легкой атлетике и плавании. Впервые право гражданства на Олимпиаде завоевали волейбол и дзюдо. Что касается результатов, то сделанный на основе проведенного ранее анализа исторического развития спорта вывод о постепенном выравнивании сил на международной спортивной арене получил новое подтверждение. Не оправдались репортерские по духу предложения о том, что Олимпиады будущего превратятся в дуэль между Советским Союзом и Соединенными Штатами Америки. Как раз напротив: рост достижений бывших стран-«средняков», появление новых спортивных делегаций, выравнивание сил — все это затрудняло положение спортсменов СССР и США. Из 94 государств-участников 41 завоевало медали и 26 выиграло соревнования.

О масштабах борьбы, развернувшейся на Олимпиаде, свидетельствует тот факт, что участники Игр установили 35 новых мировых рекордов и превысили олимпийские рекорды в большинстве спортивных дисциплин, где результаты поддаются измерению. Одним из самых больших сюрпризов Олимпиады стала новая победа эфиопа Абебе Бикилы. Он стал первым спортсменом, выигравшим два раза подряд марафонский бег. В отдельных видах спорта неприкосновенной осталась гегемония американцев. В плавании они взяли реванш у австралийцев: из 18 видов программы спортсмены США выиграли 13 и лишь в 4 верх взяли австралийцы. Честь европейских пловцов спасла советская спортсменка Галина Прозуменщикова, завоевав-

шая золотую медаль в плавании на 200 м брассом. Значительных успехов добились олимпийцы из недавно освободившихся стран. Шагнули вперед финские и английские легкоатлеты. Достойное место в списке сильнейших заняли представители Италии и Японии. Индия взяла реванш у Пакистана в хоккее на траве. Вновь не оправдали ожиданий французы.

В Токио приняли первое боевое крещение спортсмены Монгольской Народной Республики. А кубинцы благодаря Энрике Фигуэрола завоевали первую после революции серебряную медаль в беге на 100 м.

Советский боксер в полутяжелой весовой категории Валерий Попенченко наряду с золотой медалью получил за лучшее спортивное достижение кубок Баркера. А имя гребца Вячеслава Иванова, в третий раз завоевавшего первое место (1956 г., 1960 г., 1964 г.), было внесено в золотую книгу трехкратных победителей.

Не считая выступления Попенченко, в медицинском и эстетическом отношении разочаровали соревнования боксеров. Судьи были почти бессильны против постоянных толчков, клинча, опасных движений головой, ударов ниже пояса, по затылку и открытой перчаткой. Впервые в истории олимпийских игр имел место случай, когда нападению подвергся рефери.

«Огрубение» бокса можно было объяснить двумя причинами: влиянием внешне эффектной школы нанесения ударов профессионального бокса, а также тем, что боксеры бывших колониальных стран, получивших независимость, еще не прошли соответствующей подготовки. Оказавшиеся в этих странах бывшие тренеры профессионалов стремились не к сохранению прежнего характера и эстетической красоты бокса, а к тому, чтобы подготовить «молодняк» для официальных менеджеров.

Объединенная германская команда не оправдала надежд на возможное развитие своего римского успеха. Политическая разрядка, наступившая в области спорта между двумя германскими государствами, была лишь временным явлением. Началась безжалостная конкуренция за численное превосходство в команде, что вызвало также проблемы, связанные с получением права на руководство делегацией. Вредило и то, что немецким спортсменам приходилось дважды мериться силами. Ожесточенная борьба и манипуляции во время отборочных соревнований не улучшали, а портили отношения в области спорта между двумя государствами, не говоря уже о том, что это вызывало излишние расходы с обеих сторон.

Под влиянием этого опыта в области спорта, а также банкротства доктрины Хальштейна в других сферах созрели условия для разделения германской команды. На токийском конгрессе Международная любительская легкоатлетическая федерация приняла в свои ряды ГДР. Это решение ИААФ явилось решающим шагом на пути обеспечения самостоятельного выступления ГДР на Олимпиадах, что, как уже упоминалось выше, и было затем одобрено МОК на сессии в Мадриде в 1965 г.

Наиболее острые проблемы возникли в отношении права участия в Играх северокорейских и индонезийских спортсменов. Международная любительская федерация плавания и Международная любительская легкоатлетическая федерация не были склонны отменить запрет, установленный для спортсменов этих стран сроком на год. В результате команды КНДР и Индонезии полностью бойкотировали Олимпиаду, впервые проводившуюся в Азии.

На Играх XVIII Олимпиады 5558 спортсменов (в том числе 732 женщины) из 94 стран оспаривали первенство в 163 дисциплинах 20 видов спорта. Были проведены выставки изящных искусств.

В неофициальном командном зачете первое место занял Советский Союз, второе — Соединенные Штаты Америки и третье — Объединенная германская команда.

## Игры XIX Олимпиады (Мехико, 12—27 октября 1968 г.)

Обладательница мирового рекорда в беге на 800 м югославка Вера Николич в первом полуфинальном забеге сошла после первой трети дистанции. По возвращении на родину на аэродроме ее встретил отец и с душераздирающим пафосом в стиле греческих трагедий обратился к ней со следующими словами:

— Дочь моя, проси прощения у всей югославской общественности!

В ответ он услышал рыдания дочери.

Ни одной олимпиаде (за исключением мельбурнской) не предшествовало столько споров, как Играм в Мехико. Те, кто был озабочен судьбой этих Олимпийских игр, ставили вопросы один за другим: сможет ли страна-организатор обеспечить условия, соответствующие требованиям олимпийского движения с точки зрения спортивных сооружений; какие опасности таят в себе климатические условия Мехико; будут ли бойкотировать Игры негритянские спортсмены США; изменит ли МОК свое решение в отношении Южно-Африканского Союза (последствия нового решения по вопросу о ЮАС были непредсказуемы). «По пятам бегунов идет смерть!» — кричала мировая пресса. Несмотря на опыт предварительных соревнований, это столь часто появлявшееся на страницах печати злое предсказание так глубоко проникло в сознание некоторых спортсменов, что даже среди мексиканских легкоатлетов появились такие, что заболели боязнью высоты.

В Мехико советская команда выступила слабее, чем ожидалось. Хотя и здесь продемонстрировала несколько достойных уважения примеров умения вести борьбу. Назовем, к примеру, Валентина Манкина, который в капризных водах залива Акапулько выиграл первую золотую медаль среди советских яхтсменов. Нельзя умолчать о драматическом поединке Виктора Санеева с выдающимися мастерами тройного прыжка или о Григории Косых, который в состязаниях по стрельбе, длившихся более двух с половиной часов, пришел к победе. Александр Медведь, выступавший в состязаниях по вольной борьбе — на этот раз в тяжелом весе, — получив травму, оставил за собой многих противников, вес которых намного превосходил его собственный. А Николай Смага, рискуя собственным достижением, способствовал победе соотечественника Владимира Голубничего.

Несмотря на некоторый спад, и на этот раз были продемонстрированы стабильность достижений советского спорта, сила стратегии, опирающейся на неисчерпаемые источники. Советские спортсмены завоевали первенство в 10 олимпийских видах спорта. Их наиболее важный соперник, команда США, из 21 одного вида первенствовала только в 5 видах. Преимущество по очкам американцами было завоевано в основном благодаря двум видам спорта, что наряду с хорошим знанием местных условий объяснялось еще и тем, что на токийской сессии МОК им удалось расширить программу игр за счет 11 новых номеров именно в этих двух видах.

Несмотря на неблагоприятные предзнаменования, Мехико полностью оправдал решение сессии МОК, состоявшейся 16 — 20 октября 1963 г. в Баден-Бадене. На зеленом поле олимпийского стадиона мирно соседствовали флаги арабских государств и Израиля. Негритянские спортсмены не поддержали инициативу экстремистских элементов из организации «Блэк пауэр» о бойкоте Олимпиады. Две немецкие команды самым мирным образом прошли на параде открытия непосредственно одна за другой. Результаты, достигнутые в Мехико, еще раз подтвердили, что освободившись от колониальной зависимости страны развиваются скачкообразно и в области спорта. Ведь кто думал за 10 лет до Мехико, что на летних Олимпийских играх 1968 г. не будет ни одного номера программы, начиная с бега на 1500 м, включая бег на 3000 м с препятствиями и кончая марафоном, где

африканские спортсмены не заняли бы первого, второго или третьего места! После двукратной победы Абебе Бикилы Мамо Волде вновь обеспечил гегемонию эфиопов в марафонском беге.

Показанные на Олимпиаде результаты и число ее участников свидетельствовали о необходимости дальнейших шагов на пути развития олимпийского движения. Прежде всего речь идет о серьезном изучении возможностей мест проведения Игр и пересмотре устаревших моментов в правилах любительского спорта. Период акклиматизации как черных, так и белых спортсменов показал, что сам МОК не принимает всерьез срок неявки, определенный в любительских правилах. С другой стороны, в большинстве видов спорта «категория любителей» подошла вплотную к результатам профессионалов, а в некоторых случаях и превзошла их.

Влияние высокогорного климата на спортивные результаты наиболее достоверно можно было определить на опыте соревнований по легкой атлетике. Наблюдения, проведенные специалистами в области спортивной медицины, истории спорта и социологии, почти неопровержимо доказали, что в беге на короткие дистанции, в прыжках и в метании высокогорные условия благоприятствовали высоким достижениям. В то же время в беге на средние и длинные дистанции — независимо от боязни высоты — нельзя было добиться таких же результатов, как в местах, расположенных на высоте нескольких сот метров над уровнем моря. В состязаниях по этим дисциплинам преимущество было на стороне тех спортсменов, которые сами живут и тренируются в аналогичных условиях высокогорья. Решающее значение с точки зрения достижения высоких результатов имело одно новое техническое вспомогательное средство — тартановая дорожка.

Американец Роберт Бимон, прыгнув в длину на 890 см и установив мировой и олимпийский рекорды, побил тем самым рекорд, который, согласно предсказаниям футурологов, должен был быть превзойденным лишь в 2000 году. Телезрители стали свидетелями того, что победитель, нагнувшись, поцеловал «Великий Земной Шар» за то, как он, как поэтически выразился Бимон в своем заявлении, «позволил мне так долго лететь в воздушном пространстве!». Его соотечественник Ричард Фосбери положил начало новой школе в истории прыжков в высоту. В гребле Германская Демократическая Республика и Голландия обошли имевших шансы на успех советских и американских спортсменов. В баскетболе вместо ожидавшегося советско-американского финала первое и второе места разыграли между собой команды США и Югославии. В боксе особый класс показали советская и польская команды. Чехословацкая гимнастка Вера Чаславска, завоевав четыре золотые и две серебряные награды, встала в ряд спортсменов, наиболее успешно выступавших на Олимпийских играх нового времени. В результате побед Дюлы Живацкого и Ангелы Немет венгерская школа метателей после шестнадцатилетнего перерыва вновь вышла на передовые рубежи мирового спорта.

В политическом отношении самым драматическим моментом Игр в Мехико стала молчаливая демонстрация, устроенная негритянскими спортсменами США. Как уже упоминалось, часть негритянских легкоатлетов еще в начале 1968 г. хотела объявить бойкот Олимпиаде. Позднее они решили использовать олимпийский форум для того, чтобы помочь своему народу в борьбе за свои гражданские права. Когда они прибыли в Мехико, у каждого из них на майке или тренировочном костюме сверкал значок, на котором, подобно пяти олимпийским кольцам, было написано: «Олимпийский закон — правам человека!». На пятый день Игр во время награждения победителей в беге на 200 м два негритянских бегуна — Томми Смит, установивший мировой рекорд, и Джон Карлос, занявший третье место, — стоя на пьедестале почета, при первых же звуках американского гимна опустили глаза к земле и подняли к небу сжатые в кулаки руки в черных перчатках...

На Играх XIX Олимпиады почти 8000 спортсменов из более чем 100 стран оспаривали первенство в 172 дисциплинах 19 видов спорта.

В неофициальном командном зачете первое место заняли Соединенные Штаты Америки, второе — Советский Союз и третье — Германская Демократическая Республика.

### **Игры XX Олимпиады (Мюнхен, 26 августа — 10 сентября 1972 г.)**

В соответствии с решением, принятым на 64-й сессии МОК (Рим, 26 апреля 1966 г.), двенадцать лет спустя после Римской Олимпиады принять лучших спортсменов мира вновь смог европейский город — Мюнхен. Вблизи Олимпийского центра, созданного на месте Обервизенфельдского аэродрома, ценой капиталовложений, составивших почти два миллиарда марок, был построен огромный спортивный комбинат, оборудованный по последнему слову современной техники, располагавший новейшими средствами автоматизированного контроля, информации и фиксирования результатов.

На сессии МОК, состоявшейся 23 августа 1972 г., были решены последние проблемы, связанные с проведением Олимпиады. В результате голосования было объявлено, что с 15 сентября лорд Килланин вступит в права, унаследованные от Брендеджа. Исключив Родезию, МОК предупредил возможность бойкота Игр со стороны африканских государств. Три вида спорта — мужской гандбол, дзюдо и стрельба из лука — вновь были включены в программу Олимпиады. В качестве эксперимента предусматривалось проведение соревнований по слалому на байдарках и каноэ.

Борьба на Мюнхенской Олимпиаде, как и ожидалось, превзошла по своему накалу состязания в Риме, Токио и Мехико. Семь новых мировых рекордов по легкой атлетике родились на рекортане закрытого стадиона, над которым возвышалась новая прозрачная крыша в виде полусферы. В командном зачете не только советские олимпийцы, но и спортсмены ГДР обошли команду Соединенных Штатов Америки. Американские прыгуны с шестом утратили свою гегемонию, принадлежавшую им начиная с 1896 г. в этой спортивной дисциплине.

...В плавании мировые рекорды улучшались 30 раз. Традиционно успешно выступали болгарские борцы классического стиля, тяжелоатлеты Болгарии выиграли командное первенство, а женщины-метательницы вошли в число лучших спортсменок мира. Благодаря Ли Хо Дзуну первую олимпийскую победу одержали спортсмены КНДР. Кубок Баркера, как наиболее техническому победителю олимпиады, был на этот раз присужден кубинцу Теофило Стивенсону.

На этой олимпиаде, которая характеризовалась рекордами и большими достижениями, специалисты могли еще раз убедиться в успехах и развитии советского спорта. На этот раз даже упоминавшаяся уже уловка с расширением программы не служила препятствием, так как советские легкоатлеты завоевали 9 золотых, 7 серебряных и 1 бронзовую медаль. Валерий Борзов одержал две индивидуальные победы в спринте и одну в составе команды в эстафете 4×100 метров. 6 золотых медалей принесли команде гимнасты. В лице Виктора Сидяка впервые чествовали советского олимпийского чемпиона в фехтовании на саблях. Превзошли все свои прежние достижения борцы, приумножив свою славу 9 золотыми медалями. Александр Медведь, завоевав свою третью золотую медаль, простился с борцовским ковром. Гребцы на байдарках и каноэ одержали блестящую победу в 6 из 7 номеров программы. В игровых видах спорта наибольшее волнение вызвал финальный матч по баскетболу, в котором присутствие духа на последних секундах обеспечило победу советской команды.

Среди выдающихся спортсменов XX Олимпиады заметно выделялся



американец Марк Спиз, который в течение восьми дней завоевал семь золотых медалей и этим беспримерным в истории олимпиад успехом вознаградил себя за неудачи в Мехико. В гимнастике японец Савао Като повторил свой успех в Токио. 15-летняя австралийская «чудо-девочка» Шейн Гоулд первенствовала на трех дистанциях. Двойная победа Лассе Вирена напомнила о золотой эре финских бегунов на длинные дистанции. «Король туше» Чаба Хегедюш в классической борьбе завоевал для венгерской команды сотую по счету золотую медаль.

Соревнования, проходившие в спокойной спортивной атмосфере, на 11-й день были нарушены. Ранним утром вооруженные люди — члены террористической организации «Черный сентябрь» — проникли в олимпийскую деревню и захватили несколько человек из израильской делегации в качестве заложников. Однако попытки пресечь провокацию и последовавшая затем перестрелка с человеческими жертвами прервали Игры только на время.

6 сентября к 10 часам трибуны олимпийского стадиона были снова заполнены. Взывший слово Густав Хейнеманн заявил, что нельзя допустить, чтобы эта жестокая акция сокрушила идеи олимпизма, выдвигала барьеры, разделяющие народы мира. Вслед за выступлением президента страны на весь мир прозвучало заявление Эвери Брэндеджа о том, что Игры должны быть продолжены. «Мы не можем позволить, — подчеркнул он, — чтобы Олимпиада стала местом торговых, политических акций или преступных действий, не можем позволить, чтобы горстка террористов загубила один из основных каналов международного сотрудничества...»

На Играх XX Олимпиады 6612 спортсменов (в том числе 1251 женщина) из 121 страны оспаривали первенство в 195 номерах программы по 22 видам спорта. В неофициальном общекомандном зачете на I месте оказались спортсмены Советского Союза, на II — Соединенных Штатов Америки и на III — спортсмены Германской Демократической Республики.

### **Игры XXI Олимпиады (Монреаль, 17 июля — 1 августа 1976 года)**

На 69-й сессии МОК (Амстердам, 12 мая 1970 года) Монреаль большинством голосов завоевал право на проведение Игр. Однако подготовка к ним продвигалась довольно медленно. Лишь вмешательство правительственной комиссии провинции Квебек в декабре 1975 года положило конец опасениям, связанным с Олимпиадой. Строительство было ускорено, и уже в начале июня Монреаль был готов к проведению состязаний. Но в этот момент возникли новые проблемы. Министерство иностранных дел Канады, ссылаясь на неурегулированность дипломатических отношений, не выдало въездную визу делегации Тайваня. В результате протеста со стороны МОК, а вернее, в результате посредничества Соединенных Штатов Америки было принято такое компромиссное решение, в соответствии с которым тайваньские спортсмены могли принимать участие в Играх от имени Тайваня и под собственным национальным флагом. Они, однако, это решение отвергли. Еще эти волнения не улеглись, когда Высший Совет спорта Африки направил в МОК ультиматум, в котором потребовал исключить из числа участников Игр Новую Зеландию. В качестве мотива был выдвинут тот факт, что одна из новозеландских команд по регби как раз совершала турне по Южно-Африканской Республике. После того как МОК отклонил это требование, большинство африканских делегаций в знак протеста отказались от участия в Играх и покинули Монреаль. 18 июля, после отъезда африканцев, Игры приняли старт в несколько сокращенном составе. Предпринятые после Мюнхена попытки сократить программу Игр несколько ослабили проблему гигантизма. Десять видов соревнований из программы были исключены. За исключением футбола в мужских игровых видах спорта число команд-участников было сокращено до двенадцати. В то же время новые

возможности для выступления в соревнованиях были предоставлены женщинам (гребля, баскетбол, ручной мяч). В интересах обеспечения атмосферы честной спортивной борьбы и охраны здоровья спортсменов наряду с обычным допинговым контролем были введены выборочные медицинские проверки на применение запрещенных анаболических средств. (Результаты таких проверок послужили основанием для принятия решения МОК о дисквалификации двух олимпийских чемпионов по тяжелой атлетике и одного серебряного призера).

Извлекая урок из печальной памяти Мюнхенской провокации, хозяева Олимпиады ввели такие строгие меры безопасности, что это иногда затрудняло работу органов массовой информации. Вид присутствовавших повсюду полицейских действовал удручающе даже на зрителей.

На стадионе было установлено два мировых рекорда в беге и один — в метании копья (Миклош Немет). Европейский атлет впервые в истории выиграл дистанцию на 100 метров с барьерами. Еще более возросло преимущество легкоатлетов ГДР. Из четырнадцати возможных золотых медалей они увезли девять. Звание самой результативной легкоатлетки завоевала Ирена Шевиньская, у которой это была уже четвертая победа на олимпиадах. Двойную победу вновь одержал финский спортсмен Лассе Вирен. В плавательном бассейне в 21 виде соревнований были внесены поправки в мировые рекорды. Среди мужчин первенствовали спортсмены Соединенных Штатов, у женщин — спортсменки ГДР. Джим Монтгомери — на дистанции 100 м вольным стилем, и Джон Нейбер — за дистанции 200 м на спине — преодолели соответственно казавшиеся недостижимыми 50-секундный и 2-минутный барьеры. В боксе в отсутствие африканцев ведущую роль взяли на себя цветные спортсмены из-за океана (США и Куба). В женской гимнастике акробатическими элементами и чистотой исполнения симпатии судей завоевала любимица румынских болельщиков 14-летняя Надя Команэчи.

...Болгарский спорт благодаря динамичному и успешному развитию был отмечен 6 золотыми, 9 серебряными и 7 бронзовыми медалями. Команда Болгарии в неофициальном зачете по очкам завоевала 8-е место.

Ни на одной из олимпиад, включая и Олимпиаду в Хельсинки, советская команда не привлекала к себе такого внимания, как в Монреале. Это и естественно, так как на советскую команду смотрели здесь не только как на возможного победителя, но и как на хозяйку будущей олимпиады. Не случайно, что первый, можно сказать, абсолютный рекорд был установлен на выставке «Физкультура и спорт в Советском Союзе», на которой побывало более 300 тысяч посетителей. Правда, выступление легкоатлетов, мужской и женской команд по волейболу, боксеров и тяжелоатлетов оказалось менее успешным, чем ожидалось, однако выручил стратегический резерв. В итоге было завоевано 49 золотых, 41 серебряная и 35 бронзовых медалей. Первую золотую медаль принесли велосипедисты Анатолий Чуканов, Валерий Чаплыгин, Владимир Кламинский и Ааво Пиккуус в командной гонке на 100 км. Виктор Сансеев своей победой в тройном прыжке с результатом 17 м 20 см вписал свое имя в список трехкратных победителей олимпиад. В метании молота все три пьедестала почета заняли советские спортсмены. Людмила Турищева, Ольга Корбут, Мария Филатова, Эльвира Саади и Светлана Гроздова продолжили серию побед в женской гимнастике. Выдающийся представитель мужской гимнастики Николай Андрианов в Монреале принес в копилку команды 4 золотых, 2 серебряных и 1 бронзовую медаль. Борцы одержали 12 побед, тяжелоатлеты — 7, среди них Василий Алексеев, который после Мюнхена и здесь, в Монреале, доказал, что он является сильнейшим человеком планеты.

По итогам соревнований в неофициальном зачете более пятидесяти процентов разыгрываемых медалей получили спортсмены социалистических

стран. Советский Союз упрочил свое лидирующее положение. А ГДР, удвоив по сравнению с Мюнхеном число завоеванных медалей, оттеснила Соединенные Штаты Америки.

### **Игры XXII Олимпиады (Москва, 19 июля — 3 августа 1980 г.)**

На фехтовальной дорожке друг против друга стоят француз Паскаль Жойо и советский спортсмен Владимир Смирнов. Идет финальный поединок рапиристов. Судьба золотой медали зависит теперь уже только от одного укола. Владимир готовится к последней атаке. В этот момент Жойо, вместо того чтобы защищаться, поднимает руку и шагает к стоящему в недоумении Владимиру, разворачивает его и застегивает расстегнувшийся пластрон. Затем, дружески похлопав противника по плечу, снова занимает боевую позицию на дорожке. Зрители только теперь понимают необычные действия французского спортсмена, и трибуны взрываются бурей оваций. Жойо получает укол и становится обладателем серебряной медали, но завоевывает сердца зрителей.

О подготовке к XXII Олимпийским играм едва ли можно сказать лучше, чем это сделал Л. И. Брежнев в своем приветствии к участникам Олимпиады.

«Приняв на себя почетное право проведения Олимпиады-80, советские люди сделали все для того, чтобы Олимпийские игры в Москве стали крупнейшим международным спортивным форумом, наиболее полно отражающим благородные олимпийские идеалы. Вся работа по подготовке Игр проведена в строгом соответствии с традициями олимпийского движения, правилами и положениями Олимпийской хартии, на основе гарантий, данных МОК Президиумом Верховного Совета СССР.

Отрадно отметить, что в короткие сроки, благодаря самоотверженному труду рабочих, инженерно-технических работников, специалистов многих отраслей народного хозяйства, построены, реконструированы и оснащены совершенной техникой прекрасные спортивные сооружения и другие олимпийские объекты, словом, созданы все необходимые условия для Игр XXII Олимпиады на высоком спортивном организационном и техническом уровне».

19 июля во второй половине дня, когда первая группа греческих спортсменов вступила на беговую дорожку Центрального стадиона имени В. И. Ленина, привычный гул, стоявший на трибунах, перешел в приветственные возгласы. В этом нашел свое выражение тот факт, что вызванными близорукими политическими действиями и искусственно подогреваемый очаг напряженности погас и попытки бойкотировать первую олимпиаду в социалистической стране провалились. Майкл Килланин, экс-президент МОК, которого его противники за его последовательную позицию в пользу проведения Московских игр прозвали «красным лордом», с облегчением шагнул к микрофону. Всем тем, что происходило после шествия спортсменов, олимпийской клятвы, всех церемоний, предписанных олимпийским уставом, по праву могут гордиться Советское государство, руководители советского спорта. Среди пленительных красок и импозантных картин внимание привлекло умелое техническое решение, с помощью которого транслировалось приветствие находящихся в космосе советских астронавтов. Не менее впечатляющим было представление, умело скомпонованное из номеров, включавших в себя красочные танцы народов СССР и упражнения спортсменов. Символические фигурки «мишек» придавали этому красочному зрелищу характер карнавала. «Я принимаю участие во всех торжественных церемониях открытия олимпиад с 1928 года, — заявил швед Сен Тофель, президент Международной федерации современного пятиборья и биатлона, — и я спокойно могу подтвердить, что такого великолепного зрелища я никогда не видел».

Сказанные Кубертенем прекрасные слова о важности участия воспомина-

ются в связи с каждой олимпиадой. Однако в глазах специалистов и общественного мнения определяющими являются победа, ожидаемый результат, превышение прежних достижений. Когда весть о торжествах по случаю открытия Олимпиады обошла весь мир, сторонники бойкота, не желая признавать провал своих замыслов, стали распространять слухи о том, что Олимпиада в Москве будет ненастоящей, т. к., мол, при отсутствии спортсменов ряда крупных спортивных держав там не будет настоящей борьбы, новых рекордов. Однако этот маневр привлек еще большее внимание к играм. Не случайно, что ни на одной из предыдущих олимпиад не было столько зрителей на соревнованиях по тем или иным видам спорта. 20 июля в первой половине дня, когда Александр Мелентьев, выбив 581 очко и установив тем самым новый мировой рекорд, завоевал первую золотую медаль Московской Олимпиады, еще можно было говорить о случайности. Однако 36 мировых и 74 олимпийских рекорда, установленные далее за 14 дней, развеяли и этот миф. Тяжелоатлеты превысили свои прежние достижения, установив 13 мировых и 23 олимпийских рекорда, а пловцы — 10 мировых и 22 олимпийских рекорда. Легкоатлеты установили 6 мировых и 18 олимпийских рекордов, улучшили 9 рекордов Европы. Велосипедисты и стрелки тремя мировыми и тремя олимпийскими рекордами каждый ответили тем, кто стремился посеять сомнения.

Поскольку сегодня еще не существует точной меры сопоставления результатов в тех или иных видах спорта, приведем из этого перечня рекордов наиболее запоминающиеся: мировой рекорд Надежды Ткаченко в пятиборье с 5080 очками, мировой рекорд в плавании на 1500 метров Владимира Сальникова (14:58,27), мировой рекорд в плавании на 100 метров Барбары Краузе из ГДР (54,79), мировой рекорд в прыжках в высоту Герда Вессига (2 м 36 см) и рекорд польского спортсмена Тадеуша Козакевича, который на этой Олимпиаде прыгнул с шестом выше всех (578 см). Большого признания заслуживают результаты швейцарца Роберта Дилла Бунди в гонке с преследованием на 4000 м (4:35,66), австралийской пловчихи Мишель Форд, установившей на дистанции 800 м новый олимпийский рекорд, и советского атлета Юрия Седых, повторившего свой успех в Монреале и установившего новый мировой рекорд в метании молота с результатом 81 метр 80 сантиметров. Этот список имен можно было бы продолжить именами выдающихся тяжелоатлетов кубинца Даниеля Нунеза, болгарина Янко Русева, Юрика Вardanяна и Леонида Тараненко, вписавших в Москве новые страницы в таблицу мировых рекордов.

Что касается сопоставления результатов команд, добившихся наибольших успехов, мнение было единодушным, что советские легкоатлеты, борцы, велосипедисты, конники, стрелки, волейболисты, гимнасты и пловцы оправдали возлагавшиеся на них надежды. Особенно выделялись борцы, которые хорошо приспособились к новой, более темповой манере борьбы, вызванной сокращением отведенного на поединок времени. В классической борьбе советские спортсмены завоевали 5, а в легкой борьбе — 6 золотых медалей.

В команде ГДР главной ударной силой были легкоатлеты, гребцы и пловцы. Прыгун в длину Лутц Домбровски улучшил европейский рекорд, прыгнув на 8 метров 54 сантиметра. Валдемар Цирпински после Монреала вновь доказал, что в настоящее время он является самым быстрым марафонцем в мире. Вика Рейниш установила мировые рекорды в плавании на спине на дистанции 100 и 200 м.

Наряду с Советским Союзом и ГДР наиболее заметных результатов добились спортсмены Болгарии, Польши, Венгрии, Румынии, Кубы, Великобритании, Италии, Франции, Швеции, Чехословакии, Югославии, Австралии и Финляндии. 6 золотых медалей доказали превосходство кубинской школы бокса. Тяжеловес Теофило Стивенсон стал трехкратным победителем олимпиад, что в истории олимпийского бокса новейшего времени стало вторым

случаем после достижения Ласло Паппа. Один из самых запоминающихся эпизодов соревнований, отличавшихся полной драматизма, большого риска и неожиданностей борьбой, связан с командой победителя Римской олимпиады Виктора Капитонова. В индивидуальной шоссейной гонке Сергей Сухорученков и Юрий Баринов вместе с «прилипшим» к ним поляком Чеславом Лангом продемонстрировали беспрецедентное в истории олимпийского велосипедного спорта мастерство. На третьем круге они «просто убежали» от основной группы велосипедистов в 110 человек. Специалисты с беспокойством покачивали головами, т. к. опыт показывал: в такой отрыв на первой четверти дистанции шли только неразумные новички, которые потом, как правило, ломались. Особую остроту состязанию придало то, что Сухорученков начал спуртовать за три круга до финиша и, все увеличивая темп, пришел к цели. Вторым стал Ланг и третьим — Баринов.

Среди бегунов на средние и длинные дистанции, которым прочили успех, внимание приковано прежде всего к финну Лассе Вирену и эфиопскому бегуну Мирутсу Ифтеру. На этот раз эфиопский спортсмен Ифтер оказался «московским Нурми», он стал олимпийским чемпионом в беге на 5 и 10 тысяч метров. Вирену пришлось довольствоваться пятым местом, а в марафонском беге он сошел с дистанции.

О накале олимпийских состязаний свидетельствует и тот факт, что венгерские ватерполисты, пятиборцы и фехтовальщики, занимавшие в международной таблице о рангах традиционно высокие места, вернулись домой без золотых медалей. Финальные игры по баскетболу и футболу проходили без участия советских команд, ранее добивавшихся такого успеха. В тяжелой атлетике считавшийся фаворитом Василий Алексеев выбыл из соревнований в рывке. Кроме него с пьедестала сошли такие мировые рекордсмены, как дискболб Вольфганг Шмидт (ГДР) и Ференц Парраги (Венгрия). В то же время возродившаяся команда французских фехтовальщиков на рапирах вернулась на родину с 4 золотыми, 1 серебряной и 1 бронзовой медалями.

Обзор XXII Летних Игр был бы далеко не полным, если не упомянуть культурную программу. Без преувеличения можно сказать, что на Московской Олимпиаде наряду со спортсменами от Советского Союза выступала еще одна сборная команда — артистов. За время проведения Игр только на московских сценах зрители просмотрели 144 балетных и оперных, а также 450 театральных спектаклей, побывали на 1800 концертах и 350 цирковых представлениях. Богатая культурная программа была предложена гостям и в трех других олимпийских городах Советского Союза — Ленинграде, Минске и Таллине.

На XXII Летних Олимпийских Играх 5748 спортсменов из 81 страны вели борьбу в 23 видах спорта за 203 золотые медали. Организаторы Игр обеспечили на самом высоком уровне все условия для успешного выступления спортсменов. В неофициальном командном зачете по очкам первое место занял Советский Союз, второе — ГДР и третье — Болгария.

#### **У зимние олимпийские игры (Санкт-Мориц, 30 января — 8 февраля 1948 года)**

У зимние олимпийские игры<sup>64</sup> вновь проводились в Швейцарии. Несмотря на то что Игры имели некоторый коммерческий налет, в каждом виде спорта были зафиксированы новые достижения. Вместе с тем давали о себе знать потери, причиненные II мировой войной. С самого начала бесспорным стало превосходство команд Швеции, Швейцарии и Соединенных Штатов Америки, которые не были непосредственно затронуты опустошительной войной.

Ричард Баттон своим акробатическим стилем катания положил начало новой школе в фигурном катании, и с этого момента заокеанские спортсмены стали играть здесь ведущую роль. Программа соревнований была

расширена за счет скоростного спуска и слалома. После двадцатилетнего перерыва в программе Игр вновь появился скелетон.

Среди «казусов» Олимпийских игр в Санкт-Морице наиболее памятным осталось то, что американцы неожиданно заявили для участия в соревнованиях две хоккейные команды. Одна из них была заявлена Олимпийским комитетом США, а другую направила Американская хоккейная лига (АХЛ). Организаторы долго не могли принять решения, и в итоге произошло следующее: когда не заявленная официально команда АХЛ вышла на поле, президент МОК в знак протеста покинул место соревнований. Наконец все же было решено допустить команду АХЛ к участию в турнире вне конкурса.

На V зимних олимпийских играх 713 спортсменов (в том числе 77 женщин) из 28 стран оспаривали первенство по 22 дисциплинам в 5 видах спорта. Показательные выступления состоялись в зимнем пятиборье и лыжных гонках военных патрулей.

В неофициальном общекомандном зачете места распределились следующим образом: I — Швеция, II — Швейцария и III — Соединенные Штаты Америки.

### **VI зимние олимпийские игры (Осло, 14—25 февраля 1952 года)**

К столице Норвегии любители зимних видов спорта отнеслись с доверием вполне заслуженно. Организаторы игр не дали возможности для развертывания вокруг олимпиады ставшей уже традиционной политической, коммерческой, рекламной и другого рода деятельности. Зато к играм, проводившимся в непривычно пуританских условиях, был подготовлен новый зимний стадион, реконструирован трамплин Холменколлен и построена спроектированная с высокой инженерной точностью трасса для бобслея. Эти сооружения удовлетворяли высоким требованиям всех участников.

Используя преимущество «родных стен», норвежцы вернули свои позиции не только в северных видах лыжного спорта, но заявили о себе и в горнолыжных дисциплинах. Результаты норвежца С. Эриксона привлекли внимание специалистов к преимуществам метода изменения направления движения с помощью «техники ног». В соревнованиях приняли участие спортсмены Японии и Федеративной Республики Германии. Советское спортивное руководство было представлено на Играх наблюдателями.

На VI зимних олимпийских играх 732 спортсмена (в том числе 108 женщин) из 30 стран оспаривали первенство по 22 дисциплинам в 5 видах спорта. Были организованы показательные встречи по хоккею-бенди.

В неофициальном общекомандном зачете места распределились следующим образом: I — Норвегия, II — Соединенные Штаты Америки, III — Финляндия.

### **VII зимние олимпийские игры (Кортина-д'Ампеццо, 26 января — 5 февраля 1956 года)**

Свой центр зимнего спорта Кортина-д'Ампеццо итальянцы предложили в качестве места для проведения зимней Олимпиады еще в 1940 году. Однако из-за II мировой войны сумели принять у себя лучших спортсменов мира только 16 лет спустя. Игры в Кортина-д'Ампеццо явились значительной вехой в истории олимпизма и в другом отношении. Это были первые зимние олимпийские игры, в которых приняли участие представители советского спорта. Впервые здесь под одним флагом выступали две германские команды. Текст олимпийской клятвы впервые произнесла женщина — Джулиана Кенал Минуццо. И наконец, именно отсюда впервые велась прямая телевизионная трансляция соревнований.

В Кортина-д'Ампеццо также подготовили к приему гостей новый трамплин и стадион с искусственной ледяной дорожкой. 18-километровую

дистанцию в лыжных гонках для мужчин здесь сократили до 15 километров, в качестве новой дисциплины включили в программу гонку на 30 километров, а для женщин — эстафету 3 по 5 километров. Молодой австрийский лыжник Тони Зайлер выиграл все виды соревнований в горных лыжах. Советские представители «белого спорта» получили в Кортина-д'Ампеццо боевое крещение. Первую золотую медаль советской команды завоевала Любовь Козырева в лыжной гонке на 10 км. Хоккейная команда Советского Союза прервала серию побед на олимпиадах канадцев, которые до того времени считались непобедимыми. В скоростном беге на коньках и так называемых «северных номерах» советские спортсмены также вошли в число лучших спортсменов мира наряду со шведскими, норвежскими и финскими лыжниками. Французы не увезли на родину ни одной медали. В скоростном беге на коньках и в северных видах лыжного спорта в шведскую, норвежскую и финскую тройку вклинились советские спортсмены. Французы же не увезли домой ни одной медали.

На VII зимних олимпийских играх 924 спортсмена (в том числе 146 женщин) из 32 стран оспаривали первенство по 24 дисциплинам в 5 видах спорта. Показательных выступлений не было.

В неофициальном командном зачете I место занял Советский Союз, II — Австрия и III — Швеция.

### **VIII зимние олимпийские игры (Скво-Вэлли, 18—28 февраля 1960 года)**

Долина индианок встретила участников Игр современным ледовым дворцом, четырьмя катками, восемью подъемниками, Олимпийской деревней, новым оборудованием и рядом других внешних атрибутов. Создавать новую дорогостоящую трассу для бобслея организаторам не пришлось, хотя в сообщениях прессы подчеркивалось, что имевшаяся трасса внешне «эффектна, но в техническом отношении страдает недостатками».

Торжественная церемония открытия Игр была красочной и в этом отношении действительно превзошла все предыдущие зимние олимпиады. Разрабатывал режиссуру и руководил ею известный кинопродюсер Голливуда Уолт Дисней. По его замыслу 18 февраля 1960 года в 13 часов 45 минут по местному времени вспыхнул торжественный олимпийский фейерверк. Ударили барабаны, и на мачты были подняты флаги стран-участниц. В этот момент в исполнении 2,5-тысячного хора и оркестра, состоявшего из тысячи музыкантов, зазвучал олимпийский марш. Началось торжественное шествие команд-участниц. Вице-президент Соединенных Штатов Америки объявил игры открытыми, и хор исполнил олимпийский гимн. На главной мачте взвился олимпийский флаг — белое полотнище с изображением пяти колец, и в Скво-Вэлли можно было услышать вначале шум крыльев двух тысяч взлетающих голубей, а затем — орудийный залп из восьми стволов. Еще не затихло от выстрелов эхо, когда присутствующие обратили свой взор на гору «Литтл Папуз». С ее вершины с факелом в руках в направлении к стадиону в сопровождении восьми лыжников спускалась Мейд Лоуренс. Конькобежец Генри Кеннет зажег олимпийский огонь, и началась борьба за медали.

Состязания характеризовались равной борьбой. В северном двоеборье победил представитель Федеративной Республики Германии, а в хоккее — команда Соединенных Штатов Америки. В фигурном катании все три медали остались за океаном. В скоростном беге на коньках для женщин, включенном в программу олимпийских игр впервые, Лидия Скобликова и ее подруги по команде шесть раз поднимались на пьедестал почета.

На VIII зимних олимпийских играх 665 спортсменов (в том числе 144 женщины) из 30 стран оспаривали первенство по 27 дисциплинам в 5 видах спорта. Показательных выступлений не было.

В неофициальном командном зачете места распределились следующим образом: I — Советский Союз, II — Швеция, III — Соединенные Штаты Америки.

### **IX зимние олимпийские игры (Инсбрук, 19 января — 9 февраля 1964 г.)**

Игры 1964 года в Инсбруке были рекордными во многих отношениях: по числу участников, зрителей, с точки зрения разнообразия программы игр, отличались высоким уровнем организации и проведения соревнований.

Состязания и здесь оказались довольно спокойными и уравновешенными. В скоростном беге на коньках, например, каждый новый забег приносил победу представителю новой страны. Считавшиеся бесперспективными участники заездов в бобслее завоевали почетные места. Однако самое выдающееся достижение продемонстрировала советская спортсменка Лидия Скобликова, которая победила на всех четырех дистанциях в скоростном беге на коньках.

«Я никогда не добилась бы такого результата, — сказала она в интервью, данном после Олимпиады, — если бы у меня не было такого учителя физкультуры, как Борис Мишин, который работает в Челябинске. Каждый его урок был настоящим путешествием в неизведанный мир... Он придерживался того мнения, что легкая атлетика лучше всего способствует получению общей базовой физической подготовки. С его помощью я приобрела эту атлетическую подготовку, что позволило мне затем добиться серьезных результатов и на льду». Эти имеющие практическое значение мысли Скобликовой когда-нибудь, возможно, станут лейтмотивом специальных книг по спортивной педагогике.

На IX зимних олимпийских играх 1111 спортсменов (в том числе 197 женщин) из 36 стран оспаривали первенство по 34 дисциплинам в 5 видах спорта. Показательных выступлений не было.

В неофициальном командном зачете победители расположились в таком порядке: I — Советский Союз, II — Норвегия, III — Австрия.

### **X зимние олимпийские игры (Гренобль, Франция, 16—18 февраля 1968 года)**

Реорганизованное в соответствии с концепцией де Голля руководство спортом во Франции превратило юбилейные зимние олимпийские игры в дело общенационального масштаба. Однако проводившаяся при поддержке государства и армии олимпиада, потребовавшая огромных материальных затрат, не оправдала возлагавшихся на нее надежд. Хотя объявленный национальным героем Жан-Клод Килли и «прибрал к рукам» награды в трех видах программы соревнований по горным лыжам, но, кроме него, из французов только Мариель Гойчель удалось получить золотую медаль.

Тот факт, что спортсмены Германской Демократической Республики впервые выступали здесь самостоятельной командой, считался значительным успехом в области спортивной дипломатии. Делегация же КНДР покинула Гренобль, т. к. организаторы потребовали, чтобы ее команда выступала от имени «Северной Кореи».

Неприятными моментами во всех других отношениях красочных и волнующих соревнований явились дисквалификация Карла Шранца в слаломе и дискуссия, разгоревшаяся вокруг фирменных знаков на лыжах. В конце концов на спешно созванном заседании МОК было разрешено пользоваться лыжами с надписями. В целом же для фирмы, производящей лыжи, эта канитель означала хорошую рекламу, так как к маркам лыж, «фирменные знаки на которых нарушают олимпийский принцип любительства», было привлечено тем самым внимание по крайней мере 600 миллионов телезрителей.



Хроника X зимних олимпийских игр включает в себя еще несколько неожиданностей: спортсмены Соединенных Штатов Америки выступили здесь значительно скромнее, чем это ожидалось. Серия побед скандинавских лыжников была прервана гонщиком из Южной Европы — итальянцем Франко Нонесом.

Самые волнующие сражения состоялись на хоккейном стадионе, где команды Советского Союза, Чехословакии, Швеции и Канады, имевшие наибольшие шансы на победу, в играх между собой по очереди терпели поражения.

На зимних олимпийских играх в Гренобле более тысячи спортсменов из 37 стран соревновались по 35 дисциплинам в семи видах спорта.

В неофициальном командном зачете победители расположились в следующем порядке: I — Норвегия, II — Советский Союз, III — Австрия.

### **XI зимние олимпийские игры (Саппоро, 3—13 февраля 1972 года)**

Первая зимняя олимпиада в Азии стала запоминающейся благодаря, во-первых, превратностям погоды, а во-вторых, благодаря конфликтам и сложностям, возникшим вокруг проблемы любительства в связи со злоупотреблениями коммерческого характера, имевшими место на Кубке мира по горнолыжному спорту. На заседании МОК в Саппоро Э. Брендедж, ссылаясь на статью 26 модифицированного в 1971 году Устава любительского спорта, выступил против включения в программу олимпиады соревнований по горнолыжному спорту. Однако в итоге разгоревшейся дискуссии он вынужден был довольствоваться тем, что австриец Карл Шранц не был допущен к соревнованиям. Австрийцы все же не отказались от участия в играх, в то время как спортсмены Канады из-за разногласий с Международной федерацией лыжного спорта не приняли участия в соревнованиях.

Для олимпийских игр характерным был выход на передний план молодых спортсменов. Однако «ветераны» тоже были представлены среди победителей. В скоростном беге на коньках голландец Ард Схенк, а в гонках на лыжах представительница Советского Союза Галина Кулакова завоевали по три золотые медали. На турнире хоккеистов, кстати не отличавшемся особо большим накалом борьбы, советская сборная, укомплектованная «ветеранами», также отстояла свое чемпионское звание. Наряду с неожиданно слабым выступлением французов и австрийцев большего успеха добились швейцарские и японские спортсмены.

Героические сражения X зимней олимпиады вдохновили Роберта Рождественского на создание стихотворения «Пусть бьются ваши сердца» (Саппоро, 1972).

На зимних олимпийских играх в Саппоро 1274 спортсмена (в т. ч. 217 женщин) боролись за звание чемпионов по 35 дисциплинам в 6 видах спорта.

В неофициальном общекомандном зачете советская команда вернула себе первое место. А спортсмены ГДР обошли норвежцев.

### **XII зимние олимпийские игры (Инсбрук, 4—15 февраля 1976 года)**

МОК на своей 69-й сессии вначале предоставил право на организацию XII зимних олимпийских игр г. Денверу. Однако в ходе референдума в ноябре 1972 года большинство жителей штата Колорадо отклонили это предложение. Оказавшись в безвыходном положении, Исполком МОК на своем заседании 4 февраля 1973 года принял заявку на проведение игр от Инсбрука. Таким образом, двенадцать лет спустя столица Тироля снова стала хозяйкой олимпиады.

Олимпийский комитет Австрии в соответствии с высказанным намерением организовал скромную, однако отвечающую всем необходимым требо-

ваниям олимпиаду. Впервые в истории игр церемония открытия началась тем, что группа парашютистов, взявшись за руки и образовав в полете пять олимпийских колец, спустилась с небес. Первый день соревнований принес успех хозяевам: Франц Кламмер выиграл скоростной спуск со временем 1:45,75. У женщин выделялась двойная победа советской конькобежки Татьяны Авериной, а также победа западногерманской спортсменки Розы Миттермайер в скоростном спуске на лыжах. Самый большой успех выпал на долю Пахомовой и Горшкова в спортивных танцах на льду, впервые включенных в программу олимпиады. Особым сюрпризом явилось то, что на иглишской комбинированной трассе из искусственного льда спортсмены ГДР выиграли все четыре вида соревнований на спортивных санях.

В неофициальном общекомандном зачете на I месте оказались спортсмены Советского Союза, на II — ГДР и на III — Соединенных Штатов Америки.

### **XIII зимние олимпийские игры (Лейк-Плэсид, 13—24 февраля 1980 г.)**

Зимние игры были организованы в Лейк-Плэсиде впервые в феврале 1932 года. Тогда они проходили на фоне постепенного выхода мировой экономики из кризиса. На этот раз спортивный мир оказался перед угрозой быть втянутым в картеровскую политику бойкота. На состоявшейся в Лейк-Плэсиде 82-й сессии МОК государственный секретарь США. С. Вэнс с помощью Американского Олимпийского комитета пытался заставить мировую спортивную организацию лишить Москву права проведения XXI Летних Олимпийских Игр. Позиция Советского Союза по поводу этой компании была изложена председателем Организационного комитета «Олимпиада-80» И. Т. Новиковым. Оценивая отчет Москвы, лорд Килланин подчеркнул, что организаторы Олимпиады проводят работу по подготовке к проведению летних игр, точно соблюдая установленные сроки. «Молодежь мира, — заявил он, — и в будущем хочет встречаться и будет встречаться в рамках олимпийских соревнований».

Из-за отсутствия соответствующей помощи со стороны американского правительства сооружения в Лейк-Плэсиде, предназначенные для проведения соревнований, были едва модернизированы за время, прошедшее после предыдущей Олимпиады. Небеспроблемным было и размещение спортивных делегаций, которые оказались более многочисленными, чем ожидалось. Участники Игр столкнулись с транспортными проблемами, трудностями в обеспечении возможностей передачи корреспонденции из Лейк-Плэсида. Несмотря на это, ход игр в целом подтвердил правильность приведенных выше слов Килланина. Соревнования изобиловали обычными взрывами эмоций и сюрпризами. Уже тот факт, что на Олимпиаде, в которой участвовали делегации 37 стран, олимпийские медали были завоеваны спортсменами 19 государств, свидетельствовал о постепенном росте популярности зимних видов спорта.

Первая золотая медаль в Лейк-Плэсиде была завоевана советским спортсменом Николаем Зимятовым в лыжной гонке на 30 км. Это явилось колоссальной сенсацией, поскольку специалисты, основываясь на результатах предшествовавших Олимпиаде соревнований на Кубок мира, предсказывали победу одному из трех основных претендентов — шведу Вассбергу, норвежцу Аунли или поляку Лушкеку. Спустя несколько дней Зимятов вышел победителем и в лыжной гонке на 50 км и тем самым полностью опроверг все пророчества. Дальше больше: как член советской команды лыжников Зимятов внес значительный вклад в ее победу в эстафете 4 × 10 км. Другим неожиданным результатом на XIII зимних играх было поражение советских хоккеистов от американской команды. Общеизвестно, что перед Олимпиадой хоккеисты США не котировались на международной арене. Однако ее

менеджер Херб Брук за короткое время собрал из студентов колледжей такую сильную гвардию игроков, которая под руководством вратаря Джима Крэга завоевала вторую золотую медаль американских хоккеистов (после Олимпиады профессиональные клубы разобрали лучших игроков команды, и в результате национальная сборная США вновь исчезла из первых рядов международного спорта). Третьей сенсацией явилось завоевание командой Лихтенштейна двух золотых и двух серебряных медалей.

Среди стран, добившихся лучших результатов, ведущее место в Лейк-Плэсиде вновь сохранил за собой Советский Союз, завоевав 10 золотых и 6 бронзовых медалей. Помимо лыжников это была заслуга в первую очередь биатлонистов и среди них Александра Тихонова, который уже в третий раз возвратился с Олимпиады на родину с золотой медалью. Зрители долго приветствовали победу пары советских фигуристов — Ирины Родниной и Александра Зайцева. Вслед за Саппоро и Инсбруком Роднина завоевала в Лейк-Плэсиде свою третью золотую медаль. Такой серией побед на Олимпиадах в истории фигурного катания могла похвастаться лишь королева льда 30-х годов норвежская спортсменка Соня Хенни. Большинство советских спортсменов, как и ожидалось, хорошо проявили себя в спортивной борьбе. К сожалению, помимо уже упоминавшихся выше хоккеистов не показали привычных результатов также советские прыгуны с трамплина и конькобежцы.

Наряду с советскими спортсменами очень успешно выступила на Олимпиаде команда ГДР. Спортсмены этой страны добились в Лейк-Плэсиде самых больших достижений за всю историю их участия в зимних играх, вернувшись на родину с 9 золотыми, 7 серебряными и 7 бронзовыми медалями. Особого внимания заслуживают выдающиеся результаты, показанные девушками из ГДР. Двое из них завоевали золотые медали в таких видах спорта, в которых до сих пор спортсмены ГДР не добивались больших успехов (Анетт Печ в фигурном катании и Барбара Пец в лыжной гонке на 10 км). О последовательном характере политики, проводимой в ГДР в области развития спорта, свидетельствует также победа, которой добилась Карин Энке в беге на коньках на дистанции 500 метров. В этом виде программы соревнований представительница ГДР в последние 20 лет ни разу не поднималась на пьедестал почета.

Хозяева Олимпиады завоевали 6 золотых медалей, 5 из которых явились заслугой Эрика Хейдена. В танцах на льду серебряную медаль завоевала венгерская пара Регеци—Шаллаи, уступив советским фигуристам Линичук и Карпоносову, что можно считать большим достижением для представителей такой страны, где условия для зимних видов спорта являются не столь благоприятными, как у многих других участников Олимпиады. В то же время в кругах специалистов большое разочарование вызвал тот факт, что располагающая богатыми традициями в области «белого спорта» Чехословакия завоевала лишь одну бронзовую медаль. И уж просто никто не ожидал, что ее хоккейная команда окажется всего лишь на пятом месте.

На XIII зимних Олимпийских играх спортсмены из 37 стран оспаривали первенство в 38 дисциплинах 8 видов спорта. В неофициальном командном зачете по очкам первое место заняла ГДР, второе — СССР и третье — США.

#### **6.5.4.2. Изменение роли международного рабочего спортивного движения в период после II мировой войны**

Исторический этап в развитии международного рабочего спортивного движения после II мировой войны начался с его реорганизации. Разгром фашизма сделал возможным возрождение распущенных накануне или во

время войны немецких, австралийских, итальянских, венгерских, польских, рабочих спортивных объединений. Во многих случаях получившее новый размах рабочее спортивное движение опережало буржуазные спортивные организации в налаживании международных спортивных контактов. Парижский конгресс спортсменов-рабочих (октябрь 1945 года) обсуждал вопрос о создании нового спортивного интернационала. Однако внутри сил, сплотившихся на антифашистской основе, произошла в изменившихся условиях значительная дифференциация. В спортивном движении стран народной демократии образовалось несколько спортивных центров, находившихся под влиянием различных политических партий, боровшихся за власть. Внутри социал-демократических партий Западной Европы возобладало мнение о том, что основные усилия должны быть сосредоточены на внутрипарламентских политических баталиях и парламентских выборах. В области культуры спорта необходимо вести идеологическую борьбу, и ее развертыванию не должны препятствовать организационные неурядицы.

В этих условиях парижский конгресс признал излишним создание спортивного интернационала и поручил временно вести дела **Международному комитету рабочего спортивного движения (КСИТ)**.

**На созванной в июне 1947 года в Варшаве сессии КСИТ все-таки высказался за самостоятельность рабочего спортивного движения.** В качестве принципа, положенного в основу его деятельности, послужила, по существу, программа, принятая в 1937 году, с той лишь разницей, что из нее были изъяты статьи устава, связанные с запретом поддерживать связи с буржуазными спортивными объединениями. Был изменен и временный статус КСИТ. Его Председателем был избран бельгиец Девлиже. Исполнять обязанности секретарей поручили французцу Мозьону и англичанину Эльвину. Было избрано правление из пяти человек, в состав которого вошли Гастчерб (Австрия), Ваверка (Чехословакия), Дамошлевский (Польша), Херц (Палестина) и Андор Райк (Венгрия). В круг обязанностей Комитета входило развитие и поддержание международных связей, охрана здоровья рабочих, организация и проведение рабочих спортивных фестивалей.

**Представители социалистических стран в 1949 году вышли из состава КСИТ, а рабочие спортивные организации ФРГ постепенно влились в состав буржуазных спортивных объединений.** С начала 1950-х годов наиболее тесно с КСИТ сотрудничали двенадцать европейских, один азиатский и один африканский рабочий спортивный союз. Его связи с рабочими спортивными организациями США, Канады, Южной Америки и Японии были слабыми.

В соответствии с решением парижской (1961) сессии КСИТ вошел в состав ЮНЕСКО и установил официальные связи с МОК. Спортивные отделы советов профсоюзов социалистических стран поддерживают постоянные связи с секциями КСИТ. Их представители в качестве наблюдателей принимают участие в сессиях Комитета. Особенно тесными являются связи с французскими, итальянскими, австрийскими и финскими рабочими спортивными организациями.

В качестве продолжения рабочей олимпиады в 1946 году впервые были проведены крупные международные соревнования в Бадене, которые затем состоялись также в Арнхайме, Вене, Лозанне, Льеже, Амстердаме, Линце, Париже, Брюсселе, Винтертуре, Дордрехте, Берне, Хельсинки, Граце и Стокгольме.

Самые сильные рабочие спортивные союзы находятся сейчас во Франции, Италии, Австрии и Финляндии. Они принимают действенное участие в работе национальных олимпийских комитетов. Благодаря достигнутым спортивным успехам и имеющимся у них рекреационным сооружениям они оказывают значительное влияние на развитие физической культуры в своих странах. Их деятельность способствует укреплению политики мирного сосуществования.

Западноевропейские коммунистические партии, действуя через свои молодежные организации, принимают непосредственное участие в развитии рабочего спортивного движения. При поддержке Итальянской коммунистической партии в 1948 году был вновь создан Итальянский народный спортивный союз (ИНСС). Местным органам власти в Италии и Франции, находящимся под влиянием коммунистов, приходится предпринимать большие усилия в интересах улучшения условий для молодежи, занимающейся спортом. Итальянская компартия на своем VIII съезде (1957), а компартия Финляндии на своем XII съезде выдвинули задачу превратить сеть спортивных обществ, объединяющих трудящиеся слои населения, в массовые организации рабочего движения. Они ведут также большую работу в интересах развития международных контактов с рабочими спортивными организациями социалистических и других стран. Молодежная организация Французской коммунистической партии, например, из года в год является активным организатором спортивных состязаний на приз газеты «Юманите».

Как следствие изменений в соотношении сил, наступивших после II мировой войны, международное спортивное движение все менее становится ареной открытых классовых столкновений. В отсутствие революционной ситуации задача осуществления социалистической революции в этот период не могла выдвигаться на первый план. Положение в это время несколько напоминало ситуацию тридцатых годов, когда к власти пришел фашизм и вместо борьбы за пролетарскую диктатуру пришлось вести борьбу за демократию против фашизма. Теперь же не фашизм, а монополистический капитал представлял собой угрозу для буржуазной демократии и развития общественного прогресса. В то же время концентрация рабочего класса на крупных предприятиях и рост числа служащих постепенно выдвинули на первый план задачу организации идеологической борьбы, направленной на нейтрализацию тенденции к ослаблению спортивной и рекреационной деятельности на предприятиях.

### 6.5.4.3. Студенческое спортивное движение (1945—1975)

#### 6.5.4.3.1. Возрождение и развитие в рамках МСС (1945—1949)

Второй этап развития международного студенческого спортивного движения начался в чрезвычайно благоприятных условиях. В результате разгрома фашизма во II мировой войне и изменений в соотношении сил на мировой арене были созданы условия для интернациональной сплоченности студенчества на более прогрессивной основе. Учредительная конференция Международного союза студентов (МСС) 17 ноября 1945 года выступила за создание возможностей для бесплатного и доступного каждому студенту занятия физкультурой и спортом. В принятой программе подчеркивалось, что физическая культура не может быть самоцелью, а средством для укрепления дружбы, развития культурных и спортивных связей, укрепления здоровья студенчества. На пражском конгрессе Международного союза студентов в 1946 году был создан отдел физкультуры и спорта, который взялся за возрождение предвоенных летних и зимних студенческих игр. В соответствии с этой инициативой в Давосе были проведены VII зимние, в Париже (1947) — IX летние, а в Спйндлерув-Млыне (1949) — VIII зимние студенческие игры.

Игры, проведенные в Давосе и Париже, представляли собой первые после войны крупномасштабные спортивные встречи. Казалось, что осуществленное ранее организационное единство студенчества должно способствовать также укреплению единства международного студенческого спортив-

ного движения. В дальнейшем удается создать такую распространенную по всему миру базисную сеть, которая через систему спортивных связей способна была все в большей мере содействовать делу социального прогресса, решению колониального вопроса, делу борьбы за мир и реформу университетского образования. Эта задача находила выражение также в стремлении соединить в перспективе студенческие игры с мероприятиями, проводимыми в рамках Всемирных фестивалей молодежи и студентов.

**Однако временное развитие и углубление спортивных связей было приостановлено все более сгущавшейся атмосферой «холодной войны».** Студенческие организации и спортивные союзы студентов западных стран противопоставили себя силам, борющимся за ускорение общественного прогресса. В то же время МСС не в достаточной мере учитывал тот факт, что студенческая спортивная жизнь в этих странах, несмотря на антифашистское содержание и стремление к сближению, в своей основе была связана с такими классовыми интересами, которые делали проблематичным достижение поставленных ранее целей. **Уже на Лионской конференции в 1947 году выделилась группа, которая заявила, что «антиимпериалистическая» направленность Всемирных студенческих игр, привязанных к Всемирным фестивалям молодежи и студентов, расходится с ее представлениями о единстве.** Вслед за этим участники этой группы хотели склонить Отдел физкультуры и спорта к тому, чтобы тот вышел из состава МСС и вел сугубо профессиональную деятельность, «лишенную какой-либо политической направленности», в целях сохранения спортивного движения студенческого профиля. **Однако после того как переговоры не принесли желаемого результата, т. н. «люксембургская группа» 1 мая 1949 года провозгласила создание Международной федерации университетского спорта (ФИСУ).** Студенческим играм, организуемым под эгидой МСС, был объявлен бойкот, и, таким образом, в студенческом спортивном движении практически наступил второй раскол.

#### 6.5.4.3.2. Десятилетие раскола (1949—1959)

Действия организаций, сплотившихся вокруг ФИСУ, породили чрезвычайно сложную и диссонирующую ситуацию в студенческом спортивном движении. Хотя международные спортивные связи были прерваны не по всем линиям, практически единство действий было нарушено.

**МСС и далее продолжал устраивать зимние и летние чемпионаты мира, а ФИСУ — в противовес этому — устраивала т. н. студенческие «Недели спорта».** Однако, с точки зрения уровня, между этими двумя видами мероприятий существовала огромная разница.

На Всемирных студенческих играх устанавливалось много европейских и мировых рекордов. В этих соревнованиях от случая к случаю участвовали также и «спортсмены независимых студенческих организаций». «Недели спорта» ФИСУ приносили, как правило, второразрядные и третьеразрядные результаты. Студенчество социалистических стран, если не считать некоторых диссидентов, в этих мероприятиях не участвовало.

Х летние Всемирные студенческие игры 1949 года были проведены в Будапеште в рамках II Всемирного фестиваля молодежи и студентов. В соревнованиях высокого ранга впервые приняли участие спортивные делегации Советского Союза, Китая, Кореи и Албании. Всемирный фестиваль молодежи, как это особо подчеркивает в цитируемой здесь книге Ласло Куташши, носил «антифашистский и антиимпериалистический» характер. Его политическая платформа отвечала целям борьбы за мир<sup>65</sup>. Тем самым Всемирные студенческие игры уже в 1949 году получили ярко выраженную политическую направленность. XI летние студенческие игры были организо-

ваны в 1951 году в рамках Берлинского фестиваля молодежи и студентов. Эти соревнования для спортсменов социалистических стран были генеральной репетицией накануне Олимпиады 1952 года. XII летние студенческие игры (1954) снова прошли в Будапеште. Зимние студенческие игры в этот период проходили в Пайане (1951), Земмеринге (1953), в Закопане, а также в Варшаве (1956).

Параллельно с фестивалями, проводившимися под руководством МСС, охватывавшими широкие студенческие массы, ФИСУ организовала пять зимних и три летних «Недели спорта».

**За кулисами соревнований предпринимались затяжные спортивно-дипломатические попытки в целях восстановления единства.** Однако в этой граничившей временами с политическими аттракционами борьбе постепенно стали преобладать такие взгляды, в соответствии с которыми спортивное соперничество будущих представителей интеллигенции не должно служить поводом для дальнейшего развертывания международной полемики и разжигания противоречий. Спортивное движение с его специфическим языком является необходимым средством диалога в политике мирного сосуществования. В то же время раскол наносит ущерб достигнутому в области физической культуры, в узком понимании этого слова, наносит ущерб развитию студенческого спортивного движения в мировом масштабе. **Пражский конгресс МСС (29 августа — 2 сентября 1956 года) пришел к выводу о том, что студенческое спортивное движение не должно обретать не присущий ему политический оттенок.** Что мероприятия, организуемые и проводимые при участии и под руководством Отдела спорта, необходимо привести в соответствие с уставом любительских спортивных федераций. Вопрос о проведении XIII студенческих игр был снят с повестки дня. Конгресс не исключал возможности того, чтобы направить делегацию на очередную IV зимнюю «Неделю спорта» ФИСУ. **Одновременно в открытом письме, направленном ФИСУ, предлагалось организовать в 1957 году в Париже совместные летние студенческие игры.** В результате этой инициативы на международной спортивной конференции, созванной 6 октября 1956 года Студенческим спортивным союзом Франции (СССФ), наметились условия для осуществления подобной акции. Видную роль в этом в качестве посредника сыграл генеральный секретарь СССР Жан Флуре. Определенное влияние оказал также авторитет основателя этой организации Жана Птижана.

#### 6.5.4.3.3. Новое единство в рамках ФИСУ (1959—...)

Настойчивые попытки правых, в основном швейцарских и голландских, студенческих кругов блокировать спортивные контакты постепенно были изолированы. **После длительных дипломатических переговоров в 1959 году было достигнуто окончательное соглашение. Страны—члены МСС были приняты в ФИСУ. Была достигнута договоренность о том, что студенческие игры будут продолжены под названием «Универсиада».** В связи с Универсиадами будут проводиться международные конференции или семинары, в ходе которых будут обсуждаться принципиальные и организационные вопросы студенческого спортивного движения, вопросы, касающиеся постановки физического воспитания, спорта среди студенчества и развития связанных с этим наук. В программе Универсиад будут представлены 9 постоянных видов спорта: легкая атлетика, гимнастика, плавание, фехтование, водное поло, теннис, волейбол и баскетбол. Раз в два года будут устраиваться также зимние игры.

...Право выбрать десятый вид спорта предоставляется стране—организатору Универсиады. Зимние и летние игры Универсиады проводятся раз в два года. Право их организации в соответствии с олимпийскими правилами

получают города, участвующие в конкурсе. Место проведения Универсиады определяется ассамблеей ФИСУ.

Первые четыре летние Универсиады состоялись, как это и планировалось, в Турине (1959 г.), Софии (1961 г.), Порто-Аллегре (1963 г.) и Будапеште (1965 г.). Будапештская Универсиада, в которой приняли участие студенты Соединенных Штатов Америки и африканских стран, завоевавших свою независимость, по праву получила название «малой олимпиады». Проведению части последующих игр Универсиады мешали напряженность, возникшая в международном положении, а также внутренние конфликты, поражавшие вузовскую жизнь страны, бравшихся за их организацию. В V играх, состоявшихся в 1967 году в Токио, не приняли участия социалистические страны, проявив солидарность с Корейской Народно-Демократической Республикой, суверенитету которой был нанесен ущерб. Союз португальских студентов, сославшись на внутривластическое положение в стране, в последний момент отказался от организации VI игр Универсиады, которые должны были состояться в 1969 году. Неожиданное препятствие было устранено благодаря сеньору Примо Небилио, президенту ФИСУ и туринскому городскому совету. В результате вмешательства Небилио Турин взял на себя роль хозяина организации Универсиады, отложив ее проведение на один год — до 1970 г. Однако двухлетняя периодичность организации игр Универсиады была нарушена. XII игры, которые запомнились своей прекрасной организацией, состоялись в Москве в 1973 году. В 1975 году от проведения игр отказались югославы. В результате VIII игры были организованы в Риме, а следующие — IX — игры в Софии (1977 г.).

Значительным шагом вперед в истории Универсиад ознаменовался 1979 год, когда студенты мира были приглашены на X летние Игры в Мехико. Хозяева хорошо использовали спортивные сооружения, построенные для проведения в 1968 году Олимпиады. В программу Игр был включен футбол, и с помощью советских специалистов соревнования в этом виде спорта были организованы образцово. В 1981 году участников Универсиады принял Бухарест, предоставив в их распоряжение «универсиадскую деревню», равную по своим масштабам новому городскому кварталу, и сделав все в интересах того, чтобы и XI Летние игры подтвердили право на существование студенческого спортивного движения.

Зимние спортивные смотры Универсиад были проведены до сих пор в Шамониксе (1960 г.), Вилларсе (1962 г.), Спиндлерув-Млайнс (1964 г.), Турине — Састриере — Клавьере (1966 г.), Хельсинки — Тампере — Рованиеми — Фихетунтури (1970 г.), Лейк-Плэсиде (1973 г.), в чехословацких Татрах (1978 г.) и в Хакка в Испании.

Более чем 20-летняя история Универсиад свидетельствует в первую очередь о росте популярности летних спортивных встреч студентов. В Порто-Аллегро на старты Универсиады вышло всего лишь около 1000 спортсменов из 27 стран, в Будапеште 1727 спортсменов из 32 стран, в Москве более 4000 спортсменов из 71 страны, в Мехико 2974 спортсмена из 94 стран, в Бухаресте 3000 спортсменов из почти что 100 стран. Большинство первых мест, как правило, делят между собой Соединенные Штаты Америки и Советский Союз, в которых вузовская спортивная жизнь получила наибольшее развитие. На бухарестской Универсиаде главные роли играли три страны: Советский Союз, Румыния и Соединенные Штаты Америки. Команда Советского Союза, завоевав 32 золотых, 31 серебряную и 29 бронзовых медалей, уверенно победила в зачете по очкам. Для специалистов, хорошо разбирающихся в закулисных тайнах спортивной жизни, «золотой дождь», обрушившийся на румын, не явился неожиданностью. Их лучшие представители 25 раз поднимались на высшую ступень пьедестала почета и в результате обошли американцев, завоевавших 22 первых места. 8 золотых



медалей досталось китайцам, 7 — спортсменам ГДР, 6 — итальянцам. Команда венгерских студентов, успешно выступавшая на прежних Универсиадах, за последние десять лет сдала свои позиции. В Бухаресте ей удалось завоевать лишь одну золотую медаль.

Игры в Бухаресте много потеряли в том, что касается их спортивной ценности и общественной роли в деле развития дружбы между народами, в связи с тем, что выполнявшее там судейские функции международное жюри не во всех случаях оказалось на высоте своих задач. Так, например, в одном из видов личных соревнований по гимнастике — на кольцах — победителем был объявлен сначала китаец Ли Нин. Затем после более точного подсчета очков для вручения медали был вызван также советский спортсмен Артур Акопян. Тогда китайский гимнаст, который вряд ли собирался бороться за приз «Честной игры», снял с себя полученную золотую медаль, положил ее на пьедестал почета и покинул зал, где проходили соревнования. Жюри вместо того, чтобы сделать обычные для таких случаев в международной спортивной жизни выводы, приняло решение, что первый подсчет очков был правильным и Акопяну полагается только серебряная медаль.

Первая советско-американская встреча по баскетболу во многом напоминала драматический матч между этими командами на мюнхенской Олимпиаде. Борьба, характеризовавшаяся постоянными изменениями в ходе игры и проходившая на высоком уровне, но в то же время изобиловавшая инцидентами, в основное время закончилась со счетом 93:93. В последние секунды первого дополнительного отрезка времени результат также был ничейным, когда американцы под своим щитом воспрепятствовали действиям Йовайши, нарушив при этом правила. Судьи на площадке дали штрафной бросок, однако судья, ведущий протокол, вмешался и заставил дать свисток об окончании дополнительного времени.

Примечательно, что в Софии были представлены 1500 спортсменов-студентов из 32 стран, в Порто-Аллегре — 1000 спортсменов из 27 стран и в Будапеште в мастерстве состязались 1727 спортсменов из 32 стран. На последних из этих состязаний наиболее сильные команды выставили Советский Союз, Венгрия, Федеративная Республика Германии, Чехословакия, Польша и вновь включившиеся в студенческие соревнования Соединенные Штаты Америки. Единодушным было мнение о том, что будапештская Универсиада превзошла все предыдущие студенческие игры и по праву заслужила название «малой олимпиады».

**Спортивные соревнования, связанные со Всемирными фестивалями молодежи и студентов, были отделены от студенческих игр и фигурируют как Международные Дружеские Спортивные Игры молодежи.** До сих пор такие игры состоялись в Бухаресте (1953), Варшаве (1955), Москве (1957), Вене (1959) и Хельсинки (1962). Всемирные фестивали, проведение которых было впервые запланировано в африканских странах, не состоялись из-за осуществленных там военных переворотов (Алжир, 1965; Гана, 1966). Вслед за этим участников фестиваля принимала София (1968), а затем Берлин (1973). В 1978 году Всемирный фестиваль молодежи и студентов проводился в Гаване.

На Международных Дружеских Играх молодежи в Хельсинки было введено заслуживающее внимания правило, в соответствии с которым соревнования по некоторым видам спорта разделили на две категории. В первую категорию зачислялись уже известные спортсмены и участники состязаний, имеющие соответствующую спортивную квалификацию, в другую же — любители и энтузиасты спорта из числа членов делегаций. Таким образом, удалось избежать того, чтобы все призы доставались только именитым мастерам.

#### 6.5.4.4. Региональные спортивные движения и игры в наши дни

##### 6.5.4.4.1. Паназиатские игры

После II мировой войны благодаря настойчивым организационным усилиям члена МОК М. Г. Д. Сонди (Индия) была создана Ассоциация азиатских Игр (13 февраля 1949 года), которая выработала обстоятельную программу, направленную на повышение уровня спортивной жизни и развитие международных спортивных контактов.

Основные задачи Ассоциации:

«а) Систематическая организация спортивных соревнований в целях повышения уровня спорта в азиатских странах. Одновременно это должно способствовать более успешному участию указанных стран в олимпийских играх и других международных соревнованиях.

б) Пробуждение широкого интереса к спорту, с тем чтобы народы этих стран могли улучшать свои физические способности.

в) Спорт должен способствовать установлению между странами — членами Ассоциации отношений доброй воли и взаимопонимания»<sup>66</sup>.

В соответствии с этой программой Ассоциация в 1951 году возобновила проведение Азиатских игр по олимпийской программе. До сих пор они проводились пять раз: в 1951 году — в Нью-Дели, в 1954 году — в Маниле, в 1958 году — в Токио, в 1962 году — в Джакарте и в 1966 году — в Бангкоке. Постоянные участники игр: Афганистан, Индия, Индонезия, Иран, Непал, Сингапур, Таиланд, Филиппины, Цейлон и Япония. Иногда в Играх принимают участие спортсмены социалистических стран Азии, а также Тайвань, Гонконг и др. На игры в Джакарту Тайвань и Израиль не приглашались. Поэтому их официальный статус МОК не признает.

По мнению специалистов, для азиатских региональных игр послевоенного периода характерно то, что наряду с крикетом и бейсболом все большее распространение получает футбол и волейбол. В рамках показательных выступлений здесь преобладают различные виды состязаний, связанные с местными обычаями, и народные игры. Вследствие все возрастающих трудностей материального характера оргкомитет вновь и вновь вынашивает мысль о сокращении программы игр, но все это пока безрезультатно. Японские спортсмены намного превосходят всех остальных участников.

Страны, в спортивном отношении менее развитые, которые по сравнению с Японией, Советским Союзом, Китаем, Индией, Индонезией и Филиппинами не могли добиться заметных успехов, в конце 1950-х годов учредили Юго-Восточноазиатские игры. Наряду с целями развития спортивного движения их организаторы аргументировали необходимость создания этих игр прежде всего тем, что малые страны из-за недостатка средств не могут участвовать в соревнованиях, проводимых в отдаленных странах, даже если речь идет об Азиатских играх. Одновременно они заявили, что во избежание организационных трудностей они не будут приглашать на игры спортсменов тех стран, участие которых могло бы повлечь за собой международные конфликты (КНДР, СРВ).

Первые Юго-Восточноазиатские игры были проведены в столице Таиланда Бангкоке (1959). В программе игр были представлены: легкая атлетика, настольный теннис, бадминтон, теннис, баскетбол, бокс, велосипедный спорт, футбол, плавание, стрельба, волейбол и тяжелая атлетика. II игры состоялись в 1961 году в Рангуне. В них приняли участие Бирма, Камбоджа, Лаос, Малайзия, Сингапур, Таиланд и Южный Вьетнам. От права проведения III игр Камбоджа отказалась из-за санкций Международного легкоатлетического союза, направленных против Индонезии.

Точнее говоря, из-за нарушения Устава Федерации Азиатских Игр МОК сделал предупреждение Индонезии и отказался патронировать джакартские игры. В спор между МОК и индонезийскими спортивными руководителями вмешалась также Китайская Народная Республика, что привело к новому расколу в рядах участников азиатских игр. Осенью 1963 года Джакарта организовала I Игры ГАНЕФО, участвовать в которых были приглашены представители всех стран и видов спорта, не поддерживавших в то время официальных контактов с МОК. Реакцию всемирной спортивной организации на этот шаг можно было предсказать заранее: все участники ГАНЕФО были не допущены на Олимпийские Игры, которые состоялись в Токио в 1964 году. II Игры ГАНЕФО были проведены зимой 1966 года в Пномпене. III игры планировалось организовать в 1969 году в Пекине, однако они не состоялись из-за развернувшихся в ходе культурной революции выступлений против проведения спортивных состязаний. В программе международной встречи, проведенной в Пекине в 1971 году, фигурировал уже только настольный теннис, что практически означало закат ГАНЕФО.

#### 6.5.4.4.2. Панафриканские игры

Идея Кубертена о Панафриканских играх могла быть осуществлена только после ликвидации колониальной системы. Однако ее претворение в жизнь затрудняли внутренние противоречия на Африканском континенте, а также неокOLONиалистские устремления. В 1950-х годах были осуществлены два мероприятия, имевшие отношение к миру спорта в Африке: одно из них исходило от Египта, другое — от Франции.

Возникновение последнего из них было связано с концепцией африканской политики де Голля. При поддержке правительства в 1959 году по английскому образцу были учреждены игры Французского содружества наций. Первые такие игры были проведены 13—19 апреля 1959 года в Тананариве. Их участниками были выходцы из Франции и бывших колоний, известных под названием «Браззавильская группа». В соревнованиях по 8 видам спорта участвовало 800 человек. Однако по мере усиления освободительной борьбы это объединение распалось. Два года спустя II встреча в Абиджане проводилась уже под названием «Игры франкоязычных стран». III встречу, проводившуюся в Дакаре (1963), называли уже Африканские игры дружбы. Эта частая смена названий в одинаковой мере отражает как стремление народов к независимости, так и применявшиеся утонченные методы культур колониализма. Кстати, в III играх вместе с французами участвовало более 3000 спортсменов из 23 стран. Среди них были также спортсмены Алжира, Туниса и Объединенной Арабской Республики. Впервые в программе были представлены женские виды спорта. В неофициальном командном зачете на I месте оказалась Франция, на II — Сенегал, на III — Алжир.

**Основы действительно независимых всеафриканских региональных игр были заложены в 1961 году в Аккре на конгрессе Всеафриканского Союза спортсменов-любителей.** Здесь зародилось решение о том, что в предоллимпийские годы необходимо организовывать всеафриканские игры, которые одновременно должны служить средством подготовки к состязаниям мирового ранга. Однако вследствие взаимных трений и разногласий запланированные на 1963 год I Африканские игры были проведены только в 1965 году в Браззавиле, который приложил большие усилия в интересах проведения первой настоящей «малой африканской олимпиады». Для 3000 спортсменов из почти тридцати стран были созданы достойные условия. Были построены новые гостиницы, площадки для игры в баскетбол, ручной мяч, волейбол, а также стадион, вмещающий почти 30 000 зрителей. Лучшие атлеты Африки состязались в девяти видах спорта: в легкой атле-

тике, плавании, боксе, велосипедном спорте, дзюдо, баскетболе, футболе, волейболе и ручном мяче. Среди спортивных мероприятий «черного континента» это были первые самостоятельные всеафриканские игры, которые проводились под покровительством МОК. Заявка расистской Южно-Африканской Республики, по соглашению с МОК, была отклонена.

**II Африканские игры были проведены в запланированные сроки (1973) в Лагосе.** Они были организованы созданным к этому времени Высшим Советом спорта Африки. Оба раза победу одержала команда Египта. На втором месте оказалась команда Нигерии и на третьем — команда Кении. **В III Африканских играх, проводившихся в 1978 г. в Алжире, участвовали около 5000 спортсменов из 45 стран.** В качестве гостей на играх присутствовала советская делегация во главе с заместителем Председателя Совета Министров СССР, председателем Оргкомитета «Олимпиады-80» Новиковым И. Т. Советские спортивные специалисты приняли участие в работе VIII сессии Спортивного совета Африки, который заседал во время игр.

#### 6.5.4.4.3. Панамериканские игры

После II мировой войны первыми были возобновлены спортивные игры стран Карибского бассейна (1946). Наибольший интерес вызвали VIII Игры стран Карибского бассейна, проведенные в Каракасе (1959). В них приняли участие свыше 2000 спортсменов из 12 стран, и соревновались они по 16 видам спорта. **Игры Боливара, охватывающие всю Латинскую Америку, были продолжены в Лиме (1947).** Однако их значение упало по сравнению с трансконтинентальными играми, организованными под эгидой ОАГ. I Панамериканские игры были проведены в Буэнос-Айресе (25.II — 9.III 1951 года). В программу были включены 19 видов спорта, наиболее распространенных на Американском континенте. II Игры проводились в Мехико (1955), III — в Чикаго (1959), IV — в Сан-Пауло (1963), V — в Виннипеге (1967), VI — в Кали (1971), VII — в Мехико (1975). Здесь впервые после долгого перерыва участвовали спортсмены Кубы, отстраненные от участия в Играх 1963 года, и в командном зачете заняли второе место вслед за Соединенными Штатами Америки.

#### 6.5.4.4.4. Панарабские игры

О Панарабских играх в буквальном смысле слова можно говорить только с начала 1950-х годов. **Решающим фактором их возникновения явилась революция в Египте (1952) и борьба за национальную независимость в других странах.** Возглавляемые Египтом, новое содержание получили религиозные, культурные и спортивные мероприятия, несущие в себе идею арабского единства. В прошлом такие спортивные общества и организации, как «Мусульманское братство», ФИКЕП и ИМКА, поддерживаемые колонизаторами, используя кастовые, религиозные и другие различия, сеяли рознь между разными слоями общества. По существу, их деятельность была направлена не на развитие физической культуры, а на осуществление политики разобщенности. Неслучайно после завоевания независимости эти общества были распущены. А на смену проводившимся ими мероприятиям пришли Панарабские игры, включавшие в себя вначале народные игры, а затем — все виды современного спорта.

**Первые такие соревнования были устроены в 1953 году в Александрии, вторые — в 1957 году в Бейруте, третьи — в 1961 году в Касабланке, четвертые — в 1965 году в Дамаске.** Каждые из этих игр носили ярко выраженный националистический характер.

Главная цель арабских игр заключалась в том, чтобы с помощью спортивных мероприятий еще более сблизить между собой участников Лиги

Арабских государств, поддерживать идею тесной сплоченности и пропагандировать стремление арабских народов к единству.

#### 6.5.4.4.5. Средиземноморские игры

Идея учреждения Средиземноморских игр была высказана итальянцами в начале 1930-х годов. Однако из-за имевших место тогда разногласий она не могла быть осуществлена. Лишь после II мировой войны по инициативе **Франции впервые эти игры были организованы в 1951 году в Александрии**. Вслед за этим они проводились в Барселоне (1955), Бейруте (1959), Неаполе (1963) и Тунисе (1967). Между тем, после того как ведущие позиции Франции в бассейне Средиземного моря заколебались, она несколько охладела к играм. Это проявлялось и в соревнованиях. С начала 1960-х годов Франция повышенное внимание уделяла развитию спорта внутри страны и предпочтение отдавала прежде всего соревнованиям внутреннего характера. На играх 1963 и 1967 годов наряду с Францией свои лучшие силы выставила также Италия. Оргкомитет принял решение, в соответствии с которым в дальнейшем игры получали имя города, в котором они проводились.

#### 6.5.4.4.6. Балканские игры

**Серию соревнований, прерванных II мировой войной, практически возобновили в 1946 году балканские государства, вставшие на путь демократического развития.** От участия в играх, имевших новую политическую направленность, были отстранены Греция и Турция. Вместо них была приглашена Венгрия. Однако в МОК эта инициатива одобрения не получила. Таким образом, официально признанные игры были продолжены только в 1953 году в Афинах. Однако вследствие политической ситуации того времени в них участвовали только Югославия, Турция и Греция. Позднее к ним присоединились болгарские и румынские спортсмены, а в 1963 году с появлением там Албании список участников стал полным.

В неофициальном командном зачете впереди была Югославия. До сих пор наиболее сильный состав спортсменов был представлен на играх 1964 года в Бухаресте, где было установлено 27 новых рекордов Балканских игр.

#### 6.5.4.4.7. Тихоокеанские игры

В начале 1960-х годов при поддержке ИМКА, проявившей небывалую активность, родились новые спортивные игры в районе тихоокеанских островов. Кроме Австралии и Новой Зеландии, в них принимают участие новые завоевавшие независимость государства. Впервые такие игры состоялись в период между 20... и 23 сентября 1963 года. В их программу помимо олимпийских видов были включены соревнования по кеглям, крикету и гольфу. Последние — VI Тихоокеанские игры состоялись в 1979 году в Папее на Таити.

Начиная с 1969 года Океаниды проводились раз в четыре года по аналогичной в основных чертах программе с участием Австралии, Канады, Новой Зеландии, США и Японии.

#### 6.5.4.4.8. Преобразование спортивных игр Британской империи

Единственные региональные игры, сохранившие рамки колониальной системы, своим существованием были обязаны не только их спортивному уровню, но и дипломатическим усилиям. IV и последние по счету «импер-

ские» игры были проведены в 1950 году в Окленде (Новая Зеландия). **Состоявшиеся летом 1954 года в канадском городе Ванкувере V игры уже носили имя Игры Британской империи и Содружества наций**, в чем нашел выражение факт обретения независимости Индией и Пакистаном. VIII в этой серии мероприятие, состоявшееся в июле 1970 года в шотландском городе Эдинбурге, уже носило название просто Игры Содружества наций. К этому времени Южно-Африканский Союз вышел из состава содружества. Несмотря на это, уровень проводившихся мероприятий постоянно повышался.

В IX Играх, организованных в январе 1974 года в новозеландском городе Кристчерче, были представлены команды почти 40 стран.

#### 6.5.4.4.9. Католические игры

Благодаря авторитету, приобретенному в борьбе против фашизма, христианско-демократические партии Западной Европы снова обрели силу. На фоне политической экспансии преобразованный в 1948 году Международный католический Союз физического воспитания и спорта распространил свою деятельность и на Латинскую Америку. **Серии католических игр, тесно увязанных с религиозными демонстрациями, начало было положено в 1956 году в Граце.** Вслед за этим Игры состоялись в Кёльне (1957), Париже (1958), Мадриде (1960), Антверпене (1961). В последующий период наиболее значительные в спортивном отношении соревнования устраивались в основном в Южной и Центральной Америке. Это смещение центра тяжести было связано с тем, что позиции западноевропейских христианских демократов поколебались, а в кругах спортсменов ослаб интерес к религии.

Весь круг проблем, связанных с организацией и проведением региональных спортивных игр после второй мировой войны, во всех деталях рассмотреть невозможно. Сюда, безусловно, просятся и вопросы, связанные с «иберолатинскими» играми, играми «мексиканской дружбы», «скандинавскими» играми. Однако и приведенных выше данных достаточно для того, чтобы сделать вывод о том, что на протяжении минувшей половины столетия все наиболее важные национальные и интернациональные устремления все более переплетались с физической культурой, а точнее, спортом. Спорт из общественного явления превратился в фактор общественного бытия. Международная олимпийская символика, воплощавшая в себе идеи мира, проникла и в закрытый мир регионов. Однако при этом нельзя не видеть того, что периодически устраиваемые соревнования в рамках всевозможных экономических, географических, языковых, религиозных сообществ, групп государств или их институтов всегда несут в себе определенный политический заряд, отражают те или иные национальные или интернациональные устремления. Вообще же, как правило, они служат воспитанию чувства солидарности и единства. Характер и организационная структура различных игр меняется и развивается по мере того, как меняются задачи и цели, стоящие перед народами, а на первый план выдвигаются те или иные виды спорта. Правда, временами случается, что физическую культуру и спорт пытаются использовать в своих целях ретроградные силы. Однако главной тенденцией в развитии спортивного движения становится выдвижение на передний план прогрессивных сил, с помощью которых все большая часть человечества приобщается к достижениям в области физической культуры и спорта.

## 7. ПРИЛОЖЕНИЕ

### 7.1. РАЗВИТИЕ МЕЖДУНАРОДНЫХ ФИЗКУЛЬТУРНЫХ ОРГАНИЗАЦИЙ

Первоначальные стремления к массовому школьному физическому воспитанию в более широком смысле проявлялись последователями Стокгольмского центрального гимнастического института (ЖСИ). До второй мировой войны ЖСИ готовил почти для всего мира преподавателей физкультуры. Выпущенные отсюда учащиеся и в дальнейшем поддерживали тесные связи друг с другом. Одна из таких групп учащихся, выпущенная в 1896 году, решила начиная с 1898 года «раз в два года или по мере необходимости, или если позволят условия», проводить международные конференции. Первая такая встреча, которая была названа конгрессом по физическому воспитанию, состоялась в Антверпене в 1898 году<sup>70</sup>.

На конгрессе в Оденсе (1911) делегатом Швеции Селленом, делегатом Франции Тиссе и делегатом Дании Кнудсенем были предприняты шаги в направлении создания «Международного института по физическому воспитанию». (В данном случае слово «институт» означал «союз». Тем самым также хотели обособиться от спортивного движения, носящего характер соревнования.) Однако эта объединенная организация еще до своего укрепления распалась в ходе первой мировой войны. После войны шведский полковник Нерман выдвинул инициативу относительно возрождения вышеуказанного союза. На брюссельском конгрессе (1923), в первую очередь в результате усилий Бельгийского физкультурного союза, была создана Международная федерация физического воспитания и гимнастики (ФИЖЕ). Его целью было сплочение имевшихся союзов по физкультурному воспитанию, превращение во всеобщее достояние технических, педагогических, научных результатов в области физического воспитания, поддержка шведской концепции в гимнастике. Организация спортивных соревнований и международных спортивных встреч не была поставлена в качестве особой задачи.

На стокгольмском конгрессе в 1930 году все больший вес хотели придать шведскому направлению в области физического воспитания. Поэтому по желанию гимнастов, занимающихся на гимнастических снарядах, их союз получил название «Международная гимнастическая федерация имени Линга». Было принято решение о ежегодном издании международного бюллетеня и организации лагерей по проведению пропагандистской работы и повышению мастерства спортсменов. Было также решено с 20 июля по 4 августа 1939 года по случаю столетия со дня смерти Линга провести Лингиаду, а затем регулярно, через каждые десять лет, организовывать Лингиады. На первом таком смотре, названном спортивными историками «лебединой песней» шведской физкультуры, несмотря на напряженное международное положение, приняло участие более 7 тысяч гимнастов и преподавателей физкультуры из 37 стран. В программе этого мероприятия состоялись показательные выступления гимнастов из приглашенных стран, были проведены всемирный конгресс по вопросам физического воспитания и научные сессии различных секций, была организована выставка, отражавшая традиции развития физической культуры Швеции. В 1949 году II Лингиада по сравнению с предыдущей была проведена со значительно меньшим духовным подъемом. III Лингиада в 1959 году практически свелась к празднику в масштабах Швеции.

На стокгольмском конгрессе ФИЖЕ в 1949 году председатель Физ-

культурного союза Голландии Зоммер предложил, чтобы Международный физкультурный союз прекратил проведение международных соревнований, так как они порождают лишь противоречия, и вместо этого вернулся к организации показательных выступлений. Предложение Зоммера, которое отражало дух физкультурного академизма XIX века, было отклонено. В то же время была одобрена высказанная Зоммером мысль о том, чтобы в годы после олимпийских игр проводились силами различных международных федераций широкомасштабные показательные выступления под названием «Гимнастрад». Первое такого рода поручение получил Физкультурный союз Голландии<sup>71</sup>.

В работу стамбульского конгресса в 1953 году включились американские организации ритмической гимнастики, учреждения, занимающиеся вопросами современной и лечебной гимнастики. На этом конгрессе также присутствовало значительное число преподавателей физкультуры из Центральной и Южной Америки, Азии и Африки. В соответствии с изменившимся положением и более широкой сферой деятельности федерация получила название Международная федерация физического воспитания (ФИЕП). Большие заслуги в налаживании связей ФИЕП с организациями Центральной и Южной Америки принадлежат генеральному секретарю Федерации Генри де Генсту, который более десяти лет провел в странах Центральной и Южной Америки. Во второй половине 1950-х годов были установлены связи ФИЕП с социалистическими странами.

Значительной вехой в развитии федерации явился римский конгресс (1960), на котором проявилось серьезное стремление к интеграции. Сам факт, что заседание конгресса проходило в период Олимпиады, свидетельствует о том, что федерация не смогла выйти из-под влияния спортивного движения. Ее исследовательская секция проявила научный интерес к спортивным достижениям, а также к своеобразным воспитательным задачам спорта. Была также создана рекреационная группа.

В настоящее время в более чем 60 странах имеются члены ФИЕП. Раз в три месяца издается Бюллетень ФИЕП на английском, французском, немецком, португальском и испанском языках. Генеральным секретарем ФИЕП является Пьер Сэрен. Эта федерация тесно сотрудничает с Международной федерацией спортивной медицины (год ее образования — 1928), с Международной женской федерацией физического воспитания и спорта (1949) и Международным советом лечебного физического воспитания и рекреации (1959). ФИЕП через Международный совет физического воспитания и спорта (СИЕПС) является членом ЮНЕСКО. ФИЕП сыграла также значительную роль в создании Всемирного совета физического воспитания и спорта.

Первоначально усилия, направленные на создание вышеуказанной организации, были предприняты по инициативе венгров на Олимпиаде в Мельбурне в 1956 году. Отправной идеей было то, что следовало бы создать такую организацию, которая под эгидой ЮНЕСКО направляла и координировала международное движение в области физического воспитания и спорта (в том числе и деятельность МОК), а также увязывала всемирное движение в области физического воспитания и спорта с другими всемирными организациями, занимающимися вопросами культуры. Однако из-за сопротивления со стороны МОК подготовительная работа в указанной области сильно затянулась. В 1960 году на римском конгрессе в конце концов было объявлено о ее создании. Одним из ее официальных вице-президентов стал президент ФИЕП. В то же время первоначальные соображения здесь так и не были претворены в жизнь. СИЕПС и сейчас функционирует как подчиненная МОК организация, входящая в ЮНЕСКО.



## 7.2. РЕКОРДЫ ВЫСОТЫ, ГЛУБИНЫ, ДАЛЬНОСТИ И СКОРОСТИ

### 7.2.1. Покорение горных вершин

Покорение горных вершин, как преодоление препятствий и высоты, входит в понятие «спорт» так же, как и атлетика, плавание или борьба. Помимо испытания силы и выдержки, преодоление трудностей, воздвигнутых природой, которые являются самым сильным противником, требует ловкости, находчивости и техники. Поэтому не случайно еще на учредительном конгрессе МОК было принято решение учредить «приз для награждения в период между Олимпийскими играми альпинистов, достигших выдающихся результатов в любой части мира». На Олимпиаде 1912 года в Стокгольме олимпийские золотые медали были вручены трем альпинистам, достигшим за четыре года выдающихся результатов. На Олимпиаде в Лос-Анджелесе в 1932 году призерами стали братья Шмидт из Мюнхена, которые в 1931 году поднялись на вершину горы Маттерхорн по ее северному склону. Олимпийскую литературную премию получил Пауль Бауэр за свое произведение «В борьбе за Гималаи».

В ходе стремительной урбанизации сотни тысяч людей быстро сосредоточивались вокруг промышленных центров. Негативные последствия недостаточного количества зелени, солнечного света, чистого воздуха и вольных движений видели не только врачи, но и простые наблюдатели. Поэтому понятно, что теория натурфилософии сочеталась с романтизированием природы. Находящийся в нездоровой, задымленной атмосфере городской житель стал видеть свое спасение в символе чистоты — окруженных дымкой вершинах дальних гор.

**Отражавший массовые потребности туризм освободился от ботаники и театрализованных путешествий-демонстраций. Его специфическая отрасль — альпинизм все более принимал форму современного спорта. Массовому распространению альпинизма способствовала современная служба информации, а также либерализм в пограничных вопросах.**

**Еще в конце XIX века альпинисты покоряли вершины Альп.** После Кавказа и американских шеститысячников они обратили внимание на Гималайские горы высотой свыше 7000 метров. Для штурма высокогорных районов, таящих специфические условия, были созданы специальные школы, в которых слушатели обучались технике альпинизма, чувству равновесия, пользованию вспомогательными средствами. Именно здесь намного раньше, чем в других видах спорта, на повестку дня встал вопрос акклиматизации. Участники экспедиций неосознанно проводили недели на низших склонах горных вершин, которые они собирались покорять. **Альпы стали рассматриваться как тренировочная база для покорения Гималаев.** Одновременно нужно было преодолеть существовавший миф о верхней границе возможностей человека. В 1924 году члены английской экспедиции Брюса достигли все-таки вершины высотой в восемь тысяч метров. Однако этот рекорд дорого стоил: один из членов экспедиции не вернулся. В 1932 году удалось перелететь через Эверест, но в 1934 году погиб Вилли Меркль, отправившийся покорять Нангапарбат. Казалось, что 14 восьмитысячных вершин Гималаев успешно отражают штурм.

Наибольшее препятствие представляли не трудности рельефа, так как в период между двумя мировыми войнами достижения альпинистской техники уже позволили иметь такие кошки, ледорубы, крюки, а также разработать методы хождения по горам, с помощью которых можно было преодолеть даже ледник с большим числом трещин. Истинными защитниками этих горных вершин были низкое атмосферное давление, разреженный воздух и превратности погоды. Не случайно, хотя в этом сыграла роль и вторая мировая война, что после безуспешной экспедиции 1936 года последовал

долгий перерыв, и лишь в 1950 году начался окончательный штурм вершины Гималаев. Самую высокую вершину мира — Эверест — удалось покорить 29 мая 1953 года.

#### Годы покорения высочайших горных вершин

Название вершины	Горы	Высота вершины	Первые покорители	Год покорения
Аннапурна	Гималаи	8087	М. Эрцог, Л. Ляшеналь (французы)	1950
Лхотзе	Гималаи	8501	Лухзингер, Райс (швейцарцы)	1953
Нангапарбат	Гималаи	8126	Г. Буль (австриец)	1953
Джомолунгма (Эверест)	Гималаи	8848	Эдмунд Хиллари (новозеландец) Норгей Тенцинг (непалец)	1953
Чогори (Годуин Остен) К-2	Каракорум	8611	Компаньоли, Лачиделли (итальянцы)	1954
Чо Ойю	Гималаи	8153	Иохлер (австриец) и Тихи (немец)	1954
Макалу	Гималаи	8481	Конци, Террай (французы)	1955
Канчанджунга	Гималаи	8585	Брэнд, Браун (англичане)	1955
Гашербрум I	Каракорум	8035	Ф. Моравец, Л. Вилленпарт (австрийцы)	1956
Манаслу (Кутанг I)	Гималаи	8123	Като, Хигета (японцы)	1956
Брод-Пик	Каракорум	8047	Г. Буль, Димбергер (австрийцы)	1957
Гашербрум II (Хидден-Пик)	Каракорум	8068	Ф. Моравец (австриец)	1958
Дхаулагири	Гималаи	8172	Димбергер (австриец)	1960
Гозайнтан (Чиска Пангма)	Гималаи	8013	(китайские альпинисты)	1964

**Герман Буль был первым альпинистом, который смог покорить два восьмитысячника.** К сожалению, через 18 дней после подъема на вершину Брод-Пик с ним произошло несчастье на вершине Конголина высотой 7654 м. Заслуживает внимания тот факт, что австрийские альпинисты достигли всех своих результатов без использования кислородных приборов.

Между тем в наше время также организуются такие экспедиции. По мнению ученых индийского института по альпинизму в Гималаях, в этом горном массиве существует еще более 5 тысяч вершин различной высоты, на которые еще не ступала нога человека. Самая высокая вершина нашей планеты была покорена после англичан американцами (1963) и индийцами (1965).

Самый выдающийся результат **венгерских альпинистов** связан с экспедицией, организованной в связи с 50-летней годовщиной Великой Октябрьской социалистической революции. 4 венгерских альпиниста поднялись на пик им. Ленина на Памире высотой 7134 м. Истинную значимость этого достижения подчеркивает прежде всего тот факт, что из 320 участников экспедиции достигли цели только 80 человек.

## 7.2.2. Покорение самых больших глубин

Эту историю записал на магнитофонную пленку один из достоверных свидетелей, сын исследователя гидро- и стратосферы Жака Пиккара.

«23 января 1960 года в 8 час. 23 мин. «Триест» начал погружение. Наверху буксир боролся с яростным штормом, разыгравшимся в Тихом океане, но, когда батискаф опустился на глубину, волнение в океане стихло. Экипаж спускаемого аппарата — Жак Пиккар и ст. лейтенант Джон Уолш — наблюдал за приборами. Все работало отлично. Под нами Марианская впадина — расщелина длиной в 7 км и шириной в 2 км. Если правильны прежние измерения, мы можем достичь глубины в 11 тыс. м. Наш балласт тянет нас вниз со скоростью 10 м/сек...

9 час. 10 сек. Мы опустились на 300 м ниже уровня моря. Я включил прожектор. Огромное количество планктона сверкает в луче света. Уолш анализирует состав воздуха. Все в порядке...

9 час. 29 мин. Мы опустились на 1290 м. Несколько капель воды появилось на изоляции кабелей, однако контрольные испытания показали, что все в порядке.

10 час. 20 мин. Мы опустились на 4100 м. Внешнее давление на наш батискаф 5 тыс. т воды. Но беспокоиться не нужно, он хорошо выдерживает это давление.

11 час. 30 мин. Мы находимся на отметке глубины в 8880 м. Я снова включаю внешние прожекторы. Здесь вода кристально чистая. Нет и следа планктона или каких-то живых существ.

12 час. дня. Глубина — 9300 м. Теперь на нас давит 150 тыс. т. «Триест» выдерживает давление, вдвое большее этого...

12 час. 26 мин. Мы уже близко у дна. Интересно, что ждет нас: глубокий слой ила, который, может быть, поглотит нас, или можно рассчитывать на твердую почву? Мы включили ультразвуковой зонд для измерения глубины. Пока никаких результатов...

12 час. 56 сек. Тонкая линия появляется на экране измерителя глубины. Это уже картина дна.

13 час. Рефлекторы «Триеста» освещают дно, уже осталось всего несколько метров. Перед окном неожиданно проплывает маленький пресный рачок. Событие огромного значения. Здесь, на глубине, под ужасным давлением, в воде при  $t^{\circ} 2,4^{\circ}$  по Цельсию, встречаются живые существа...

13 час. 06 мин. Мы достигли дна Марианской впадины. Глубина 10 916 м. Мы первыми достигли самой глубокой точки Земли. Нас встречает плоская рыба с большой пастью и огромными глазами. Она не боится нас. Мы фотографируем, отмечаем показания приборов. Покончив с делами, я отключаю электромагнит, который притягивает балласт к днищу «Триеста». Облегченный батискаф с нарастающей скоростью поднимается на поверхность...»

## 7.2.3. Борьба за скорость на суше и на воде

В настоящее время международные форумы фиксируют следующие абсолютные рекорды скорости:

- быстрейший гонщик на велосипеде,
- быстрейший гонщик на мотоцикле,
- быстрейший гонщик на автомобиле,
- быстрейший гонщик на треке,
- быстрейший гонщик на суше,
- быстрейший гонщик на воде,
- быстрейший гонщик в воздухе.

Первый мировой рекорд в гонке на велосипеде (35,325 км/час) установил француз Анри Дегранж в 1893 году на парижском стадионе Буффало. Он основал спортивную ежедневную газету «Автомобиль», а затем в 1893 году — гонки «Тур де Франс». Мировой рекорд на новейшем велосипеде с электромоторчиком (87,58 км/час) был установлен 6 мая 1978 года в Онтарио.

Потребности в области транспортировки грузов, сообщения, информации и военной техники привели к появлению соревнований на скорость машин. В начале 1820-х годов в английской печати появилось много статей о Джордже Стеффенсоне, прозванном фантастом. Было опубликовано в том числе и сообщение о том, что он хочет пустить между Манчестером и Ливерпулем такую паровую машину, скорость которой превысит скорость курьерской почты.

Эту дискуссию весной 1825 года закрыла влиятельная газета «Квотерли ревью», сделав следующее язвительное замечание: «Явно смехотворно утверждение о том, что локомотив в два раза превзойдет скорость почтовой кареты. Таким же образом любой человек мог бы утверждать, что жители Вульвича однажды будут путешествовать на ракете...»

Через четыре года, в 1829 году, на памятном соревновании локомотивов в Рейнхилле паровоз Стеффенсона под названием «Ракета» одержал победу, проехав дистанцию со скоростью 45 км/час. 29 апреля 1899 года, используя движущую силу пара, автомобиль с паровым двигателем бельгийца М. Женатского неподалеку от французского города Аншер превысил невыслышимую скорость в 100 км/час.

**После этого состязания на машинах, не считая соревнований «За голубую ленту океана и железной дороги», уже были связаны не с историей паровых двигателей, а с историей двигателей внутреннего сгорания.**

Спустя десятилетие, 8 ноября 1909 года, француз Ф. Хемеру превысил скорость 200 км, 16 марта 1927 года англичанин Дж. Сигрейв — 300 км, а 24 февраля 1933 года его соотечественник Малькольм Кэмпбелл — 400 км. **В то время в историю абсолютных рекордов скорости на автомобилях вошла автомобильная трасса в Бонвилле в западном штате США Юта.**

Американский мотогощик, француз по происхождению, Терзлэф случайно обнаружил (в 1914) около Бонвилля озеро Солт Флэтст. Известный своей деловой хваткой, Терзлэф и его меценаты быстро поняли, что зеркально гладкая поверхность высохшего озера таит в себе большие возможности. В том же году они организовали первые автомобильные скоростные соревнования на большей призм Бонвилля.

Однако общественное мнение проявило интерес к этим соревнованиям лишь в начале 1930-х годов, когда организованная на берегу океана в Дейтоне (штат Флорида) девятимильная автомобильная трасса оказалась короткой. С другой стороны, выяснилось, что зеркально гладкая соленая почва щадит шины. Истинным «открывателем» был уже упоминавшийся Малькольм Кэмпбелл, который на автомобиле «Синяя птица» 3 сентября 1935 года установил новый абсолютный мировой рекорд со средней скоростью 485,175 км.

Непосредственно перед второй мировой войной военные министерства и руководители крупной промышленности военных блоков предпринимали все большие усилия для быстреего создания совершенных, превосходящих конструкций. В результате конкуренции между английскими автомобильными трестами предприниматели, кооперировавшиеся с фирмой Данлопа, первыми создали автомашину «Молния», на которой водитель Джордж Айстон впервые превысил скорость 500 км (19 ноября 1937 года). Через два года его соперник Джон Кобб на оснащенной авиамотором автомашине «Рейлтон спешал» испытал на автотрассе в Бонвилле английский вариант приобретенных у немцев искусственных шин. Согласно сообщениям, Кобб

после 16 стартов буквально плача вылез из кабины автомобиля, так как не смог преодолеть 5-километровую разницу, отделяющую его от осуществления мечты — скорости в 600 км.

Вторая мировая война временно приостановила попытки установления новых рекордов. После войны английский концерн Данлоп и американский концерн Дюпон (изобретатель нейлона) изготовили особые шины для усовершенствованного автомобиля «Рейлтон спешиа». Результат не заставил себя ждать: 16 сентября 1947 года на автотрассе в Бонвилле родился новый абсолютный мировой рекорд — 634,385 км.

Кобба журналисты вытащили из автомобиля с мертвенно-белым лицом: «Я потерял сознание. Если бы автоматические тормоза не остановили автомобиль, мне пришел бы конец. На обратном пути я тоже плохо себя чувствовал, у меня были галлюцинации. Мои внутренности как будто бы сдавило... Я даже не видел широкой черной линии. Я потерял чувство цвета».

Рекорд Кобба оставался непобитым в течение более чем 15 лет. Более того, он пережил самого рекордсмена. А между тем различные тресты и концерны, а также предприимчивые владельцы небольших автомастерских делали все, чтобы побить этот рекорд. В числе авторов таких попыток, нередко заканчивавшихся трагедией, американцу Мики Томпсону удалось на автомобиле «Понтиак» на несколько километров превзойти рекорд Кобба (11 сентября 1960 года). Однако, по правилам ФИА, результат Томпсона не мог быть официально зарегистрирован, ибо новый рекорд должен быть лучше прежнего по крайней мере на один процент. Абсолютный мировой рекорд скорости на автомобиле (640 км/час) улучшил Дональд Кэмпбелл, сын прежнего рекордсмена, встроивший в автомобиле «Синяя птица-II» газовую турбину в 4250 л. с., которая приводила в движение колеса с помощью передач от шестерни (16 июля 1964 года). Официально признанный в настоящее время рекорд скорости установил американец Дж. Х. Саммерс на автомобиле с мотором от «Крайслера» (658,7 км/час).

После побития мирового рекорда Кобб оставил мотогонки и пытался установить рекорд на воде. Однако на озере Лох-Несс в Шотландии его моторная лодка «Крестonosец» ударила о гребень набежавшей волны, и Кобб погиб (29 сентября 1952 года).

Атмосферу борьбы за рекорды раскрывает трагедия владельца автомастерской Атола Грэхема. На попытки небогатого, имеющего четырех детей отца семейства установить рекорд обратила внимание и фирма Дюпон. Она дала ему возможность встроить в его машину забракованный авиадвигатель «Аллисон» и получить шины, изготовленные из настоящего нейлона, который почти в 1000 раз прочнее, чем материал, используемый для обычных чулок. После девятилетней изнурительной подготовки Атол Грэхем 1 августа 1962 года вывел свой автомобиль на старт. На испытания были допущены, кроме инженеров фирмы Дюпон, лишь несколько журналистов. После успешного старта Грэхем мчался на своем автомобиле «Город соленого озера» уже со скоростью 660 км, когда неожиданно автомобиль поднялся в воздух, перевернулся и со всей силой рухнул на зеркальную поверхность дна соленого озера. В следующую минуту инженеры фирмы Дюпон в джипе помчались к месту катастрофы и поспешно собрали куски шин.

Прибывшие позже сотрудники «Скорой помощи» отправили Атола Грэхема со сломанным позвоночником в больницу, где он умер через час после операции.

Официально признанный мировой рекорд скорости на моторной лодке — 444,084 км/час — принадлежит Дональду Кэмпбеллу, а абсолютный мировой рекорд скорости на мотоциклах — 396 км/час — американцу Бобу Леппану.

В гонках на велосипеде с моторчиком бывший чемпион мира француз П. Гюльнар 25 августа 1909 года на соревнованиях в Мюнхене превысил немислимую границу скорости — 100 км/час. Летом 1973 года, стартовав с хода, американский спортивный врач Аллан Аббот достиг результата 223,126 км/час.

**Применение газовых турбин в последние 15 лет резко повысило шансы борющихся за звание «самый быстрый человек на колесах».** Американец Крейг Бридлав уже 15 ноября 1965 года достиг средней скорости 966 км/час. В настоящее время абсолютный мировой рекорд (979 км/час) принадлежит также американцу Гари Габелих, установившему его на машине «Голубое пламя».

«Машину-ракету» Гари Габелиха приводила в движение смесь жидкого газа и перекиси водорода. После того как в первом заезде был установлен мировой рекорд, во время заправки горючим машина «Голубое пламя» загорелась и была серьезно повреждена. Водитель не пострадал.

Новым одержимым участником погони за рекордом является англичанин Ричард Нобл. Три крупнейших предприятия Великобритании финансируют строительство его четырехколесной ракеты, которая обойдется по меньшей мере в 650.000 фунтов стерлингов. Его суперавтомобиль, получивший название «Выскачка-2», уже в первые 28 секунд после старта должен развить скорость 1000 км в час для того, чтобы в конечном итоге суметь достичь скорости 1050 км в час. Кроме того, проблема состоит в том, где его менеджеры сумеют найти в Англии трассу длиной 10 миль (16,093 км), прямую, как стрела, и гладкую, как зеркало, на которой можно было бы попытаться побить нынешний рекорд.

Звание «самого быстрого человека на суше» завоевал Стапп на санях-ракете в 1959 году (1012 км/час). Последние два рекорда Международная федерация автоспорта не зарегистрировала официально потому, что в отличие от правил двигатель приводил в движение не колеса. Между тем многие признаки также говорят за то, что в наши дни промышленный интерес к широкой поддержке абсолютных рекордов на суше и воде начинает падать. Складывается такое мнение, что в героический век автомобилизма это принесло свою практическую пользу. Сегодня часть специалистов уже считает, что такая погоня за рекордами не приносит выгоды развивающейся технике, а служит лишь целям рекламы и погони за сенсацией. Гораздо большее значение начинают придавать достижениям, связанным с изучением грузоподъемности современных автомашин.

#### **7.2.4. Покорение воздушного пространства**

21 ноября 1783 года маркиз Пилатр де Розье и д'Арланд поднялись на воздушном шаре братьев Монгольфье. Оторвавшееся от земного шара человечество во всей Европе находилось в состоянии восторга. И. В. Гёте в своем произведении «Максимы и рефлексии» так отразил праздничное настроение:

«Тот, кто пережил открытие воздушного шара, может засвидетельствовать, какое всемирное движение родилось в связи с этим, какой интерес вызывали все, кто летал на воздушных шарах, какое желание родилось в душах тысяч людей, осознавших, что и они сами могут участвовать в таком, давно уже ожидавшемся и все же невероятном, опасном путешествии, насколько ярко и подробно освещали газеты каждую успешную попытку полета, сколько появилось специальных изданий и гравюр в связи с этим, какое глубокое сочувствие вызывали у людей несчастные жертвы неудачных попыток».

В последнее десятилетие XIX века при запуске воздушных шаров с на-

учными и спортивными целями уже ставилась задача достичь высоты в 10 тысяч метров. В 1901 году два немецких метеоролога и спортсмена, Шюниг и Берсон, после больших приключений достигли высоты 10 800 м, которую лишь в 1927 году преодолел англичанин капитан Хотхори Грей. Его открытая гондола поднималась к отметке 12 000 м. К сожалению, организм первооткрывателя не выдержал сверхчеловеческих испытаний.

Дальнейшее развитие в области полетов на воздушном шаре характеризовалось не только созданием во всем мире сотен обществ воздухоплателей, но и проведением международных соревнований. С 1906 года за счет фонда директора американского газетного концерна Джеймса Гордона Беннета начали проводить соревнования Гордона-Беннета на дальность полета. Последние такие соревнования были организованы в Польше в 1939 году.

После трагического полета Хотхорна Грея уже упомянутый швейцарский ученый Огюст Пиккар изучал идею полета в стратосферу. Полеты, осуществленные в начале 1930-х годов, имели ценность как с научной, так и со спортивной точки зрения. Много раз была достигнута высота более 16 тыс. м. Начавшие летать советские астронавты через несколько лет достигли высоты свыше 20 тыс. м. По существу, шло соревнование между советскими и американскими спортсменами, которому положила конец начавшаяся вторая мировая война.

В результате социально-политических преобразований, происшедших во время второй мировой войны и после нее, а главным образом вследствие огромного развития летательной техники воздушный шар как спортивное средство временно потерял свое значение. Полет в стратосферу в 1957 году американца майора Дэвида Симпсона, достигшего высоты 30 тыс. м, уже служил задачам не спорта, а космических полетов<sup>68</sup>. Среди проводившихся иногда соревнований по полетам на воздушном шаре скорее по оригинальности, чем по значению выделяются попытки перечесь на воздушном шаре океан, организованные под эгидой газеты «Дейли мейл». Стартовавшие 13 декабря 1958 года с Канарских островов воздухоплатели летели с помощью пассатных ветров в направлении Южной Америки. Однако после трехдневного полета воздушные шары упали в море, и лишь после 18-дневной болтанки на море их на буксире привезли в Крейн-Бич.

После многих неудачных попыток три американца, Бен Абруццо, Макс Андерсон и Лэри Ньюмен, на воздушном шаре «Двуглавый орел», изготовленном из нейлоновой ткани с синтетической смолой, перелетели Атлантический океан за 5 дней 17 часов 3 минуты. Они отправились в путь 12 августа 1978 года с острова Преск в штате Мэн и 17 августа достигли суши вблизи от Мизерея, расположенного в 90 км от Парижа. То, что воздушный шар имел номер два, свидетельствовало о его «предшественнике», на котором Абруццо и Андерсон упали в море.

Планеризмом впервые, по всей очевидности, занимался сэр Джордж Кейли. Изготовленное им устройство уже было годным для полетов человека. Кроме него, планирование птиц основательно изучали также ученые и энтузиасты, но лишь французскому художнику Муйеру удалось в 1804 году создать такое устройство с крыльями, с помощью которого он смог планировать на расстоянии 42 м, одновременно поднявшись почти на полметра над землей. От попытки Муйера был проложен прямой путь к Отто Лилиенталю, который в 1891 году смог подняться уже на высоту 15 м. А в 1895 году на планере-биплане он впервые использовал силу ветра, дующего со склона. После его смерти планеры строил Октав Шанут, самый удачный биплан которого в 1897 году уже пролетел расстояние 110 м. На этом биплане коллеги Шанута совершили 700 испытаний. Используя их опыт работы, братья Райт осуществили полет на планере с мотором. 17 декабря 1903 года Орвилль Райт совершил самостоятельный полет в течение 12 секунд. Это был первый случай в мире, когда в воздух поднялся летательный аппарат,

оснащенный мотором, с человеком на борту. За братьями Райт последовали сотни авиаторов. Началось освоение земной атмосферы с помощью мотора.

Возрождение полетов без моторов началось в начале 1960-х годов с распространением легких конструкций из синтетических материалов. То же относится и к полетам с помощью мышечной энергии. Спортсмен-велосипедист Брайен Аллен был первым, кто на летательном аппарате «Госсамер Кондор», оснащенный крыльями и пропеллером, выполнил 13 августа 1977 года предусмотренную уставом фигуру «лежащая восьмерка». После семиминутного полета он завоевал приз Кремера.

**Все возрастающее с 1900 года число спортивных достижений в области воздухоплавания вызвало необходимость создания такой международной организации, которая официально опубликовала бы достигнутые результаты и разработала нормы спортивных соревнований.** Подготовкой создания такой организации занимались вице-президент французского аэроклуба деля Вол, вице-президент бельгийского аэроклуба Фернан Якобс и один из руководителей немецкой лиги воздухоплателей майор Медельбек. Свои предложения они изложили на конгрессе МОК в Брюсселе в июне 1905 года. Международный олимпийский комитет сразу же признал значение воздухоплавательного спорта и обратился с просьбой к национальным олимпийским комитетам оказать содействие в создании в своих странах центральных аэроклубов. Делегаты национальных авиаклубов 14 октября 1905 года в Париже основали международную аэроавиационную федерацию (МАФ). Федерация издала первый устав спортивных полетов, в котором для каждого класса летательных аппаратов были установлены нормы соревнований, судейства, контроля и утверждения результатов.

В новейшем уставе говорится об утверждении рекордов в области полетов на воздушном шаре, на управляемых летательных аппаратах, полетов с помощью двигателя по суше, на воде и под парусом, в области авиамоделирования, парашютного спорта и полетов в космос.

Международная аэроавиационная федерация прежде всего делает упор на регистрацию 4 основных рекордов — рекордов высоты, скорости, дальности и времени полета. Заслуживает внимания сравнение первых официальных и нынешних рекордов. 29 августа 1909 года француз Латам достиг высоты 155 м. Сегодня рекорд высоты превышает 35 тыс. м. Первый зарегистрированный рекорд скорости — 41,292 км/час — установил 6 ноября 1906 года Сантос Дюмон. Самый последний рекорд скорости почти 3 тыс. км/час. Первый рекорд на дальность установил также Сантос Дюмон 12 ноября 1906 года. Сегодня этот рекорд составляет свыше 20 тыс. км. Рекорд времени полета в наши дни регистрируют уже только в планерном спорте как условие для получения серебряного и золотого знаков «С».

Скачкообразный рост рекордов дальности начался с соревнования за приз газеты «Дейли мейл», установленный для того, кто первым перелетит Ла-Манш. Организаторов этого соревнования подогревала не столько спортивная страсть, сколько политический расчет. Они хотели убедить английское правительство в необходимости развития авиационной промышленности. Официальные круги же считали возможность достичь британских островов на самолете чистым бредом. Однако француз Луи Блерио начисто опроверг их пренебрежительные заявления, перелетев Ла-Манш и опустившись на рассвете 25 июля 1909 года у Довера на английскую землю.

Вслед за этим в 1913 году все та же «Дейли мейл» назначила приз в 10 тыс. фунтов стерлингов тому, кто первым перелетит Атлантический океан. (В соревновании не могли участвовать летательные аппараты, которые могли двигаться по воде.) Через 6 лет приз был вручен. 14 июня 1919 года, отправившись на двухмоторном самолете Виллис-Виви из Св. Джона на Ньюфаундленде, Джон Элкок и Артур Виттен Браун после 16-часового



полета достигли суши у берегов Ирландии. В 1927 г. был совершен перелет через Северный, а в 1929 г. через Южный полюса. И наконец, в 1931 году два американских пилота, Вилли Пост и Гарольд Гетти, за 8 дней 18 часов «облетели» вокруг земного шара. Значение их достижения прежде всего подчеркивает тот факт, что их самолет имел среднюю скорость полета 300 км/час, и таким образом им приходилось ежедневно проводить в воздухе 15 часов, причем в ходе полета нужно было также выполнять текущий ремонт. Советские авиаторы добились одного из своих наивысших рекордов в 1929 году, перелетев из Москвы в Нью-Йорк, в основном над ненаселенной территорией, без точных радионавигационных расчетов.

Рассказывая историю авиации, нельзя забывать и о делах тех смелых пилотов, которые осуществляли свои полеты первооткрывателей и устанавливали рекорды дальности, жертвуя жизнью. «Кривая развития авиации отмечена надгробными памятниками ученым и пилотам». В знак памяти о них процитируем часть записей из дневника Уильяма Ньютона Ланкастера, который 11 апреля 1933 года вылетел из Лондона в Кейптаун, чтобы побить существовавший тогда рекорд 4 дня 6 часов и 54 мин. Его записи были найдены в пустыне под обломками самолета тридцать лет спустя патрульными солдатами.

«13 апреля, четверг, 5 часов утра.

Чудесным образом избежал гибели. но как? Случилось так: я летел прямо по компасу по направлению к Гао, когда что-то сломалось. Мотор начал чихать, затем перестал работать. Я, по существу, упал вместе с самолетом и не могу выбраться из кабины пилота... Надеюсь, что французы будут искать... Солнце все выше, думаю, будет лучше, если я втиснусь под нижнее крыло и останусь там до заката... Пытаюсь обходиться 0,5 л воды в день. Я в отчаянии. Сдираю с самолета кусок материала и ночью зажигаю его. Дай бог, чтобы меня увидели.

11 часов.

Маленькая бело-коричневая птичка садится совсем рядом со мной. Как далеко отсюда ближайших оазис? Я очень устал. Хотелось бы продержаться как можно дольше, но, кажется, потеря крови ослабила меня. Я не хочу умирать, хочу жить всеми фибрами души моей.

18 апреля, вторник, 6 часов.

Я нахожусь здесь уже 6 дней и не могу представить себе, что меня спасут. В мыслях я опять со своими, мне очень жаль их. Надеюсь, смогу писать еще завтра утром.

20 апреля, четверг.

Начинается уже восьмой день. Еще прохладно, нет воды, нет ветра. Приходите скорее, умоляю. Ночью меня мучила лихорадка, надеюсь, мой дневник в целости дойдет до вас. Билл».

Приз Гордона Беннета за **наивысшую скорость** в 1920 году в третий раз завоевала Франция (270 км/час). На этом закончился первый период борьбы за скорость в истории авиации. Второй период проходил под знаком соревнований на кубок, организованных для гидросамолетов французским военным промышленником Жаком Шнейдером. Значение этих соревнований обуславливалось техническими обстоятельствами. Для самолетов с двигателями свыше 1000 л. с. традиционные взлетные полосы оказались короткими. За соревнованиями на гидросамолетах скрывалось соперничество англичан, американцев и итальянцев на море. Здесь они испытали свои самые удачные типы истребителей, рекордная скорость которых уже перед второй мировой войной превысила 700 км/час. После второй мировой войны абсолютные рекорды в области авиации вышли за рамки спорта.

## ПРИМЕЧАНИЯ

### Введение

<sup>1</sup> Из послания Филиппа Ноэля Бейкера учредительной сессии Международного Комитета по истории физкультуры и спорта при ЮНЕСКО (СИЕПС), состоявшейся 15—16 ноября 1967 г. (подлинник документа находится у автора).

<sup>2</sup> Замечания Франтишека Кратки к I тому опубликованной автором в 1966 г. Всеобщей истории физкультуры и спорта (Budapest, Sport).

<sup>3</sup> Ученые глубоко интересовались лишь отдельными периодами и кругом вопросов. Из научных трудов обобщающего характера всеобъемлющую картину дают следующие произведения: Andrea Francioni. Storia degli sport diretta dal I—III. Milano, 1933—1938; Van Dalen, D. Mitchell, B. Bennett. World History of Physical Education. New York, 1953; Care Die m. Weltgeschichte des Sports und Leibesübungen. Stuttgart, 1960.

Ф. И. Самоуков, В. В. Столбов. Очерки по истории физической культуры, М., 1967. Многие признанные и в международном масштабе выводы можно встретить и в подготовленном изучавшими историю спорта учеными ГДР четырехтомном издании «Geschichte der Körperkultur in Deutschland», Berlin, 1962, 1964, 1965, 1967. Заслуживает упоминания и одно из новейших изданий — шеститомник, подготовленный коллективом авторов, «Geschichte der Leibesübungen», Berlin, München, Frankfurt, 1972—1977. На венгерском языке впервые были опубликованы: сначала посмертный труд Bohn Ferenc. Testnevelés története, (Budapest, 1942), а затем книга: Kun Laszlo. Egyetemes testnevelés története, I—II. Budapest, 1966—1969.

<sup>4</sup> Понятие «физическая культура» рассматривают обычно как часть материальной и духовной деятельности или ее продукт. (Это понятие, по существу, родилось в результате распространения дуалистической этнографической точки зрения на предметные результаты культурной деятельности, связанной с этнографией и фольклором.) Однако материальное и духовное творчество проявляется в области физической культуры в неделимом единстве, которое позволяет выйти за рамки понятия, сложившегося на основе обобщения. Это подтверждается и аналитическими трудами, касающимися культуры. Antonio Gramsci. Marxismus, kultúra, művészet. Budapest, 1965; А. Н. Леонтьев. Ember és kultúra, — Valóság, № 7 1966; Agh Attila. A kultúrtörténet filozófiai alapvetéséhez. — Kultura és kozosseg, 1975; Hermann Istvan. A mai kultúra problémái. Budapest, 1974.

<sup>5</sup> «Хотя мы считаем, — пишет Денеш Чеке, — что содержание и система физического воспитания являются продуктом определенных исторических условий, однако содержание физического воспитания в течение столетий настолько мало развивалось, что изменения, внесенные в него в различные эпохи, вряд ли что говорят нам. За последние сто лет, однако, содержание настолько сильно изменилось, что в результате часто появляющихся и значительно изменяющихся компонентов оно может дать слабое представление об истории физического воспитания» (Testnevelésemélet, Budapest, 1955, Tankönyvkiado, p. 25). Указанный отрывок из учебника для студентов Института по физическому воспитанию невольно вынуждает процитировать размышления Agh Attila в его книге «A történelem kérdőjelei». «Лишь в иллюзиях самодовольного, ограниченного повседневного сознания может со всей уверенностью и безошибочно отразиться будущее человечества без отражения всего прошлого человечества... разработанная на основе изучения всей человеческой истории Марксова история философии служит опорой в наших нерешительных поисках» (Budapest, 1974, «Magvető», p. 9).

### 1. Происхождение физической культуры

<sup>1</sup> Критику буржуазных теорий происхождения физической культуры см.: Н. И. Пономарев. Возникновение и первоначальное развитие физического воспитания. М., 1970, Физкультура и спорт, с. 6 — 42; J. Lukacs. Die Körperkultur in frühen Epochen der Menschheit. — «Entwicklung». Berlin, 1969, Sportverlag, p. 7—19.

<sup>2</sup> Н. И. Пономарев. там же, с. 90—92, 101—103.

<sup>3</sup> Kun L. A spört története. Budapest, 1972 Sport Vö: Lebzelter: Rassen und Kulturen in Südafrika, Berlin, 1934, 33—34 p.

<sup>4</sup> Карнак (Бретань), Олимпия (Южная Греция), Рёгёй (Швеция), Ваце (близ Загреб). Стоунхендж (Южная Англия). См. Г. Лукаш, цит. пр. с. 23—26.

## 2. Физическая культура Древнего мира

<sup>1</sup> Столбов В. В. История физической культуры и спорта. — М., 1975, Физкультура и спорт, с. 19—21.

<sup>2</sup> K. C. Wildt. Daten zur Sportgeschichte I. Schorndorf, 1970, p. 14;

<sup>3</sup> Zimmern: Das Babylonische Neujahrfest. Der Alte Orient (Leipzig, 1926, 3-я тетрадь, с. 17—18).

<sup>4</sup> K. C. Wild, цит. пр. с. 13

<sup>5</sup> Опубликовано: H. Ueoe r h o r s t, цит. пр. I том, с. 171—175.

<sup>6</sup> B a r c z a G., Magyar sakkörténet I (Budapest, 1975, Sport, 12 p.)

<sup>7</sup> Ezsaias Könyve, 22., 18; Makkabeusok Könyve 4., 12—14 p.

<sup>8</sup> Vergleichende Studie über Erseheigungs — formen und Stellung des Sports im Alten-Agypten und anderen Klassengesellschaften. Wissenschaftliche Zeitschrift der DHfK. Leipzig, 1974, I. sz. 131—138 p.

<sup>9</sup> H. Wilsdorf. Ringkampf in Alten Agypten. Körperliche Erziehung und Sport. Wartzburg, 1939. 3. füzet, 17—18, 31—32 p.

<sup>10</sup> V á l y i R., A táncművészet története. Budapest, 1969, Zeneműkiadó, 38 p.

<sup>11</sup> A. Wiedemann. Das Spiel im Alten Agypten. — Zeitschrift des Vereins für rheinische und westfälische Volkskunde. 1912. 9. evf. 3 füzet.

<sup>12</sup> H. B r u n n e r. Altägyptische Erziehung. Wiesbaden, 1957. 183—184 p.

<sup>13</sup> A. D. Тоуну — St. Wenig. Der Sport im alten Agypten. Leipzig, 1969. 184 p.

<sup>14</sup> H. Mode. Indische Frühkulturen und ihre Beziehung zum Westen. Basel, 1944 p. 116—119.

<sup>15</sup> Законы Ману 192. Опубликовано: R a z i n. A. hadművészet története I. Budapest, 1959. Zrínyi, 158 p.

Разин, «История военного искусства, т. I (Будапешт, 1959, издательство им. Зриньи, с. 158, перевод с русского).

<sup>16</sup> Barcza G., цит. пр. с. 11. Подобные шахматам игры, развивающие стратегическое мышление, известны и у других народов Азии. Таковы бирманская «ситин», сиамская «макрус», монгольская «шатара», тибетская «чандараки», корейская «тьянг кени», китайская «сянг ки» и японская «шogi».

<sup>17</sup> P. D e u s s e n. Sechzig Upanishad's des Veda. Darmstadt, 1963, 330 — 344 p.

<sup>18</sup> L. K. Kiang. Die Leibesübungen im alten China. Würzburg, 1939, p. 2—4, 17—18, 36—37; H. G o n s u n. Physical Education in China. Sanghai, JMCA, 1926 p. 2—10.

<sup>19</sup> Kihai filozofia. Filozofiai kislexicon. Budapest, 1973, Kossuth, 187 — 188 p.  
Взаимное влияние индийской «праны» и китайского «чжи» можно видеть еще до распространения буддизма. Как гласят записи на камне китайского автора VI века до н. э.:

При дыхании нужно действовать следующим образом:

задержать дыхание, оно накапливается,

если накапливается, распространяется дальше,

если дальше, то спускается вниз,

когда спускается вниз, становится спокойным.

Если станет спокойным, укрепляется.

Если выпустить, то оно растет,

Когда выросло, нужно снова сжать.

Если его сжать, оно достигнет макушки головы.

Там оно давит на голову, давит вниз.

Тот, кто следует этому методу, живет,

А кто действует наоборот, умрет.

Vigh B. Joga és tudomány (Budapest, Gondolat, p. 30)

<sup>20</sup> C. Die m, там же с. 406, H. G ü n t e r. Um Ball und Tor. Leipzig, 1955, Brockhaus, p. 31 — 32.

- <sup>21</sup> R a z i n, там же: 169—170 p.
- <sup>22</sup> R i t o o k — S a r k a d y — S z i l á g y i. A görög kultúra aranykora. Budapest, 1968, Gondolat, p. 21 — 23.
- <sup>23</sup> Világtörténeti kisenciklopédia. Budapest, 1973, Kossuth, p. 237.
- <sup>24</sup> Beszélgetés a táncról. Lukianos összes művei I. Budapest. 1974, Magyar Helikon. 743 p.
- <sup>25</sup> V a l y i R. там же, 65 p.
- <sup>26</sup> С т р а б о н. Географика 8., 3.30. Цитируется по работе Ференца Мезё «История олимпийских игр» (Будапешт, 1929, издание Всевенгерского Совета по физической культуре, с. 18). Mezö Ferenc. Az Olympiai játékok története. Budapest, 1929. OTT 18 p.
- <sup>27</sup> В связи с выяснением вопроса о происхождении олимпийских игр я опирался в первую очередь на следующие работы: R. S. R o b i n s o n. Sources for the History of Greek Athletics. Illinois, 1955 L. M o r e t t i. Incrizioni agonistiche Greche. Roma, 1953; J. G ü n t h e r. Die Athletischen Leibesübungen der Criechen под редакцией Fr. Brein. Wien, 1965.
- <sup>28</sup> K u n L. Szemelvények és válogatott dokumentumok a sport történetének tanulmányozásához. Budapest, 1972. Tankönyvkiadó, 13—30 p.
- <sup>29</sup> Илиада. 6, с. 208.
- <sup>30</sup> Происхождение состязаний в беге на среднюю дистанцию под названием доликос связано со службой боевых гонцов (Филострат. Гимнастика, 4. Перевод Дьёрдя Палфи).
- <sup>31</sup> Полное собрание сочинений Лукиана. Будапешт, 1974, издательство «Мадьяр Геликон», с. 250.
- <sup>32</sup> M a r o t i E g o n. Az antik pentatlon problemájahoz. Antik Tanulmányok. 1965. 2 sz. 280—282 p.
- <sup>33</sup> Ф и л о с т р а т. Цит. пр., с. 27
- <sup>34</sup> Полн. собр. соч. Платона. Будапешт, 1973, Венгерское философское общество, с. 80.
- <sup>35</sup> Mindebből egyértelműen kiválglik, hogy az i. e. IV szemléletében a kalokagatián belül az ezö tagalma háttérbe szorult a szép mögött. — Kozli: Bohn Ferens Id. mu, 19 p.
- <sup>36</sup> Раньше скульптуры изготовлялись из дерева. 6, с. 1—18 (в переводе Элека Мате).
- <sup>37</sup> Надписи приводятся в: Янош Дёрдь Силади. Мир греческого искусства. Будапешт, 1962, изд-во «Гондолат», с. 223—226.
- <sup>38</sup> Ф у к и д и д, 5, 49—50. Приводится в: Жигмонд Ритоок. Театр и стадион. Будапешт, 1968, изд-во «Гондолат», с. 102—103.
- <sup>39</sup> Е в р и п и д. Антолика, 284 (отрывок).
- <sup>40</sup> А поэтому, сын мой, мужайся: меня избери себе в спутники, Правду!  
 ...Цветущим, блистающим жизнь проводить ты в гимнасии будешь,  
 А не то, чтоб на рынке, как нынче народ, кувыряться в словах и кривляться  
 И мытариться зря, извиваясь крючком в пересудах грошовых и тяжбах.  
 Нет! В тени Академии, в мирной тиши, в тихо веющих рощах маслинных.  
 Камышовую зеленью в смуглых кудрях ты гулять будешь с другом разумным.  
 ...Там услышишь, как ясен весенней порой перешептывается с платаном.  
 Если добрые примешь советы мои  
 И свой слух обратишь к наставленьям моим,  
 Будет, друг, у тебя —  
 Грудь сильна, как меха, щеки — мака алей,  
 Три аршина в плечах... (А р и с т о ф а н. Избранные комедии. М., «Художественная литература», 1974, с. 167—168).
- <sup>41</sup> Л у к и а н, там же, с. 251.
- <sup>42</sup> Т и т Л и в и й, с. 33, 32.
- <sup>43</sup> Ссылаясь на «Хронографию» (248, 5—12 части и 286, 2—11 части) византийского летописца И. Малаласа, жившего в VI веке н. э., Йожеф Керестени в своей работе «Олимпийские игры в Дафнии» (Будапешт, OTT, 1962 г.) пришел к выводу о том, что при правлении Комода в 181 году н. э. антихийцы на 360 лет приобрели право на проведение олимпийских игр. После этого в Элисе игры не проводились. Запретительный указ императора Юстиниана 520 года касался истечения срока этого договора.  
 Вероятно, в цитируемом месте «Хронографии» Малаласа речь идет о приобретении с последующим получением согласия императора права на организацию обычных игр.

которое не относилось к соревнованиям, периодически проходившим в Олимпии. Это подтверждают:

Список победителей Евсебиоса, составленный 30 лет спустя после 181 г. н. э.

26-й пункт «Гимнастикоса» Филостратоса, относящегося, согласно Гюнтеру, к 240-м годам н. э., где говорится о подготовке к очередным состязаниям в Олимпии и Дельфах.

В произведении жившего в середине III в. н. э. латинского софиста Аелиануса «Вариоистория» хиосский гражданин в наказании за леность посылает своего слугу зрителем в Олимпию, чтобы тот до конца выстрадал «жаркую атмосферу соревнований».

Греческий оратор и философ Фемистиос (около 288—317 г. н. э.), чьи произведения считаются авторитетным источником сведений о той эпохе, писал об атлетах следующее: «...и долго они тщательно готовятся, хотя труба еще не зовет их в Пизу, Истмос или Дельфы...»

Таким образом, упомянутые выше современники даже не упоминают о том, что место проведения игр было якобы перенесено в Антиохию.

<sup>44</sup> Vo: C. Diem. там же, стр. 275—276.

<sup>45</sup> Темистнос Ефрадес, 10-я речь (см.: Ференц Мезё, там же, с. 105—106).

<sup>46</sup> K. C. Wildt, там же, стр. 49.

<sup>47</sup> «Лудус» — место, предназначенное для упражнений, но в нем преподавали и основы теоретических знаний.

О взаимосвязях «лудуса» и римских игр с мячом появилось интересное исследование Н. Д. Янга (Research Quarterly, 1944, p. 310—313).

<sup>48</sup> Л. А. Сенекка: Письма, 15, с. 2—3.

<sup>49</sup> Расписание древних (однодневных) игр, дошедшее до нас со времен эпохи «королевства»: 19 марта — конные состязания, гонки на колесницах; 25 апреля — конные скачки и др. состязания; 8 июня — (ludi piscatorici) состязания рыбаков в верховой езде и гребле; 21 августа — (consualia) скачки на мулах, бег в мешках, бег на дистанцию; 15 октября — конные состязания между городскими кварталами; 19 октября — конные состязания, гонки на колесницах; 15 декабря — скачки на мулах, бег; 17 декабря — веселые спортивные игры Сатурналии.

<sup>50</sup> См.: Д. Юрегди: Древний Рим. Будапешт, 1967, изд-во «Гондолат», с. 218—221.

<sup>51</sup> Память о героической борьбе, сокрушившей власть угнетателей, но подавленной с помощью превосходящей силы, символизируют спартакиады в Советском Союзе и других социалистических странах.

<sup>52</sup> Расписание игр в эпоху республики и империи: 4—10 апреля — в честь богини Кибелы; 12—18 апреля — 28 апреля — 3 мая — в честь богини Флоры; 6—13 июля — в честь Аполлона; 20—30 июля — в честь победы, одержанной Цезарем в гражданской войне; 4—19 сентября — Римские игры; 3—12 октября — праздник Августа-миротворца; 27 октября — 1 ноября — 4—7 ноября — Плебейские игры.

<sup>53</sup> Орывок из письма Сенеки приводится в упоминавшейся книге Д. Юрегди, с. 221.

<sup>54</sup> Г. Лукаш, цит. пр., с. 145—146.

<sup>55</sup> Д. Юрегди, цит. пр., с. 223.

### 3. Физическая культура средневековья (V—XVII вв.)

<sup>1</sup> S. Painter. French Chivalry. New York, 1957, Ithaca, p. 4—6. 28—30.

<sup>2</sup> A. U. Gurevics. A középkori ember világgépe. Budapest, 1974. Kossuth Kiado p. 214—215.

<sup>3</sup> Возникшее в рамках ислама, затронувшего через Испанию европейскую культуру, неприятие физической культуры отражают поучения Аль Махди (VIII в.) жителям Мекки. Халиф называл верующих Мекки сборищем глупцов, так как они «проводили время в стрельбе из лука, в играх в конное поло и шахматы и уклонялись от поклонения Аллаху». Однако позднее именно в интересах усиления готовности к борьбе с «неверными» ислам явился инициатором воспитания боеготовности, а благодаря своим запретам и предписаниям он стал главным регулятором здорового образа жизни и гигиены тела.

<sup>4</sup> Школьниками (scholars) называли не учеников какой-либо «дворцовой школы» (schola palatina), а собиравшихся правителями молодых аристократов, которые получали практическое воспитание как будущие чиновники и восначальники. F. Lot: La Fin du monde antique. Paris, 1927, p. 437—438.

<sup>5</sup> Valyi R. там же, p. 87—88.

<sup>6</sup> Эта точка зрения указывает на изменения только с осуществлением санкций XII—XIII вв., когда члены отдельных монашеских орденов также настолько отдавались страстной игре и охоте, что забывали даже заботиться о душах своих верующих.

<sup>7</sup> Борьба с целью склонить противника на колени соответствует начальному положению в современной борьбе, когда борцы обхватывают друг друга за талию или поперек тела. В трехтомном кодексе «Fechtbuch» учителя фехтования XV в. Талхоффера (Thalhoffer), изданном Пражским издательством в 1901 г., можно найти 100 описаний приемов самообороны рыцарей.

<sup>8</sup> Noveden, ed. Stubbes II, London, 1876, 166 p.

<sup>9</sup> Kulcsar Zs. Igy éltek a lovagkorban. Budapest, 1967, Gondolat Kiadó, 64—65 p.

<sup>10</sup> Kun L. см. там же.

Христианская церковь в принципе выступала против злоупотреблений, связанных с поединками, но освящала испытания божьим судом. Но вследствие частых несчастных случаев в связи с широким распространением рыцарских турниров на многих Соборах было заявлено, что погибшим будет отказано в церковном обряде, но у нас нет данных о том, что против победителей затевали процессы. Такие формы протеста вряд ли могут рассматриваться иначе, чем стремление правящего класса феодалов к самоограничению, моральной самообороне. Большинство священнослужителей не препятствовало, более того, стимулировало то, чтобы священники даже усваивали приемы рыцарских турниров. В конечном итоге принцип «palaestrica deabolii negotium» со всей последовательностью относили только к разоружению простых вольных людей, ослаблению их практической подготовки, т. е. к тем городским жителям, которые выражали свое недовольство феодальным строем через танцы и другие формы турниров.

<sup>11</sup> См.: Kulcsar F. там же, 66.

<sup>12</sup> Razin, там же

<sup>13</sup> H. Günter, Um Ball und Tor. Leipzig, 1955, Brockhaus, p. 177—178

<sup>14</sup> Кажущиеся современному человеку уже смешными испытания «fair play» сделали немало для регулирования военных действий варваров; отсюда происходят основные положения международной правовой системы, регулирующей военные действия. Нормы правил этикета вошли в кодекс поединков, более того, в олимпийский любительский устав.

<sup>15</sup> J. A. Jusserand. Les sport et jeux d'exercices dans l'ancienne France. Paris, 1901, p. 18—21, 34—38.

<sup>16</sup> Л. Кун, цит. пр., с. 56.

<sup>17</sup> См.: Eichel-Heise-Jeran-Schröder. Geschichte der Körperkultur in Deutschland. Berlin, 1965, Sportverlag.

<sup>18</sup> В XVIII в., когда добыча каменной соли оттеснила солеварение на второй план, первые мастера плавания в немецких и швейцарских городах вышли из рядов безработных галлоров. С их именами связано распространение стиля брасс.

<sup>19</sup> H. Günther, цит. пр., с. 206

<sup>20</sup> Цит. по Ж. Кульчар, цит. пр., с. 224—225.

<sup>21</sup> «Бани сего города весьма приятны. Если хочешь помыться и любишь уют, смело входи в одну из них, тебя любезно примут. Тебя разотрет своей ручкой красивая девушка; разумеется, все это будет достойно... Если ты устал в бане, тебя ждет постель для отдыха. Потом к тебе подойдет красивая женщина... и ловко уложит тебе прическу; кто же ее не поцелует, если есть к тому охота и если, может быть, и она не будет возражать. Все это станет не дороже одного динара». Цит. по: Ж. Кулчар, цит. п., с. 216.

<sup>22</sup> P. Вайи, цит. п., с. 93.

<sup>23</sup> См.: Йобору-Месарош-Гот-Ваг. История педагогики. Будапешт, 1973, изд-во учебной литературы, с. 38—39.

<sup>24</sup> Valyi R.: Id. mü, 09.

<sup>25</sup> P. Cortese. De cardinalatu ad Julium Secundum Pont. Max — per Paulum Cortesium. Рим, 1510, х. 77—78

<sup>26</sup> A. Scaino. Trattato del guioico della palla. Венеция, 1555, cap. 1, p. 3—4.

<sup>27</sup> Подробнее см.: Л. Кун. Общая и венгерская история фехтования. Будапешт, 1969, изд-во учебной литературы, с. 27—30.

<sup>28</sup> Цит. пр., с. 33—35.

<sup>29</sup> R. Dalington. The view of France. London, 1604, 11, h. 23»24.

<sup>30</sup> Ж. Кулчар: цит. пр., с. 110. См.: F. Stubbs. The anatomy of abuse, London 1583, p. 121.

<sup>31</sup> Martinus Luther. An die Radhern aller stadte deutsches lands... Wittemberg, MDXXIII.

<sup>32</sup> В XV в. дети изучали в школе довольно обширный учебный материал на эту тему под названием «De regimine pominis (естественно, речь идет о церковных и соборных школах). Врачи могли читать правила здорового образа жизни «Episto la salitaru ad regis», написанные традиционным гекзаметром. В конце столетия был напечатан на латыни и немецком такой вариант этих правил, который также преподавали во всех школах. Его название «Carmine de sanitatis regime, gue grandon scola solemnis Anglicomm Regi couscriptis» (Лейпциг, 1493). Изложенные в этой книге правила подробно описывали пользу утренней гимнастики, причесывания, умывания, прогулок, ходьбы и игр. (На основании сообщения доцента Университета им. Л. Эствеша Габора Тота.)

<sup>33</sup> Л. Кун. Всеобщая история физического воспитания и спорта, I. Будапешт, Спорт, 1972, с. 63—64.

<sup>34</sup> E. A. Rice. Brief History of Physical Education. New-York, Barnes and Company, 1926, p. 82—83.

<sup>35</sup> Я. А. Коменский и физическая культура. Л. Кун. Фрагменты и избранные документы... с. 61—77.

<sup>36</sup> Выступивший с самого начала как миссионерская религия, буддизм начиная с I тысячелетия постепенно распространился по всей Восточной Азии. В главе, посвященной древней эпохе, мы знакомим читателей со взглядами на физическую культуру сторонников хинаяны («малая колесница») — одного из течений буддизма, приспособившихся к новым условиям и придерживавшихся понятия Нирваны. С течением махаяны («большая колесница»), выразившим в гораздо большей степени потребности народных масс, мы впервые встретились в связи с рассказом о подготовке участников крестьянского восстания «желтых повязок» в Китае (184 г. н. э.). Монахи — приверженцы махаяны формировали физическую культуру также на основе канонов йоги: они воздерживались от ношения оружия и применения первыми насилия. Однако не исключалось, что, учитывая тогдашние условия безопасности, они готовили себя к сопротивлению грабителям и работоторговцам, подстергавшим их на дорогах, по которым шли миссионеры и паломники. Речь шла прежде всего о беге и доведенном до совершенства искусстве борьбы без оружия, приемы которого включали удары пальцами, напоминавшие «уколы копьем», удары внешней стороной ладони по наиболее чувствительным точкам противника, удары ногой, а также приемы самообороны, приводившие к вывихам суставов. Возможность натолкнуться на эти приемы заставляла задумываться даже вооруженных бандитов.

Воинственно настроенная секта этого монашеского течения — «Чан», основанная Боддидхармой, — в XIII веке в Японии становится известной под названием «Дзен». Первоначально ее сторонниками были выходцы из средних слоев населения. Народная разновидность этого течения во время восстаний крестьян в XIII—XIV вв. играла такую же роль, как в Китае. Позднее она стала самой популярной сектой военного сословия — самураев.

Т. н. мистический буддизм, стоявший намного ближе к хинаяне, с его обрядами инициации и входящими в ритуал поклонения богам своеобразными поклонами, движениями рук, дыхательными упражнениями, а также системой очищения, был связан с японской физической культурой. В высших школах Тибета, где готовились священники ламаистского буддизма, в качестве особых предметов преподавались чародейство, лечебные движения и культовые танцы.

<sup>37</sup> Малая энциклопедия всемирной истории, с. 279—281.

<sup>38</sup> Р. Вайи, там же, с. 44—45.

<sup>39</sup> Б. Виг, там же с. 22. см. А. Венингер. Восточная йога (Будапешт, 1943, Верешваши).

<sup>40</sup> Две книги Горакшанатха известны под названиями «Хатхайога» и «Горакша шатака».

<sup>41</sup> В ознакомлении европейцев с литературой йоги, кроме трудов Антала Венингера, большую роль сыграла работа Эрвина Бактаи «Победоносная йога» (Будапешт, Пантеон, 1942). Благодаря усилиям Бактаи и Венингера были изданы книги Серваралья Иссудиана «Спорт и йога» (Будапешт, Стадиум, 1942) и «Основы спорта йоги» (там же).

<sup>42</sup> Называть эту систему упражнений китайским боксом ошибочно. Речь идет скорее о своеобразном сплаве гимнастики в целях самообороны и гигиены, содержание которой в нашем лексиконе наиболее точно отражает понятие техники борьбы с тенью. Л. К. Крап, там же, с 24—25, 33—34. С. Дием, там же, с. 402.

<sup>43</sup> H. G u n t h e r. Id. mu: 35 p.

<sup>44</sup> K u n L.: Egyetemes testnevelés es sporttortenet I. 65—66 p.

<sup>45</sup> Н. Gunther: *Id. mu.*: 31—32 p.

<sup>46</sup> L. K. Kiang: *Id. mu.*: 25—29, 33—35 p.

<sup>47</sup> J. Nariita: *Illustrated World History of Physical Education*. Tokyo, 1966. Sinshicho-cha Co LTD 200—205 p.

<sup>48</sup> Процесс зарождения этой игры становится понятен, если ознакомиться с японскими мифами. Обрядовые игры с плодами с твердой кожурой в эпоху племенного строя были связаны с культом плодородия. Суть ритуала состояла в том, что освященные плоды уже тогда снабжали цветными перьями, чтобы продлить их полет. Более того, сам плод начали заменять шариком, изготовленным из разновидности пробки. В полученный таким образом мяч с перьями играли прежде всего женщины, пока во второй половине XIX века в Англии эта игра не вошла в число современных видов спорта под названием бадминтон.

<sup>49</sup> Dekan J. *Kalandozasok a vadaszat tortenetelen*. Budapest, 1972. «Magveto». 125—126 p.

<sup>50</sup> Более подробно см.: Evans-Wentz. *Yoga und Geheimlehren Tibets*. Vigh B: *цит. пр. стр.* 35.

<sup>51</sup> Н. Gunther. *цит. пр. стр.* 43—52. Passuth L. *Talalkoztam esoistennel*. Budapest, 1972, Szepirodolmi kiado, 169—175 p.

<sup>52</sup> P. Senrin. *L'Education physique dans le monde*. Bordeaux, 1961, Editions Bierre, p. 291—293.

#### 4. Физическая культура периода перехода в Новое время (XVII—XVIII вв.)

<sup>1</sup> Сущность новых форм проявилась в прыжках в воду, фехтовании, парных танцах и псовой охоте. «Гол», как результат взятия ворот, впервые упоминается в английских источниках в 1587 г.

<sup>2</sup> *Theorie der Leibeszuzichung. Texte-Quellen-Dokumente*, 9 sz. Schorndorf, 1974. Karl Hofmann, 34—38 p.

<sup>3</sup> J. Locke. *Gondolatok a nevestol*. Budapest, 1914. Katolinus kozepisk Tanaregyesulet, 206 p.

<sup>4</sup> *Цит. пр. по:* 205-й с.

<sup>5</sup> *Цит. пр. по:* 211-й с.

<sup>6</sup> Это представление хорошо отражается в существовавшем ранее идеале военного порядка, который мало чем отличался от пирата.

О популярности его среди участников состязаний в плебейских кругах упоминали и многие путешественники: «... после того как целый день они трудились и потели (т. к. они принадлежат к низшим слоям населения Лондона), каждый вечер они развлекаются, занимаясь борьбой, боксом или другими физическими упражнениями, которые требуют большой силы и отвечают представлениям народа. Мы можем наблюдать, как они меряются друг с другом силой... Ничто недопустимо, кроме естественной силы рук, ног и бедра. Запрещается применение ногтей и зубов, и все это исключительно ради победы... или для того, чтобы выяснить возникшее между ними разногласие до тех пор, пока одному из них не присудят победу. Вслед за этим победитель обнимает побежденного, и вместе они отпразднуют чего-нибудь выпить...»

<sup>7</sup> Куп L., *Op cit.*, 76—77 p., «Английские аристократы при возникновении разногласий с представителями низших классов применяли не оружие, а силу кулаков». A. F. Prevost: *Memoires d'un homme de qualite qui s'est retire du monde (1728—1731)*, 81—82 p.

<sup>8</sup> Столбов В. В. *Цит. пр.*, с. 63—64.

<sup>9</sup> Преследованию подвергались лишь особи, достигшие соответствующего уровня физического развития. Дикого зверя не обкладывали, более того, давали ему определенные возможности для того, чтобы спастись.

<sup>10</sup> C. Diet, *цит. пр. с.* 688.

<sup>11</sup> J. J. Jusserand. *Les Sports et Jeux d'Exercice dans l'Ancienne France*. Paris, 1901. 263, 298—299 p.

<sup>12</sup> Боулер, скаут — название игроков в старинной английской игре крикет; боулер бросает мяч, скаут останавливает летящий мяч, которым противник пытается сбить перекладину ворот.

<sup>13</sup> W. Cavendish. *La methode et invention nouvelle de dresser les chevaux*. Antwerpen. 1658. 14—15. 24—25 p.



<sup>14</sup> K u n L. Egyetemes és magyar vívástörténet ... 43—44 p.

<sup>15</sup> H. G u n t h e r, op cit., S. 237—238.

<sup>16</sup> J. J. R o u s s e a u. Emil vagy a nevelésről. Budapest, 1929. Ж. Ж. Р у с с о. Эмиль или о воспитании.

<sup>17</sup> A. W o h l. Uj megállapítások az utópista szocialisták testkultúra fejlődésére kifejtett hatásáról. A szerró előadása a TIT Sporttörténeti és Szociológiai Bizottságának 1965. évi. ülészakán (Kezirat, 3 p.).

<sup>18</sup> «Über Körperbildung als Einleitung auf den Versuch einer Elementargymnastik in einer Reihenfolge körperlicher Übungen. Большая роль в написании раздела о физическом воспитании принадлежит его коллеге Niederer.

<sup>19</sup> См. Педагогическую энциклопедию, том II. — Pedagógiai Lexikon II kotet (Szerk: Nagy Sándor). Budapest, 1977. Akadémiai Kiadó, 809—810 p.

<sup>20</sup> D e n e s M. A neohumanizmus és a német idealizmus pedagógiájá. Budapest, 1970.

<sup>21</sup> E. B u r k a. A testnevelés mozgásanyagának alapproblémái. Budapest, 1959. PTI. 127—128, 137—138.

<sup>22</sup> K. C. W i l d t. Daten zur Sportgeschichte II. Schondorf, 1972, Hoffmann, 145—150 p.

### 5. Развитие физической культуры Нового времени с конца XVIII до начала XX в.

<sup>1</sup> V o : J. G. D i x o n — P. M c I n t o s h. Landmarks in the History of Physical Education. London, 1957.

<sup>2</sup> K u n L. Id. mű: 95 p.

<sup>3</sup> A fair play elv klasszikus angol értelmezését lásd: H. Indorf: Fair Play und der "Englische Sportgeist". Hamburg, 1938. Friederichsen, de Gruyter, 78 p.

<sup>4</sup> K o z l i B o h n F. Id. mű: 229 p.

<sup>5</sup> J. S t r u t t. Sports and Pastimes of the People of England. London, 1801.

<sup>6</sup> H. G u n t h e r. Id. mű: 251 p.

<sup>7</sup> B e l y M. Testneveléstörténet I. Budapest, 1961. Tankönyvkiado, 140—142 p.

<sup>8</sup> E i c h e l — H e i s e — J e r a n — S c h r ö d e r. Geschichte der Körperkultur in Deutschland II, Berlin, 1973. Sportverlag, 73—74 p.

<sup>9</sup> M a t o l a y E. A tornázás története. Budapest, 1876. Légrády, 77 p. Torna zsebkönyv; Bpest, 1869. Rudnyanszky, 8 p.

<sup>10</sup> P. S e u r i n. Id. mű: 358—359 p.

<sup>11</sup> R. W r o c z y n s k i. Dzycje wychowania fizycznego i sportu od konca XVIII. wieku do roku 1918. Wrocław — Gdansk, 1971. PAA. 218—225 p.

<sup>12</sup> P. M c I n t o s h. A testnevelés Angliában 1800-tól. London, 1968. Bell. 43. p. gepelt fordítás.

<sup>13</sup> P. M c I n t o s h. Id. mű: 61 p.

<sup>14</sup> V. V. S t o l b o v. Id. mu: 117 p.

<sup>15</sup> U o : 118—120 p.

<sup>16</sup> R. W r o c z y n s k i. Id. mu: 69., 71—72 p.

<sup>17</sup> E. A. R i c e. Id. mu: 172—176 p.

<sup>18</sup> R. W r o c z y n s k i. Id. mu: 172—173 p.

<sup>19</sup> P. M c I n t o s h. 85—86 p.

<sup>20</sup> V a n D a l e n — M i t c h e l — B e n n e t t. Id. mu: 203—205.

<sup>21</sup> E. A. R i c e. 197—198 p.

<sup>22</sup> Kiemelt mellkas, melyen behuzott hasfal, a test mellett feszesen kinyujtott kar, fuggoleges felsotest es zart labak az ugrasoknal.

<sup>23</sup> K u n L. Egyetemes testnevelés- es sporttörténet II. Budapest, 1969. Sport, 10—11 p.

<sup>24</sup> V o : G. H e b e r t. Gymnastique naturel. Paris, 1922. 8—10 p.

<sup>25</sup> K u n L.: Id. mu: 15 p.

<sup>26</sup> E. J. D a l c r o z e. Gymnastique ritmique. Genève, 1906.

- <sup>27</sup> Fomuve az "Ausdrucksgymnastik", München, 1935.
- <sup>28</sup> V. R. L a b a n. Die Welt der Tänzer. Stuttgart, 1920.
- <sup>29</sup> P. S e u r i n, там же с. 146. "Intramural athletic" вопреки принятому в венгерской специальной литературе переводу означает не «спорт в зале», а серию соревнований внутри колледжей или между учебными заведениями подобного типа.
- <sup>30</sup> Э. С п р а н г е р. Психология молодежи. Мезётур, 1929. Тёрёк, с. 338.
- <sup>31</sup> Более подробно см. в работах: C u e r a r d. Le Congrès de Londres. Paris, 1896; Л. К у н. Фрагменты из истории международного и венгерского спортивного движения.
- <sup>32</sup> P. M c I n t o s h. Id. mu: 34 p.
- <sup>33</sup> Ph. T i s s i é. Az elfáradás és a testgyakorlás. Budapest, 1898. Természettudományi Társulat 1—2, 88 p.
- <sup>34</sup> C. A. C o l e. Our Sporting Grandfathers. Chicago, 1936. 51 p.
- <sup>35</sup> Моссо следующим образом определял понятие тренировки: под тренировкой мы понимаем специальные упражнения, способствующие приобретению таких качеств, которые воздействуют на мышцы, увеличивая их сокращение, а также постепенно и планомерно приучающие нервную систему к тем расстройствам в организме, которые вызываются усталостью, потерей или изнашиваемостью крови. А. Моссо. Физическое воспитание молодежи. Будапешт, 1900, МАС, с. 121.
- <sup>36</sup> Часть созданных позднее международных федераций не признала победителей «неофициальных» мировых соревнований. В результате принятых ими решений пионеры героической эпохи современного спорта незаслуженно оказались вне истории физкультуры. Такой подход по меньшей мере настолько же ошибочен, насколько были бы действия Пен-клуба или Международного союза музыкантов, если бы они исключили из сокровищницы культуры поэтические произведения, романы и оперы, написанные до их образования или если бы Международный совет физкультуры и спорта, созданный при ЮНЕСКО всего два десятилетия назад, вынес бы решение считать официальными только те Олимпийские игры, которые были организованы после его создания!
- <sup>37</sup> A sportági világtételkedő részletes eredménylistáját lásd: Antal Z.: Világ-és Európa-bajnokságok 1893—1973. Budapest, 1974. Sport.
- <sup>38</sup> M. P a l m i e r i. Libro della vita civile, dialoghi, L. IV.; K o z l i. Theorie der Leibeserziehung, Texte — Quellen — Dokumente. Id. mu: 9 sz. 22 p.
- <sup>39</sup> Id. mü: 28 p.
- <sup>40</sup> Id. mü: 30 p.
- <sup>41</sup> Id. mü: 33 p.
- <sup>42</sup> Id. mü: 36—39 p.
- <sup>43</sup> Fr. Schiller: Über die Ästhetische Erziehung ... . München, 1966. 48, 114—119 p.
- <sup>44</sup> J. W. Goethe. Gesamtausgabe. München, 1961. 5—7 p.
- <sup>45</sup> G. W e s t. Dissertation of the Olympick Games. London, 1749.
- <sup>46</sup> R. C h a n d l e r. Travels in Grece. Oxford, 1776. 74—76 p.
- <sup>47</sup> C. D i e m. Id. mü: 1127—1128 p.
- <sup>48</sup> K u n L. A sport története I. 130—132 p.
- <sup>49</sup> Pierre de Coubertin életútját és munkásságát lásd: Marie T. Eyquem: Pierre de Coubertin l'épopée olympique. Paris, Clamant — Lévy, 1966.
- <sup>50</sup> André Laurie írói álneve Paschal Grouche.
- <sup>51</sup> Une campagne de vingt-et-un-ans. Paris, 1908. 90 p.
- <sup>52</sup> P. C o u b e r t i n. Les Jeux Olympiques de 1896.
- <sup>53</sup> T. Veblen. A dologtalan osztály elemélete. Budapest, 1975. Közgazdasági Diadó, 232—238, 242—248 p.
- <sup>54</sup> H. S p e n c e r. Ertelmi, erkölcsi és testi nevelés. Budapest, 1906. Hornyánszky, 169 p.
- <sup>55</sup> P. C o u b e r t i n. Olympische Erinnerung. Berlin, 1936.
- <sup>56</sup> P. C o u b e r t i n. Une campagne de vingt-et-un-ans. Paris, 1908. 214 p.
- <sup>57</sup> P. C o u b e r t i n. Der Olympische Gedanke. Reden und Aufsätze. Köln, 1966. Carl-Diem-Institut, p. 51—54.
- <sup>58</sup> P. C o u b e r t i n. Une campagne de vingt-et-un-ans. Paris, 1908. 215 p.

- <sup>59</sup> Fussball und Leichtathletik, 1913. 28. z. 465 p.
- <sup>60</sup> Р. К и с е л е в. X олимпийский конгресс. М., 1975., Физкультура и спорт.
- <sup>61</sup> О. М а у е г. A travers les anneaux olympiques. Gerf, 1960. Cailler, 73—74 p.
- <sup>62</sup> О. М а у е г. Op. cit., 81—82 p.
- <sup>63</sup> К у н Z. Sporttörténet. I. Budapest, 1972. Sport, 135—136 p.
- <sup>64</sup> Н а ј ó с А. Igy lettem olimpiai bajnok. Budapest, 1956. Sport, 68—71 p.
- <sup>65</sup> Jeux Olympique (Lausanne, 1966). К приведенным здесь данным следует прибавить еще один вид спорта, т. к. в публикации плавание и водное поло объединены в один вид.
- <sup>66</sup> Причина его самоустранения состояла в том, что, по мнению некоторых европейских олимпийских комитетов, организаторы нарушили принцип любительства. Другие же считают, что это произошло из-за трудностей, вызванных отсутствием обещанного американцами парохода.
- <sup>67</sup> За исключением данных, касающихся стран-участниц и спортсменов, все остальные данные, по мнению автора, являются приблизительными. В международной спортивной литературе нельзя найти двух изданий, в которых приводились бы одни и те же цифровые данные относительно «официально признанных» видов спорта и соревнований.
- <sup>68</sup> М. Т. Е у q u e m. Op. cit., 179—194 p.
- <sup>69</sup> О. М а у е г. Op. cit., 68 p.
- <sup>70</sup> См.: М e z ö F. Az újkori olimpia. Budapest, 1959. Sport, 29—95 p.; F o l d e s E: Op. cit., 241—256 p.; K e r e s z t é n y i I. Az olimpiák története. Budapest, 1976. Gondolat, 109—128 p.

## 6. Физическая культура новейшего времени

- <sup>1</sup> А. W o h l. Kultura — kultura fizyczna — Wichowanie fizyczne (Kultura Fizyczna, 1957, 8-9 xz); А. W o h l. Spoleczne problemy kultury fizycznej. Warszawa, 1968. 105—118 p.
- <sup>2</sup> См.: N á d o r i L. Uszás Tanulmányok. Budapest, 1976. Sport, 27—28 p.
- <sup>3</sup> N a d o r i L: Op. cit., 29—30 p.
- <sup>4</sup> К у н L: Sporttörténet II. Budapest, 1969. Sport, 112—113 p.
- <sup>5</sup> К о l t a j J. Atletika. Budapest, 1967. Sport, 394—395 p.
- <sup>6</sup> Lobogo 1975, № 18.
- <sup>7</sup> О. М а у е г, op. cit., 89—90 p.
- <sup>8</sup> О. М а у е г, op. cit., 115—116 p.
- <sup>9</sup> Der Gesellschaft zur Förderung des Olympischen Gedankes, in der DDR. — Information, 1967. № 11, 2—3 p.
- <sup>10</sup> Цит. пр: см. 3—4 p.
- <sup>11</sup> Internationale Sportrundschaу, 1935. № 7, 380 p.; 1936, № 6, 170—171 p. Далее: на основе сообщения И. А. Жолдака.
- <sup>12</sup> Первый цветной атлет, ставший олимпийским чемпионом, был другой студент университета, Джон Тейлор (эстафета 200—200—400—800, Лондон, 1908 г.).
- <sup>13</sup> Шведы, швейцарцы, англичане, австрийцы, чехословаки вместо олимпиады приняли участие в турнире в Берлине.
- <sup>14</sup> Schweizerischer Arbeiter-Turn-und Sport-Verband (SATUS).
- <sup>15</sup> Stradnicku Sports un Sargs (SSS).
- <sup>16</sup> Unione Italiana Sport Popolare (UISP)
- <sup>17</sup> Arbeiter Idrett Forbund (AIF).
- <sup>18</sup> К у н L: Fejezetek a nemzetközi ... 70 p.
- <sup>19</sup> В. П. К о з м и н а. Международное рабочее спортивное движение... М., 1967. Физкультура и спорт, 167 с. См.: I. D e u t s c h: Sport es politika. Budapest, 1931. МТЕ, 36—39 p.
- <sup>20</sup> Устав Международного союза пролетарских физкультурных организаций. Публукет Sport Robotniczy 1918—1939. I. Warszawa, 1962. 101—104 p.
- <sup>21</sup> К у н L: Egyetemes testnevelés-és sporttörténet. II. Budapest, 1969. Sport, 133—134 p.
- <sup>22</sup> С учетом спортсменов Советского Союза.

- <sup>23</sup> Folkets Dagblad. 23 августа 1928 г.
- <sup>24</sup> H. G a s t g e b. 70 Jahre Arbeitersport in Osterreich. Wien, 1962. Vorwärts A. G. 32—43 p., Sportpolitische Rundschau, 1931, 10. sz. 20—24 p.
- <sup>25</sup> Центральный государственный архив Октябрьской революции. М., Ф. 7576/2/126. 16
- <sup>26</sup> Красный спортивный интернационал на своем конгрессе в Праге весной 1935 г. исключил из своего названия слово «красный».
- <sup>27</sup> K u t a s s i L. A föiskolai sportmozgalom egyetemese története. Budapest, 1971. Tankönyvkiadó, 133—134 p.
- <sup>28</sup> B e c h m a n n S. Sport Lexikon A-Z. Leipzig—Wien, 1933. Bechmann 2212—2213 p.
- <sup>29</sup> См.: С. D i e m, цитируемая работа, 733—734 p.
- <sup>30</sup> О. M a y e r, цитируемая работа, 163—164 p.
- <sup>31</sup> OTT dokumentum hagyaték, 14/1929/a (MTS Sportmuzeum).
- <sup>32</sup> Leibesübungen und körperliche Erziehung, 1933. 23. sz. 518—520 p., 1937, 0—5. sz. 72—75 p.
- <sup>33</sup> J. B. N a s h. Charakter Education in Physical Education. New York, 1930. Barnes and Co.
- <sup>34</sup> J. B. N a s h. The Administration of Physical Education. New York, 1931. Barnes and Co. 100—105 p.
- <sup>35</sup> E. J o k l. Handbook of Race Relations in South Afrika. Oxford, 1948; Research Quarterly XX. 88—109 p.
- <sup>36</sup> “balilla” занималась подготовкой мальчиков и девочек в возрасте от 8 до 14 лет, “avantguardia” — от 14 до 18. Единая организация “Gioventu Italiana del Littorio” (GIL) была образована в 1929 г.
- <sup>37</sup> Ф. И. С а м о у к о в — В. В. С т о л б о в — Н. И. Т о р о н о в. Физическая культура и спорт в СССР. М., 1967, Физкультура и спорт.
- <sup>38</sup> И. П. С о к о л о в. Система производственной гимнастики. М., 1922, Б. М., с.6—12; А. А. З и к м у н д. Основы советской системы физического воспитания. М., 1926, Б. М., с. 22—26.
- <sup>39</sup> «Известия», 20 июля 1925 г.
- <sup>40</sup> В. В. С т о л б о в, там же, 230 с.
- <sup>41</sup> Культура и жизнь, № 11, 1949, янв.
- <sup>42</sup> С т о л б о в В. В., там же, 260—263 с.
- <sup>43</sup> Материалы XXIII съезда КПСС. М., 1966, Политиздат, с. 193—194, 262—263; «Правда», 26 августа 1966 г.
- <sup>44</sup> «Правда», 30 ноября 1969 г.
- <sup>45</sup> «Советский спорт». 16 апреля 1971 г.
- <sup>46</sup> W. S i e g e r. Lenins Imperialismus-Theorie und die spätkapitalistische Körperkultur. Körpererzickung, 1970, № 1, p. 9—10.
- <sup>47</sup> H. U e b e r h o r s t, ibid., vol. IV, p. 60.
- <sup>48</sup> Подробнее см.: K u n L. A sporttörténet alapjai. Budapest, 1965. Tankönyvkiadó, p. 106—109; a Leal d'Olivéire “Conceptions générales de l'éducation physique et de sport en occident. — FIEP Bulletin, 1962, № 3—4.
- <sup>49</sup> Theorie und Praxis der Körperkultur, 1970.
- <sup>50</sup> Р. К и с е л е в, там же, с. 24—25.
- <sup>51</sup> К е р а у а с J. Uton. Bukarest, 1970, Kriterion, p. 325.
- <sup>52</sup> G. B. L e o n a r d. The Transformation — A Guide to the inevitable changes in human-kind. New York, 1972. Delacorte Press, p. 77.
- <sup>53</sup> R. D i n e l l o. Le sport aujourd'hui. — Revue de l'Education Physique, 1976, p. 23—27.
- <sup>54</sup> Взаимосвязь между «воскресным неврозом» и спортивной деятельностью в новом свете показывает: V. E. F r a n k l. Psychologie der Angst des Menschen vor sich selbst. Universitas, № 3 X cvf., p. 241—245 Th. L o b s a c k. Die unheimliche Möglichkeiten oder manipulierte Seele. Düsseldorf—Wien. 1967. p. 22—24.

<sup>55</sup> C. P. G a z e t t e — M. H u k u l l. Humanizing Physical Education. The Physical Education, 1976, № 5, p. 71—74.

<sup>56</sup> W. B e n j a m i n. Kommentar es profecia. Budapest, 1969, p. 254—258.

<sup>57</sup> H e r m a n n J. A mai kultúra problémái. Budapest, 1974, Kossuth, 43—62 p.

<sup>58</sup> Dinello R. там же.

<sup>59</sup> Дискуссию в журналах: "Olympische Jugend" (ФРГ), "Daily Times" (Нигерия), "Frankfurter Allgemeine Zeitung" (ФРГ), "Time" (США), "New Statesman" (Англия), "Die Zeit" (ФРГ), 1972—1973, — подробно анализирует Р. Киселев в указанном произведении, с. 14—18.

<sup>60</sup> A szingh név urgu nyelven oroszlant jelent.

<sup>61</sup> Testnevelési Főiskola Leveltara. — ("Igazgatói bizalmas" 201/1946, 121/1947).

<sup>62</sup> O. M a y e r. Id. mű: 30—35 p. Avery Brundage válasza: uo: 36—37 p.

<sup>63</sup> R. K i s z e l j o v. Id. mű: 89—90 p.

<sup>64</sup> На зимние Олимпийские игры не распространяется правило МОК, в соответствии с которым даже пропущенные игры получают порядковый номер.

<sup>65</sup> K u t a s s i L. Id. mű: 164—165 p. Л. Куташи. Всобъемлющая история студенческого спортивного движения, Будапешт, 1971 г., «Танкёньвкиадо», с. 164—165.

<sup>66</sup> M. G. D. S o n d i. Association of Asian Games. New-Delhi, 1949.

<sup>67</sup> A Lenin-csúcsot először 1928-ban hódította meg három német hegymászó.

<sup>68</sup> A szabadballon távolsági csúcsrepülése a szovjet Sz. Zinovjev, Sz. Gajgerov és M. Kirpicsev nevéhez köthető, akik 84 óra alatt 3160 km-t hagytak maguk mögött (1950 október 25-28).

<sup>69</sup> G. W i s s m a n n. Geschichte der Luftfahrt. Berlin, 1960.

<sup>70</sup> Впоследствии конгрессы проходили в Париже (1900), Монсе (1905), Милане (1906), Брюсселе (1910), Оденсе (1911), Париже (1913), Брюсселе (1923), Амстердаме (1928), Стокгольме (1930), Венеции (1931), Брюсселе и Риме (1935), Стокгольме (1939), Лиссабоне (1947), Стокгольме (1949), Стамбуле (1958), Риме (1960).

<sup>71</sup> Gümnastrada была организована в Роттердаме в 1953 г., II — в Загребе в 1957 г., III — в Штутгарте в 1961 г., IV — в Вене в 1965 г., V — в Базеле в 1969 г., VI — в Западном Берлине в 1975 г. В последней представители социалистических стран не участвовали.

**Л. КУН**

**Всеобщая история физической  
культуры и спорта**

**ИБ № 10031**

Редактор *А. Н. Кудин*

Художник *И. В. Киселевская*

Художественный редактор *Р. М. Сайфулин*

Технические редакторы *Г. В. Лазарева, Г. Н. Калининцева,  
О. Н. Черкасова*

Сдано в набор 11.11.81. Подписано в печать 29.09.82.  
Формат 70 × 108 $\frac{1}{8}$ . Бумага офсетная № 1. Гарнитура  
таймс. Печать офсетная. Печ. л. 25. Уч.-изд. л. 36,58.  
Тираж 100.000 экз. Заказ № 950. Цена 2 р. 90 к. Изд.  
№ 32437.

Издательство «Радуга» Государственного комитета  
СССР по делам издательств, полиграфии и книжной  
торговли.  
Москва, 119021. Зубовский бульвар, 17

Ордена Трудового Красного Знамени Калининский полиграфический комбинат Союзполиграфпрома при Государственном комитете СССР по делам издательств, полиграфии и книжной торговли. г. Калинин, пр. Ленина, 5.