

М.М.Каххарова
Н.Ш.Агзамова

Э Т И К А

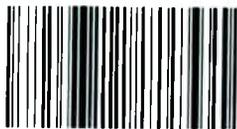

СН0000033841

**МИНИСТЕРСТВО ВЫСШЕГО И СРЕДНЕГО
СПЕЦИАЛЬНОГО ОБРАЗОВАНИЯ РЕСПУБЛИКИ
УЗБЕКИСТАН**

**НАЦИОНАЛЬНЫЙ УНИВЕРСИТЕТ УЗБЕКИСТАНА
ИМЕНИ МИРЗО УЛУГБЕКА**

**М.М.Каххарова
Н.Ш.Агзамова**

Э Т И К А

**Рекомендовано Министерством высшего и среднего
специального образования Республики Узбекистан в качестве
учебного пособия по направлению бакалавриата
(второе издание)**

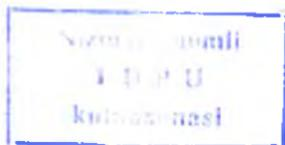

У-8327/2

Ташкент – 2018

Учебное пособие выполнено в Национальном Университете
Узбекистана имени Мирзо Улугбека на кафедре
«Этики и эстетики»

Учебное пособие по этике написано для студентов высших учебных заведений, изучающих этику на всех факультетах и отделениях бакалавриата. Сегодня особо возрастает роль национального самосознания, чувство Родины. Знание истории и уважение к традициям и духовно-нравственным ценностям своего народа, является одним из признаков духовности и просветительства современного гражданина Узбекистана.

Авторы:

М.М.Каххарова – д.ф.н., и.о. проф.

Н.Ш.Агзамова – к.ф.н., доц.

Ответственные редакторы:

Л.А.Мухамеджанова – к.ф.н., доц.

Л.М.Арупонова – к.ф.н., доц.

Рецензенты:

А.К.Кадиров – д.ф.н., проф.

О.Д.Нишонова – д.ф.н., и.о. проф.

Работа рекомендована к печати решением Совета факультета
Социальных наук Национальный университет Узбекистана
имени Мирзо Улугбека. 1 мая 2018 года за №10.

ВВЕДЕНИЕ

Президент Шавкат Мирзиёев в своих выступлениях неоднократно подчеркивает, что в образовательных учреждениях Республики Узбекистан "необходимо сформировать такую среду, которая бы активно способствовала бы процессам обучения, духовно-нравственного обогащения и воспитания на основе истинных ценностей"¹.

Цель данного учебного пособия подсказать, как усилить облагораживающее влияние предмета на нравственное сознание студентов в процессе изучения ими теории этики.

Изучение этого курса должно рассматриваться как важнейшая часть профессиональной подготовки будущих специалистов, которым необходимо иметь глубокое понимание сущности, специфики и структуры морали, владеть методикой организации нравственного воспитания, а также формированием культуры нравственных отношений.

Пособие ориентирует студентов на глубокое изучение теоретического и практического материала, в котором вопросам морали и нравственного воспитания уделяется первостепенное значение.

В этих целях в данной работе особое место отводится социальной сущности морали, различию между моральной практикой и моральным сознанием, вопросам преемственности, историческому изменению, содержанию и значению категориального аппарата этики и принципов этики, проблемам брака и семьи, функциям семьи. Рассматриваются такие аспекты, как раскрытие исторических корней духовно-нравственных ценностей Востока, роль ислама и священных книг (Авеста, Коран, Хадисы), этические воззрения мыслителей Центральной Азии: исторические корни узбекской культуры и нравственности: «Авеста», «Алпомыш»; распространение ислама; Великий Шелковый путь; развитие нравственно-этических воззрений в творчестве мыслителей и поэтов просветителей Узбекистана Фараби, Ибн Сины, Фитрата, Бехбуди, Авлони, Фурката, Муками, Навои, Г. Гуляма и др.

В пособии поднимаются вопросы морали и экологической этики как глобальной проблемы, которые волнуют все мировое сообщество.

¹ Мирзиёев Ш.М. Критический анализ, жесткая дисциплина и персональная ответственность должны стать повседневной нормой в деятельности каждого руководителя. – Т., 2017. - 103 с.

ПРЕДМЕТ И ЗАДАЧИ ЭТИКИ. ОСНОВНЫЕ ЭТАПЫ И НАПРАВЛЕНИЯ РАЗВИТИЯ ЭТИКИ

План:

1. Что изучает этика? Соотношение понятий мораль и нравственность.
2. Основные направления и школы в истории этической мысли.
3. Основные теории происхождения и развития морали.
4. В чем заключается относительная самостоятельность морали и ее обратное воздействие на жизнь общества?

В широком смысле слова, на обыденном уровне этику и мораль можно считать синонимами, но в строгом смысле слова, этика является теорией морали. Теория морали может существовать в самых различных формах, от обыденной до абстрактной, обыденной, фольклорной формы теории морали, которая обычно приобретает форму национальных традиций, обрядов, сказок.

Мораль - это совокупность требований общества к личности.

Нравственность - это совокупность требований к самому себе.

Рассмотрим некоторые наиболее общие определения морали, которые представлены в этике и прочно закрепившиеся в культуре.

Мораль (лат. *mores*- нравы) - нормы, принципы, правила поведения людей, а также само человеческое поведение (мотивы поступков, результаты деятельности), чувства, суждения, через которые осуществляется регуляция отношений людей друг с другом и с сообществом. Мораль - это совокупность требований общества к поведению человека, движение идет как бы из вне, от общества к отдельному ее члену.

Мораль предстает в двух взаимосоотношениях, но, тем не менее, в различных обликах:

- как характеристика личности, совокупность моральных качеств, добродетелей. Например, правдивость, доброта, честность;
- как характеристика отношений между людьми, совокупность моральных норм (правила, заповеди, требования).

Отсюда вытекают два направления:

1. *Моральное измерение личности.* Мораль понималась как мера господства человека над самим собой, показатель того, насколько человек ответственен за себя, за то, что он делает.

Пример: В жизнеописаниях Плутарха есть такое свидетельство. Когда во время состязаний некий пятиборец нечаянно убил дротиком человека, великий правитель Афин Перикл и знаменитый философ Протагор провели целый день в рассуждениях о том, кто виноват в случившемся – тот, кто метнул его или тот, кто организовал соревнование.

На этом примере мы видим, что этические размышления стимулированы потребностью разобраться в проблемах вины и ответственности.

Для точного перевода аристотелевского понятия этического с греческого языка на латинский Цицерон ввел термин «moralis» (моральный). Он образовал его от слова «mos» (mores - мн. число), означавшего характер, темперамент, моду, обычай. Цицерон говорил о моральной философии, понимая под ней ту же область знания, которую Аристотель называл этикой.

Уже в IV в. н.э. в латинском языке появляется термин «мораль», являющийся прямым аналогом греческого «этика». Оба эти термина «мораль» и «этика» входят в новоевропейские языки. Наряду с ними в ряде языков возникают свои собственные термины, обозначающие ту же самую реальность, которая обобщается в терминах «этика» и «мораль». Например, в русском языке «нравственность», в узбекском – «ахлоқ».

В первоначальном значении «этика», «мораль», «нравственность» разные термины, выражающие одно и то же явление.

В процессе развития культуры, по мере выявления своеобразия этики как области знания за разными терминами начинает закрепляться разный смысл: под этикой подразумевается соответствующая ветвь знания, наука, а под моралью, нравственностью – изучаемый ею предмет.

Человеческая деятельность многообразна, соответственно многообразны и цели, которые в ней реализуются. При этом различные цели связаны между собой иерархически, и то, что в одном отношении является целью, в другом – становится средством. Студент занимается, чтобы сдать экзамены, экзамены для него – цель. Сдает экзамены, чтобы получить высшее образование, теперь для него целью стало получение высшего образования, а экзамены – всего лишь средство для этого. Получив высшее образование, приобретает престижный статус в

обществе. Теперь целью является общественный престиж, а получение высшего образования стало средством и т.д. Карандаш, которым я пользуюсь, готовясь к лекциям, цель работника - карандаш фабрики. Для меня он средство, моя цель – лекция. Лекция для студента – средство для другой цели – усвоение предмета.

Последняя цель есть абсолютная точка отсчета человеческой деятельности. Цель вместе с тем выступает для человека как благо, поскольку она есть то, в чем он испытывает недостаток и к чему стремится. Так как всякая цель есть благо, т.е. хороша, по крайней мере, относительно, для кого-то и для чего-то, то последнюю цель можно назвать высшим благом. Высшее благо, безусловно, придает осмысленность человеческой деятельности в целом. Человек всегда стремится к хорошему.

Размышления на этические темы возникли более двадцать шесть веков назад. В индийской и китайской философиях. Этика же, как составная часть философии возникла в период рождения рабовладельческого общества.

С самого начала возникновения и вплоть до сегодняшнего дня не было и нет единого понимания сущности и задач этики. Это объясняется в первую очередь мировоззрением и классовыми позициями философов и не в последнюю очередь сложностью нравственных проблем того или иного общественного строя.

Мы уже отметили, что этика возникла в период зарождения рабовладельческого общества. А сам термин «этика» был введен древнегреческим философом Аристотелем как синоним учения о нравственности в своей знаменитой работе «Этика к Никомаху», которую он посвятил своему сыну.

Что же такое нравственность?

Нравственность – это совокупность исторически определенных норм и правил поведения людей, выражающихся в их действиях и поступках, которые, в свою очередь, оцениваются в специфических понятиях и принципах таких, как добро и зло, справедливость и несправедливость и т.д. В ней отражаются и закрепляются практические нормы и правила поведения, которые выработаны людьми в процессе их материальной и духовной деятельности.

Как в глубокой древности, так и в настоящее время ни один человек или коллектив не мог бы нормально жить и развиваться,

если бы его члены не соблюдали те или иные нормы и правила, которые диктуются условиями их жизни и деятельности. По мере их усвоения они становятся достоянием человеческого сознания, превращаются в нравственные обязанности, нормы и правила поведения личности.

Переходя от поколения к поколению, многие нравственные нормы и правила поведения приобретают устойчивый характер, зачастую теряют непосредственную связь с материальными условиями жизни данного народа и выступают как моральные традиции и привычки, нравы и обычаи. Большое значение они имели на ранних ступенях развития общества, когда не было еще государства, юридических норм и других общественных учреждений, которые регулировали поведение людей.

Первобытный человек зависел всецело от родового коллектива и поэтому вынужден был строго соблюдать все известные ему обычаи и традиции.

Об обилии обычаев и традиций на заре человеческой истории имеется много свидетельств исследователей первобытного общества. Все они подтверждают тот факт, что поведение наших далеких предков, их чувства и переживания определялись сложившимися тогда в обществе правилами и обычаями.

Исходя из вышеизложенного, можно сделать следующий вывод: *этика – это наука о морали, ее сущности, специфике и законах развития.*

Этика как наука о морали возникает значительно позже, она появляется в обществе, разделенном на противоположные, антагонистические классы тогда, когда старые родовые обычаи и традиции должны уступить место новым нравственным принципам, порожденным частной собственностью на средства производства. Господствующие классы нуждались в этических теориях, которые оправдывали бы их положение. И такие этические теории стали создаваться их идеологами. Они вводят свою волю в юридический закон, соблюдение которого обеспечивается силой государства.

Аналогичным образом возникает и наука этика. Она оформляется и развивается по мере усложнения общественных отношений и накопления нравственных представлений людей.

В классовом обществе нормы и правила поведения, моральные взгляды и убеждения и т.п. становятся предметом изучения специальной науки – этики. При этой теоретической морали,

обосновывая необходимость тех или иных нравственных норм, стремились изменить нравственное сознание своего класса или общества в целом. Но нравственное осознание всякого класса определяется, прежде всего, общественным бытием.

Этика – это часть философии, а философия выступала как «наука наук». Философы, решая мировоззренческие вопросы, представляют, что собой являют природа, окружающий мир, каково место человека в мире и т.д., стремились ответить на эти и многие другие вопросы. Характер ответов на них во многом зависел от того, к какому основному философскому направлению принадлежал философ – к материализму или идеализму. Идеалисты, так или иначе, признают сотворение мира богом. У одних она выступает как «собственная идея». У других – как «верховная творческая персона». У третьих – как «сознание» или «Я» с большой буквы. Но все это представляет собой лишь другое название бога.

Общим методологическим недостатком этических систем было то, что они предпринимали бесплодные попытки обосновать вечность нравственных норм и правил поведения людей. Но мы должны понять, что многие мыслители того времени изучали общество, его развитие, общественную жизнь в целом. А это дает диалектико-материалистическое решение основного вопроса общественной науки – вопроса о взаимоотношениях общественного бытия и общественного сознания.

Исходя из вышеизложенного, мы можем определить, что *предметом этики* как науки является выяснение происхождения и сущности морали, закономерностей ее исторического развития, общечеловеческих ценностей как высшей ступени морального прогресса человечества. Нравственные ценности и нормы не устанавливаются произвольно, они вырабатываются в процессе практической деятельности людей. Этика обобщает и систематизирует их, научно обосновывает одни нравственные нормы и отрицает другие.

Этика – специфическое учение. Ее нельзя понять без учета мировоззренческой позиции исследователя морали. Она сама формирует мировоззрение тех, кто к ней прибегает. Этика меняет людей.

Своеобразным отражением социально-экономических отношений общества являются моральные взгляды и теории. Об этом свидетельствует вся история этики.

Вы знаете, что каждый общественный строй порождает какие-то типичные для него формы общежития. В зависимости от их содержания и соответствия интересам социальных слоев общества в целом его идеологи - теоретики морали - поддерживают эти взгляды, объявляют их нравственными или безнравственными. Поэтому в обществе моральные взгляды неизбежно носят социальный характер, отражая общественное сознание общества.

Для себя мы должны уяснить, что моральные взгляды, отражающие назревшие потребности прогрессивного общества, по закону преемственности способствуют развитию общества, и, наоборот, служащие отжившим классам, тормозят социальный прогресс.

Почему мораль играет столь активную роль, будучи одним из элементов надстройки?

Хорошо известно, что одного морального одобрения или возмущения явно недостаточно для изменений в обществе, нужны еще и материальные условия. Если возникнут материально-экономические предпосылки для социальных преобразований, значит и моральная поддержка сыграет большую роль, не будет их – моральное не сможет стать ощутимым, действенным фактором. Все дело в специфике этой сложной формы общественного сознания, ее важной роли в жизни общества.

Итак, каково же происхождение морали? Являются ли этические категории вечными, неизменными или они развиваются, изменяются? Способен ли человек познать законы нравственного развития и сознательно применить их, или он бессилен повлиять на моральные отношения людей?

1. Восточные этические учения.

Хадис: «Будьте хранителями знаний, подобно пастырю, но не будьте лишь рассказчиком знаний».

Мы уже отметили, что этические учения появились как тенденция на Древнем Востоке: Египет, Китай, Индия, Япония, Центральная Азия, а также древнеримская империя.

Рассмотрим христианскую этику, восточную этику (Ибн Сино, Фараби, Беруни, Бабур, Улугбек), этику средневековья, этические системы французских материалистов XVIII в., этические учения

социалистов-утопистов, этику представителей классической немецкой философии, этику джадидов, а также этические преобразования в период независимого государства.

Прослушав курс философии, вы уже познакомились со многими учениями: философия Египта, Китая, Индии и др.

Более подробно остановимся на этических учениях и воззрениях мыслителей Востока. Как отметил первый Президент Республики Узбекистана И.А.Каримов: «... истина, проверенная человечеством: народ, который не чтит свою историю, обречен остаться и без будущего»¹.

Яркими представителями данного периода были великие мыслители Абу Наср Фараби, Абу Райхон Беруни, Абу Али Ибн Сино, Юсуф Хос-Хаджиб, Алишер Навои, Ваиз Кошифи и др.

Абу Наср Фараби. Великий мыслитель в своих произведениях «Книга об управлении городом», «Книга о жизни и войне», «Афоризмы государственного деятеля», «О достижении счастья» и др. пытался показать категории этики «счастье», «добродетель», «разум», «любовь к жизни», «любовь к Родине», а также высокие нравственно-духовные ценности «мужество», «щедрость», «трудолюбие» и т.д. В его трудах красной нитью проходят такие качества, как воспитание и самовоспитание.

Абу Райхон Беруни. Ему принадлежат трактаты «Индия», «Минерология», «Канон Масъуда», «Памятники», где подробно раскрываются этические категории и принципы. Автор считал, что благородство – это самое важное качество, которым должен обладать каждый человек. Он связывал моральные ценности с устройством общества, утверждал, что личность обладает свободой выбора.

Абу Али Ибн Сино. В своих произведениях он дает определение этики как науки, согласно которой человек познает, какими должны быть его деяния и поведение. Если знания человека не озарены нравственными ценностями, то его нельзя считать полноценным членом общества. Далее он утверждал, что нравственные качества человек не получает по наследству, а это есть результат воспитания и самовоспитания.

Совершенно прав наш первый Президент И.А.Каримов, когда подчеркивает, что «Наши предки воспитывали своих потомков на

¹ Каримов И.А. Наша цель – свободная и процветающая родина. – Ташкент: Узбекистан, 1996. Т 2 – С.319.

принципах гуманизма, бессмертной восточной философии, национальных ценностей»¹.

Ранее мы отметили, что этика как наука возникла в Древней Греции и поэтому мы приступим к изучению данного вопроса с учений греческих философов.

Одним из представителей древнегреческой философии был известный философ *Сократ* (470/469-399 гг. до н.э). Он предпринял попытку дать обоснование морали с точки зрения разума и ввел в этику понятие «высшего блага» как всеобщей цели поведения людей.

По мнению Сократа, главной задачей философии является этическое сознание о том, как следует жить. Он утверждал, что нравственным может стать только знающий. «Богатство, - говорил он, - я считаю мудрым». Невежество порождает зло. Философ утверждал, что добро и истина тождественны, а мы знаем, что это не так.

Реальный мир, по Сократу, неустойчив и в силу этого не может быть обиталищем истины, а вот быть нравственным – это удел избранных.

Следующим представителем этого периода был *Платон* (427-347 гг. до н.э). В своем этическом учении он исходил из идеи добра, которая находится в мире потусторонних вездесущих идей. Вместе с ними идея «добра» проникает в смертное человеческое тело и приводит его в движение. Между телом и душой существует непроходимая грань, как между временным и вечным, небесным и земным. Душа, обращенная к миру идей, бессмертна. Тело же, по его мнению – смертное. В соответствии с «ростом» души Платон наделяет человека моральными качествами. Душа, по Платону, имеет тройственное деление: разум, воля и чувственность. Добродетелью разумного начала души является мудрость; воли – мужество, а добродетелью чувственности – умеренность, а синтез и равновесие этих добродетелей создают нравственную ценность – справедливость.

Для Платона справедливость есть выражение того факта, когда каждая социальная группа занимается «своим делом»: аристократия – политикой, свободный люд – ремеслами, а рабы – физическим трудом. В целом его этика рассчитана на поддержку

¹ Там же. – С 207.

государства. Он так же утверждал невозможность перехода человека из одного сословия в другое.

Эпикур (324-270 гг. до н.э). Философа считают представителем учения **гедонизма**. Человек всегда стремится в жизни получить удовольствие, наслаждение, удовлетворение потребностей, счастье. Это очевидно всем. Тех, кто считает благом все то, что доставляет удовольствие и в нем видят смысл жизни, называют гедонистами, от др. гр. *hedone* – наслаждение. Ближе к ней расположено такое учение античности как эвдемонизм, от др. греч. *eudaimonia* – счастье, блаженство, которое утверждает, что достижение счастье – главная цель человека. В отличие от традиционных гедонистических взглядов, Эпикур, который имел множество своих сторонников, считал отсутствие страданий, в том числе по поводу удовлетворенности, и есть наслаждение и само является удовольствием: "мы имеем надобность в удовольствии, когда страдаем от отсутствия удовольствия, а когда не страдаем, то уже не нуждаемся в удовольствии". Философ отвергал страх перед богом и страх перед смертью. Призывал людей к познанию природы и природы человека. Он расширил границы того, что доставляет радость. Например, общение с умным собеседником. Эпикур делит человеческие потребности на три группы:

- 1) **естественные и необходимые;**
- 2) **естественные, но не необходимые;**
- 3) **не естественные и не необходимые.**

Удовлетворение уже первой группы желаний есть достаточные условия для счастья, -считал Эпикур.

По Эпикуру первое и основное условие наслаждения – *атараксия* – *безмятежное состояние духа, спокойствие и невозмутимость*.

Истинно счастливая жизнь – это жизнь без тревог и страданий, она достигается знанием и соблюдением нравственных норм.

Нравственный идеал – это мудрец, философ, который находится в стороне от мирских забот, способный спокойно и мужественно переносить все страдания и радости, который испытывает величайшее наслаждение, достигая атараксии, спокойствия и невозмутимости. Все, что приносит боль и страдание человеку – аморально, а удовольствие - гуманно и морально. В то же время его нельзя обвинить в безудержной погоне за наслаждениями. По мнению Эпикура при помощи разума можно

ограничить буйство страстей человека, он видел гармонию между телом и духом - основу высокой морали. Этика Эпикура индивидуалистично. Философ утверждал, что в борьбе за свое счастье каждый предоставлен сам себе.

В это время противоположные идеи развивал *стоицизм*. Это течение возникло в Древней Греции в IV в. до н.э. Его сторонники утверждали, что в мире господствует *рок*, установленный *богам*. Они признавали идеалом мудреца, который полюбил свой рок и всецело повинуется ему.

Высшее человеческое счастье – жить согласно природе, ничего не меняя в ней. Потенциальная природная возможность ведет человека к самосовершенствованию, нравственному идеалу. Такое совершенство в развитии человека называется добродетелью. Добродетель, учили стоики, едина, но проявляется она в различных сторонах деятельности индивида.

Все четыре вида частных добродетелей: рассудительность, мужество, самообладание и справедливость имеют одно основание – знание:

- знание, что должно делать и что нет;
- знание того, каким потребностям и насколько точно должно удовлетворять;
- чего нужно бояться и чего нет;
- знание достоинств людей и умение воздавать им должное.

Все они тесно связаны между собой, но первая самая главная.

Стоики утверждали, что человеку присущи аффекты, вносящие смуту в его разум и подлежащие искоренению из его души. Есть четыре аффекта: удовольствие, печаль, желание, страх. Но мудрый человек умеет собой управлять. Всякие земные потребности заслуживают презрения, настоящая радость человека в аскетическом образе жизни. Мудрец, запутавшийся в жизни, обязан изменить положение, если же он не в состоянии сделать этого, то должен покончить с собой, ибо только это вырвет его из неразумного хаоса и приобщи́т к идеальной разумности мирового целого.

Учение стоицизма - одно из влиятельных направлений идеализма, отразило в себе глубокий кризис античного общества, умонастроения многих его слоев, не видевших путей изменения общественных отношений к лучшему.

Аристотель (384-322 гг. до н.э). Важное место в его этике занимает понятие справедливости в отношении человека к другим людям. «... Самый лучший человек не тот, кто поступает сообразно с добродетелью по отношению к себе, а тот, кто поступает так по отношению к другим людям, а это трудное дело»¹.

Добродетель – это то, что должно быть воспитано в человеке, приобретено им, а не заложено от природы. Он первым в истории этики поставил задачу свободы, выбора. Аристотель ставит свободу воли в зависимость от того, какие действия одобряет или осуждает общество. Так как человек знает об этом, он обязан так воспитывать свой характер, чтобы быть способным воздерживаться от запретов и совершать требуемое от него.

Аристотель – первый систематизатор этики, считает ее прикладной, практической наукой, предметом ее – поиски добра как наивысшей цели. Ссылаясь на общественный опыт, Аристотель приходит к заключению, что господство и рабство не только необходимы, но и то, что они способствуют прогрессу; с момента появления на свет одни предназначены быть рабами, другие – хозяевами.

Итак, древнегреческая этика поставила ряд важнейших проблем: об источниках морали, связи нравственности с политикой, религией, о цели и смысле жизни, критерии морального поведения и т.д.

Вы помните, что христианство возникло в Римской империи во второй половине I в. н.э.

Потеряв надежду на установление равенства и братства на земле, люди перенесли свои надежды на ее осуществление в потусторонний мир.

Одним из представителей религиозной этики является *Блаженный Августин*, который призывал рабов к покорности и смирению, поскольку церковь позаботится о том, чтобы сделать их добрыми, а в потустороннем мире – счастливыми. Он развивал идеи о греховности людей, целесообразности в природе, о наказании за богоотступничество.

Не менее яркой фигурой этого направления является *Фома Аквинский*. Он стремился приспособить этику Аристотеля к нуждам христианского вероучения, перенести систему нравственных ценностей в область веры. По мнению Фомы

¹ Аристотель. *Этика*. – СПб, 1908. – С.84-85.

Аквинского, каждый человек должен заботиться о приобретении добродетелей как высших, теологических, выражающих его отношение к богу, так и низших, определяющих отношение ко всему человеческому.

Этика средневековья отличается мистицизмом, прославлением божественного культа и принижением человеческого в человеке, стремлением закрепить феодальные отношения господства и подчинения. Основные идеи христианства оставались почти неизменными, т.к. они устраивали и власть имущих, и бедных.

Французские философы *Клод Гельвеций* и *Поль Гольбах*. Гольбах утверждал, что «незнание природы породило богов, то познание ее должно их уничтожить. С ростом знаний человека растут его силы...». Нет ничего пагубней для «человеческой морали», говорил он, чем соединение ее с моралью религиозной, построенной на фантазии и мистике.

Поведение человека в обществе Гольбах сводит к механической необходимости, исключая любые случайности. Критерием моральности служит себялюбие, сочетаемое с общественным интересом. Исключительно велика роль среды, государства и воспитания людей.

В эпоху французского Просвещения наиболее типичной была этика Гельвеция. Она берет за основу природу человека с его обыкновенными земными интересами, стремящегося к счастью и уклоняющегося от страданий.

Как физический мир подчинен закону движения, отмечал Гельвеций, так и духовный мир человека подчинен закону личного интереса. А это в свою очередь ведет к нравственному совершенствованию. Каждый человек имеет право на счастье. Гельвеций требовал уравнивания материального источника счастья, признавая равенство умственных способностей людей. Обеспечить данное требование могло бы уже современное ему буржуазное общество. Мыслитель писал: «... Под словом «добродетель» следует понимать только стремление ко всеобщему счастью, что, следовательно, предмет добродетели есть общественное благо и что предписываемые его поступки суть средства для достижения этой цели». Лишь по поступкам людей общество может судить о добродетели.

Мораль в суждении философа совпадает с политикой.

Этика французских материалистов XVIII века характеризуется следующими чертами:

ярко выраженной атеистической направленностью, проникнута неприятием всех форм феодального насилия, общественной направленностью;

стремлением соединить мораль с политикой и законодательством;

утверждением роли среды как духовного состояния в нравственном воспитании;

гуманистической направленностью;

утверждением моральных принципов общественного сознания.

Этические взгляды социалистов-утопистов, теории представителей критического социализма французов *Анри Сен-Симона*, *Шарля Фурье* и англичанина *Роберта Оуэна*. В их этике отразился протест угнетенных масс, еще не вступивших в борьбу против капиталистической эксплуатации. Они критиковали частнособственнические порядки, развивали иллюзии о свободном и справедливом обществе, которое уже в то время представлялось им делом реальным.

Сен-Симон считал этику **наукой наук об обществе**, Ш.Фурье – **учением, обеспечивающим условия для гармонии страстей**, Оуэн – системой, дающей истинные представления о «**новом нравственном мире**» - идеальном обществе.

В своем преклонении перед «истинной» моралью и этикой они пришли к идеалистическому выводу о том, что этике принадлежит решающая роль в истории. Сен-Симон считал, что этика призвана «регулировать деятельность общества», она представляет собой «науку», складывающую общество.

Философы считали, что человек по своей природе ни добрый, ни злой; природа наделяет его многими потенциальными качествами и устанавливает закономерности их развития.

Ш.Фурье, насчитавший в человеке двенадцат естественных страстей, считал основой счастья их согласованную игру. По его мнению, страсти имеют одинаковую для всех времен и народов природу, но от среды и воспитания, от социальной организации общества зависят возможности и формы их проявления. Он резко критиковал эгоизм, коварство, ложь, аморализм носителей буржуазной этики, указывал на то, что трудящимся массам свойственны такие страсти, как стремление к единению,

творческому труду. Именно они вскрыли истинные причины общественных противоречий, отметили важность труда в формировании личности.

В Германии в конце XVIII в. – первой половине XIX в. развитие этической мысли шло в рамках классической немецкой философии. Ее родоначальником был *Иммануил Кант*. В своей этике он отразил нравы и запросы слабой немецкой буржуазии, выступавшей, с одной стороны, против феодальной разобщенности, а с другой - испугавшейся потенциальной силы нового общества.

Кант отвергал эгоизм. Он убежден, что моральную философию можно строить только путем преодоления пропасти между «миром явления», ограниченным человеческим познанием и миром непознаваемых «вещей в себе» - внутренним признанием человека идей единства мира, вечной души и бога. Кант сознательно ставил задачу ограничить разум, чтобы дать место вере, т.е. перейти от логических законов к моральным для доказательства бессмертия души.

Кант считал, что в мире природных, эмпирических отношений человек не свободен, его воля подчинена внешней причинности и необходимости. Но в сфере морали человек свободен, его воля автономна, не зависит от внешних причин, она сама по себе закон. Эта автономная «добрая воля» (практический разум) направлена на согласование с высшим нравственным законом – «категорическим императивом». Суть его: «Поступай так, чтобы максима твоего поступка могла стать всеобщим законом»¹.

Кант так формулирует этот всеобщий закон: «Действуй только по такой максиме, руководствуясь которой ты в то же время можешь желать, чтобы она стала всеобщим законом». Этот закон он назвал категорическим императивом, который в отличие от императивов другого рода не имеет в виду никакой практической цели, не связан ни с какими человеческими интересами. Вообще он касается не содержания действия и ни его последствий, а лишь «формы и принципа», из которых действие следует. В основе категориального императива лежит «высшая абсолютная цель». Поскольку существом, которое по своей природе имеет значение абсолютной цели, является человек, то категорический императив как высший практический принцип получает у Канта иное выражение: «Действуй так, чтобы ты никогда не относился к

¹ Кант И. Собр. соч. В 6-ти т. – М., 1965. Т. 4. – С.323.

У-8327/9



человеку как в твоем лице, так и в лице всякого другого, только как к средству, но всегда в то же время и как к цели». Сам он считал этот принцип неосуществимым.

Кантовская этика строилась вне реальных общественных отношений, вне борьбы классов; она проповедовала нравственное самосовершенствование людей как единственный способ обновления общества. Кант утверждал, что:

1. Каждый человек обладает абсолютной нравственной волей направленной на соблюдение категорического императива по внутреннему расположению.

2. Из-за кратковременной земной жизни человек не может достигнуть нравственного идеала – верой в бога он может обессмертить свою душу.

3. В земной жизни нельзя осуществить справедливое распределение счастья, зато в потустороннем мире бог каждому воздаст пропорционально его моральной ценности.

Кант не может вырваться из круга противоречий, задавшись целью создать этику, свободную от практического опыта людей. Он открыто переходит на идеалистические позиции в вопросах морали примириться с религией.

Еще одним представителем немецкой философии является *Людвиг Фейербах*. Им многое сделано для подрыва философских корней идеализма в период господства гегельянства. Его точка зрения в обосновании морали опирается на принцип эгоизма. Его эгоизм – любовь к человеку, человеческому существу. Он проявляется не только как индивидуальное чувство, но и как эгоизм социальный, семейный, общественный, практический.

Л.Фейербах считал, что мораль проявляется в отношениях, выражающих простое отношение «Я» к «Ты», т.е. одного биологического человеческого индивида к другому. Моральные отношения Л.Фейербах признает за единственную форму человеческих взаимоотношений, ибо в морали видит источник прогресса. Они сводятся у него преимущественно к половым отношениям. «Для возникновения морали. - пишет он, - нужны, по меньшей мере, два человека – мужчина и женщина». Больше того, половое отношение можно прямо характеризовать как основное нравственное отношение, как основу морали.

Половая любовь, по мнению Л.Фейербаха, - основа счастья и морали вообще.

Философ утверждает, что чувственность – «первый категорический императив» - помогает людям в выборе отношений, наслаждений, удовольствий. Среди них большое место занимают материальные блага, естественные потребности. Совокупность принятых ощущений ведет к счастью и добру.

Л.Фейербах решительно отвергал христианскую мораль: «Где мораль утверждается на теологии, а право – на божьих наставлениях там можно оправдать и обосновать самые безнравственные, несправедливые и позорные вещи»¹.

На место христианской религии Л.Фейербах ставил религию морали, всеобщей любви.

Этика Л.Фейербаха имела антифеодалную направленность и выражала идеалы передовой буржуазной демократии. Его этика не приводила к сознанию необходимости преобразования общественного бытия как реального условия достижения человеческого счастья. Взяв за основу абстрактного человека, мыслитель ничего не говорит о мире, в котором живет.

Фейербах в области этики остался идеалистом. Тем не менее, его гуманистические традиции, атеистические взгляды сыграли свою роль.

Определенный вклад в историю и теорию этики внесли русские демократы: *А.И.Герцен, В.Г.Белинский, Н.Г.Чернышевский, Н.А.Добролюбов.*

Если Л.Фейербах по мере своего подхода к этическим проблемам все больше скатывается к идеализму, то в мировоззрении русских демократов проявляется иная закономерность: по мере удаления общесоциологических, идеалистических взглядов и приближения к этическим они показывают зависимость морали не только от природной, но и от социальной среды. Именно они сделали первый шаг в этом направлении. Основным источником их этики была борьба народов против эксплуатации.

В основной круг этических проблем и воззрений русских демократов входили следующие проблемы: моральное осуждение крепостничества и его остатков в экономической, политической и духовной жизни страны в пореформенный период;

¹ Фейербах Л. Избранные философские произведения. – М., 1955. Т.1. – С.618.

обоснование нравственности социальными условиями, показ необходимости сочетания общественных и личных интересов людей;

обоснование ценности человеческой личности;

воспитание гражданских чувств;

раскрытие воспитательных возможностей физического труда, нравственные принципы семейно-брачных отношений, гуманные отношения между людьми.

По каждой из этих проблем они высказывали принципиально новые соображения. Утверждали, что мораль носит только земное происхождение и выражает требования реальных отношений реальных людей, что мораль исторически изменчивое явление, она подчинена причинно-следственным связям.

Чернышевский утверждал, что нравственные убеждения «не коренной, а производственный факт» и зависят они от материального положения масс¹.

«Создает человека природа, - писал Белинский, - но развивает и образует его общество. Никакие обстоятельства жизни не спасут и не защитят человека от влияния общества»².

Они связывали понятие добра с пользой – не только и не столько личной, сколько общественной;

благо не отделяли от справедливости;

справедливость видели в социальном равенстве.

Мыслители утверждали, что эгоизм – естественный закон существования человека, стремление достичь счастья и избежать зла. Далее они утверждали, что нельзя любить себя, не любя других, - таково мнение сторонников теории «разумного эгоизма».

Сторонники теории «разумного эгоизма» требовали единства принципов и действий, нравственного сознания и поведения, себялюбия и человеколюбия вообще.

Однако их этика также не лишена недостатков: она преувеличивает роль науки в моральных изменениях, не понимает историческую роль общества и ее мораль. Но в силу исторических условий их жизни и деятельности они не смогли создать подлинной науки о морали. Из этого краткого обзора взглядов некоторых представителей философской мысли ясно виден различный подход к вопросу о сущности и задачах этики.

¹ Чернышевский Н.Г. Собр. соч. – М., 1948. Т.4 – С.875

² Белинский В.Г. Собр. соч. – М., 1948. Т.3.

Одни рассматривали этику как учение о морали, которая существует вне сознания человека, т.е. порожденная богом или идеальным миром, другие исходят из представлений о «вечной» и «неизменной» природы человека, ставят перед собой задачу обосновать счастье и всякое благо, сообразованные с этой природой человека.

Таким образом, основные проблемы этики имеют тысячелетнюю историю. С появлением каждой новой исторической формации они вставали вновь перед поколениями людей, требуя своего решения в свете назревших задач социально-экономического развития.

Литература:

1. Конституция Республики Узбекистан. Т.: «Узбекистан», 2017.
2. Мирзиёев Ш.М. Мы все вместе построим свободное, демократическое и процветающее государство Узбекистан. Выступление на торжественной церемонии вступления в должность Президента Республики Узбекистан на совместном заседании палат Олий Мажлиса. Т.: «Узбекистан», 2016.
3. Мирзиёев Ш.М. Критический анализ, жесткая дисциплина персональная ответственность должны стать повседневной нормой в деятельности каждого руководителя. Т.: «Узбекистан», 2017.
4. Мирзиёев Ш.М. С нашим многонациональным трудолюбивым народом мы вместе построим свободное демократическое и процветающее государство. Т.: «Узбекистан», 2017.
5. Выступление Президента Республики Узбекистан Шавката Мирзиёева на 72-й сессии Генеральной ассамблеи ООН. 19 сентября 2017 года. www.gazeta.uz.
6. Каримов И.А. Юсак маънавият – энгилмас куч. – Т.: Маънавият, 2008.
7. Каримов И.А. Наша цель – свободная и процветающая родина. – Ташкент: Узбекистан, 1996. Т.2.
8. Умаров Э.У., Загыртдинова Ф.Б. Этика. Прикладная этика. Ташкент: «Noshir». – 2012.
9. Агзамова Н.Ш. Этика. Учебно-методическое пособие. Ташкент, «NOR1». 2013
10. Этика А.А. Гусейнов Р.Г. Апресян. М., «Гардарика». 2004.
11. История этики В.Г. Иванов. Издательство «Лань», 2002.
12. Этика. Под общей ред. Радугина В.С. М., Прогресс. 2003
13. Зеленкова И.А. Этика. Учеб. пособие. – М., 2003.
14. Словарь по этике. – М., 1989.
15. Смоленков Ю.М. Мораль и нравы: диалектика взаимодействия. – М.: МГУ, 1989. – С. 98-122.

ЭТИЧЕСКИЕ ВОЗЗРЕНИЯ МЫСЛИТЕЛЕЙ ЦЕНТРАЛЬНОЙ АЗИИ

План:

1. Этические взгляды и идеи мыслителей Центральной Азии в эпоху средневековья.
2. Понимание счастья и учение о свободе воли во взглядах Аль-Фараби и Ибн Сина.
2. Этические взгляды и идеи мыслителей народов Узбекистана XIX - начала XX вв.
3. Современное развитие этических взглядов народов Узбекистана.

История страны богата славными именами. Мы чтим и гордимся великими предками – Аль-Бухари, Ат Термизи, Ахмадом Яссави, Бахоутдином Накшбандом, Аль Хорезми, Беруни, Ибн Сина, Навои, Улугбеком, Бобуром и другими известными сегодня всему миру выдающимися мыслителями Востока.

Запросы духовной жизни общества требуют постоянного обращения к отечественному философскому наследию. Узбекская национальная культура в целом, в том числе и нравственная, имеет исторические корни, которые уходят вглубь веков. Естественно этическая мысль на протяжении веков вбирала в себя и отражала глубинную сущность общественных процессов, характерных для того или иного исторического этапа, так или иначе, реагировала на них.

Те сведения, которые дошли до нас, указывают на то, что уже с середины I тысячелетия до н.э у племен, обитавших в Мавераннахре - междуречье Амударьи и Сырдарьи, большая часть которого сейчас занята Узбекистаном, произошло разложение родового строя и образование крупных рабовладельческих государств. Из курса «История Узбекистана» Вам они хорошо знакомы: Согдиана, Бактрия, Хорезм, Маргиана. Они имели широкие связи с народами, живущими на соседних территориях: на севере - с тюркоязычными кочевниками-скотоводами, а на юге – с ираноязычными оседлыми земледельцами, а также с народами других стран Востока.

Уже в то далекое время появляются первые произведения, в которых нашла отражение нравственная культура общества. Это

«Авеста» - крупный философско-религиозный памятник древнего Ирана и Центральной Азии, а также образцы устного народного творчества: «Алпомыш», «Кар-Оглы» и др. Все эти источники отражают взгляды на нравственное воспитание того времени. В них отчетливо прослеживаются свободолобивые, патриотические мотивы. Последние связаны с тем, что процесс образования народностей Центральной Азии тормозил непрерывные нашествия тюркоязычных племен с севера, которые приносили немалый урон хозяйству и культуре.

Хочется обратить внимание на то, что начавшийся в VI – VIII вв. переход от рабовладельческого строя к феодальному, характеризовался относительной стабилизацией процесса образования народностей, хотя вторжение тюркоязычных кочевых племен продолжалось. Данный период характерен тем, что в этом регионе Востока получает распространение новая религия – ислам, ставшая на долгое время идейным знаменем империи – арабского халифата, в состав которого вошли территории Ближнего и Среднего Востока, а также Центральной Азии.

Вместе с исламом широкое распространение получил и арабский язык. На его основе стала формироваться арабоязычная культура, впитавшая и синтезировавшая лучшие достижения культур народов Востока.

Центральная Азия, находясь на древних караванных дорогах – Великом Шелковом пути между Китаем, Византией, Индией и северными народами, имела к этому времени хорошо развитое сельскохозяйственное производство, многоотраслевое ремесло, богатую духовную культуру. Сегодня стало событием возрождение Шелкового пути. Сама жизнь подсказала эту необходимость.

Положительные сдвиги в социально-экономической жизни общества повлияли на рост духовной культуры. Во второй половине VIII - начале IX вв широкое распространение получили светские знания. В связи с этим заметно растет влияние индийской, иранской, греческой научной мысли. Именно в этот период была предпринята попытка классификации наук учеными того времени: аль-Хорезми, аль-Фараби, Кинди и др. В их трактатах перечисляются и классифицируются отрасли знаний в зависимости от их принадлежности к арабским и «не арабским» наукам. К арабской (шариатской) группе наук относились: мусульманское право (калам), арабская грамматика, теория поэзии, история

пророков. Во вторую группу входили науки, соответствующие классификации принятой в древнегреческой философии, в частности Аристотелем: естественно-математические и философские.

В условиях существования многонационального государства большое распространение получила переводческая деятельность. Благодаря этому стали известны труды многих ученых, и в особенности ученых Древней Греции: Аристотеля, Евклида, Сократа, Эпикура, Галена, Платона и многих других.

Проблемы управления огромным государством, удовлетворение постоянно растущих нужд общества вынудили халифов открыть путь к светскому знанию и наукам. Одним из самых образованных людей того времени – аль-Мумином – был открыт при дворе в Багдаде «Дом мудрости» - Академия наук Востока. В «Доме мудрости» собрались многие выдающиеся ученые средневекового Востока. Среди них заметное место принадлежало выходцам из Центральной Азии. Возглавлял академию крупнейший ученый-энциклопедист аль-Хорезми, уроженец города Хивы. В IX в. в ней также работали Фергани, Хабаш, аль-Хасиб, Абу-аль-Балхи и др.

Показателем интенсивного подъема духовной жизни в период с IX-XII вв. является огромное количество трактатов по различным отраслям науки. Это была эпоха великих ученых-энциклопедистов: Хорезми, Фараби, Ибн Сины, Беруни, Фирдоуси, Закария – ар Рази и др.

Необходимо отметить, что для этого периода в целом характерно стремление к светскому просвещению, которое становится признаком образованности: широкое использование достижений прошлого;

изучение природы в связи с хозяйственной деятельностью;

признание разума как мерила истинности;

признание познавательных способностей человека и его высоконравственных начал;

отношение человека к человеку как высшему творению природы.

Универсальность, энциклопедичность были неотъемлемыми признаками образованности.

Философские концепции Фараби, Ибн Сины послужили основой для дальнейшего развития прогрессивных идей

последующего периода: Ибн Рушди (Авероис), Насифи, Насреддина Туси, Омара Хайяма, Алишера Навои, Ваиза Кашифи, Джамшида ал-Каши, Руми, Али Кушчи, аль-Бухари, Ат-Термизи, Лутфи и мн. др.

Центральная Азия дала миру выдающихся ученых, писателей, общественных деятелей: Руми, Улугбека, Кушчи, Лутфи, Навои и др. Здесь возникает ряд учреждений культуры, в частности медресе Улугбека в г. Самарканде. Именно Самарканд становится центром естественно-математических знаний. В этот период процветают философское вольнодумие, наука и искусство становятся высшей ценностью. Появляется ряд философских трактатов, в которых освещаются социально-нравственные проблемы того времени.

Идейным источником социальных учений этого периода являлась теория Аль-Фараби о естественном происхождении общества.

В наследии *Абу Наср Аль Фараби* (873-950 гг.) и *Абу Али Ибн Сина (Авиценна)* – (980-1037 гг.). Четко прослеживается этическая интенция (intent – англ. намерение). Имеется ряд понятий, которые являются "сквозными" в рассуждениях Аль-Фараби и Ибн Сина. Это такие понятия, как понятие гармонии, совершенства, наслаждения и др. Они присутствуют и в музыковедческих, и в эстетических, этических, психологических воззрениях Аль-Фараби и Ибн Сина.

Произведения Аль-Фараби и Ибн Сина не только строгие научные трактаты, но и написаны в стиле адаб, то есть всегда имеется - обращенность к читателю;

- элементы нравоучения;

- наставление, каковым следует быть.

Поэтому исследования Аль-Фараби и Ибн Сина всегда содержат воспитательный аспект или «смещение»¹ в нравственную плоскость.

Философские концепции Аль-Фараби и Ибн Сина «этичны». Они видели предназначение искусства в том, чтобы содействовать совершенствованию личности. По мнению восточных перипатетиков «естественная», гармоничная музыка способна улучшать моральное поведение людей. Аль-Фараби и Ибн Сина писали о терапевтическом потенциале музыки в лечении прежде всего душевных недугов, главный из которых – злой нрав. Аль-

¹ Соколов В.В. Средневековая философия. – М.: Высшая школа, 1979. – С. 228.

Фараби однозначно ставит диагноз: «Плохой нрав – душевный недуг»¹, в процессе избавления от которого следует использовать и музыкальные средства.

Аль-Фараби пишет: «Действия, которые мешают [достижению] счастья, являются плохими или уродливыми действиями»². Здесь слово «уродливый» есть синоним эстетической категории «безобразное». Этическая оценка поступка человека подкрепляется его эстетическим образом. Ибн Сина в «Каноне врачебной науки» дает «медицинское» описание безобразного человеческого тела: «Если строение человека непропорционально, то он плох даже по уму, по рассудке. Если у человека круглая голова и лоб, а лицо очень длинное, шея толстая, а в глазах видна тупость – то он относится к числу людей, далеких от добра»³. Ибн Сина описывает физиологию человека, диагноз ставит этический. Этические и эстетические категории перетекают друг в друга. Пластичность этических и эстетических категорий, можно объяснить триединой (логической, этической и эстетической) природой гармонии, наличие ее трех ипостасей: истины, добра и красоты. Категорию наслаждения, к примеру, Аль-Фараби, так и Ибн Сина используют, когда из контекста следует, что речь идет об эстетическом наслаждении, доставляемом музыкой. Затем рассуждения перетекают в этическую плоскость, когда речь заходит о назначении наслаждения в жизни человека или в область психологии, когда речь идет о механизме ощущений.

«Естественное» – категория, которая не используется в современной этике, но эта категория активно использовалась восточными перипатетиками. Позднее французские просветители XVIII в. также возьмут на вооружение категорию "естественности", когда будут доказывать естественные права человека на равенство и социальную справедливость и др. Аль-Фараби делит не только мелодии на естественные и неестественные. Он пишет: «Полнота ощущения способствует наслаждению, а несовершенство причиняет страдание. Естественность – наилучшее состояние бытия...»⁴. Естественное состояние – это состояние гармонии и счастья, в котором должны пребывать все жители добродетельного города. Согласно древнегреческому учению эвдемонизма (от

¹ Аль-Фараби. Социально-этические трактаты. – Алма-Ата: Наука, 1973. – С. 21

² Аль-Фараби. Философские трактаты. – Алма-Ата: Наука, 1972. – С. 180.

³ Ибн Сина. Канон врачебной науки. Кн. I. – Ташкент, 1954. – С. 231.

⁴ Там же. – С. 87.

греческого слова *evdemonia* – счастье), счастье – необходимое условие жизни индивида, в то время как Аль-Фараби постоянно речь ведет о всеобщем счастье. Впоследствии И. Кант четко выскажется: «Бог желает не только того, чтобы мы были счастливы, но и чтобы сами сделали себя счастливыми, в этом и состоит моральность»¹.

Перед личностью ставится и поощряется следование общим интересам, долгу, а затем уже личным. Коллективизм является не просто нравственной нормой, а образом жизни, в отличие от европейской традиции философствования, которая культивировала индивидуализм. Реальная практика, история показали, что невозможно создать идеальные условия жизни для какой-то отдельной группы людей, когда вокруг бедствует большинство; такой дисбаланс приводит к краху государства. Гипертрофированный индивидуализм, иначе, эгоизм имеет свои ограничения – нельзя нарушать интересы другой личности, сообщества.

Аналогично, множество смысловых оттенков можно разглядеть при употреблении Аль-Фараби и Ибн Сина таких категорий как совершенство, гармония, прекрасное и др. Все они несли и этическую нагрузку. Например, «Обостренное чувство прекрасного – одна из характерных черт, выработанных мусульманской культурой. В литературных памятниках той эпохи «махаббат аль-джамаль» (любовь к красоте) считается необходимым элементом воспитания. «... утонченная и изысканная светская жизнь требовала и соответствующего «теоретического» обоснования этой изысканности – как чисто в житейском плане, так и в плане философской и художественной рефлексии»², речь здесь идет о целостном, мировоззренческом восприятии гармонии. Ибн Сина пишет: «Все то, что существует в мире по своей природе стремится к совершенствованию. Именно это стремление к совершенствованию и есть добро, вложенное в его сущность»³. По отношению к человеку корректнее применение понятия «совершенствование» по сравнению с понятием «совершенство». По Ибн Сина, стремление к совершенствованию – сущностное свойство мира и человека. Занимаясь самосовершенствованием,

¹ Кант И. Лекции по этике / Этическая мысль: научно-публицистические чтения. – М., 1990. С. 321.

² Серебряков С.Б. Трактат Ибн Сины (Авиценны) о любви. – Тбилиси: Мецниереба, 1976. – С. 19-20.

³ Рахимов С.Р. Психологически – педагогические взгляды Абу Али Ибн Сины. Ташкент, 1979. С. 109.

человек поднимается над низшим, животным состоянием, обретая духовность, он обретает «высшую природу», истинную сущность.

Центральной идеей этических взглядов Аль-Фараби и Ибн Сина было их представление о свободе воли - *ихтияр*. Аль Фараби в своих социально-этических трактатах описывает три вида воли: первое это желание – ощущение, затем следует воображаемое желание и на их основе «в человеке образуется третий вид воли, а именно желание, исходящее из мыслительной способности. Это последнее называется свободным выбором, оно присуще только человеку, но никоим образом не другим животным. И благодаря ему человек может совершать похвальные и порицаемые, хорошие и плохие [поступки] и получать за это воздаяние и наказание»¹. Выходило, что свобода воли человека, а не диктат Писания, - главный фактор нравственности. Более того, в Коране заложен принцип нравственной ответственности человека в сотворении зла, ибо моральное зло создается человеком, людьми: «Что доброго ни бывает с тобой, оно от Бога, а что злое бывает с тобой, то от тебя самого»². Аль-Фараби учит различать «свободолюбие» и «свободомыслие» как две ступени *ихтияра* человека. Он пишет: «Стремление к тому, что постигается, это, в целом, проявление свободной воли. Если оно исходит из ощущения или воображения, то оно носит название, общее с проявлением свободной воли; но, если оно исходит из размышления или рассуждения, его называют общим [термином] свободного выбора, присущего именно человеку»³. Если «свободная воля» имеет чувственную природу, то «свободный выбор» есть осознанное нравственное решение личности.

Аналогичные мысли присутствуют и в наследии Ибн Сина⁴, который логично доказывал, что если не признавать свободу воли за человеком, совершающего всяческие поступки, в том числе и недобрые, то источником зла на Земле становится не воля человека, а воля Бога. Учение о свободе воли подымало проблему личной ответственности перед собственной судьбой, обществом и Богом за свершаемые поступки.

Идея свободы воли, свободы выбора позднее трансформировалось в учение об автономии личности, которое

¹ Аль Фараби. Социально-этические трактаты. – Алма-Ата: Наука, 1973. – 400 с.

² Коран. Перю Саблукова – С. 129-130.

³ Аль Фараби. Философские трактаты. – Алма-Ата: Наука, 1972. – С. 288.

⁴ Ибн Сина. Избранные философские произведения. – М.: Наука. 1980. – С. 382.

зародилось в лоне немецкой классической философии. Автономия личности это те нормы, которые признает за собой личность, это право выбора поступать, как ему хочется, а не как он должен. Именно из этой разницы как *должен* поступать человек и как он *имеет право* поступать и вытекает зло. И именно в этом состоит нравственность: выбирать между должным и желаемым (собственной волей)

Такое свободомыслие, признание за человеком свободы выбора не могло не вызвать возражения. Талантливый мыслитель Ал Газали занялся скрупулезным рассмотрением подобных взглядов. По его изложению, существует два способа познание Бога: мистическое постижение и умозрительное познание. Первый способ познания Бога - это иррациональное слияние с Богом, что является целью теории и практики суфиев. Ал Газали осуществляет противопоставление взглядов Аль-Фараби и Ибн Сина, восточных перипатетиков с иррациональностью суфизма, которое принесло в сокровищницу мировой культуры немало достижений (главное их которых, на наш взгляд, идея и практика духовно-нравственного совершенствования, которую исповедовали суфии). Тем самым Ал Газали делает очевидным различия их философий и помогает понять, что за личности были Аль-Фараби и Ибн Сина. Они были рационалисты по складу ума и пользовались научными методами познания, «философы, утверждающие, что они поборники логики и доказательства» (Ал Газали).

Это мнение опровергает один из стереотипов, циркулирующих в общественном сознании мирового сообщества, который состоит в том, что проводятся ассоциации восточной философской культуры [ментальности] с духовностью, а западной – с рациональностью. Причем "духовность" трактуется в этом случае как нечто мистическое, иррациональное, но привлекательное. Иногда присутствует налет романтической идеализации в иррациональном ключе философского наследия Востока. Пример тому, как благоговейно относились к философии Востока немецкие мыслители Шопенгауэр, Шеллинг, Гете, Ницше. С другой стороны, отказ в рациональности восточной философии является удобным имплицитным объяснением современных социально-экономических проблем восточного мира. Между тем, мыслители мусульманского мира с эпохи средневековья внесли немалый вклад в развитие учения о разуме (ноологии) и развили

рационалистическую методологию познанию, в частности, теорию рационального исследования феномена музыки. На Востоке сложился иной тип философской культуры, иной тип философского дискурса. Восточные перипатетики, на наш взгляд, удачно сочетали в себе, как навыки европейского теоретического анализа, так и собственно мусульманско-философские мировоззренческие принципы.

В XX в. появились новые попытки возражать против теории персональной нравственной ответственности. Это так называемые объективистские этические учения. Они утверждают, мораль вне отдельного человека (дана Богом, заложена в природе, выработана коллективным разумом, - варианты различны), а отдельный человек соглашается или отказывается ее соблюдать. Действительно, мораль это совокупность общественных норм, которые регулируют отношения людей. Но они тогда соблюдаются, когда персонифицируются, становятся личностными. Мораль по содержанию есть совокупность общих закономерностей, по форме выражения всегда индивидуальна. Об этом твердят моралисты, когда утверждают, что человек сам автор своих деяний, он свободен, у него есть свобода выбора.

Аль-Фараби и Ибн Сина были носителями не просто прогрессивных знаний, а авангардных: учение о свободной воли личности, о путях построения идеального государства, о «практической философии» как исправительницы нравов, - таким образом, они не считали эту задачу исключительной прерогативой веры. Этика в их понимании это «практическая» философия, которая на практике помогает сделать правильный нравственный выбор, а не просто набор умозрительных, далеких от реальной жизни, рассуждений.

Аль-Фараби и Ибн Сина считали, что музыка – свойства космоса, она может быть подвергнута измерению. Все в этом подлунном мире поддается измерению. Количество, число это мера субстрата вещества, она определяет качество явления. Число, мера, форма есть то, что отличает один предмет от другого, одну мелодию от другого. Такая линия рассуждений именуется пифагорейской. Она была популярна среди восточных перипатетиков.

Число – абстракция, оно не зависит от ситуации использования. При помощи 10 числовых знаков можно описать

любую гармонию: "красота имеется только там, где осуществилась числовая гармония, само искусство тоже есть не что иное, как число и структура" (Лосев А. Ф.). Число — это предел существования беспредельного, диалектическое единство предельного и беспредельного. Соразмерность чисел иначе именуется гармонией. Беспредельное есть неосмысленное, неразумное; предельное есть оформленное, понятное, разумное, то есть гармоничное. Гармония — это равновесие составных частей. Эти представления подготовили почву для понимания того, что именуется мерой, чувством меры. В этике это один из основополагающих принципов: «середина крайностей» (Аристотель), которая и есть добродетель. Никто не предлагает игнорировать собственные желания, но их надо соизмерять с желаниями других (разумный эгоизм); способность жертвовать собой (альтруизм) в ущерб собственным интересам. рождает паразитизм окружающих; постоянное стремление к получению наслаждения (гедонизм) рождает пессимизм, ибо жизнь есть не только наслаждение; поступать исходя исключительно из соображений пользы не означает всегда поступать благоразумно и т.д. Мораль, нравственность — это соразмерность во всем.

Пифагорейцы считали декаду (число десять) отождествлением совершенства бытия. Действительно, она состоит из пустоты (нуля), из ничто и уникальной единицы, вместе их достаточно чтобы описать мир. Именно на этой диалектике нуля и единицы строится не только музыкальная теория, но и современные информационные технологии, язык программирования. Этих цифр достаточно, чтобы понять сущность вещей.

Существует стереотип, что именно Пифагор и его школа впервые обращает внимание, что число является единой формой всего сущего. Однако узбекский исследователь В. Исхаков замечает, что число, в частности, триада играла огромную роль в антропокосмизме арийцев и замечает, что триада была основополагающим числом у восточной ветви арийцев, — не говоря уже об индусской Тримурти (троице Брахмы, Вишну и Шивы) и родственных представлений — троичности первосушностей у орфиков. Триада не только число, она есть сущность бытия: число три есть начало, середина и конец всего и вся. Помимо триады, восточные перипатетики выделяли число четыре: четыре вкуса, видов жидкости в теле человека, миджаза (темперамента), которые,

например, описал Ибн Сина в своем "Каноне врачебной науки". Аль Кинди в своем "Рисала" придал значение каждой из четырех струн уда, увязывая их с четырьмя небесами (арба ал-фалак), созвездиями (бурудж), четырьмя элементами (иркан ал-анасир), временами года, месяцами, днями (ал-йум), телами (бадан), человеческими возрастами, силами души (Кавва ан-нафс) и т.п.

Прообразом понятия добра является, видимо, понятие полезного, целесообразного. высказывания Ибн Сины: «Все, где есть обмен, в действительности есть и расчет»¹. Он различает два вида добра. Первый вид добра – добро как обмен, расчет, польза, а второй вид добра – добро «благодаря бескорыстной воле», «абсолютное милосердие» или «то добро, которое делается просто как добро, не по принуждению, не по необходимости и не по цели, есть совершенное добро»². Для Ибн Сина понятия полезного, целесообразного действительно прообразы понятия добра, блага. Полезного не в грубо утилитарном смысле, а в том смысле, что полезное есть свойство гармоничного совершенного предмета, – что утверждается в современной философии генетически прекрасное и ценное вышли из одного источника – полезного.

Хотя, как сказал поэт. И.Бродский, «эстетика – мать этики», однако нет прямой связи между художественно-эстетическим вкусом человека и его нравственными принципами. (Высокопоставленные чины в нацистской Германии, как правило, обладали тонким эстетическим вкусом, ценителями живописи и классической музыки, и при этом организовывали массовые пытки и убийства.) Образование, интеллект, талант – не всегда являются гарантией нравственности. Главное, что характеризует личность как человека, это как он относится не к природе, красоте, власти, а к другому человеку.

Служит ли талант, в данном случае художественный, исключительно добродетели или художник может быть злодеем и проводником зла? Гений и злодейство – несовместимы? Или совместимы? Жизнь не дает однозначных – да или нет – ответов. А.С.Пушкин написал целую поэму, пытаясь дать собственное видение проблемы. В мире музыкантов бытует легенда, что Моцарта, гениального композитора и выдающегося музыканта, отравил коллега по искусству Сальери. Моцарт скоростижно

¹ Ибн Сина. Даниш-нама. – Сталинабад. Тадж. гос. изд-во, 1957. – С 194

² Абу Али Ибн-Сина. Избранные произведения. Т.1. Душанбе, 1980. - С.158.

скончался, когда ему 37 лет. Он так легко и изящно сочинял музыку, что его современники еще при жизни композитора признавали их шедеврами, а такие успехи не могли не породить зависть. Философия нравственности гласит: «высшее искусство – безупречная жизнь» (Сократ); цель и средство достижения цели должны соответствовать друг другу. Искусство облагораживает человека, считали восточные перипатетики, поэтому те, кто любит и занимается искусством, не могут не быть добродетельными.

Добродетель, главная категория этики Аристотеля, это выработанное нравственное качество человека. Оно формируется, а не задается как данность, и она заставляет человека поступать так, а не иначе. «Добродетель» образуется от сочетания двух слов: добро деятель. Его противоположность – слово «злодеяние» образуется от двух слов – зло деятель. Кажется, Аристотель как воспитатель Александра Македонского ставил перед собой цель – воспитать высоконравственную личность. Александр действительно стал великим, великим, но (!) завоевателем.

Таким образом, велико значение идей Аль-Фараби и Ибн Сина для совершенствования процесса этического и эстетического воспитания:

Начиная с XIII в., на Ближнем и Среднем Востоке наблюдался общий подъем науки и культуры. Этому способствовали усиление торговых и культурных связей между различными странами Ближнего и Среднего Востока, обмен духовными ценностями. Некоторые ученые этот период называют Восточным Ренессансом. И действительно, здесь широко развивались идеи вольнодумия, принцип гуманизма, что проявлялось в восхвалении познавательных и нравственных способностей и качеств человека, отношение к человеку как к высшему творению природы. Именно поэтому рассмотрим взгляды наиболее выдающихся мыслителей Центральной Азии средневековья: Фараби, Беруни, Ибн Сины, Алишера Навои. Обратите особое внимание на их взгляды в развитии этических понятий.

Выходец из Хорезма *Абу Райхан Беруни* (973 – около 1050 гг.). Он вошел в историю науки как ученый-энциклопедист. На формирование личности ученого оказало влияние творчество известных мыслителей того времени, таких как Мухаммад ибн Мусса аль-Хорезми, Аль-Фараби и др. Ему принадлежат более 150 произведений, посвященных почти всем отраслям знаний того

времени. Такие его работы как «Памятники», «Геодезия», «Индия», «Канон Масъуда» и др. переведены не только на узбекский и русский языки, но и на многие языки мира.

Основные взгляды на жизнь общества, мораль, этику Беруни наиболее полно изложил в своих знаменитых работах «Индия», «Минералогия». Огромное внимание ученый уделял таким проблемам нравственности, как честь и достоинство, добро и зло, справедливость и совесть. Считая их нравственными качествами, он полагал, что благородство – это выполняемые обязательства по отношению к близким людям. Важна мысль о том, что только знания облагораживают человека и передача своих знаний другим приносит истинное счастье. По Беруни, высшее счастье человека в познании, поскольку он наделен разумом. Лишь такое понимание счастья принесет обществу мир и благоденствие. «Истинное наслаждение доставляет лишь то, стремление к чему возрастает тем больше, чем больше человек этим владеет. И таково состояние человеческой души, когда он познает то, что не знал ранее»¹.

Беруни был великим поборником мира и дружбы между народами. В дружбе народов он видел основу человеческого счастья и общественного прогресса. Беруни осуждал уничтожение культуры и наук во время войн. В своей «Индии» он с горечью говорит о том, что «взаимные раздоры и распри одолевают все народы»², и даже сегодня мы являемся свидетелями таких событий.

Мыслитель выступал против национальной ограниченности, которые мешают установлению правильных взаимоотношений между народами. Он осуждал тех, кто убежден, что «Земля – это их земля, люди – это представители только их народов, цари – только их правители, религия – только их вера, наука – только та, что у них имеется»³. Подобные убеждения он называл глупостью. Подумайте, имеют ли эти мысли значение и сегодня, через тысячу лет после того как они были высказаны?

Осуждая все отрицательные черты человеческой природы, Беруни воспевал доброту и благородство в человеке: «Доброта заключается в желании добра всем людям вообще и сородичам в особенности, при бессилии – добрым пожеланием, и при возможности делом»⁴.

¹ Беруни. Минералогия. – М., 1963. – С.17.

² Беруни Индия. Избранные произведения – Ташкент, 1963. Т.П. – С.57.

³ Там же. – С.67-68.

⁴ Беруни. Минералогия. – М., 1963. – С.21.

Духовный облик человека, его образ жизни определяются, по Беруни, самим человеком, его воспитанием, «духовным врачеванием». Мы видим, что по фундаментальным вопросам этики и морали Беруни высказал очень интересные и глубокие мысли, многие из которых звучат и сегодня очень современно и своевременно, несут в себе глубокий гуманизм. Далее он отмечал: «Что касается облика души в смысле нравственности и образа жизни, то человек, властный над своими страстями, в силах изменить его, превратив отрицательные стороны в похвальные, по мере того как он будет воспитывать свою душу»¹. И далее: «... Счастье – в искреннем друге с похвальным характером, ведущий достойный образ жизни...»².

Обратите внимание на такого мыслителя, как *Юсуф Хос-Хаджиб (Юсуф Баласагуни)*. Родился он приблизительно в 1021 году, а год смерти нам неизвестен. Подробных сведений о его жизни до нас не дошло. Известен своей поэмой «Благодатное знание» («Кутадгу-билиг»), которая была написана в 1069-1070 гг. В ней он изложил свои эстетические взгляды, поднимает этические проблемы своего времени, созвучные нашему времени.

«Язык – переводчик науки и знания,
Язык человеку дарует сиянье.
Язык человеку счастье и славу приносит.
И он же карает и головы косит».

Послушайте, как он говорит о человеческой доблести:

«Две доблести в муже не знают предела:
Хорошее слово и доброе дело».

Не обошел он вниманием и проблемы воспитания:

«Сын, ведавший благо отцовских забот,
В согласии с узанным жизнь поведет.
Он добрым возрастает, если строгость была,
И радость родителей будет светла.
А ежели сын твой не в строгости рос,
Оставь все надежды – какой с него спрос?»

И далее: «Учи сыновей добродетелям строго,
И благ они разных добудут премного
Смотри, чтоб без дела твой сын не сидел,
Бесцельна вся жизнь у сидящих без дел».

¹ Беруни. Минералогия. – М., 1963. - С.21.

² Там же.

Не обошел он стороной и такую этическую категорию, как достоинство человека:

«И стал человек разумением велик,
И знанием он многие тайны постиг...
В науке – все благо, в познаниях – величье,
Даны божьим слугам два высших отличья...
Учением вершатся труды и дела,
Наука властителей к цели вела».

Мыслитель, как и многие другие ученые своего времени, внес значительный вклад в развитие культуры народов Востока.

Бурханиддин Зарнуджи (1150 - ?). Особых сведений до нас не дошло. Известно, что он получил юридическое образование в медресе в Маргилане и там же преподавал. Результатом большой практики преподавания стал его учебник по педагогике, который он написал под названием «Наставления учащемуся на пути обучения». Эта книга несколько раз переписывалась на протяжении столетий, а в XIX в. не раз печаталась в разных странах на языке подлинника (арабском) в гг. Каир, Тунис, Стамбул, Казань.

В своей знаменитой книге «Наставления учащемуся на пути обучения» мыслитель призывал к знанию, но полученные знания, которые человек не использует по жизни, являются мертвым грузом. Утверждал, что величие науки основано на том, что она является средством достижения праведности. Законоведение есть знание тонкости науки с добавлением некоторого рода воспитательного воздействия. Он утверждал, что законоведение есть познание душою всех прав и обязанностей. Отсюда следует, чтобы человек не относился небрежно к своей душе и к тому, что приносит ей пользу и вред в настоящей жизни. Далее он писал, что ученым подобает не унижать себя желанием получить то, к чему не следует стремиться, воздержаться от того, в чем унижение науки и ученых, и быть скромным, а скромность – на грани унижения, так же как и воздержание, а это категории и принципы этики. Говоря о доблести, он отметил в своей работе, что терпение и стойкость – великий корень во всех делах, что каждому свойственны стремления к приобретению доблести, но самое редкое у людей – это твердость. Ведь говорится: «Мужество – это терпение на один час».

Ученый был убежден, что знания приобретаются только посредством шести вещей: проникательность, сильное желание, стойкость, кусок насущного хлеба, наставление учителя и достаток времени.

Особо подчеркивал, что выбор товарища – это сложное нравственное качество – надо выбирать старающегося, благочестивого, обладающего прямым характером, а избегать следует лентяя, бездельника, болтуна, преступника и вора.

«Дурной друг бывает хуже злой змеи
Клянись чистым существом вечного аллаха».

И далее:

«Не будь товарищем лентяя в его делах.

Сколько добродетельных портится вследствие порочности другого».

Он утверждал, чтобы ученый относился с расположением к окружающим его людям, был дающим добрый свет, независтливым, потому что зависть приносит вред и не приносит пользы. Делаяшему благодеяние, воздается по мере добрых его дел, а поступающему дурно достаточно будет зла его. А это и есть основные категории этики, которые красной нитью проходят через его произведение.

Особо хотелось бы акцентировать внимание на такой яркой личности как *Ахмад Югнаки*. Сведения, которые дошли до нас неполные. Нам известно, что он родился в XIII в. К большому сожалению, место рождения нам неизвестно. Он оказал значительное влияние на развитие передовой мысли своего времени. Его работа «Дары праведного» является выражением философской и общественной мысли XII-XIII вв., освещающей социально-философские проблемы.

Ахмад Югнаки, будучи крупным мыслителем, жил в эпоху, когда Центральная Азия была уже известна такими учеными, как Фараби, Хорезми. Он выступал, за науку и научные знания, призывал к просвещению, всеми силами боролся против невежества. В своем произведении он раскрывал суть и значение знаний в жизни. Мыслитель утверждал, что знания откроют широкую дорогу любому, кто стремится к ним. По его утверждению ученый человек дороже динара, а неуч – дешевле фрукта.

У него был особый взгляд на женщин. Ученая женщина – мужественный человек, а невежественный мужчина подобен женщине. Гордость мужчины – ум. Как актуальны его слова «Один образованный стоит тысячи необразованных, только образованный может оценить знания».

В своих работах мыслитель поднимает вопросы этики – категории и принципы. Особо выделяет проблемы воспитания, осуждает скупость, жадность. В то же время восхваляет щедрость. Щедрые люди добиваются известности, и их хорошее имя надолго останется в этом мире. Щедрость как утверждает мыслитель, самое хорошее и непорочное качество, а скупость самое плохое и порочное. Счастливая рука – рука дающего, рука, которая только берет и ничего не отдает - несчастная.

Очень хорошо Ахмад Югнаки сказал о дружбе: «Если у тебя тысяча друзей, не считай, что это много: если у тебя один враг, не считай, что это мало».

Одним из выдающихся мыслителей своего времени является *Улугбек Мухаммад Тарагай (1394-1449 гг.)*. Он родился в г.Султаний на западе Ирана. Детские годы его прошли в военных походах деда Тимура. Став полновластным правителем государства, Улугбек создал знаменитую астрономическую школу. Он был ученым весьма широкого диапазона. Прекрасно владел арабским языком, знал логику, теорию литературного стиля, а также теоретические основы музыки.

Особое внимание Улугбек уделял вопросам нравственности. В связи с этим он в своем трактате «Сияние блеска в превосходстве нравственных качеств» особо выделяет такое качество, как храбрость. «Храбрость тогда будет настоящей, когда действие ее происходит по велению ума и целью которой является приобретение положительных качеств»¹. Далее: «... Справедливым человеком можно назвать того, который уравнивал все свои силы, когда все его действия вытекают по велению разума умеренно, в частности, никакая из сил не должна требовать большего от той доли, которую назначил разум, и они не должны превышать одна другую»². «...Если справедливость является совокупностью всех совершенств, то зло – ее противоположная сторона, совокупность

¹ Аликулов Х. Трактат «Сияние блеска в превосходстве нравственных качеств». - Ташкент, 1970. - С.45.

² Там же. - С.47.

всех недостатков»¹. Далее автор отмечает, что справедливость отражает конкретные отношения и связи между людьми. Справедливость не трактуется как нечто застывшее, а рассматривается в связи с обществом, с общественной жизнью людей, их социальными отношениями. Поэтому его понимание категории справедливости содержало, несомненно, рациональные моменты.

Мы не можем обойти стороной видного мыслителя своего времени *Джалалиддина Давани (1427-1502 гг.)*, который внес большой вклад в развитие наук. Обладая энциклопедическими знаниями, он пользовался у своих современников большой известностью.

Родился в селении Даван, в провинции Назарун (Иран), где и провел свои детские годы. В Ширазе, в медресе Дорул-Айтом получил образование. После окончания учебы преподавал в медресе, впоследствии стал судьей Шираза.

Ученый оставил большое наследие. Ему принадлежат сочинения по философии, логике, этике и педагогике. Всего он оставил более 100 научных книг: «Трактат о повелении души», «Трактат по психологии», но самым крупным произведением, в котором затрагиваются общественно-политические, социально-этические и нравственные проблемы, является «Сияние блеска в превосходстве нравственных качеств» или кратко «Этика Жалоли» («Ахлоби Жалоли»).

Хотя ученый жил и творил в Иране, его труды, в особенности «Этика Жалоли», оказали заметное влияние на развитие этической мысли народов Центральной Азии, в частности Узбекистана. Этот труд сыграл большую роль в формировании этических воззрений Абу Тахира Самарканди, Абдуллы Авлони и мндр. В нем он поднимает вопросы морали. Уже тогда ученого волновал такой важный принцип этики, как «дружба»: «... Каждый должен иметь друга, который не мог бы жить без него, поделиться своими секретами, и чтобы они, как правило, осведомлялись во время беседы о внутренних тайнах каждого. Когда между ними возникают разногласия нужно постараться устранить их в хорошей форме и не нужно спорить и оказывать сопротивление...»².

¹ Аликулов Х. Трактат «Сияние блеска в превосходстве нравственных качеств». - Ташкент, 1970. - С.51.

² Аликулов Х. Трактат «Сияние блеска в превосходстве нравственных качеств». - Ташкент, 1970. - С.173.

Все мы стремимся к справедливости, но как трудно найти ее грань. Давани в своем трактате говорит о справедливости так: «... кто желает справедливости, сперва нужно узнать его положение: как он обращался со своими родителями в молодости. Если он относился к своим родителям несправедливо, то ни в коем случае нельзя ему верить и с ним не нужно дружить»¹.

Мыслитель призывал к миру и согласию между народами: «Если бы отношения дружбы и любви между людьми были прочны, тогда не было бы надобности в справедливости, потому что люди строили бы взаимоотношения на основе любви и не стремились к чужим богатствам»². Далее он отмечает, что «Когда ученые окружают царя, это является признаком развития государства и его величия». «... Нужно уважать ученых, в удобном случае нужно извлекать пользу от них»³.

Мы можем с уверенностью сказать, что без знаний нет наследия.

Давани было бы трудно выявить особенности и главные направления развития этической мысли Узбекистана после XV в.

Говоря о таких важных этических качествах, Давани особо выделял храбрость, справедливость. Храбрость, как утверждал мыслитель, тогда будет настоящей, когда действие ее происходит по велению ума и целью которой является приобретение положительных качеств, а справедливым человеком можно назвать такого, который уравнивал все свои силы, когда все его действия вытекают по велению разума умеренно... Если справедливость является совокупностью всех совершенств, то зло – ее противоположная сторона, совокупность всех недостатков.

Особо выделял вопросы, связанные с воспитанием детей. «Душа ребенка похожа на чистую доску, на которой легко начертить любое изображение». Он приводит слова Платона. Когда у философа спросили: «Учиться до каких пер является почетом?», мыслитель ответил: «До тех пор, пока невежество будет считаться пороком».

Глубокий след в развитии культуры народов Центральной Азии оставил *Алишер Навои (1441-1501 гг.)* – великий узбекский поэт,

¹ Аликулов Х. Трактат «Сияние блеска в превосходстве нравственных качеств». - Ташкент. 1970. – С.182.

² Там же. - С.69.

³ Там же. – С.166

мыслитель, государственный деятель. Совсем недавно вся мировая общественность отметила его 550-летие со дня его рождения.

После смерти Тимура (1405 г.) его огромная империя распалась. Начались междоусобные войны, разорившие и без того обнищавший народ. Всякая прогрессивная свободолобивая мысль преследовалась. Алишер Навои еще застал отголоски этой трагедии. С 1449 г. он начинает работу при дворе. Она отнимала много сил и протекала в сложных условиях. Его то повышали, то понижали, то вообще отстраняли. Все это сопровождалось его победами и поражениями в борьбе за передовые и прогрессивные идеи, за сохранение мира. Навои понимал, что язык является важнейшим средством развития культуры и приобщения к знаниям. Он был убежден, что пренебрежительное отношение к языку оскорбляет народ, говорящий на нем, и может причинить ему большой вред. Мыслитель считал своим долгом разрушить подобное отношение к языку, раскрыть его богатства и огромные возможности. Создав свои прекрасные произведения, Алишер Навои блестяще справился с этой задачей. Он также сохранил на всю жизнь глубокое уважение к языку других народов, в частности, к персидскому, которым владел в совершенстве.

Алишер Навои - великий гуманист. По его мнению, человек – самое ценное, самое лучшее, что создано на земле. Человек и его интересы – вот та основная мера ценности. Все создано ради человека и для него. Навои стремился подходить к людям дифференцированно. Он утверждал, что «не всякого из людей можно считать хорошим, ценным, не всякие дела приемлемы, приятны»¹.

Одним из основных качеств человека Навои считает чувство патриотизма и ненависти к завоевателям, врагам Родины. Он говорил, что жить в беде и страданиях на родине лучше и благороднее, чем жить в довольстве и благе в чужой стране.

Настоящему человеку, по Навои, чужды корысть, жадность, вожделение, скупость, зависть. Эти отрицательные качества свойственны людям, стремящимся к наживе. Именно в них он видит источник многих социальных бед.

Хороший человек, по Навои, должен отличаться такими качествами, как благовоспитанность, учтивость, вежливость, любезность, скромность, правдивость, человечность. Он

¹ Захидов В.Ю. Мир идей и образов А.Навои. – Ташкент, 1961. - С.123.

противопоставляет эти качества человеческой жестокости, кичливости, зазнайству, фальши, лжи и связывает их с необходимостью быть вежливым, учтивым, скромным в быту, особенно подчеркивая почтительное отношение к старшим, отцу и матери.

«Не уклоняйся жертвовать собой во имя отца,
Не пожалей жизнь отдать за мать святую.
Считай их озаряющими ночи и дни,
Одного луной, а солнцем - другую».

Он высоко ценил разум и науку. «Знание и мудрость – украшение человека», - писал поэт. И, что особо хотелось подчеркнуть и выделить, Навои большое внимание уделял вопросам формирования и воспитания детей в семье. Это четко отражено в его поэме «Смятение праведников»:

«И честь семьи, во-первых, честь,
Коль у тебя семья и дети есть.
Ты породил детей, но должен знать
Как с малых лет им воспитанье дать.
Ты должен хорошо наречь детей,
Чтоб их потом насмешкам не обречь.
Ведь имя – счастья знак и знак обид,
Не зря: один «Хусейн, другой «Язид»...
Жалей дитя, оберегай от бед,
Но в нежности чрезмерной явный вред.
Святое уважение к своим
Родителям пускай владеет им».

И далее:

«Главу свою перед отцом склоняй,
А сердце матери своей отдай.
Пускай отец – луна и солнце – мать
Тебе дорогу будут озарять.
Блюди всегда предсказанья их,
Не переступай предначертанья их
Пред ними ты свой стан согни
И знай: твои хранители - они».

Такие принципы этики как патриотизм и интернационализм - характерная особенность мировоззрения Навои, что связано с его гуманистическими идеями. Навои как гуманист с большим

уважением и сочувствием относится не только к своему народу, но и к другим народам. Не случайно самые любимые герои Навои – представители разных народов. Вот целая галерея образов Навои: китаец Фархад, армянка Ширин, иранец Шапур, индеец Масъуд, грек Искандер, Лейли и Меджнун – выходцы из арабского народа. Всех их объединяет гуманизм, их поступками руководит любовь к человеку. Навои не ставил одну народность выше другой, не стремился ущемлять интересы в пользу другим. Он воспевал в своих произведениях идею дружбы, взаимного уважения и любви народов, стремление к миру, ненависть к захватчикам. И это не может не быть близко нам, современным читателям Алишера Навои. Он создал такие произведения, которые вошли в мировую духовную сокровищницу и обогатили ее, оказав влияние на новые поколения поэтов и мыслителей. Навои утверждал:

«Я живу, когда мы в дружбе,
Дружбы нет – я смерти жду».

И далее:

«Нет, не дело – вражда,
В добром мире живите народы,
Дружба – дело людей,
Славить дружбу строкой – мое дело!»

Необходимо обратить внимание на то, что А. Навои стремился в своем творчестве всесторонне и глубоко отобразить жизнь во всем многообразии.

Любовь к человеку – идейная основа гуманизма Навои. Он не без основания сделал вопросы любви одними из самых центральных в своих произведениях. Посмотрите, как он в изложении и решении данной проблемы выразил, оставаясь верным гуманизму, многие моменты своего мировоззрения. Взгляды Навои на любовь были весьма оригинальны и своеобразны. Он писал: «То слово (писателя), в котором нет признака огня любви, считай равным мертвому телу, в котором нет души»¹.

Гуманизм А.Навои, его гуманистическое учение о любви принципиально отличалось от этого мистического вида любви. Любовь, которую воспевал А.Навои, не носит пассивного характера и не исключает ненависти к тому, что противостоит ей, а включает ее в себя как составную часть. Об этом красноречиво говорят герои Навои Фархад, Искандер и др.

¹ Захидов В.Ю. Мир идей и образов А.Навои. – Ташкент, 1978. – С.113.

Мы убеждаемся, что А.Навои был гуманистом. Он стремился претворить в жизнь свои гуманистические идеи, чтобы облегчить положение народных масс и благоустроить страну.

В своих трактатах «Смятение праведных» («Хайрат ал-абрар»), «Возлюбленный сердец» («Махбуб ал-кулуб») А.Навои писал: «Если ты делаешь народу добро, то от этого тебе самому больше пользы»¹. «... Выбирай самый правильный путь – путь разума, во всех делах считай своим другом, спутником. Всегда будь с ним, он тебя сбережет от того, что противоречит истине...»².

Мы можем сделать вывод, что передовые гуманистические и патриотические идеи А. Навои, мысли о дружбе, взаимном согласии народов, стремления к миру, ненависть к захватчикам, - все это гениально выражено в поэзии поэта и делает его близким и дорогим не только нам, но и всему прогрессивному человечеству. Мировоззрение А. Навои определяло социально-экономические условия и запросы XV в. Но мы видим, что он сумел в тех условиях высоко поднять знамя гуманизма и патриотизма, народолюбия, правды и мира. А. Навои создал такие духовные ценности, которые вошли в мировую цивилизацию и обогатили ее.

Мы не можем обойти стороной такого видного мыслителя своего времени как *Ваиз Кашифи (умер в 1505 г.)*. Он принадлежал к плеяде гератских ученых-энциклопедистов, мыслителей и поэтов XV в. В.Кашифи был зятем Джами и лучшим другом А.Навои.

Надо сказать, что это один из писателей на все времена, для всех народов и наречий. Вы спросите, почему так категорично? Да потому, что истоки его творения – от греков до римлян, индийцев и персов, арабов и тюрков: в его сочинениях использованы мысли и изречения Мухаммеда, Христа, Платона и Аристотеля, стихи Саади, Хафиза и Фирдоуси.

Подлинник его знаменитой книги «Мухсинова этика» («Ахлои Мухсини») находится у нас в Ташкенте в хранилище рукописей Института востоковедения. Написана она на фарси. И только в 1993 г. впервые вышла на русском языке. «Мухсинова этика» - оригинальное произведение, «малая энциклопедия» целого духовного мира «земли людей», от античности до средневековья и восточного ренессанса. В этой книге мы видим широкий круг персонажей. Это библейские и героические герои, умные послы,

¹ Там же. – С.321.

² Там же. – С.322.

воины и мудрые цари, хлебопашцы и ремесленники. Одним словом люди, которым ничто человеческое не чуждо, и что самое главное им есть о чем поведать нам. потомкам, чем поделиться.

«Мухсинова этика» была написана в честь примирения отца с сыном, прекращения междоусобиц между двумя темуридами. Это яркий акт гуманности, весомый аргумент добра, радости, чести, благодарности, чистосердечия, терпения, скромности, добронравия (адаби), справедливости, милосердия и сострадания, долга, мужества и благородства.

Особо хотелось бы обратить внимание на вступление к «Мухсиновой этике». В нем говорится, что добрый нрав есть тайна всех тайн и луч Божьей мудрости. И через эту тайну можно постичь все тайны добродетели. Из слов пророка ислама: «Я для того рожден, чтобы совершенствовать добрые нравы», далее: «Пусть Божий нрав войдет в привычку», дабы все знали, что вооружиться таким нравом необходимо, это долг каждого мусульманина.

«Доброта людей не в красоте лица,
А красота – в истине доброты».

Все его наследие – это «Ахлюи Мухсини», «Анвари Сухали» и др. – поднимает социально-политические и этические проблемы. Как мы уже отмечали в «Мухсиновой этике» главное место занимают вопросы воспитания в людях высоконравственных качеств. Он был сторонником развития науки, овладения знаниями, осуждал невежество, корыстолюбие, тунеядство. Ваиз Кашифи утверждал, что «все люди имеют потребности в разуме, а разум нуждается в практической деятельности». Действие служит зеркалом разума. Благодаря разуму накапливается опыт людей, не исчезают духовные ценности прошлых лет и поколений.

В этих воззрениях Ваиза Кашифи красной нитью проходит мысль о том, что богатство, власть, состояние преходящи, но никогда не исчезает добро, совершенное людьми. Плоды благородных дел человека будут жить и после него в памяти других людей, станут достоянием эпохи. «Ни в коем случае не намервайся рыть яму другому, ибо (может случиться) что яма будет твоей. Делай добро, оно вернется опять к тебе». Кто приносит зло, тот в ответ получает его обратно, его быстро постигает беда. «Противоречит закону шариата и разума причинять зло частным и добродетельным людям», - утверждал Кашифи. Он пишет, что следует ждать от злонравных людей, если человек

привык к плохим поступкам, его перевоспитать нельзя, все равно он будет причинять вред и зло окружающим.

Ваиз Кошифи не обошел стороной и такую важную проблему нравственности как справедливость. «Усади каждого на его место. Чтобы и ты мог спокойно сидеть на своем». Приводит в пример притчу: «Один мудрец, рассказывал на собрании Мамуна, что труп справедливого правителя в могиле не разлагается и не обращается в прах. Мамун сказал: «Я в этом не сомневаюсь, но хочу видеть Ануширвана и убедиться, что он был таким справедливым, как сказал о нем пророк. Приехав в Медину, он попросил открыть могилу Ануширвана. Мамун увидел, что труп Ануширвана выглядел так, будто его только что похоронили, а не прошло несколько веков. На пальцах царя было три перстня, на каждом из них был дан совет:

«Оказывай учтивость друзьям и недругам»,

«Не начинай дела без совета разумных»,

«Не забывай о народе, защищай его».

Захириддин Мухаммад Бабур (1483-1530 гг.) вошел в историю не только как полководец и правитель, он основатель династии Бабуридов в Индии, но и как ученый, поэт, специалист мусульманской юриспруденции. Талантливый писатель, ценитель искусства, литературы и науки, обладал широким кругозором и пытливым умом, оставил значительный след во многих областях науки.

Родился в г. Андижане, старший сын властителя Ферганского удела Мирзы. В 12 лет взшел на престол. Умер в Индии. В Индии Бабур основал империю Бабуридов. В своей столице Агре, собрал вокруг себя выдающихся писателей, поэтов, музыкантов, художников, ученых, которым оказывал большое внимание. Спустя некоторое время после его смерти, его останки были перенесены в Кабул, в загородный сад, который ныне известен как «Сад Бабура».

Особое место среди его произведений занимает знаменитое «Бабур-наме» (Книга Бабура), которое является единственным в своем роде источником об истории народов Центральной Азии. По богатству и разнообразию материала, по языку и стилю «Бабур-наме» стоит выше любой исторической хроники, дошедшей до нас. Именно поэтому данный труд в разные времена привлекает особое внимание ученых всего мира.

«Бабур-наме», хотя и посвящена политической истории XV-XVI вв., насыщена вопросами морали, этики и нравственности.

Также нам известны его произведения «Мубайан» («Комментирование»), «Рисолаи волидия» («Трактат родительский») и ряд других.

Большое место в поэзии Бабура занимают мотивы любви к Родине.

«Нет Родины и счастья более нет,

И ничего уж, кроме боли, нет».

Он утверждает, что человек должен быть честным, справедливым, говорит о достоинстве, о добре и зле, о совести, о смысле жизни.

«Где бы ты ни был, будь правдивым и справедливым.

Вспомнят люди: вот такой – ты был счастливым».

И вот:

«О сердце, кто видел добро от людей сего мира?

Кто сам не добр, от того добра не жди».

«Это зло (хотя) и совершенно, но его боль позабудется.

(Ибо) великодушный Султан приносит за нее извинения».

И последнее:

«Каких страданий не терпел

И тяжких бед Бабур?

Каких не знал измен, обид,

Каких клевет Бабур?

Но кто прочтет «Бабур-наме»,

Увидит, сколько мук

И сколько горя перенес царь и

Поэт Бабур».

Мунис Хорезми (1778-1829 гг.) (Шермухаммед Аватбай) – вошел в историю как поэт, историк, переводчик (Мунис – литературный псевдоним). Он известен своими передовыми просветительскими взглядами. Родился в г. Хиве. В своих произведениях он поднимал проблемы этики. Особо выделял такие принципы этики, как дружба, любовь к Родине, патриотизм. Естественно и категории этики нашли отражение в его работах - это добро и зло, счастье, любовь, смысл жизни и др., осуждал ложь, грабеж, власть, невежество.

Все, что его сильно волновало, особенно проблемы морали и этики он пытался донести в стихотворной форме.

«- В благие времена давно любимо было слово,
Теперь гонимо, презренно, звучит уныло слово
- Не говори, что с давних пор покрыто слово славой, -
Без помощи и без опор иссякла сила слова.
- И, если ищешь ты тепло, не жди наград за речи –
Не золотым дождем текло, а градом било слово.
- Кто власть имеет и почет – тех венценосцами зовут,
И терпит их жестокий гнет, нуждающийся в хлебе люд.
- Те, кто знающ и умен, притеснен со всех сторон,
Невежд жестоких чтит закон – в почете все они живут
- Кто и ничтожен и спесив, те правят, силу утвердив,
А кто правдив и справедлив – над теми гнет всевластья крут...
- Кто чист душой, кто сердцем свят – в презрении свой век влачат
А знатен, славен и богат – кто сердцем зол и нравом лют
- Какой же прок от шаха есть, где воины, забывши честь,
Во все ремесла станут лезть? Уж тут не обойтись без смут.
- И пусть, о сердце, не горит зазря свеча твоих обид.
Где к свету людям путь закрыт, там беспомощен всякий труд...
- О как унижен добрый люд в теперешние времена.
Всем, кого мудрыми зовут, судьба печальная дана.
- Вославлен и любой ценой возвышен злобный и дурной
И славой, словно бы стеной, вся жизнь невежд защищена
- Тот чьи деяния – порок, почтен и славую высок,
Обласкан с головы до ног, судьба его красным-красна.
- Имущий власть теснит народ, богатый куш себе берет.
И терпят люди тяжкий гнет – над ними власть меча сильна».

Мухаммад Риза Эрниязбек-оглы Агахи (1809-1874 гг.) – поэт, переводчик, автор многих исторических и литературных произведений. Родился в кишлаке Кият близ г. Хивы. Образование получил под руководством своего дяди – Муниса Хорезми.

Основное содержание творческого наследия Агахи составляют идеи нравственного совершенствования и воспитания. Главная его заслуга состоит в том, что в век невежества он выступал в защиту науки и просвещения.

Мыслитель считал достойной человека жизнь, отмеченную высокими духовными побуждениями. Агахи высоко ценил труд простых людей, а целью своей жизни считал служение народу. Огромным вкладом в развитие нравственных ценностей в Узбекистане явился перевод одного из литературных памятников

XI в. «Кабус-наме» с персидского на узбекский язык. Книга посвящена вопросам воспитания и нравственности.

Читая фрагменты из «Дивана» можно увидеть, как он в каждом двустишии отражает проблемы этики, осуждает человеческие пороки и воспеваает духовно-нравственные ценности. Пример тому:

- Человек становится человеком благодаря знаниям и мудрости. Иначе он уподобится во всем животным¹.
- Богач, не расписывай халву беднякам, Ведь нет ничего слаще хлеба, добытого своим трудом².
- Ради сана не отвешивай поклоны недостойным, Если не хочешь быть низким, как другие невежды.
- Невежда и эгоист не видит никого, кроме себя; Поэтому недостойны власти ограниченные люди.
- Да и зачем иметь совесть, находясь у горнила власти, Если в твоём распоряжении воины и военачальники.
- Не останется ни следа безопасности в том городе, Где процветают негодяи, насильники и беспутные люди.
- Благородство – высшая жемчужина мира. Во все времена ценились благородные люди.
- Не трать зря слов на скупых духом, И если уже говорить, то с щедрой душой³.
- Как трудно заставить кого-то поверить в слово, Но как легко верят словам клеветников.
- Пойми, что корысть – это пламя, а уважение саман, Не предавай же пламени саман.
- Взойдя, как солнце, высоко, ты можешь, как оно, сойти на землю, Не ошибись, возгордись своим саном и почитанием⁴.
- Если не желаешь опозориться в мире, Не давая себя опьянить чаше невежества.
- Бездельники пребывают в веселых играх и наслаждениях, А люди труда обречены на обиды и тяготы.
- Самый несчастный и коварный человек тот, Кто несет в себе жадность, скупость, высокомерие и зависть.
- Тот человек, чья сущность – зло, Претерпит с каждым мгновением сто бедствий.

¹ Каримов Т. Мухаммед Риза Агахи. Избранное. – Ташкент, 1961. – С.110

² Там же. – С.161

³ Каримов Т. Мухаммед Риза Агахи. Избранное. – Ташкент, 1961. – С.225.

⁴ Каримов Т. Мухаммед Риза Агахи. Избранное. – Ташкент, 1961. – С.258

- Кто отвергает все злое и плохое,
Обретает несомненно добро¹.
- А если б мир устроен был разумно,
То не мудрец – невежда жил в нужде бы².

Бердах (Бердимурат Каргабаев) (1827-1900 гг.) - мыслитель в совершенстве знал арабский и персидский языки, историю, литературу народов Востока. Родился в местечке Акала (Муйнакский район Каракалпакии). Бердах оставил богатое наследие, которое свидетельствует о том, что он стремился внести посильный вклад в прогрессивные преобразования жизни своего народа. Для мировоззрения Бердаха характерны идеи, унаследованные от Аристотеля и Платона, Фирдоуси, Джами, Навои.

Для творчества Бердаха характерно демократическое начало: идеи равенства, просвещения, гуманизма, справедливости и патриотизма. А это и есть этические категории и принципы этики. В то далекое время они волновали его сердце и мысли. Он был глубоко убежден, что в том, что для улучшения жизни необходимо воспитать живущих людей в высоконравственном духе. Особое внимание мыслитель уделял нравственному воспитанию молодежи. Бердах считал умственное и нравственное воспитание взаимосвязанными, он утверждал, что лишь развитые в интеллектуальном отношении люди могут быть высоконравственными. Поэт был убежден, что люди будут жить в счастливом обществе тогда, когда они будут стремиться к моральному совершенству, труду, человечности, дружбе, единству, служению Родине. В частности о дружбе им было сказано:

«Знай цену дружбе, цену знай словам,
Не причиняй страдания друзьям.
Неси им счастье – будешь счастлив сам.
Друзья тебе – они друзья народу!»

И далее:

«Твой собеседник плох или хорош,
Ты разберешься в этом, коль поймешь,
Что говорит он: правду или ложь,
И я познал, кто друг, кто враг народу».

¹ Там же. - С.268

² Там же. – С.106.

Все свои взгляды о воспитании он хорошо отразил в стихотворении «Послушай, сын мой!»:

«Стремись походкой твердою идти!
Обидят – за обиду отомсти!
Останешься голодным – не грусти
Но смелым будь и сильным».

И еще:

«Нет у тебя халата – ничего,
И денег маловато – ничего.
Услышишь смех богатых – ничего
Знай цену людям и себе».

Далее:

«Умей, мой сын, почувствовать душой,
Где человек хороший, где плохой.
Сказал – от слов своих не отступай!
И никогда друзей не обижай».

Особо выделил он отношение к родителям:

«... Всегда, мой сын, отца и мать цени,
Стремись согреть осенние их дни
Не забывай, что ближе нет родни
Своей судьбой ты им обязан, сын мой».

Убайдулла Салих-оглы Завки (1853-1921 гг.) – поэт, просветитель, философ, родился в г. Коканде. Образование получил в старометодной школе, а затем в медресе. В своих произведениях раскрыл философские идеи о нравственности.

Знакомство с жизнью народа оказало большое влияние на формирование его мировоззрения. Он осуждал социальную несправедливость. Признает положительную роль технического прогресса. Завки в своих стихах поднимает нравственно-этические ценности, в частности, в своем стихотворении «**Чье время?**» он пишет:

«Неправда, что время склонилось к мужам просвещенным,
Кто честен – растоптан, кто низок - обласкан законом...».

Далее:

«Везде в этом мире посеяло зло свое семя,
Ценителей слова – лжецами оставило время,
Заглохли ремесла, рассеяны дружные семьи,
Дехканин, ремесленник мучатся вместе со всеми
И внемлют повсюду бесстыжим, дурным пустозвоном».

И последнее:

«Мир полон бесчинства, и сбросила подлость личину.
Народ шевельнуться не может, засосанный в тину,
Друзья охладели к друзьям, и не сыщешь причину.
Отец не рискует родному довериться сыну».

А в стихотворении «**Пора открыть глаза**» он пишет:

«Друзья, сменились времена, пора открыть глаза:
Чтоб нация была сильна, пора открыть глаза!
Чтоб честь была соблюдена, пора открыть глаза!
Наука расцвести должна, пора открыть глаза!
Должна быть тьма сокрушена, пора открыть глаза!»

В своих самостоятельных двустушиях «**Маснави**» Завки обращает огромное внимание на воспитание:

«Воспитанностью славу обретешь –
Почет себе по праву обретешь.
О труде, трудовом воспитании говорит следующее:
Трудись, чтоб у людей снискать почет.
И слава в двух мирах к тебе придет.
Ленивый терпит тысячи невзгод.
И не воздаст хвалы ему народ».

Мыслитель понимал, что знания – это залог духовно-нравственных ценностей:

«Кто просвещение чтит, как верный друг,
Того возвысит знание наук».

Очень хорошо им было сказано о таких главных этических категориях, как «добро и зло»:

«Нет правды во властителях держав:
Меж них и правый – нарушитель прав.
Да внемлет тот, кто зол или неправ.
Придет и светлый век, все зло поправ.
Несовместимы злой и добрый нрав:
Зол только тот, кто нужен и лукав»¹.

И еще о чести и достоинстве:

«Будь человеком, чистым и сердечным,
Не будь двуличным, черствым и беспечным».

Обратите внимание на то, как актуальны его стихи сегодня. Есть вещи, которые существуют всегда – это категории и принципы этики.

¹ Завки. Избранное – Ташкент, 1959. – С.111.

Фуркат Закирджан Халмухамедов (1858-1909 гг.) родился в г. Коканде в семье мелкого купца. В 1889 г. Фуркат приезжает в г. Ташкент. Здесь он встречается с известными учеными разных стран, начинает сотрудничать в газете «Туркистон вилоятининг газетаси» («Туркестанская туземная газета»). Этот период был самым активным в творчестве Фурката.

Фуркат был просветителем, пропагандистом светских знаний и культуры в Узбекистане. Он боролся против невежества, стоял за технический и культурный прогресс народов Центральной Азии. При этом характерно, что Фуркат резко отрицательно относился к колониальной политике царизма, и уважительно к европейской культуре.

Однако это не значит, что Фуркат отбрасывал богатое культурное наследие своей страны. Он ценил прогрессивные идеи крупнейших писателей и мыслителей Востока – Саади, Навои, Джами и мн. др. Фуркат был связан тесными узами с передовыми людьми своей эпохи – Мукими, Завки, Асири.

Призыв Фурката и Ахмада Дониша к своим соотечественникам – изучать русский язык, литературу, науку в ту пору имел огромное значение. Царизм, проводя жесткую политику в Центральной Азии, искусственно насаждал и разжигал национальную рознь между русскими и местными национальностями, а местная знать укрепляла национальную замкнутость. Но Фуркат, как и Ахмад Дониш, несмотря ни на что, в 80-90-е гг. XIX в. горячо пропагандировали среди узбеков необходимость овладения русским языком.

Особое место в творчестве поэта занимают проблемы нравственного воспитания. В своих произведениях он воспевает любовь к Родине, верность, дружбу, счастье, любовь к языку, национальным традициям и обычаям, гуманизм, добро, справедливость.

«От горя плачу, стонов не тая:
О сердце, с Родиной в разлуке я.
Куда теперь Фурката путь ведет?
Пришлют ли весть родимые края»¹.

¹ Фуркат. Тоска по родине: Избранные произведения. Пер. Л. Пеньковского. – Ташкент, 1981. – С. 49.

«Никто не знает, что страслось над бедняком,
блуждаю я,
Домой попасть я не могу, скорбя о том,
блуждаю я.
Как чужестранец, потеряв отцовский дом,
блуждаю я»¹.

И еще одно стихотворение хочется прочитать:

«... Не мажь одежды грязной страстью, живи безгрешно,
как аскет.

Знай: нет грязнее этой грязи, на всей земле грязнее нет.
Кто хочет с чистой жить душою, не причиняя людям вред,
Кто хочет жизнь прожить спокойно, пусть тот запомнит
мой завет:

«Дружи с печальным и убогим и не общайся с богачом»².

Лучшие идеи Фурката получили высокую оценку и поддержку у поэта-демократа Мукими, творчество которого явилось новой ступенью в развитии узбекской литературы и общественной мысли на рубеже XIX-XX вв.

Мукими Мухаммад Алим-ходжа (1851-1903 гг.) родился в г. Коканде, поэт-демократ. Он признавал блага земной жизни, отрицал аскетизм. Поэт осуждал праздность, призывал к изучению ремесел, светских знаний, резко протестовал против произвола, притеснения, тирании.

Заслуга Мукими и его единомышленников заключается в том, что они развернули знамя критики во имя торжества справедливости и могучего человеческого разума против угнетения, схоластики, мистики и аскетизма. Без этого горячего протеста Мукими и Фурката, их страстной борьбы за новую, прогрессивную литературу и науку, просвещение, общественная мысль в Узбекистане не была бы поднята на высшую ступень.

Яркой личностью является поэт, просветитель, педагог, философ *Абдулла Авлони (1878-1934 гг.)*. Он родился в г. Ташкенте в семье кустика. Образование получил в старой мусульманской школе и медресе. В 1908 г. открывает школу для бедняков. Вся его деятельность пронизана духом патриотизма и ненависти к угнетателям. Много сил и энергии отдал Авлони, работая в

¹ Фуркат. Тоска по родине // Избранные произведения Пер Л. Пеньковского. – Ташкент, 1981. – С. 103.

² Фуркат. Друг Мухаммад (на газель Навои) // Избранные произведения Пер В. Липко и П. Л. Ребнева. – Ташкент, 1963.

педучилище, в Ташкентском военном училище им. В.И.Ленина (1924-1929 гг.), в Среднеазиатском госуниверситете им. В.И.Ленина.

Особо хотелось бы обратить внимание на книгу «Цветущий край и мораль». В ней автор уделяет огромное внимание вопросам морали, используя для этого нравоучительные рассказы, мудрые изречения. Авлони разделяет людей по моральным качествам на две категории: людей хорошего нрава и плохого. Уделяя большое внимание различным качествам личности, он опирается на высказывания мыслителей – Сократа и Платона. В этой же книге автор дает определение этике: «Этика – это наука, призывающая людей к добрым свершениям и предостерегающая их от плохих поступков. Книга, излагающая мысль о добре и зле, хороших и плохих нравах на основе доказательств и примеров, называется этикой».

Люди, знакомые с этической наукой и руководствующиеся ею в своей повседневной жизни, хорошо осознают, кто они и зачем они живут в этом мире...¹.

Далее он особо обращает внимание на такой важный момент в жизнедеятельности человека как область знания. «...Знание – исключительно высокое и священное свойство человека, приобретенное в процессе воспитания, потому что они показывают нам как в зеркале, наше место, наше положение, наши действия. Они позволяют нам безошибочно отличить хорошее от плохого, доброе от недоброго, дозволенное от недозволенного, чистое от нечистого. ...Знания определяют наши поступки, спасают от невежества и темноты, от дурных поступков и действий, противоречащих нравам общества, делают нас нравственными в поведении и поступках»².

«... Невежество – самый большой враг человечества и начало плохих нравов... Невежество вмещает в себя эгоизм и зло»³. В подтверждение своих мыслей автор приводит слова Сократа: «Самый большой недостаток в мире - невежество», а Платон говорил, что «Хорошее намерение невежды вреднее, чем нападение умного»⁴.

¹ Вахидов М.Г. Ташкент в период трех революций. – Ташкент, 1957. – С.23.

² А.Авлони Цветущий край и мораль. – Пер. М.С.Максумова. – Ташкент, 1917. – С.34-35.

³ Там же – С.65.

⁴ Там же – С.33.

Далее автор пишет, что «Храбрым называют такого человека, который отважен и смел. ... Антипод храбрости – трусость. Храбрость – чистое зеркало человечества, свет совести, честности.

Храбрые народы не теряют своей национальности и самостоятельности»¹.

К этическим категориям особо обращено творчество Абдуллы Авлони. В хорошо известной нам книге «Цветущий край и мораль» в доступной форме дается определение этим категориям. «Совестью называется чувство самоанализа, воздействующее на наш дух и разум, ощущение могучей силы души. Каждый свой поступок, каждое действие, их вред или пользу мы оцениваем совестью. Совесть является критерием ума и мышления человека, на его основе человек измеряет свои недостатки, оценивает, исходя из этого критерия, поступки и действия других.

Совесть является основой и источником хороших нравов, чистым зеркалом, отражающим поступки и действия каждого человека, и тот, кто смотрит на это зеркало трезвым взглядом, старается исправить свои ошибки и недостатки, много работает над этим, и у него не остается времени для того, чтобы «копаться» в чужих грехах и недостатках»².

Его представление о дружбе хочется выразить стихами поэта:

«Жили-были закадычных двое храбрых из мужчин,
Неразлучные в несчастьях, да и в радостях едины.
Раз отправились два друга в путешествие вдвоем,
Пробирались и по степи, и по джунглям лишь пешком.
По пути пришлось однажды одолеть большой поток,
Сели в лодку и поплыли, направляясь на Восток.
Сильный ветер вдруг поднялся, и тут вздыбилась волна,
Лодка их перевернулась, и проглотила их вода.
Волны уносили их все дальше к морю, и тут вдруг
Появились тут как тут люди, став в обширный круг.
Из друзей сказал один: «Спасите друга – вот в чем смысл!
А другой промолвил то же, что и первый, вот ведь мысль!
Вот вам, сыновья мои, пример, где вовсе фальши нет,
Дружба подлинная ценна и предательства в ней нет»³.

¹ А. Авлони. Цветущий край и мораль. Пер. М.С.Махсумова. – Ташкент, 1917 – С.56.

² Там же. – С.39-40.

³ А. Авлони. Цветущий край и мораль. Пер. М.С.Махсумова. – Ташкент, 1917. – С.52.

Особо он выделял такой этический принцип как справедливость. Абдулла Авлони справедливостью называет честность в труде, правдивость в слове. Утверждает, что доброта, верность, правдивость, являющиеся корнями существования человечества и их прамагерь – справедливость. Умные люди, обладающие большой совестью, всегда говорят только правду, что видели, что они знают, что они сделали. А вот честность в труде опирается на бережливое отношение к чужому добру.

Он осуждал гнев, похоть, невежество, подлость, глупость, пустозвонство, лень, высокомерие, вражду, клевету, сплетни, трусость, ненависть, раздор, алчность, насилие.

Не обошел он вниманием и такое качество, которое присуще человеку, как лень, праздность. Лень – одна из самых страшных бед человечества. Авлони говорит, что человек всю свою жизнь по мере своих сил обязан трудиться. Естественно, что в жизни не бывает, так чтобы затраченный труд сразу же приносил свои плоды. Труд должен быть постоянным.

В этике существует понятие «эгоизм». Он вытекает из невежественной гордости и высокомерия, является самым отвратительным из существующих нравов, оскорбляющих человеческую совесть. Носитель этого качества оказывается, в конце концов, униженным и оскорбленным. Как утверждает мыслитель – эгоизм подобен высокому и пышному дереву, которое не приносит плодов.

Нельзя не отметить отношение мыслителя к такому нравственному чувству как вражда. Враждой называется месть одного человека другому. Он утверждает, что самый плохой из плохих нравов – чувство вражды и мстительности, оно является таким качеством, которое вырастает на почве других неблагоприятных поступков. А вот вражда возникает в основном из эгоизма и себялюбия.

И еще, человек создан талантливым, одаренным, способным отличить добро и зло, белое и черное. Однако эти качества формируются посредством воспитания: «Птица делает то, что видела в гнезде». Хорошими считаются нравы, которыми человек руководствуется в совершенствовании собственной души. К ним относятся такие свойства характера, как хорошая память, честность, чистота, энергичность, заботливость, выдержка, отвага,

образованность, совестливость, широта души, патриотизм, справедливость, смелость, взаимопомощь, дружба и др.

Абдулла Авлони, приводя слова одного из восточных мудрецов, говорил: «Счастье каждой нации, мир и благоденствие каждого государства зависят от хорошего воспитания молодого поколения...»¹.

Как уже отмечалось выше, без горячего протеста Муками и Фурката, их страстной борьбы за новую, прогрессивную литературу и науку, просвещение, общественная мысль в Узбекистане не была бы поднята на ту ступень, с которой начали свою деятельность Хамза Хаким-заде Ниязи, Садриддин Айни и др.

Гафур Гулям (1903-1966 гг.) родился в г. Ташкенте. Закончил старометодную школу, а затем Ташкентскую русско-туземную школу. Гафур Гулям – один из основателей узбекской советской литературы, академик Академии УЗССР, народный поэт Узбекистана. Из его произведений видно, что главное назначение литературы в служении народу. Ее задачи – это воспитание в людях высоких гуманистических идеалов, правдивое отображение реальной жизни, формирование нравственных принципов патриотизма и интернационализма. Все это красной нитью проходит в таких его произведениях, как «Ты не сирота», «Тоска», «Жду тебя, сын мой». Он ясно представлял, что национальная культура, духовный мир общества не могут развиваться без мировой культуры. Поэтому Г. Гулям переводил на узбекский язык произведения как западных классиков В. Шекспира, Л. Бомарше, Лопе де Вега и др., так и русских поэтов и писателей – М. Ю. Лермонтова, А. С. Пушкина, М. Горького, Г. В. Шевченко и представителей восточной культуры – А. Лахути, Ш. Руставели и т. д.

Творчество Г. Гуляма целиком было подчинено совершенствованию нравственного и эстетического воспитания. Большое значение он придавал семейному воспитанию, понимая, что семейное воспитание должно опираться на проверенные веками народные традиции.

Все его работы пронизаны такими эстетическими категориями как добро, счастье, любовь, совесть, справедливость, достоинство и дружба народов.

¹ Каримов Г. К. Из истории узбекской литературы. – Ташкент, 1966. – С. 25.

Г.Гулям утверждал, что от родителей зависит, каким вырастит будущий человек, гражданин. какое займет он в обществе место. Поэт сумел распознать внутренний мир детей, сумел почувствовать их настроение, переживания и личные устремления. И созданные им образы основывались на реальной жизни.

В своем известном стихотворении **«Ты не сирота»** он призывает к гуманизму, интернационализму, человеколюбию, добру, справедливости, любви. Оно прозвучало как призыв и многие на него откликнулись, например, семья Шамахмудовых, которая воспитала 14 детей разной национальности.

«Разве ты сирота?

Успокойся, родной!

Словно доброе солнце,
склоняясь над тобой.

Материнской, глубокой
любовью полна,

Берет твоё детство
большая страна.

Здесь ты дома,

Здесь я стерегу твой покой...

... Я – отец!

Я, что хочешь, тебе подарю,
станут счастьем моим
все заботы твои».

В своем стихотворении **«В чем красота?»** Г.Гулям воспевает труд, красоту, природу, жизнь.

«Красота без прикрас –

в блеске девичьих глаз,

в речи звучной, как саз...

Нет! Подумай-ка, брат,

век у этой красоты

Как у летней росы,

промелькнет за часы...

Жизнь прекрасней сто крат!

Красоте – в волокне

и в тяжелом зерне!

Знай, прекрасней в стране

труд, достойный наград!»

В своей поэме «Кукан» автор раскрывает истинные морально-нравственные ценности, истоки которых связаны с человеческим обществом, честным трудом.

«Так было иль не так, начнем рассказ.
Жил в Чусте хлебороб Маманияз.
Аллаха чтил, имел земли клочок,
Где пробегал арычек-ручеек.
Был вдов, уныло дожил до седин.
Однажды он сказал: «Кукан, сынок,
Я, кажется, не в шутку занемог.
Дрожу, как тал трухлявый на ветру,
Сдается мне, что скоро я умру.
Ты слушай, что я говорю, не плачь.
Останется тебе земля,
Бычок, упряжка, домик наш, арба –
Достаточно для божьего раба.
Веди хозяйство бережно. Женись.
Дом без жены не дом, а жизнь не жизнь.
Вот так... Сумеешь – землю прикупай.
Старайся быть таким, как Шарифбай».

Он страстно призывал к взаимопониманию, товариществу, дружбе. И нельзя не оценить по достоинству его стихотворение «Гранат», где все эти понятия проходят красной нитью. Если вникнуть в его строки, то можно сказать, что оно и сегодня не потеряло своей значимости

«Горжусь нашей дружбой, создатели книг,
созвездье певцов и ученых,
Ведь каждая книга – открытие миров,
лучами любви озаренных.
По-братски сидят в нашем тесном кругу
и гости из стран зарубежных,
И мы говорим о сегодняшних днях,
суровых, прекрасных, мятежных».

И далее:

«Индийский ученый, арабский поэт,
добро к нам пожаловать в гости,
докучное бремя забот и тревог
на этом пороге отбросьте».

Различие наций, одежд, языков –
для дружбы ничто не помеха.
Я вам на большом караванном пути
Желаю большого успеха».

Следующей яркой личностью был *Айбек (1905-1968 гг.) (Мусса Ташмухамедов)*. Он входит в число писателей, заложивших основы узбекской литературы. Родился в г. Ташкенте, в семье бедного ремесленника. Начальное образование получил в старометодной школе. После окончания поступил в Ташкентский педагогический техникум. Высшее образование получил на экономическом отделении факультета общественных наук Среднеазиатского госуниверситета, затем в г. Ленинграде в Институте народного хозяйства им. Плеханова и Институте живых восточных языков, а также в университете красной профессуры.

В 1939 г. Айбек создает свой первый роман «Священная кровь», прочно утвердивший в узбекской литературе принцип реализма. Вслед за этим романом, писатель обращается к еще более далекой истории узбекского народа и пишет роман «Навои».

Айбек видел свою задачу писателя в служении народу, родине, считал художественное слово верным и могучим оружием нравственного воспитания. Его произведения насыщены идеями интернационализма, патриотизма, любви к труду, имеют огромное воспитательное и эстетическое значение.

Важным мотивом во всем творчестве Айбека является представление о том, что нельзя вырастить настоящего человека, не воспитав в нем интеллектуальные и духовные начала. Поэтому он призывает молодежь учиться, овладевать богатым историческим опытом народа, духовными ценностями всего человечества.

«Воздух родины каждому нужен и мил,
Каждый любит свой край и свое жилье,
Любит птичек, их пение, трепет крыл
И здоровым потомство растит свое»¹.

Хамид Алимджан (1909-1944 гг.) – один из представителей узбекской культуры, поэт, драматург, критик, переводчик и литературовед. Родился в бедной крестьянской семье в г. Джизаке. Окончил неполную среднюю школу, а затем обучался в Самаркандском педучилище. В 1931 г. окончил Самаркандскую

¹ Айбек. Рана моего века. - Ташкент, 1974. - С. 403.

педагогическую академию. Х.Алимджан понимает, что без нравственного воспитания подрастающего поколения нельзя совершенствовать духовный мир общества. Поэтому в своих выступлениях и публикациях призывал интеллигенцию к воспитанию и формированию у молодежи научного мировоззрения. В своих стихах воспевал гуманизм, патриотизм, интернационализм, дружбу, любовь. Его произведения играют большую роль в нравственном и эстетическом воспитании молодежи, формируют сознательное отношение к своему гражданскому долгу. Стихи и проза Х.Алимджана пронизаны любовью к Родине, своему народу, культуре, истории, традициям. В своих балладах («Самарканд», «Ключ к счастью») он воспевает мужество, смелость, разум, но вместе с тем осуждает слабость, трусость («Баллада о бойце Турсуне»).

«... Иль ты родился не мужчиной?
Иль ты и мне, и людям лгал,
Был трусом бледным и личиной
Джигита трусость прикрывал?
... Нет, сын! Придет пора иная
Век наших бед сотрется след,
Но внуки, труса вспоминая
Стыдиться будут сотни лет.
А я утешусь только вестью,
Что милый сын мой храбр в бою
Мне лучше, чтоб он умер с честью,
Чем бегством спас бы жизнь свою!»

В одном из своих выступлений Х.Алимджан хорошо сказал о дружбе: «Человек, никогда не знавший, что значит дружба, человек, вся деятельность которого есть обман и вероломство, человек, не знающий, что такое совесть и мораль, человек, которому чуждо соображение предполагал, что дружба не представляет никакой силы».

Все это дает возможность сделать вывод, что система нравственного воспитания, созданная народом Узбекистана, на протяжении веков всегда служила могучим средством передачи социального опыта, накопленного прежними поколениями. Общечеловеческие нравственные ценности концентрируют в себе взгляды, идеи, обычаи и традиции, выработанные людьми, и переходящие из поколения в поколение.

В нравственно-этических традициях народов Узбекистана всегда было уважительное отношение к труженикам, добрым и честным людям. В детях с детства воспитывалось уважительное отношение к старшим, родителям, поддерживались родственные чувства в семье.

Конечно, на нравственные отношения не могла не оказывать влияние религия ислама, законы шариата.

В последние десятилетия неправомерно были забыты некоторые народные традиции, например, праздник встречи весны «Навруз». Сегодня происходит возрождение народных традиций и обычаев и это оказывает благотворное влияние на отношения людей между собой.

Возрастает интерес к истории, обычаям, традициям народов Узбекистана. Восстанавливаются незаслуженно забытые имена поэтов, мыслителей, ученых. Активно развивается литературный узбекский язык.

Литература:

1. Алпомыш. Узбекский народный эпос. – Ташкент: Шарк, 1998.
2. Аль Фараби. Социально-этические трактаты –Алма-Ата, 1970.
3. Арутюнова Л.М. Этические воззрения мыслителей Центральной Азии в процессе построения демократического общества в Узбекистане. – Ташкент: ТДПУ, 2006.
4. Арутюнова Л.М. Каххарова М.М. Этика – Ташкент: “IQTISOD-MOLIYA, 2007.
5. Бабур. Избранное. – Ташкент, 1983.
6. Беруни. Минералогия. Индия. Избранные произведения. - Ташкент, 1963.
7. Григорьян С.Н. Из истории философии Средней Азии и Ирана VII-XII вв. – М., 1960.
8. Ибн Сино. Избранные философские произведения. – М., 1980.
9. Ибн Сино. Антология мировой философии.- Сталинабад, 1957.
10. Мухаммед Садык-и-Кашкари. Кодекс приличий на Востоке (Адаб-уль-салихын). – Ташкент, 1992.
11. Навои А. Смятение праведных. – Ташкент, 1983.
12. Навои А. Фархад и Ширин. – Ташкент, 1984.
13. Рахимов С.Р. Психологически-педагогические взгляды Абу Али Ибн Сины. – Ташкент, 1979.
14. Хайруллаев М. Социально-философские взгляды в Центральной Азии. – Ташкент, 1995.

ОБЩЕСТВЕННЫЙ ПРОГРЕСС И НРАВСТВЕННОСТЬ

План:

1. Сущность и черты нравственного прогресса и его взаимосвязь с общественным прогрессом.
2. Национальное и общечеловеческое в морали. Национальные особенности морали узбекского народа.
3. Возрастание роли морального фактора в демократическом обществе.

В ходе изучения этики мы рассмотрели вопросы о том, что такое мораль, этика, какова природа морали, ее роль и место в обществе, в системе других форм общественного сознания, каковы основные функции морали и как мыслители различных эпох решали этические проблемы в зависимости от всей философской принадлежности.

Теперь нам предстоит разобраться в достаточно сложном вопросе, существует ли прогресс в морали, если да, то как определить критерии этого прогресса, его основные черты. Попытаемся рассмотреть существующие точки зрения на моральный прогресс в обществе.

Другая важная проблема, которую мы рассмотрим - соотношение общечеловеческих ценностей в морали, вклад социальных слоев в развитие моральных норм. Как был поставлен вопрос о роли общечеловеческих ценностей в современном обществе? Важно чтобы вы поняли, что мораль общечеловеческая вобрала в себя все лучшие черты морали трудящихся всех времен, в основе которой лежит борьба за утверждение и победу нового строя.

Итак, если в одних моральных требованиях говорится, что «человек человеку друг, товарищ и брат», а в других, наоборот, что «человек человеку – волк», то означает ли, что их содержание возникает произвольно, случайно, субъективно?

Нет, не означает. Этика учит, что содержание моральных требований является своеобразным отражением социально-экономических отношений общества и в такой степени, что каждому социально-экономическому строю, реальному процессу жизни соответствует и определенная господствующая в нем система нравственности. Связь морали и экономической жизни общества носит сложный, опосредованный характер.

Нравственность человека, безусловно, несоразмерна его материальному положению. На мораль оказывают влияние не только формы собственности и формы распределения материальных благ, но и характер труда и его роль в жизни общества, социальная структура общества и многочисленные явления духовной и политической жизни: традиции, дисциплина политических организаций и их лозунги. И если учесть, что названные здесь факторы, в свою очередь, также обусловлены социально-экономическими отношениями, то в конечном итоге и поведение людей, и их мораль следует рассматривать как определяющиеся социально-экономическими отношениями, условиями.

Каждый общественный строй порождает какие-то типичные для него формы человеческого поведения. В зависимости от своего содержания одни из них обществом оцениваются как добро, другие осуждаются как зло. В таком осмыслении и обобщении необходимо отражаются интересы того или иного социального общества, которые, в свою очередь, определяются не произвольно, а его местом в системе социально-экономических отношений.

Для пояснения обратимся к жизненным ситуациям, с которыми мы часто сталкиваемся на практике. Известно, что в любом обществе каждый человек обязан трудиться. Абсолютное большинство людей так и поступают, честно и добросовестно трудится. Но возможна и иная форма поведения, например, иждивенчество. Бывает так: молодой человек после окончания школы или даже института не торопится идти на работу. Он рассуждает: «Работать я никогда не опоздаю. А сейчас, пока родители еще не старые, можно пожить за их спиной в свое удовольствие». Другой думает заняться каким-нибудь необременительным, но денежным делом и решает, что больше всего для него подойдет бизнес: «Купить, продать, потом опять купить, опять продать... так скопить деньги для «красивой жизни». Все три варианта поведения, в нашей действительности существуют, хотя они не равнозначны и не равноценны. Общество эти нормы поведения осмысливает и дает им оценку. Первая из них соответствует социально-экономическому строю, укрепляет его. Две другие действуют по отношению к обществу разрушительно. Поэтому первую форму поведения оно одобряет (человек зараба-

тывает себе средства существования своим трудом), вторую и третью – осуждает (человек стремится жить за счет других людей).

Таким образом, возникает нравственное требование: добросовестное отношение к труду и осуждение человека-тунеядца. Так социально-экономические отношения отражаются в требованиях морали. Мы видим, что содержание нравственных требований не случайно. Будучи своеобразным отражением социально-экономического строя, они необходимы и для укрепления этого строя, и для его оправдания: мораль одобряет прежде всего те формы поведения, которые диктуются человеку господствующими экономическими отношениями. Так, крепостной, чтобы сохранить какой-то минимум условий для жизни, вынужден был подчиняться своему господину, исполнять все его желания, прислуживать ему. А господствующая мораль – его покорность и преданность господину – возводилась в ранг добродетели.

Наиболее очевидна связь морали с экономическими отношениями в тех случаях, когда мы имеем дело с нормами и принципами, регулирующими отношение человека к труду и господствующей собственности. Сегодня в современном социально-экономическом обществе, естественно, возникает принцип неприкосновенности частной собственности, охрана которой и погоня за ней пронизывает все поведение владельца, подчиняя ему все другие соображения. Собственность иногда кажется человеку важнее жизни. Подтверждая вышеизложенное, мы приводим слова первого Президента Республики Узбекистан Ислама Каримова из его книги «Наша цель: свободная и процветающая Родина»: «Нужно чтобы каждый человек не сидел сложа руки, ожидая «манны небесной» от государства, а действовал. Старая истина гласит: станет богатым тот, кто для начала сможет себя сам прокормить»¹.

Мысль о том, что содержание нравственных принципов, требований определяется социально-экономическими отношениями, дает возможность сделать такие выводы:

- поскольку экономические отношения в обществе исторически меняются, следовательно, и мораль должна носить исторический характер, т.е. иметь какие-то ступени, этапы в своем развитии;

¹ Каримов И.А. Наша цель: свободная и процветающая Родина. – Ташкент: Узбекистан, 1996. Т.2. – С.339.

- поскольку в любом обществе каждый социальный слой отличается от другого по своему отношению к средствам производства, то он должен отличаться и по нравственному сознанию, т.е. каждая социальная группа должна иметь свою мораль. Рассмотрим эти два положения подробнее.

Исследователи морали, как и некоторые современные моралисты, пытались и пытаются доказать вечность и неизменность моральных требований. Им казалось даже, что в этом именно и состоит ценность морали. Это положение логически вытекает из взглядов на природу происхождения морали: если нравственное сознание является врожденным или данным богом, то оно, естественно, не может изменяться. Такой взгляд совпал и с интересами господствующих классов, которые стремились внушить обществу идею о незыблемости своих нравственных требований, об их пригодности для всех времен и народов и тем самым поднять авторитет своей морали.

Причины различных нравственных оценок обусловлены историческими типами морали. Представления о добре и зле так сильно менялись от народа к народу, от века к веку, что часто противоречили друг другу. Это значит, что как нет общества «вообще», а именно лишь общество на определенной ступени развития – общественно-экономическая формация, так нет и морали «вообще», а есть лишь определенная историческая ее форма. Это значит также, что нравственные принципы, нормы, правила, нравственный идеал, представление о счастье всегда имеют конкретно-историческое содержание.

Новые социально-экономические отношения с их потребностями дают возможность не только выработать свои понятия о добре и зле, свои новые нравственные кодексы и заповеди, но и по-новому оценить и ранее существовавшие и привычные формы поведения, приспособить их к новым условиям в качестве регулятора поведения людей.

Однако изменения в морали не приводят к отбрасыванию всех ее достижений в предшествующие эпохи. Новое общество не создает своей морали на «чистом месте». В своем распоряжении оно всегда имеет моральные ценности, выработанные предшествующими эпохами. Сохранение элементов старой морали в новых социально-экономических условиях объясняется, во-первых, тем, что в морали каждого общества имеются такие нормы

и требования, которые необходимы любому обществу. Во-вторых, тем, что отдельные общественно-экономические формации имеют некоторые общие черты в своей экономической жизни. Каждая новая общественно-экономическая формация продолжала не только более совершенный тип экономических отношений, но и означала шаг вперед в развитии морали. А благодаря преемственности в развитии морали накапливались моральные ценности и стал возможным нравственный прогресс.

Если выделить главную линию нравственного развития человека, то очевидно, что это развитие идет по восходящей линии и неразрывно связано с социальным прогрессом.

Соотношение прогресса общественного и нравственного, особенно взаимоотношение между развитием морали и развитием науки и техники – проблема, которая обсуждается уже многие столетия. Еще древнегреческие мыслители задумывались над этим, а в новое время Ж.Ж.Руссо на вопрос, поставленный Дижонской академией: «Способствовало ли возрождение наук и искусств очищению нравов?», ответил: «Нет, не способствовало». Он считал, то, что их возрождение, напротив, породило множество моральных пороков. Назад к природе, к естественному для человека состоянию, к простым нравственным, свободным от развращающих душу и сердце знаний – вот предлагаемый им выход¹. Точку зрения, согласно которой нравственный прогресс отстает от прогресса науки и техники, высказывали деятели культуры. «Ох уж это мне человечество! – говорил Т.Манн. – Его духовное и нравственное развитие не поспевает за техническими его успехами, далеко отстает от них...»².

В последнее время мнения на противопоставление научно-технического прогресса и нравственного прогресса в западной общественной мысли усиливается. Признавая огромную роль науки и техники в современном мире, многие ученые, деятели литературы и искусства, а также теологи не столько гордятся достижениями человеческого разума, сколько серьезно опасаются развития науки и техники. По их мнению, сейчас человечество столкнулось с такой трудноразрешаемой проблемой, как всевозрастающий разрыв между техническим прогрессом и моралью. Один из основных

¹ Руссо Ж.Ж. Трактаты. – М., 1969. – С.9-30

² Манн Т. Собр. соч. В 10-ти т. – М., 1961. Т.10. – С.213.

рецептов в данной связи – повысить статус морали как единственной хранительницы человеческих ценностей и идеалов.

В противоположность подобному видению проблемы сторонники технократизма считают, что все связанное с ИТР – благо, а моральные оценки ее роли особого значения не имеют. Более того, они утверждают бесспорный приоритет науки и техники в отношении решения нравственных проблем. Аргументация примерно такова: на протяжении тысячелетий истории мораль так и не смогла переделать человечество в лучшую сторону. Ныне это предстоит сделать науке, т.к. только она в состоянии предотвратить гибель, моральный распад человечества, сделать, наконец, жизнь людей разумной. При переходе от одной общественно-экономической формации к другой перемены, происходящие в нравственности, значительно глубже, координальнее, чем изменения, происходящие в ней под влиянием других факторов, в том числе под влиянием развития науки и техники. Нравственный прогресс не сводится к отдельным модификациям простых норм нравственности, главное в морали – ее идеалы и мировоззренческие принципы, ее социальное содержание, которое меняется с изменениями в характере общества.

Мораль, конечно, не безучастна к научно-техническому прогрессу, к оценке его последствий. Он, как известно, может быть использован как для блага и добра, так и во имя осуществления антигуманных целей, приносящих человеку зло. Все зависит от того, чьими интересами и каким идеалам этот прогресс служит. Любые научные, открытия, перевороты в технике сами по себе не делают людей ни более добрыми, ни более злыми. Суть дела в том, в каком обществе, в каких конкретных социальных условиях совершаются те или иные открытия, каким целям служит научно-технический прогресс. Одно дело, когда успехи инженерной генетики используют для излечения тяжело больных людей, для возвращения их обществу, а совсем другое, когда ее достижения направляются для создания средств уничтожения личности человека, его психики. Но по каким признакам можно судить о преимуществе одного типа морали над другими? В чем и где следует искать критерий морального прогресса?

Критерий нравственности следует искать в моральной практике общества – практике, которая определяется рядом обстоятельств.

Во-первых, большим или меньшим кругом людей, которые принимают соответствующую систему морали, что, в свою очередь, зависит и от масштабности элементов общечеловеческого в морали, и от того, отражает ли данная мораль частные интересы социальных слоев всего общества.

Во-вторых, сферой функционирования морали, т.е. кругом явлений общественной жизни, которые регулируются ею.

В-третьих, степенью реальности моральных норм, принципов и идеалов, возможностью их практического воплощения в жизни, что зависит от согласованности требований морали – как требований общественных – с личными потребностями и интересами человека. В противном случае, наиболее высоким идеалам цена ломаный грош, если они не слиты с интересами, жизненными запросами людей.

В-четвертых, изменяются соотношения между нормой-образцом и нормой-запретом. Последние сохраняются в моральных заповедях общества, но в основном нормы морали представлены в позитивном виде.

Процесс развития морали сложен и противоречив. Всякий прогресс, в то же время означает относительный регресс, когда благосостояние и развитие одних осуществляется ценой страданий и подавления развития других. Новое общество породило низменные чувства: жадность, страсть к наслаждению, презрение к физическому труду. Но оно дало толчок к нравственному прогрессу.

Вопрос о том, прогрессивный или регрессивный характер имеет историческое развитие нравственности, нельзя решать, исходя только из оценки состояния нравов в период распада любого строя. Проблема принципиальней и шире.

Решая проблему, надо прежде всего установить, означал переход к новому обществу прогресс или регресс в социальном отношении. Несомненно, он был прогрессом. Чтобы вырваться из полу животного «варварского» состояния, человек вынужден был использовать «варварские» средства. Введение рабства было простейшей формой разделения труда, позволившей обществу сделать скачек в своем развитии. Оно было исторически необходимо и оправдано. Переход к новому обществу означал закономерный этап в поступательном движении социальной истории.

Но может быть в силу определенных причин обще социальный прогресс достигается за счет морального регресса, разложения нравов людей? Отвечая на этот вопрос, следует избегать крайностей: как некритического отношения к родоплеменным нравам, их идеализации, приписывания первобытным людям тех «моральных достоинств», которыми они в действительности не обладали, так и недооценки тех процессов нравственного развития, которые привели к обогащению, совершенствованию духовного, в том числе и нравственного, мира личности.

Оценивая переход к нравственности нового общества в общем и целом как прогресс, все же следует понять и значение утраты тех свойств родоплеменной морали, которые вызывают к себе положительное отношение, ее непротиворечивости, обще значимости, недвусмысленности. Однако и достоинства имеют свою степень зрелости: одно дело – нравственная чистота ребенка, другое дело – нравственное благородство взрослого человека, прошедшего суровую жизненную школу. Наивная моральная не испорченность первобытного человека, вызывающая восхищение у всех, кто ее описывает, есть результат незрелых социальных отношений и неразвитого сознания. Эти качества не могут повторяться в новых условиях, как не может вновь стать наивным взрослый человек.

Нравственность, как показывает история, деградирует вместе со старением того способа производства, при котором она господствует.

Однако по мере того, как данный способ производства начинает стареть и тормозить развитие общества, он начинает терять нравственное оправдание, а моральное негодование по адресу того или иного общества есть один из важнейших симптомов его загнивания: общество, изжившее себя экономически, изживает себя и морально.

Отказ от прежних моральных норм на первых порах совершается практически, а в идеологии данный социальный слой продолжает пропагандировать прежние нормы: растет лицемерие, разрыв между словом и делом, между теорией и практикой. Когда же маскировать свое отступничество от морали становится невозможно, реакционный класс переходит к открытому отказу от прежней морали к цинизму. Такой аморализм был характерен для всех формаций периода распада общественных отношений.

Прогресс неистребим, когда старое начинает гнупть, ему на смену идут новые, здоровые силы.

Мораль нового общества принесла в нравственный прогресс принципиально новые качества, двинула его далеко вперед. В среде трудящихся формировались такие замечательные качества, как солидарность, интернационализм, верность народу, организованность, выдержка, дисциплина, способность к самопожертвованию, героизм во имя высокой цели, гуманизм. По мере пробуждения и консолидации самосознания всех слоев общества общечеловеческая мораль приобрела новые, более глубокие черты.

Мораль демократического общества дала жизнь новой морали, которая стала господствующей в условиях победившего независимого общества.

Наше государство взяло курс на построение независимого демократического общества. Мы строим его уже 26 лет. Стратегия обновления и развития Узбекистана базируется на приверженности общечеловеческим ценностям; возрождению и укреплении национальных традиций, религии и культуры, развития духовного наследия нашего народа и обогащения его достижениями современной цивилизации. А также созданию условий для свободной реализации человеком своего потенциала и таланта.

Нравственный прогресс человечества ныне идет одной дорогой – дорогой развития демократических преобразований. Свое современное воплощение он находит в развитии и укреплении независимой, демократической морали, которая вобрала в себя все лучшие черты морали, выпестованные человечеством всех времен и народов.

Вклад любого социального слоя в общую сокровищницу нравственного опыта человечества весьма различен и прямо зависит от его социально-исторической роли. Нравственное развитие человечества – это восходящее развитие, в процессе которого то, что ранее было шагом вперед, может позднее стать оковами, препятствием для морального совершенствования человека. Этика подходит к оценке морали того или иного общества конкретно исторически. Социально общественные слои, развивающиеся по восходящей линии, являются носителями прогрессивной для своего времени морали. Положительное и отрицательное в нравах каждого общества всегда находится в опре-

деленном, вызванном социальным его положением, соотношении. К типичным добродетелям и порокам социальных слоев надо подходить исторически и реалистически, видя перспективу их изменения в будущем. Трудящиеся массы – это основные хранители и творцы положительных нравственных ценностей – обладают наибольшими перспективами в изживании социально-нравственных пороков, в моральном совершенствовании.

Принципиально неправильно превращать на этом основании классовый подход к оценке морали в вульгарное морализирование, наделяя одни социальные слои всеми возможными добродетелями, а другие – всеми возможными пороками, изображая их олицетворением зла в истории. Эта вульгарная «черно-белая», схема, искажающая действительный смысл нравственного развития в обществе, не имеет ничего общего с этикой.

Протест против эксплуатации, уважение к труду, альтруистические чувства и частнособственнические инстинкты, патриархально-костные предрассудки, жестокие, унижительные обычаи одновременно присутствуют у некоторых социальных слоев общества и их нравственности. Все это определяет направление той воспитательной работы, того социально-нравственного воздействия, которое оказывается на социум любого общества.

Социальные слои живут в разных условиях, занимают разное место в системе производства, это порождает разные интересы и взгляды на окружающую действительность, на человеческое поведение.

Отсюда каждый социальный слой создает свою систему морали. Поэтому в обществе может быть одновременно столько моральных систем, сколько имеется в нем социальных слоев. Люди сознательно или бессознательно черпают свои нравственные воззрения в последнем счете из практических отношений, на которых основано их социальное положение, т.е. из экономических отношений в которых совершается производство и обмен.

Мораль обуславливает существование не только различных, но и часто противоположных понятий о добре и зле, о справедливости и несправедливости.

В своем содержании мораль имеет также и общечеловеческие элементы – нравственные требования, необходимые любому социальному слою. Это так называемые «элементарные» нормы,

правила человеческого общежития, которые вырабатываются в процессе всей многовековой деятельности человечества (уважение к старшим, вежливость, гостеприимство и т.д.). Совершенствуя эти нормы, человечество передает их от эпохи к эпохе, от поколения к поколению. Однако моральные системы разных социальных слоев неравноценны и в том отношении, что они могут иметь в своем составе неодинаковое количество общечеловеческих норм. Как правило, много таких норм содержит в себе мораль нового класса – носителя прогрессивных общественных отношений, т.к. она выражает интересы большинства людей. И это закономерно. Дело в том, что всякое новое общество, которое ставит себя на место старого, господствующего до него, уже для достижения своей цели вынуждено представить свой интерес как общий интерес всех членов общества, т.е. выражаясь абстрактно, придать своим мыслям форму всеобщности, изобразить их как единственно разумные, общезначимые.

Вместе с тем мораль, а с ней и общественное мировоззрение людей впитали в себя простые, общечеловеческие, нравственные ценности, т.е. те нормы, требования, принципы, которые выработаны в ходе исторического развития человечества и которые регулируют отношения старших и младших, родителей и детей, мужчин и женщин, сильного и слабого – словом, повседневные отношения между людьми. Без соблюдения этих предписаний невозможно нормальное функционирование любого цивилизованного общества. Общечеловеческие критерии в морали распространяются не только на отношения между людьми, но и на отношения между нациями и государствами. На наш взгляд необходимо добиваться того, чтобы простые законы нравственности и справедливости, которыми должны руководствоваться в своих взаимоотношениях частные лица, стали высшими законами и в отношениях между народами.

Сегодня особо ставится вопрос об общечеловеческих ценностях в отношениях между народами. Самая большая ценность на земле – жизнь. Дальнейшее осуществление и развитие концепции мирного сосуществования превратилось в ядерный век в условие выживания всего человечества. Это становится ясным для всего человечества. Проблему общечеловеческих моральных ценностей по-новому ставит и современный мир - мир небывалой интенсивности общения, взаимодействия, обменов в науке,

культуре, информации; мир повседневного и острого столкновения, противоборства, но и взаимного обогащения передовыми, общечеловеческими ценностями.

Узбекистан является убежденным сторонником объявления Центральноазиатского региона безъядерной зоной.

Современное общество впитало в себя все передовые гуманистические традиции мировой культуры. И сегодня, чтобы осуществить те задачи, которые поставила перед нами перестройка, необходимо расширить наш культурный и моральный уровень, развивая все духовное богатство, созданное нашими предшественниками. В этом заключается проявление реальной диалектики классового и общечеловеческого в нынешних конкретных условиях.

По мере совершенствования общечеловеческая мораль во все большей мере воздействует на духовно-практическую деятельность общества, усиление влияния морального фактора, особенно в период преобразований нашего общества. Это усиление выражается в повышении «престижности» моральных норм в системе социальных ценностей. Мораль все больше выступает как регулятор общественных отношений. В центре воспитания человека сегодня становятся социально-духовные, нравственные характеристики общества и человека.

Одна из основных задач преобразований – в полной мере восстановить в глазах всех огромное значение общечеловеческих ценностей, главная из которых – ориентация на труд. Это необходимо сделать потому, что период застоя в экономическом развитии привел к застою и в моральных явлениях. Надо снять с ценностей и идеалов ржавчину бюрократизма, очистить от всего бесчеловечного, чем пытались их подменить, высвободить лучшие созидательные силы человека, обеспечить духовный расцвет личности.

Главным средством достижения этой цели перестройки – демократизация общества. Только демократизация может в полной мере включить человеческий фактор в глубокие преобразования всех сторон жизни общества. И только через демократизацию и гласность можно покончить с глубоко укоренившейся апатией и дать мощный импульс социально-политической активности трудящихся. Через заинтересованное и сознательное участие их

самых во всех делах общества возможна реализация гуманистических целей социализма.

В современных условиях идейно-нравственная жизнь общества стала разнообразнее, но вместе с тем и сложнее. Могут возникать и возникают новые, непредвиденные проблемы в моральном сознании и моральной практике. Эти проблемы, носящие подчас негативный характер, объясняются разными причинами, в том числе определенной противоречивостью бурно протекающих социальных процессов с точки зрения их воздействия на общественные нравы. В одном отношении (ведущем) эти социальные процессы могут содействовать укреплению нравов, облегчать нравственные искания человека, в другом же – они могут оказывать негативное, дестабилизирующее влияние на состояние нравственных отношений. Так, например, немало вопросов порождает урбанизация, миграция значительной части населения в город. Глубокие перемены происходят и в объекте нравственного воздействия, примером чему служит так называемая акселерация молодежи, которая приводит к более позднему достижению ею общественной, нравственной зрелости при одновременно более раннем физическом соревновании.

Если говорить о творчестве и самостоятельности студентов в вузе, то здесь можно увидеть массу проблем. Реформа высшей школы предполагает поднять авторитет и силу студенческого самоуправления, а значит ответственность и инициативу молодежи. Да и как может быть иначе? Ведь через несколько лет наша молодежь станет руководителем производства. И если она не способна самостоятельно мыслить и действовать, брать в трудных ситуациях ответственность на себя, то по меркам преобразований можно сказать, что специалист не состоялся. Что и подтверждают слова первого Президента Республики Узбекистан Ислама Каримова: «Мы должны дать своей молодежи крылья, чтобы она могла взлететь к вершинам знаний, могла уверенно овладеть любыми профессиями»¹.

Мы решаем задачи преобразования общества, широкого развития демократии, проблемы духовной культуры встают во многом по-новому. Их новизна определяется нашим нынешним обращением к человеку, поворотом к его реальному облику, потенциалу, потребностям, ибо не хлебом единым жив человек и

¹ Каримов И.А. Мечта о совершенном поколении. – Ташкент: Узбекистан, 1999. – С.104.

даже не современными материальными благами. Более всего он живет правдой и совестью, справедливостью и свободой, нравственностью и гуманизмом.

Литература:

1. Конституция Республики Узбекистан. Т.: «Узбекистан», 2017.
2. Мирзиёев Ш.М. Мы все вместе построим свободное, демократическое и процветающее государство Узбекистан. Выступление на торжественной церемонии вступления в должность Президента Республики Узбекистан на совместном заседании палат Олий Мажлиса. Т.: «Узбекистан», 2016.
3. Мирзиёев Ш.М. Критический анализ, жесткая дисциплина персональная ответственность должны стать повседневной нормой в деятельности каждого руководителя. Т.: «Узбекистан», 2017.
4. Выступление Президента Республики Узбекистан Шавката Мирзиёева на 72-й сессии Генеральной ассамблеи ООН. 19 сентября 2017 года. www.gazeta.uz.
5. Послание Президента Республики Узбекистан Шавката Мирзиёева Олий Мажлису. Т., 2017. www.xs.uz.
6. Каримов И.А. Мечта о совершенном поколении. – Ташкент: Узбекистан, 1999.
7. Агзамова Н.Ш. Этика. Учебно-методическое пособие. Ташкент, «NORI» 2013
8. Этика А.А. Гусейнов. Р.Г. Апресян. М., «Гардарики». 2004.
9. История этики В.Г. Иванов. Издательство «Лань», 2002.
10. Этика. Под общей ред. Радугина В.С. М., Прогресс. 2003
11. Гусейнов А. А., Апресян Р.Г. Этика. – М., 1999.
12. Дробницкий О.Г. Проблемы нравственности. – М., 1977.
13. Разин Р. Этика: Учеб. пособие для вузов. – М., 2004.
14. Словарь по этике. – М., 1989.
15. Хасанов М.Х., Каххарова М.М., Агаронян Ю.А. Основы этики, эстетики, логики как научных дисциплин. -- Ташкент, 2005.

СТРУКТУРА МОРАЛИ

План:

1. Моральная оценка.
2. Моральная практика и моральное сознание.
3. Моральные нормы и нравственный поступок.

Моральная оценка содержит познавательный элемент, она отождествляется с научной истиной. Моральные нормы, принципы, идеалы, оценки являются отражением действительности, а это отражение не совпадает с познанием в собственном смысле этого слова. Познанием мира занимается наука, и в этом состоит ее функция. Что же касается морали, то ее функция состоит в руководстве поведением, поступками людей. С одной стороны, она предъявляет определенные требования к поведению людей, а с другой – оценивает их поведение. И требование, и оценка имеют своей задачей согласовывать поведение людей с интересами общества, согласовывать поведение каждого члена того или иного общества.

Мораль – это форма общественного сознания. Она проявляется в поведении людей, в их поступках.

Целенаправленная практическая деятельность и поведение тесно связаны между собой, хотя они два различных аспекта человеческой деятельности. Их связь обусловлена тем, что не существует никакой чистой сферы морального поведения, которое не было бы связано с практическими целями и жизненными потребностями людей.

Мы понимаем, что нет морали ради морали. Этот постулат отрицал И.Кант. Неопровержимый факт, что моральное сознание людей, их поведение неотделимы от всей совокупности их практической и духовной деятельности.

Вся практическая деятельность определяется конкретными целями по созданию материальных и духовных благ, где ее объектом становятся природные и общественные явления, которые видоизменяются с потребностями человека.

Практика же определяет деятельность в области науки и образования.

Действия людей, каковыми являются их поведение, поступки, попадают в сферу морали, они становятся моральными, когда они

выделяются из общей совокупности человеческих действий посредством оценки их общественного значения.

Мораль оценивает человеческие действия. А моральная оценка сочетается с повелительными нравственными взглядами.

Нравственные взгляды выражаются в форме защиты общих интересов, именно в этом смысле они проявляются как нравственные требования, которые предъявляются к поведению отдельных людей.

И еще, чтобы эти нравственные требования утвердились в практических действиях отдельных людей, необходимо чтобы они поддерживались индивидуальным сознанием – это есть *моральные обязательства* и моральная ответственность личности перед обществом. Следовательно, обобщенная нравственная оценка становится побудителем к действиям, когда она проявляется не только как требование добра или осуждение зла, но и как личный мотив нравственного поведения людей.

Отсюда следует, что моральные взгляды людей выражают нормы и отношения, у которых общая основа – материальное бытие. Мораль имеет объективное содержание. Это объясняется тем, что она порождается не сознанием, а общественным бытием.

Ошибочно делать вывод, что практические моральные отношения людей и нормы поведения это одно и то же.

Моральные отношения всегда содержат в себе какую-то норму, т.е. определенный тип, образец или рамки поведения. А *моральные нормы* выражают моральные отношения, волю определенных социальных сил, которые стремятся к сохранению соответствующих моральных отношений.

Возникает вопрос, чем же отличается нравственное сознание и его специфика?

Люди сознательно или несознательно черпают свои нравственные взгляды, в конечном счете, из практических отношений, т.е. из экономических отношений. Именно эти отношения определяют положение людей и их социальные потребности. А вот потребности в любом обществе носят объективный характер и выражаются в интересах. Интересы же отличаются друг от друга по тем социальным потребностям, которые лежат в их основе.

Итак, содержание нравственного сознания в историческом развитии изменяется. Одни и те же отношения между людьми

оцениваются по-разному. Чем же это объясняется? Это объясняется тем фактом, что нравственное сознание представляет собой форму социально опосредованного отражения явлений.

И еще, содержание этого сознания зависит как от объекта отражения, т.е. от взаимоотношений и интересов людей, так и от тех конкретных социальных условий, в которых осуществляется отражение. Следовательно, большое влияние на содержание нравственного сознания оказывает социальное расслоение общества.

На сегодняшний день нет единого мнения относительно структуры морали. Если одни считают основными моментами морали:

- *нравственное сознание;*
- *нравственные отношения;*
- *нравственные действия,*

то другие придерживаются традиционного понимания морали, как *единства нравственного сознания и нравственного поведения.*

На наш взгляд вторая позиция является правильной, так как нельзя иметь нравственных отношений вне нравственного сознания и соответствующего поведения.

Но то, что сказано, недостаточно для раскрытия структуры морали.

Отправной, исходной точкой морали является *нравственная норма*. Естественно, от того, как она формируется, как функционирует, как осуществляет свою регулятивную роль, зависит и облик морали.

Все нравственные нормы носят, прежде всего, *повелительную форму требования*. Итак, *моральные требования* имеют важное значение для характеристики *сущности и структуры морали*.

Нам необходимо обратить внимание на то, что многие философы проводят различие между моралью и нравственностью. В частности как В.Г.Иванов, так и Н.В.Рыбаков утверждают, что под нравственностью следует понимать, совокупность обычаев, нравов, а под моралью – обобщение этих обычаев, нравов, которые сформулированы в нравственных предписаниях, нормах и заповедях. Они рассматривают нравственность как элемент общественного бытия, а мораль как отражение нравственности.

Свое несогласие, с таким аргументом выразили философы А.Ф.Шишкин и К.А.Шварцман.

В истории философской мысли делались попытки отличать понятие «нравственность» от понятия «мораль». Такая попытка была у Гегеля. Но ни он, ни кто другой не могли убедить в правоте подобного деяния. Здесь важно подчеркнуть, что этимологический смысл терминов «мораль» и «нравственность» совпадает почти во всех языках и они используются людьми как синонимы.

Здесь вопрос в другом. В чем же? А в том, что моральные или нравственные отношения не существуют только в головах людей, а проявляются в их поведении. При этом следует считаться с тем, что мораль как совокупность норм, взглядов и правил не всегда совпадает с реальными, практическими, нравственными отношениями.

Мораль является своеобразной формой общественного сознания и носит идеологический характер.

Нельзя не согласиться с А.Г.Харчевым, когда он пишет, что нравственный поступок объективен только в том смысле, что он осуществляется под влиянием объективных факторов и является объективной реальностью для других людей.

Мораль или нравственность – это одна из самых важных областей духовной жизни общества. Она появилась и существует для того, чтобы удовлетворять определенные потребности человека, регулировать взаимоотношения между людьми. Под *моралью (нравственностью)* понимается совокупность норм или принципов поведения людей друг к другу, к обществу.

Возникает вопрос, почему существует мораль как самостоятельная форма общественного сознания и какова ее структура? Это сложные вопросы. А жизнь требует их разрешения.

Мы знаем, что любая форма общественного сознания является отражением общественного бытия. Причину существования различных форм этого отражения следует искать или в многообразии отражаемого предмета, или в специфике самого отражения, или в том и другом месте, т.к. специфика морали зависит как от специфики отражаемой стороны общественного бытия, так и от специфики способа этого отражения.

Мораль возникает и существует там, где есть отношение человек – коллектив – общество. Да и человеческая личность не может существовать вне общества, но это не значит, что она не поглощается обществом. Личность сохраняет свою

индивидуальность, самостоятельность по отношению к социальному целому.

Как природная, так и социальная закономерности предоставляют человеку возможность выбора того или иного действия сообразно с его субъективными интересами и целями. Естественно, там, где имеется выбор решения и поведения, неизбежно существует и ответственность.

Мораль есть идеологическое и социально-психологическое отражение взаимосвязи между личными и общественными интересами людей, между личностью и обществом.

И, тем не менее, этим вопрос не исчерпывается. Выше мы говорили, что существуют различные формы общественного сознания, например, право. Возникает вопрос, в чем состоит различие? А различие состоит в том, как мораль отражает и выражает отношение «личное – общественное» и как делает это право. Следовательно, не все нормы и правила могут быть отнесены к морали.

Мы знаем, что в обществе существуют правовые, эстетические, медицинские и другие правила и нормы поведения человека.

Выше подчеркивалось, что между моралью и правом существует тесная взаимосвязь. Это объясняется тем, что нравственные и правовые нормы могут взаимно переплетаться. Многие правовые нормы могут стать нравственными и наоборот.

Необходимо отметить, что сфера действия морали значительно шире, чем сфера действия права.

Обычно право запрещает совершать те или иные поступки, но не раскрывает, что оно рекомендует делать. А мораль не только запрещает, но и показывает, как следует поступать.

Главное, *мораль возникает вместе с возникновением общества и будет существовать, пока существует общество.*

Право же возникает намного позднее, тогда когда появляется государство.

Один из критериев нравственности – объективный результат поступка. Судят о людях по тому, как они держатся и что они делают. Но чтобы судить о духовном мире человека, недостаточно знать объективные результаты его поведения. Очень важно знать и отношение человека к своему собственному поведению, да и область нравственной оценки значительно шире. Это субъективные намерения, внутреннее самосознание или совесть. А право

определяет границы свободы и устанавливает санкции, меру наказания за нарушения этих границ. Человек может соблюдать правовые законы, не будучи нравственным, а страхом перед наказанием.

Исходя из вышеизложенного можно сказать, что для обеих необходимы как объективные, так и субъективные моменты. Но эти две точки зрения различаются по степени оценки объективных моментов.

Важно понять, что моральные отношения всегда содержат в себе какую-то норму, то есть определенный тип, образец или рамки поведения.

Люди сознательно или несознательно черпают свои нравственные взгляды, в конечном счете, из практических отношений, на которых основано их социальное положение, т.е. из экономических отношений. Именно они определяют положение людей и их социальные потребности, а они в любом обществе носят объективный характер.

Общеизвестно, что содержание нравственного сознания в историческом развитии изменяется. Да и особенностью моральных требований является то, что они сами находят свое обоснование в нравственных идеалах общества или класса.

Моральные идеалы, взгляды с одной стороны, и моральные требования – с другой, взаимно переходят друг в друга. Они отличаются лишь по форме выражения. Главное, моральные требования проявляются в форме правил, заповедей, то есть в форме должного.

Нам необходимо начать с *моральных знаний*, потому что информированность индивидов о существующих нормах поведения – *это первое*, с чего начинается сознание собственного отношения к ним, и даже выбор поведения. А выяснение побудительных причин поведения обязывает нас перейти от знаний к *убеждениям*, которые непосредственно детерминируют волю к действию. Это в свою очередь имеет ярко выраженный *оценочный* характер. Мы видим, что между общественным и индивидуальным большую роль играет нравственная оценка, т.к. без оценки вообще нет морали, и потому что выбор поступков имеет в основе так или иначе оцениваемые цели поведения, моральные требования, нормы и представления.

Нам необходимо понять, что идеалы и моральные требования являются основой для оценки и самооценки индивидуальных поступков. Из этого следует, что здесь происходит как бы двойной процесс проверки: поведение как единичный факт сверяется с всеобщей нормой, с идеалом, с моральным требованием, поскольку они утверждены обществом.

И еще, самооценка не имеет самостоятельного значения, а проявляется как индивидуальная форма моральной оценки, исходящей из интересов той или иной общности.

Итак, сознание человека не только отражает объективный мир, но и творит его. Да и мораль организует не только мысли, но и волю людей. Сознание и воля реализуются в поступках, превращаются в моральные побуждения, стимулы в которых отражается сознательная и добровольная связь человека с обществом, с другими людьми.

Мораль выполняет роль самосознания и самовыражения личности, проявляясь как сознательный регулятор человеческих отношений.

Таким образом, мораль – это система оценочных и повелительных норм, правил и взглядов на поведение (поступки) людей, система практических взаимоотношений, которые отражают и выражают социальную сущность человека и главным образом взаимоотношения между личными и общественными интересами, и для существования (реализации) которых достаточно личного и общественного мнения.

Мораль как норма и поведение является одним из элементов общественной системы.

Литература:

1. Мирзиёев Ш.М. Критический анализ, жесткая дисциплина и персональная ответственность должны стать повседневной нормой в деятельности каждого руководителя. - Ташкент, 2017. - 103 с.
2. Арутюнова Л.М. Каххарова М.М. Этика. – Ташкент: “IQTISOD-MOLIYA, 2007
3. Умаров Э.У. Загыртидинова Ф.Б. Этика. Прикладная этика. Ташкент: «Noshir». – 2012.
4. Агзамова Н.Ш. Этика. Учебно-методическое пособие. Ташкент, «NORI». 2013
5. Этика А.А. Гусейнов Р.Г. Апресян. М., «Гардарики». 2004.
6. История этики В.Г.Иванов. Издательство «Лань», 2002.
7. Этика. Под общей ред. Радугина В.С. М., Прогресс. 2003
8. Зеленкова И.А. Этика: Учеб пособие. – М., 2003.
9. Гусейнов А.А., Апресян Р.Г. Этика. – М., 1999.
10. Дробницкий О.Г. Проблемы нравственности. – М., 1977.
11. Разин Р. Этика: Учеб. пособие для вузов – М., 2004.
12. Словарь по этике. – М., 1989
13. Хасанов М.Х., Каххарова М.М., Агаронян Ю.А. Основы этики, эстетики, логики как научных дисциплин. – Ташкент, 2005.

ОБЩАЯ ХАРАКТЕРИСТИКА НРАВСТВЕННЫХ ПРИНЦИПОВ

План:

1. Социальные процессы (урбанизация, миграция) и их воздействие на нравственные отношения общества.
2. Гуманизм и справедливость – фундаментальные принципы морали.
3. Отношение к Родине, как форма проявления активности личности.
4. Интернационализм – важнейший принцип морали.
5. Взаимосвязь принципов патриотизма и интернационализма.

Мировоззрение любого общества с самого начала развивается в соответствии с объективными законами развития общества и классовой борьбы, с необходимостью исторического, общественного и нравственного прогресса складывается новая мораль и общественная психология, которая унаследовала все лучшие гуманистические традиции прошлого: уважение к людям труда, солидарность, взаимопомощь. И только в этих отношениях складывались новые моральные качества: выдержка, настойчивость, умение во чтобы то ни стало добиться цели. Эти качества не могут быть выработаны путем назидательных проповедей, они вырабатываются жизнью и практикой.

Процессы урбанизации, миграции, НТР носят объективный характер и происходят во всем мире, независимо от политической системы.

Рассматривая, например, процесс урбанизации обратите внимание на то, что положительного дает человеку жизнь в городе и как влияет урбанизация на одиночество, разобщенность, психологическое состояние людей.

Вы должны понять, что принципы морали не декларируются какими-либо авторитетами: государством, церковью, личностью. Их содержание складывается исторически. Принципы морали формируются под влиянием возникновения и развития нравственных отношений как необходимые требования общества к человеку, определяющие его нравственную сущность.

Коллективизм – один из основных принципов морали. В нем выражены требования к целому ряду нравственных отношений.

возникающих между обществом и личностью, коллективом и личностью, его личным и общественным интересом. Эти отношения, в свою очередь, определяют цели и мотивы деятельности отдельного человека.

В условиях формирования демократизации общества коллективизм становится общепризнанным. Коллективистская мораль несовместима с эгоизмом, она гармонично сочетает общенародные, коллективные и личные интересы. Коллективизм не отрицает индивидуальности и авторитета личности, а, напротив, предполагает, что именно в коллективе возникает прочная предпосылка для подлинного авторитета. Авторитет личности в коллективе обеспечивается ее личным трудом и отношениями с товарищами, он одобряется, поддерживается их признанием. Так, что понятия «личность» и «коллектив» взаимно предполагают друг друга.

На сегодняшний день в Республике Узбекистан четко работает Национальная идея, в которой существуют семь основных приоритетов, одним из которых является социальное сотрудничество, что является подтверждением существования принципа коллективизма.

Принцип гуманизма (в переводе с латинского означает *человечный*), в основе которого лежит убеждение в безграничности возможностей человека и его способности к совершенствованию, требование свободы и защиты достоинства личности. Гуманизм – это неотъемлемая черта национального духа узбекского народа. Этот принцип сложился на базе широкого идейного течения, возникшего в эпоху Возрождения, явившегося выражением борьбы «третьего сословия» (ремесленники, крестьяне) против господства феодальной аристократии, средневеково-религиозной идеологии. Такие гуманисты как Фараби, Ибн Сина, Улугбек, Навои, Петрарка, Леонардо да Винчи, Н.Коперник, Монтень, Ф.Бекон, У.Шекспир и др. провозглашают человека венцом природы, центром мироздания.

Исходя из вышеизложенного можно сказать следующее, что в широком смысле слова понятие «гуманизм» *означает совокупность взглядов, идей, действий, выражающих уважение к человеку, его достоинству*. В узком смысле гуманизм выступает как принцип морали, характеризующий ее обращенность к человеку как высшей ценности. Гуманизмом могут быть

проникнуты политические действия, социальные реформы, системы правопорядка.

Почему же в период преобразований так остро встал вопрос о гуманизации общественных отношений в нашем обществе? Как это связано с новым политическим мышлением?

Принцип гуманизма требует от каждого гражданина общества уважать человека, его права. Важно понять, что гуманизм не может носить созерцательный характер и предполагает активную борьбу против носителей зла.

Вопрос об отношении к своей Родине всегда волновал людей. И любой сознательный человек хотя бы раз в жизни задумывается о своем отношении к Родине, о своем долге перед ней. И боль, и трудности Родины – это боль и трудности настоящего патриота. Достижения Родины – это и его достижения.

Социально-экономические преобразования общества по-новому проверяют наше чувство патриотизма. И важно понять, что патриотизм как принцип поведения человека требует уважительного отношения к Родине не столько на словах, сколько на деле.

Рассмотрим принципы интернационализма. Требование братской солидарности между людьми разных наций формируется, прежде всего, как общечеловеческий принцип.

Интернационализм – это принцип политический и нравственный. Выступая регулятором отношений между государствами и нациями, политическими партиями разных наций, он действует как принцип политический. Регулируя же отношения между людьми – представителями разных народов в процессе их взаимного общения, он выступает как принцип нравственный и проявляется в поведении человека. В этом случае он регулирует отношение человека к другим нациям и к их культуре, к их языку и традициям, к ним как к людям – носителям человеческих качеств. Нравственная и политическая сторона принципа интернационализма в жизни тесно связаны между собой.

Сфера человеческих отношений, регулируемых принципом интернационализма широка, она включает в себя разнообразные по форме непосредственные и опосредованные контакты между людьми разных наций. К ним следует отнести:

- отношения между трудящимися;

- отношения между людьми разных наций, живущих в одной стране;

- отношения между трудящимися стран всего мира.

Естественно, что характер содержания и уровень развития интернационализма в этих отношениях неодинаков.

Обратите внимание на содержание нравственных норм принципа интернационализма:

- внутренняя потребность и готовность содействовать улучшению отношений между людьми разных наций, налаживать дружеские контакты между ними;

- готовность учиться у других наций и обогащать свой опыт тем ценным, что выработано ими;

- быть непримиримым ко всем проявлениям национализма.

Одним из важнейших вопросов темы является третий вопрос. Этот вопрос сложный и требует особого изучения. Важно понять, что те длительные деформации и отклонения в национальной политике, которые имели место в истории нашего независимого государства, накладываются на все межнациональные отношения, осложняя ход построения демократического, независимого государства.

Следует проводить четкую разграничительную линию между ростом национального самосознания и национализмом. Противостояя любым проявлениям национализма, важно быть чутким и отзывчивым ко всем законным требованиям национального характера.

Гуманистический смысл интернационализма состоит в том, что он непримирим с национализмом и шовинизмом. Но надо исходить из того, что интернационализм – это не отрицание права на национальное, это возрастающее внимание к национальным интересам народов и одновременно защита общечеловеческих ценностей. Важно, чтобы интернационализм воспринимался как осознанная собственная потребность, а не нечто навязанное извне.

Патриотизм (греч. *pater* - родина) – социально-политический и нравственный принцип, выражает чувство любви к Родине, заботу об ее интересах и готовность к ее защите от врагов. Патриотизм проявляется в гордости за достижения родной страны, в уважении к ее историческому прошлому и в бережном отношении к народной памяти, национальным и культурным традициям.

Как социально-политическое чувство патриотизм зарождается в древности в форме привязанности к родным местам. Президент Республики Узбекистан Ш.М.Мирзиёев отметил: «Патриотизм гражданина Узбекистана – та путеводная звезда, который указывает путь инновационной преобразований общества, и служить только во благо народа. Оно одно из глубоких чувств, закрепленных веками. С развитием государства патриотизм наполняется политическим смыслом, связанным с требованием стойкости и мужества в защите Родины, в отстаивании интересов Отечества.

Патриотизм по своему объективному содержанию является средством сплочения людей в целостную историческую общность в рамках Отечества и обуславливает нравственное поведение личности по отношению к Родине. Но патриотизм несовместим с безусловно апологетическим отношением ко всему, что охватывается понятием «Родина». Он предполагает трезвое отношение к достижениям и недостаткам своей страны. Нельзя путать патриотизм с «китаизмом», который по меткому определению В.П.Белинского «любит свое только за то, что оно свое, и ненавидит все чужое только за то, что оно чужое, и не нарадуется собственным безобразиям и уродством». Разумеется, критическое отношение к недостаткам не должно перерастать в национальный нигилизм, оно должно лишь побуждать к стремлению сделать Родину лучше, краше

Важно понять, что нельзя допустить, чтобы семена национальной розни, брошенные в общественную среду в последнее время, дали всходы, искалечили жизни поколениям людей.

Есть ценности в нашем обществе, которыми нельзя разбрасываться, т.к. для нашей страны принцип интернационализма неотрывно связан с принципом патриотизма. Нельзя оставаться патриотом страны, становясь на националистические позиции, защищая национальные амбиции. Конечно, чувство патриотизма не исключает трезвого признания имеющихся перекосов в национальной политике, но одновременно это чувство требует и уважительного отношения к истории своей страны, завоеваниям предыдущих поколений.

Нам необходимо рассмотреть этические категории. Система категорий любой науки имеет смысл только тогда, когда она отражает особенности объекта данной науки. Мы уже говорили,

что объектом изучения для этики как науки служит мораль, которая представляет собой сложное по своему структурному образованию явление общественной жизни.

Рассматривать систему категорий любой науки имеет смысл только тогда, когда она отражает особенности объекта данной науки. Как мы уже отмечали, объектом изучения для этики как науки служит мораль, которая представляет собой сложное по своему структурному образованию явление общественной жизни. Выше было сказано, что мораль – это форма общественного сознания, но вместе с тем она является и существенной стороной общественной практики, поскольку отправным и конечным пунктом всех моральных предписаний являются человеческие поступки и поведение. Важно отметить, что в морали мы имеем постоянное и непосредственное выражение взаимодействия между общественным и индивидуальным как нравственного сознания, так и моральной практики.

Мораль выполняет роль регулятора во взаимоотношениях людей. Эту роль она выполняет в интересах человека.

Литература:

1. Конституция Республики Узбекистан. – Ташкент: Узбекистон, 2017.
2. Каримов И.А. Юксак маънавият – энгилмас куч. – Т.: Маънавият, 2008.
3. Мирзиёев Ш.М. Критический анализ, жесткая дисциплина и персональная ответственность должны стать повседневной нормой в деятельности каждого руководителя. - Ташкент, 2017. - 103 с.
4. Арутюнова Л.М. Каххарова М.М. Этика. – Ташкент: "IQTISOD-MOLIYA. 2007.
5. Умаров Э.У. Загыртдинова Ф.Б. Этика. Прикладная этика. Ташкент: «Noshig». – 2012.
6. Этика А.А. Гусейнов Р.Г. Апресян. М., «Гардарики». 2004
7. История этики В.Г.Иванов. Издательство «Лань», 2002.
8. Этика. Под общей ред. Радугина В.С. М., Прогресс 2003
9. Зеленкова И.А. Этика. Учеб. пособие. – М., 2003.
10. Гусейнов А.А., Апресян Р.Г. Этика. – М., 1999.
11. Дробницкий О.Г. Проблемы нравственности. – М., 1977.
12. Разин Р. Этика: Учеб. пособие для вузов. – М., 2004.
13. Словарь по этике. – М., 1989.
14. Хасанов М.Х., Каххарова М.М., Агаронян Ю.А. Основы этики, эстетики, логики как научных дисциплин. – Ташкент, 2005.

ОСНОВНЫЕ ЭТИЧЕСКИЕ КАТЕГОРИИ

План:

1. Виды категорий этики.
2. Категории этики: благо (эзгулик), счастье, добро, справедливость, достоинство, совесть, честь.

В каждой отрасли знаний свой категориальный аппарат, тот набор понятий, инструментов, с помощью которых происходит процесс познания. Объект интереса такого предмета как этика это мораль, общественная мораль, нравственность личности. На первый взгляд, это очень простой предмет для познания. Это же не нанотехнологии, высшая математика или генетика. Объект исследования этики – нрав человека, не его психология, здоровье или социальный статус, а отношение человека к добру и злу, как он не теоретически для себя решает их соотношение, а что, добро или зло, он выбирает в реальной жизни. Этика ищет ответ на вопрос, что является доминантой сознания человека, ядром его ценностных представлений. Условно выделяют ядро (доминанту) и периферию сознания. То, что именуется доминантой сознания – совокупность центральных принципов личности – предопределяют во многом его поведение. Именно вопросы нравственности, отношение личности к добру и злу, как он для себя решил и решает, на какой стороне быть, составляет, по нашему мнению, доминанту сознания [поведения] личности.

Казалось бы, ничего сложного. В большинстве случаев умозрительно, теоретически разобраться, где добро, а где – зло, несложно. Однако выбрать наперекор собственным интересам и желаниям сторону добра, не всегда получается. Следовать неизменно тропой морали трудно, порой это требует, чтобы личные интересы и желания были принесены в жертву. Только нравственно зрелая личность способна принять нравственно ответственное решение. Стать нравственно зрелой личностью, по нашему мнению, помогает изучение философии нравственности, - тот интеллектуальный багаж, на базе которого личность учится принимать морально приемлемые решения.

Категории условно можно подразделить на следующие группы:

- **собственно этические категории:** добро и зло, совесть, нравственная ответственность, свобода; страдание и наслаждение;
- **социально-этические категории:** справедливость, патриотизм, долг, гражданский долг, честь, автономия личности;
- **этико-психологические категории:** доброта, сострадание, милосердие, любовь, вина, раскаяние

В этике используются также категории, из которых выстраиваются структура предмета: норма, идеал, ценность. Эти категории используются и в других гуманитарных областях.

В то же время большое значение для этики имеет задача выяснения вопроса о координации и субординации структурных категорий, об отправной, исходной, этической категории, потому что это дает возможным образом раскрыть механизм функционирования морали как регулятора общественных отношений и взаимоотношения людей во всех сферах социальной жизни.

В истории этики формирование категорий происходило постепенно. Различные мыслители вкладывали различное значение в категории этики, в этом отражалась не только определенная философская позиция мыслителя.

Особое внимание этика уделяла центральным понятиям «добро» и «зло». На различных этапах развития этической мысли та или иная этическая категория определялась как исходная, основная.

Появляясь на свет, люди застают уже готовые нравственные нормы, которые для отдельного индивида существуют как данные извне, как объективно существующее предписание, требующее от человека определенного типа поведения. Человека, когда он вступает в жизнь, ожидают те или иные эталоны поведения, в которых аккумулирован нравственный опыт предшествующих поколений.

Добро – самая широкая категория в этике. Но означает ли это, что добро – это самая главная категория? Ни в коем случае. В зависимости от конкретной ситуации в тех или иных условиях главной становится та или иная категория этики. Например, в годы второй мировой войны на первом плане была категория долга.

Всегда надо помнить, что существует связь категорий в этике.

Добро и зло. В широком смысле слова добро и зло обозначают положительные и отрицательные ценности. В своей жизни человек употребляет эти слова для обозначения самых различных вещей. Когда мы говорим «добрый», то вкладываем понятие «хороший», а если «зло» - плохой.

В. Даль «добро» определяет сначала как вещественный достаток, затем как нужное и лишь «в духовном значении» - как честное и полезное, соответствующее долгу человека, гражданина, семьянина.

Обратите внимание в историческом развитии ценностного сознания, в истории моральной философии, несмотря на сохранение лексического единства («старое доброе вино», «доброе деяние», «добрый конь» и т.п.) происходит понимание смысловых различий в употреблении слова «добро».

«Доброе» в одном случае – это хорошее, т.е. полезное и приятное, а значит, ценное ради чего-то другого, ценное для данного индивида, а в другом – есть выражение добра, т.е. ценного самого по себе и не служащего средством ради другой цели.

Добро в этом втором абсолютном значении – моральное этическое понятие. Оно выражает положительное значение явлений или событий в их отношении к высшей ценности – к идеалу.

Содержание добра и зла обусловлено идеалом нравственного совершенства: добро – это то, что приближает к идеалу, зло – то, что отдаляет от него.

И еще один момент, добро и зло как моральные понятия связаны с душевным и духовным опытом самого человека и существуют через этот опыт. Источники добра и зла творятся человеком по мерке его внутреннего мира, духовными усилиями человека. А человек узнает зло, поскольку имеет определенное представление о добре, естественно он ценит добро, т.к. знает на собственном опыте, что такое зло.

Добро и зло связаны тем, что они взаимно отрицают друг друга и между собой взаимозависимы.

Мы понимаем, что перед человеком стоит задача конечного выбора между абсолютами добра и зла, но между добром, которое потенциально абсолютно, тяготеет к абсолюту, и злом, которое всегда относительно.

Вывод: добро и зло всегда относительны в их соотносительности с высшим благом, нравственным идеалом как

образом совершенства. А вот противоположность добра и зла абсолютна. Естественно, что эта противоположность реализуется через человека: его решения, действия и оценки.

Совесть – категория этики. Проблема совести одна из коренных проблем современности. Ее актуальность в настоящее время продиктована особенностями современной эпохи.

Проблема воспитания совести тесно связана с напряженной нравственной душевной работой, поэтому она является сложным морально-психологическим феноменом самосознания личности.

Вопрос о природе совести занимал важное место в различных этических учениях. В истории этических учений часто указывалось на то, что у греков не было слова для обозначения совести. Но у них были термины, которые заменяли понятие совести. Это слова «айдось» и «айсхюне» или «шнейдезись».

«Айдось» - это стыд перед другими, «айсхюне» - стыдливость или застенчивость. Общий смысл этих близких понятий выразил Теофат словами: «Имей стыд перед самим собой и тебе не придется краснеть перед другими».

Великий философ Платон утверждал, что совесть относится к сфере идей и все виды земной совести могут быть лишь отражением. Он обосновывает нравственность и совесть как врожденные понятия.

Стоики пытались показать врожденное, божественное происхождение совести.

Марк Туллий Цицерон говорил, что совесть нельзя ни устранить, ни уничтожить. Далее он писал: «Моя совесть для меня представляет большую ценность, чем людские толки...»¹.

Родоначальник классической немецкой философии И.Кант в своем этическом учении отводил особое место категории «совести». В своей работе «Критика практического разума» он отмечает, что совесть – это великое, что возвышает человека над самим собой. У Канта чувство совести имеет априорное (доопытное) происхождение и свойственно оно человеку от рождения. А вот Гегель говорит о совести как о внутренней стороне мыслительной деятельности человека, об обусловленности морального поведения внутренней убежденностью. Он пытается рассматривать совесть с точки зрения ее зависимости от общественной нравственности.

¹ Цит. по: Каринг Г. Совесть при свете истории – СПб, 1909 – С.31.

Великий древнегреческий философ Аристотель (384-822 гг. до н.э.) вошел в историю как первый систематизатор этики и других наук. Вопросы совести и стыда рассматриваются им в тесной связи с вопросами общественной жизни людей. «Стыд, - как утверждал Аристотель, - есть неприятное чувство, относящееся к такому злу, которое ведет к дурной славе»¹. И что мера нравственности, по Аристотелю, должна соответствовать мере богатства. Можно ли с этим согласиться? Наверное, нет.

Вы слышали о таком известном голландском философе Б.Спинозе. Он в своих работах также уделял внимание такой категории этики, как «совесть». В частности Спиноза утверждает, что существует различие между стыдом и стыдливостью. Автор пишет, что стыд есть неудовольствие, которое следует за поступком, а вот стыдливость есть страх или боязнь стыда, которое препятствует человеку допустить что-либо постыдное. И еще, Спиноза считает, как и Аристотель, что чувство стыда возможно только при условии жизни человека в обществе. Д.Локк утверждал, что совесть есть нравственная оценка индивидом своего поведения. Совесть – это наше собственное мнение или суждение о нравственной правильности наших действий и поступков. Совесть есть продукт среды и воспитания.

Французский материалист Гольбах утверждал, что совесть человека должна руководствоваться разумом и общественным мнением. Он верно выразил суть понятия совести как отношения человека к самому себе через противоречие с самим собой.

Великий И.П.Павлов утверждал, что совесть есть явление социальное, которое присуще только человеку, т.к. оно порождено потребностями человеческой жизни и обусловлено в своем возникновении и развитии общественным бытием людей.

Обратите внимание на то, как рассматривают категорию этики «совесть» экзистенциалисты. Основу совести они видят в самом человеке, в его субъективном самосознании, безотносительно к социальным условиям. Более того, экзистенциалисты противопоставляют общество и личность и, исходя из этого, утверждают, что общество притупляет голос совести.

Неотомисты и неопротестантисты утверждают, что совесть – это голос Бога внутри нас.

¹ Аристотель. Соч. В 4-х т. – М., 1983. Т.4. – С.143.

Понятие совести появляется тогда, когда человек сам начал осознать, что с точки зрения социальной среды считается добром, и что – злом.

Осознание человеком отношения к самому себе проходило через практическое отношение к действительности и другим людям, что и было необходимой предпосылкой возникновения совести.

Как подчеркивалось выше, понятие совести не родилось в готовом виде. Проходя определенные этапы развития, совесть по своему содержанию отличается от совести человека последующих эпох. Мораль в истории человечества проходит ряд этапов развития. Категория совести также развивается и меняется на протяжении всей человеческой истории.

Каждая эпоха, каждая социальная прослойка порождает свою особую мораль, а, следовательно, дает новое содержание совести, хотя какие-то общечеловеческие ценности передаются из поколения в поколение. И еще, в каждую эпоху представления людей о совести имеют конкретно-историческое содержание в соответствии со структурой общества. И что самое важное, различные социальные группы вырабатывали свое понимание совести.

Классовость морали – это объективная связь морали с общественно-политической практикой того или иного класса, обусловленной, прежде всего его экономическим положением в обществе, его интересами. Совесть превращает интерес социальных слоев в моральную ценность, переводит их мотив во внутренний побудитель.

При анализе понятия совести нельзя забывать о необходимости социального подхода. Он остается важнейшим требованием научного анализа понятия совести, ибо только он отвечает современным историческим условиям, помогает выделить существенные стороны этого понятия, понять крайнюю противоположность взглядов на совесть в современном мире.

А вот содержание общечеловеческого в совести связано с трудовой деятельностью, человечностью. Необходимо подчеркнуть, что общечеловеческое в понятие «совесть» включает как традиционные общечеловеческие нормы нравственности, так и новые, которые возникают в рамках той или иной исторически обусловленной морали. Так, в современную эпоху возрастает

значение глобальных проблем, имеющих общечеловеческое значение, которые подлежат нравственной оценке. Это: проблемы мира, охраны окружающей среды, космическое пространство и т.д.

Итак, понятие совести в морали наиболее полно, последовательно и всесторонне воплощает в себе общечеловеческое содержание. Это обуславливается тем, что совесть в морали, оставаясь классовой по задачам, защищает общечеловеческие цели.

Совпадение в совести национального и общечеловеческого не означает их тождества. Национальное самосознание является важным фактором, определяющим содержание совести. Наличие одновременно национального и общечеловеческого в ней есть выражение диалектики особенного и общего.

Совесть не есть нечто самостоятельное, возникшее из самого себя, нечто часто субъективное. Совесть – специфическая форма отражения объективного мира.

Идеология, господствующая в обществе, оказывает свое влияние на формирование человеческой личности и, укореняясь в человеке, она проявляется и в его совести.

На развитие и формирование совести оказывает влияние также мировоззрение. Это предельно обобщенный, упорядоченный взгляд человека на окружающий мир, природу, общество и на самого себя, а также основные жизненные позиции людей, убеждения, нравственные и эстетические идеалы и т.д. При этом развитие и содержание совести ограничено тем уровнем развития форм общественного сознания, который имеет каждая эпоха.

Субъективные и объективные стороны образуют в совести взаимосвязанные моменты одного целого. Когда человек оценивает свои поступки, мысли и чувства, то с одной стороны, эта оценка носит субъективный характер, так как исходит от него как от субъекта, с другой, она есть отражение реальных общественных отношений – это объективный характер.

Развитие совести зависит также от развития познания. Совесть включает в себя разум. Пословица гласит: «Без разума совесть слепа».

Суждение совести возможно лишь в том случае, если сознанию личности – общему фону совести – присущи представления о нравственных нормах и правилах поведения. Это суждение и

называется «судом совести», «внутренний судья», «муки совести», «угрызения совести».

Несомненно, стыд является элементарной основой совести. «Стыд» - это гнев, обращенный вовнутрь, который развивается на основе уважения к мнению других людей.

Совесь выступает не только как чувство, но и как волевой момент.

Развитие совести у человека не всегда идет легко и ровно. Ему приходится преодолевать огромное количество затруднений и препятствий, вести внутреннюю борьбу прежде чем выбрать правильное решение, отвечающее нравственным ценностям.

Как уже было сказано, развитие и формирование совести проходит на основе общего мировоззрения, установленных норм нравственности определенного экономического строя. На этой основе человеческая личность вырабатывает собственные убеждения, этические идеалы, под влиянием которых и производится человеком внутренняя оценка поступков, мыслей и чувств, т.е. действует совесть.

Внутренние нравственные убеждения, идеалы выражают представления человека о добре и зле, а совесть в своем существенном содержании с необходимостью отражает все признанные нравственные нормы и принципы определенным обществом, классом.

В чем же состоит специфика совести как категории морали?

Специфика совести состоит в том, что она выступает как бы внутренним стражем нравственных норм и принципов определенного общества и класса, которые превращаясь в глубоко внутренние, нравственные личности, дают внутреннюю основу совести, не позволяющую человеку совершать поступки, противоречащие морали. Когда человек изменяет своим внутренним нравственным убеждениям, то он страдает от «угрызений совести», тогда совесть, как внутренний страж, выступает как собственная, карающая сила, т.е. сама выносит человеку приговор.

Обратите внимание на то, что *моральная ответственность* является сущностным основанием совести. В ней сконцентрированы и моральная *оценка поступков*, и самоощущение, поведение, и ответственность за выбор мотивов и форм действий, целей и средств их достижения.

Совість необхідно розглядати також в єдності з суцільними моральними вимогами і боргом.

Борг збігає по своєму вмісту з суцільними моральними вимогами.

Борг, як і совість, виражає собою відношення людини до суцільності людей і випливає з відношень індивіда до родини, класу, родині. партії, суцільству.

Борг – це суцільність моральних обов'язків людини перед суцільством. Він виражається, як правило, словом «повинен», виступає зовні, як нормативна категорія.

Проблема боргу є проблема співвідношення особистого і суцільного інтересів.

Обратіть увагу на те, що борг може виступати як щось зовнішнє, коли людина вчиняє в відповідності з загальним інтересом, виходячи не з внутрішнього освоєння його, а з зовнішньої обов'язковості. Тут немало прикладів, коли людина виконує свій синівний борг, родинний борг не з внутрішнього його усвідомлення, а по обов'язковості, нерідко тому, що цього вимагає суцільне мислення.

Формальний борг може мати місце і тоді, коли особистий інтерес індивіда збігає з загальним інтересом; але, виконуючи цей борг людина, переслідує особистий інтерес, а не служіння загальному інтересу.

Яким же відмінням совість від боргу? Яким їх співвідношенням?

Во-перше, борг не завжди може випливати з глибокої внутрішньої потреби, т.є. бути глибоко усвідомленим. Кожен людина може слідувати боргу під впливом зовнішніх обставин.

Навпаки, совість завжди випливає з внутрішніх моральних переконань, коли зникає зовнішнє примус.

Во-друге, саме голос совість, виходячи з внутрішніх переконань при боротьбі складних мотивів, нерідко підказує людині, в чому складається його моральний борг перед суцільством.

І, в-третьє, якщо борг виступає тільки як нормативна категорія, предписувальна людині дії, то совість разом з тим, є і оціночна категорія.

Совість неіснуюча і навіть неможлива без свідомості і почуття боргу перед суцільством, перед людьми і т.д.

Долг – это есть объективная данность, общество само возлагает на нас эту обязанность, не спрашивая на то нашего согласия.

Понятие совести тесно связано с категорией этики – *чести*. Эти два понятия всегда стоят рядом. «За совесть, да за честь – хоть голову снести» - гласит народная мудрость. Наверное, это не случайно. Само понятие чести, как понятие совести, всегда обусловлено общественными отношениями, нравами, идеологией определенной социальной среды.

Честь человека определяется не богатством и знатностью происхождения, а личными способностями, моральными качествами каждого человека. Главным мерилom чести человека является труд. Но надо понимать, что чувство чести, как и совести, проявляется не только в труде, оно проявляется и при выполнении гражданского, воинского, семейного долга.

Можно сделать вывод, что, находясь во взаимосвязи с честью, совесть выступает чутким контролером.

В определенной взаимосвязи находятся и понятия *совести* и *счастья*.

Счастье – не только заслуга, но и выражение, воплощение активного деятельного, творческого отношения человека к окружающей действительности. Ф.М.Достоевский писал, что «счастье не в том, чтобы иметь социальную возможность сидеть сложа руки..., а в неутомимой деятельности и в развитии на практике всех наклонностей и способностей».

Естественно, нельзя полагать, что между совестью и счастьем не может быть противоречий.

Материальная обеспеченность создает огромную основу для счастья, меньшую социальную скованность, формирует более богатый духовный склад характера личности.

Мы понимаем, что счастье не мыслится вне единства общественного и личного. Жизнь показывает, что большую полноту счастья и морального удовлетворения приносят осознание полезности людям.

Как и счастье от совести неотделима *справедливость*. Когда человек совершает несправедливый поступок, то он испытывает угрызения совести. Человек с высокоразвитым чувством совести не допускает несправедливых поступков.

Можно сделать вывод, что совесть требует развитого чувства справедливости. Иначе говоря, строгая совесть – признак неуклонного стремления к справедливости.

Личность, которая обладает высокоразвитым нравственным сознанием, совесть и справедливость всегда существуют вместе. Естественно, человек с высокоразвитым чувством совести является носителем справедливости.

Все, что сказано выше, не означает, что в отдельных случаях между совестью и справедливостью не может быть противоречий. Различие между ними следует искать главным образом в специфике той роли, которую они играют в нравственной практике людей.

Итак, справедливость не только охватывает область взаимоотношений людей, но и фиксирует реальное экономическое, политическое, правовое положение личности и социальной общности.

И последнее, совесть неотделима не только от чувства долга, чести, счастья, справедливости, но и от таких, казалось бы, элементарных моральных понятий, как порядочность, скромность, деликатность, предупредительность, вежливость, весьма необходимых правил человеческого общежития.

Необходимо понять, что порядочность, скромность и простота – постоянные спутники совести, их проявление в практической нравственности жизни есть признаки нравственного здоровья общества и личности.

Нравственная сторона вежливости выражается в предупредительности и постоянной готовности оказать другому услугу, прийти на помощь, в умении считаться с разумными интересами окружающих.

Мы всегда оперируем таким понятием, как справедливость. Особенно, если это касается нас, нашего поступка или поведения.

Этимологически русское слово «справедливость» можно отнести к слову «праведность» (от латинского слова юстиция, с греческого переводится как юридический закон). Читая словарь В. Даля, «справедливость» также приравнивается к слову «правда», однако в значении «правосудие», а основное слово «справедливый» означает править, выправлять, «сделано законно».

Итак, справедливость является одним из принципов этики, которая регулирует взаимоотношения между людьми по поводу

распределения *социальных ценностей*, а они понимаются в самом широком смысле. Это свобода, знаки престижа и уважения.

Кого же называют справедливым? Это те люди, которые исполняют закон и отвечают добром на добро.

Кто же относится к несправедливым? Это личности, чинящие произвол, нарушающие права людей, те, кто не помнит добра.

Мы считаем несправедливым, когда одни получают блага за счет других, перекладывая на других свои обязанности.

И четко понимаем, что справедливы объективные решения и несправедливы – пристрастные.

Итак, *справедливость* – это принцип, регулирующий отношения между людьми как членами сообщества, наделенными обязанностями и правами. Великие философы своего времени Платон и Аристотель, рассматривали справедливость как социальную добродетель. Современный социальный философ, Дж.Ролз в своей работе «Теория справедливости» сравнивает справедливость с истиной. Исходя из этого, можно сделать вывод, что справедливость – это то, что содействует общему благу.

От Аристотеля идет традиция различия двух видов справедливости - *распределительной* (воздающей) и *уравнивающей* (коммуникативной). Первая связана с распределением почестей, имущества и т.д. Здесь благо должно быть распределено по достоинству. Вторая связана с обменом, и справедливость призвана уравнивать стороны, которые участвуют в обмене. В этой ситуации достоинство лиц не принимается во внимание. И не важно как проходил тот или иной обмен, по воле участвующих в нем, или произвольно (сводничество, распутство, кража и т.п.), а может и неподневольно (брань, ограбление, умерщвление, унижение).

Следовательно, справедливость нередко касается распределения благ, но она сама от благ не зависит. В частности справедливость не зависит от благосостояния.

Известный философ современности Д.Юм сделал вывод, что справедливость – «искусственная» добродетель, между тем как милосердие – «естественная».

Принципы могут меняться стихийно или произвольно, по решению людей, но конкретное понимание зависит от того, какие правила и привычки установило данное общество.

Справедливость в первую очередь выступает как проблема равенства. Самое простое содержание принципа справедливости – это требование соблюдения равенства.

Институт кровной мести утверждает: «Поступай по отношению к другим так, как они поступают по отношению к тебе». Это и есть правило талиона, известное у нас по ветхозаветной заповеди: «Жизнь за жизнь, око за око, зуб за зуб». Это правило требует возмездия, т.е. мести. Согласно талиону, если убит отец, то сын должен убить убийцу, или его отца, или и т.д. Но разве в этом случае восстановится справедливость?

В этой ситуации всего лишь совершается отмщение, да и справедливость в полной мере не восстанавливается, здесь подавлена сама злая воля.

Воля может измениться лишь в свободном решении – «Не отвечай злом на зло». Это правило означало, по всей видимости, поначалу именно запрет на индивидуальную месть.

Однако в рамках развитого морального мышления «Не судите» указывается, что не только в цивилизованном суде, но и в оценочных суждениях можно проследить элементы мести.

Мы понимали, что равенство не всегда и не для всех выступает приоритетом. Так равенство в социально-экономической сфере, если оно достигается ценой ограничения экономической активности и низким уровнем жизни граждан, не может считаться благом.

И, наоборот, неравенство в богатстве может быть основой компенсирующих преимуществ для каждого человека (прогрессивный налог, который облагается налогом), конечно, это есть справедливость. Этот принцип в той или иной мере действует в Канаде, Норвегии, Швеции и др. В каком-то отношении такое положение вещей близко принципу справедливости.

Перед нами возникает вопрос, в чем состоит справедливость как принцип индивидуального поведения, т.е. как нравственный принцип?

В своей жизни мы сталкиваемся с таким выражением: «Строг, но справедлив». Как нравственная идея она устанавливает предел индивидуальному произволу. Как требование и обязанность справедливость отрицательна. Она противодействует эгоистическим мотивам.

Справедливость требует уважать право другого человека, не посягать на чужую личность и ее собственность.

Посягательство на личность заключается в нанесении ей как физического вреда, так и нравственного огорчения и обиды – подозрением, оскорблением, клеветой и т.д.

Принцип справедливости конкретизируется в следующих требованиях: «Не обижай», «Не вреди», «Не нарушай чужих прав».

Вывод: главное, что требует принцип справедливости, это – уважение прав и достоинства людей. Это можно выразить по-другому: справедливость заключается в исполнении человеком своих обязанностей, помня, что обязанность – это форма долженствования, которой человеку вменяются действия, гарантирующие права людей.

Исходя из вышеизложенного, можно сказать, что обязанности могут быть трех видов:

а) основанными на обязательствах, принимаемых как частными или юридическими лицами при подписании договора;

б) обусловленными Конституцией, в которой говорится о гражданских правах;

в) обусловленными всеобщими нравственными представлениями о человеческом достоинстве и праве личности на уважение.

Обязанности и права существуют в единстве.

Соблюдение справедливости в отношении других предполагает исполнение своих обязанностей. Справедливость же в отношении себя предполагает отстаивание собственных прав.

Можно сделать вывод, что терпеливое перенесение несправедливости в отношении себя, даже не выплескиваемое в чувстве собственной униженности, представляет собой попустительство злу и, следовательно, пассивное и косвенное содействие злу.

Отстаивание справедливости, как и других добродетелей, всегда выступает перед человеком в виде ситуативных, житейских, жизненных задач, решение которых не имеет панацеи, даже в такой минимальной их части, как сохранение личностью собственного достоинства. Но главное помнить, что сохранение собственного достоинства у нас никто не может отнять.

В этике есть такое понятие как *благодетельность*. Нам просто необходимо понять ее смысл.

Милосердие является одной из фундаментальных добродетелей. Это есть высшее нравственное требование. В практике общественных отношений существуют свои формы милосердия, среди них наиболее специфичной является благотворительность или филантропия. В обычной жизни благотворительность понимается как подача милостыни. Между ними есть что-то общее, но это не одно и то же.

Милостыня представляет собой индивидуальное частное действие.

Благотворительность – это организованный и по преимуществу безличный характер, она осуществляется по плану, по специально разработанным программам.

Видимо поэтому благотворительность чаще всего оказывается предметом общественных дискуссий: с одной стороны решаются насущные социальные, гражданские, научные, культурные проблемы, а с другой – акции и программы могут использоваться в политических целях.

Итак, *благотворительность* – это деятельность, посредством которой частные ресурсы добровольно распределяются их обладателями в делах содействия нуждающимся людям. Под нуждающимися понимаются не только те, кто живут в нужде, но и те люди (учащиеся, активисты, лица творческих профессий) и общественные (некоммерческие и неполитические) организации, которые испытывают недостаток в средствах.

В последнее время сложились определенные представления о благотворительности не только как о денежных и имущественных пожертвованиях, но и как о безвозмездной (добровольной, «волонтерской») деятельности, общественной (некоммерческой, неполитической). Мировая практика показывает, что благотворительность представляет собой как бы оборотную сторону успешного бизнеса.

Филантропия (с греч. – любовь, человек) по внутреннему смыслу бескорыстна. И не случайно во все времена филантропия в равной мере, как и предпринимательство вызывала особый интерес и подозрение как безусловно нужное, не сплошь и рядом нечистое дело.

Попробуем разобраться так ли это?

Итак, с одной стороны, в благотворительности несомненно усматривалось большое благо и возможность спасения для многих,

даже для тех кто уже совсем потерял надежду. А с другой – в благотворительности виден источник социального и морального зла.

К проблеме благотворительности подходили неоднозначно. Одни утверждают, что благотворительность как таковая бессмысленна и безнравственна, т.к. она не исправляет, а только усугубляет положение бедных и обездоленных людей. Этой точки зрения придерживался П.Лафарг. Другие указывали на тесную зависимость между благотворительностью и властью. По принципу, кто собирает милостыню, тот и распределяет ее и тем самым властвует.

И еще, масштабы благотворительности резко ограничены в любом тоталитарном государстве, запрещая благотворительность, государство стремится сконцентрировать в своих руках распределительные функции и увеличить тем самым собственную власть.

В свое время Б.Мандевиль¹ обратил внимание на то, что мотивом благотворительности и милосердия, как правило, является желание заслужить похвалу современников: «Гордость и тщеславие построили больше больниц, чем все добродетели вместе взятые». Хотя гордость и тщеславие не делают чести никому.

В целом можно сказать следующее: благотворительность в самом деле направлена на ослабление социальных противоречий. Важно подчеркнуть, что социальные (государственные и гражданские) институты и механизмы в любом обществе призваны «амортизировать» напряжения и конфликты. Именно благотворительность, как институт социальной помощи в той или иной мере, выполняет эту социально компенсирующую роль.

Мы не можем не согласиться и с той трезвой мыслью, что принципиальные цели благотворительности -- избавление общества от нищеты – решаемы лишь при масштабных структурных социальных преобразованиях.

На сегодня, особенно актуальной проблема социальной помощи и распределения благотворительных средств стала в новое и новейшее время.

Выше мы уже говорили, что в благотворительности своеобразным образом проявляется милосердие. Хотя благотворительность становится фактором общественных

¹ Мандевиль Б. Опыт о благотворительности и благотворительных школах. - М., 1974. - С. 236

процессов и отношений, она должна проверяться на соответствии справедливости.

Посредством благотворительной деятельности, во-первых, осуществляется право любого нуждающегося на помощь. Во-вторых, благотворительностью провоцируется появление надежды на помощь и формирование привычки получать помощь. Конфуций говорил: «Лучше подарить голодному сеть и научить ловить рыбу, чем все время кормить его рыбой, спасая от голода».

Отсюда следует сделать вывод, что благотворительность, организованная как профессиональная деятельность, порождает слои населения, которые обречены на иждивенчество, появляются группы людей, которые живут за счет того, что организуют помощь бедным.

Далее, с общесоциологической точки зрения, посредством благотворительности решаются две важные социальные функции:

- сохранения и воспроизводства общества,
- развития общества.

Можно сделать вывод, что помощь не всегда развращает. Она может стимулировать активность, изобретательность. Эта помощь должна строиться таким образом, чтобы не расслаблять нуждающегося, чтобы внешняя помощь не заменяла необходимости самопомощи. Именно в этом и должен состоять главный критерий любых благотворительных программ.

Благотворительность, безусловно, должна спасать от голода и нищеты. Но она теряет всякий смысл, если подрывает индивидуальное трудолюбие и способность человека к самообеспечению.

Люди нуждаются в разном и в разной степени. Следовательно, формы помощи должны быть различными как в плане объекта (кому помогают) и предмета (чем помогают) помощи, так и в плане социальных функций самой помощи (какие задачи решаются благотворительной помощью).

И в заключение, только бескорыстия, только самоотверженности недостаточно – необходимы понимание, сочувствие, солидарность, чтобы практически воплотить заповедь любви и милосердия.

Милосердие требует не только щедрости, но и духовной чуткости и нравственной зрелости, и человеку надо самому

возвыситься до добра, искоренить в себе зло, чтобы уметь другому сделать добро.

И последнее, этическая критика благотворительности представляет собой важный вклад в преодоление, во-первых, нравственного искажения в филантропии; во-вторых, моральной «амбициозности» филантропии (указанием на то, что в благотворительности проявляется нравственная зрелость, но не совершенство).

Литература:

1. Послание Президента Республики Узбекистан Шавката Мирзиёева Олий Мажлису. Т., 2017. www.xs.uz.
2. Выступление Президента Республики Узбекистан Шавката Мирзиёева на 72-й сессии Генеральной ассамблеи ООН. 19 сентября 2017 года. www.gazeta.uz.
3. Аристотель. Этика. – СПб, 1908.
4. Арутюнова Л.М. Каххарова М.М. Этика. – Ташкент: «IQTISOD-MOLIYA», 2007.
5. Умаров Э.У. Загыртдинова Ф.Б. Этика. Прикладная этика. Ташкент: «Noshir». – 2012.
6. Гусейнов А.А. Апресян Р.Г. Этика. М., «Гардарика». 2004.
7. Этика. Под общей ред. Радугина В.С. М., Прогресс. 2003
8. Зеленкова И.А. Этика: Учеб. пособие. – М., 2003.
9. Разин Р. Этика: Учеб. пособие для вузов. – М., 2004.
10. Словарь по этике. – М., 1989.

БРАК И СЕМЬЯ

План:

1. Психологическая готовность к браку.
2. Семья и ее функции.
3. Особенности молодой семьи.

Характер семейно-брачных отношений зависит от социально-экономического развития, культурно-духовного прогресса общества.

Любовь одна из высших нравственных ценностей, именно она возвышает человека.

Всегда ли любовь может быть условием для вступления в брак? Всегда ли влюбленные готовы к созданию семьи? А что значит готовность к браку?

Это не только желание любящих друг друга находиться вместе. Основными условиями создания хорошей семьи являются понимание нравственной, правовой основы брака, психологическая готовность к созданию семьи и овладение определенными навыками ведения хозяйства. Создание семьи – одна из важнейших проблем молодежи, от решения которой в значительной мере будут зависеть жизнь, условия и направление развития человека. В создании хорошей семьи молодые люди видят один из важнейших компонентов человеческого счастья. Естественно, что каждый человек такое решение, как образование семьи принимает сам.

Отношения между мужчиной и женщиной так же древни, как и сами люди. Характер этих отношений меняется от эпохи к эпохе, от одной экономической формации к другой и определяется, в конечном счете, экономическим строем общества.

Мы знаем, что человек – существо общественное. Степень его развития неодинакова на различных ступенях общества. Поэтому и в отношениях любви его человеческая сущность в различные эпохи проявляется по-разному. Что это именно так свидетельствует вся человеческая история.

1. Существовал такой период, когда внутри племени господствовали неограниченные половые связи, когда каждая женщина принадлежала каждому мужчине и наоборот, а дети были общими – *неупорядоченные половые отношения*.

2. *Групповой брак* – целые группы мужчин и женщин взаимно принадлежат друг другу.

3. *Кровнородственная семья* – первая ступень семьи. Здесь в половых отношениях исключаются связи между родителями и детьми, а между братьями и сестрами нет исключения.

4. *Пунаучуальная семья* – половые взаимоотношения исключаются не только между родителями, но и между братьями и сестрами.

5. Следующий этап – *парная семья*.

6. *Моногамная семья* – возникает из парной семьи.

Разрушение старых и утверждение новых семейно-брачных отношений очень сложный и трудный процесс: он затрагивает самую консервативную в течение многих поколений людей сложившуюся сторону жизни общества. Здесь и сила традиции, и сила привычки, и сила национальных, религиозных и других обычаев. Например:

1. В испанском г. Мальяда в день свадьбы новобрачных подвешивали вверх ногами. Они находятся в таком положении до тех пор, пока не обнимутся и не обменяются долгим поцелуем.

2. В селах Турции все еще сохранился обычай публично брить жениха на улице перед домом невесты, чтобы все видели, что у него растет борода, и он настоящий мужчина.

3. У шерпов (Гималаи) два брата могут взять в жены одну девушку. Если в семье три сына, то 1 и 3 остаются, а 2-й уходит в монастырь. Если 4 сына, то 2 – одну, а 2 других – вторую дочь.

4. У некоторых племен бразильских индейцев за девушкой до сих пор сохранилось право первой делать предложение. Она приносит своему избраннику горшок с кашей. Если парень съел всю кашу, то он принял предложение, если не доел, просит отсрочку на размышление, отказался от угощения – отказался от предложения.

5. Девушка – на охоте – должна убить животного, чем доказывает умение содержать семью, если муж погибнет.

6. Девушка – избр. – если ее избрали, то она должна родить, вести хозяйство и только через год она может выйти замуж.

В новой Конституции Узбекистана, которая была принята в декабре (8) 1992 г. (ст. 63) прямо подчеркивается, что «Брак основывается на добровольном согласии мужчины и женщины; супруги полностью равноправны в семейных отношениях».

Семья играет важную роль в укреплении здоровья и воспитания подрастающего поколения, обеспечении экономического и социального прогресса, а также в улучшении демократических процессов. В целях коренного совершенствования деятельности в сфере поддержки женщин и укрепления института семьи, а также с учетом задач, определенных Стратегией действий по пяти приоритетным направлениям развития Республики Узбекистан в 2017 — 2021 годах именно обществу необходимо проводить линию на укрепление семьи, оказание ей помощи в выполнении социальных функций, воспитании детей, улучшении материальных, жилищных и бытовых условий семей. Необходимо углублять взаимодействие семьи, школы, повышать ответственность за воспитание детей. Особую роль придали махали в оказании помощи семьям. Это четко отметил Ш.М.Мирзиёев своих работах¹: частности он подчеркивает, что определение и обеспечение качественного медицинского обслуживания, осуществление мер по охране материнства и детства – это главная цель и задача нашего государства – Республики Узбекистан. И этому свидетельствует то, что Президентом нашей республики были объявлены ряд Указов² и Постановление реформирования и поддержке института Семьи.

Общественная собственность порождает новые отношения.

Экономический базис общества является материальной основой семьи. Юридически оно оформляется в соответствии с правом, которое охраняет интересы членов семьи, интересы матери и ребенка.

Как уже было выше отмечено, что единственными нравственными мотивами при создании подавляющего большинства семей выступает духовная общность и индивидуальная любовь мужчины и женщины, любовь по силе, красоте и богатству не знающая равной себе в истории.

В природе не существует человек вообще. Каждый в отдельности индивидуум является конкретной исторической личностью, сыном своей эпохи. Человек, как миллионы

¹ Мирзиёев Ш.М. С нашим многонациональным трудолюбивым народом мы вместе построим свободное демократическое и процветающее государство. Т.: «Узбекистан», 2017. Послание Президента Республики Узбекистан Шавката Мирзиёева Олий Мажлису. Т.: 2017 www.xs.uz/. Выступление Президента Республики Узбекистан Шавката Мирзиёева на 72-й сессии Генеральной ассамблеи ООН 19 сентября 2017 года www.gazeta.uz и т.д.

² Указ Президента республики Узбекистан. О мерах по коренному совершенствованию деятельности в сфере поддержки женщин и укрепления института семьи. -Ташкент, 2 февраля 2018 г., № УП-5325

предшествующих и ныне живущих в обществе людей, есть человек и все человеческое ему не чуждо.

В нашем обществе еще не уничтожены полностью различия в условиях развития между мужем и женой, т.к. значительная часть домашних забот ложится на плечи женщин. В связи с этим возникают противоречия между ними.

Экономика семьи определяется не капиталами, а личным трудом ее работоспособных членов и, в конечном счете, экономической основой государства.

Часто мы слышим, когда говорят: «Есть любовь – так и семья будет крепкой, а нет чувства – никакая печать не поможет». Возникает вопрос: Такое ли уж формальное дело официальное оформление факта создания семьи?

Регистрация брака влечет за собой изменение прав и обязанностей двоих по отношению друг к другу и к детям, которые появятся в семье. Факт признания себя супругами перед лицом закона дает государству возможность защищать интересы их самих и их детей.

Семья – ячейка общества и ее крепость во многом определяет крепость общества в целом, следовательно, государство прямо заинтересовано в упорядочении брачно-семейных отношений.

Кодекс о браке гласит: «Заключение брака происходит по истечении месячного срока после подачи заявления желающими вступить в брак в государственный орган записи актов гражданского состояния». Этот срок дается для обдумывания серьезности принятого решения. Сам факт подачи заявления не носит за собой правовых последствий. Как свидетельствует статистика 8-10% заявлений остается без последствий. Далее: «Для заключения брака необходимо взаимное согласие лиц, вступающих в брак, и достижение ими брачного возраста» (в Узбекистане – 17 лет).

Почему необходимо согласие лиц, вступающих в брак?

Во-первых, оно означает добровольность вступления в брак. Во-вторых, принуждение карается законом. И что самое главное, не имеет значения, кто именно оказывал давление: родственники, родители и т.д. Еще не изжиты обычаи принуждения женщины к вступлению в брак, поэтому гарантии свободы выбора супруга сохраняют свою важность.

В нашей стране установлено единобрачие. За двоеженство предусмотрена уголовная ответственность. При заключении брака между родственниками значительно возрастает вероятность появления у ребенка наследственного заболевания. Врачи установили около 1000 заболеваний, способных передаваться по наследству (табл. 1).

Необходимо особо сказать о межнациональных браках. На этот счет у нас не существует никаких правовых запретов к заключению таких браков.

В Толковом словаре дается определение, что семья – это группа совместно проживающих близких родственников (муж, жена, родители, дети и др.). Но эта группа не так проста, как может показаться на первый взгляд. Ее изучают философы, историки, этнографы, социологи, демографы, экономисты, юристы, специалисты по этике, эстетике, физиологии, медики, психологи и педагоги.

Каждая из этих наук имеет свои задачи в изучении семьи и дает ей свое определение. Философы и социологи рассматривают семью с точки зрения ее места в обществе, сущности и значения ее социальных функций.

Семья – малая социальная группа, элементарная ячейка общества. От других малых групп семью отличают следующие признаки: брачные или родственные связи между ее членами; общность быта; особые морально-психологические, эмоционально-этические и правовые отношения.

Семья является продуктом исторического развития. И каждая общественно-экономическая формация имеет только ей присущие брачно-семейные отношения, а само развитие семьи определяется характером производственных отношений.

Президент Узбекистана отметил, что сегодня узбекская семья – воплощение добра и света любви к детям, почитания старших, чуткого отношения к ближним, к чужому горю.

Итак, основное назначение семьи – удовлетворение определенных потребностей. Так ли это? Да. Потому что семья удовлетворяет общественные, групповые и индивидуальные потребности. Она, являясь основной ячейкой общества, удовлетворяет ряд его важнейших потребностей, в том числе в воспроизводстве населения. В то же время семья удовлетворяет личностные потребности каждого своего члена, а также

общесемейные потребности. Из всего этого и вытекают функции семьи.

Семья выполняет следующие основные функции:

- воспроизводства (репродуктивная);
- материально-хозяйственную;
- коммуникативную и воспитательную;
- организации досуга и отдыха.

Рассмотрим эти функции.

Репродуктивная (воспроизводство). Она привлекает всеобщее внимание, в связи с чем возникает вопрос: Сколько современной семье иметь детей? (табл.2). На эту тему возникают дискуссии на страницах газет, журналов. Их ведут социологи, психологи и демографы. Но почему это стало таким актуальным?

Причин много, все они непросты и взаимосвязаны между собой. Если раньше в нашей стране был распространен тип многодетной семьи, то на сегодняшний день сложилась иная картина. Более половины всех семей имеют одного ребенка или вообще не имеют детей, сильно уменьшились семьи, имеющие двоих или троих детей. (До конца 80-х годов в Республике Узбекистан было на селе 8-12 детей, в городе 5-6; сегодня на селе – 3-5, в городе – 2-3).

Почему это произошло?

Можно назвать несколько причин, способствующих появлению такой ситуации:

- распространение городского образа жизни, и в этом есть доля истины, 50 лет назад в нашей стране 8 семей из 10 были сельскими, а сегодня в городах живет $\frac{2}{3}$ населения страны, а те немногие сельские семьи ведут городской образ жизни;

- производственная занятость женщин, рост материального благосостояния и культуры людей, взрыв потребностей. И это правильно. Возросли запросы людей, их требовательность друг к другу;

- изменились взаимоотношения членов семьи, они стали более нравственными, более сложными и тонкими психологически. Да и взгляд на детей изменился: их хорошо одевают, стараются дать всестороннее развитие. Каждая семья хочет иметь благоустроенный дом или квартиру, хорошую обстановку;

- главная причина – вместе с научно-технической революцией произошла и так называемая вторая демографическая революция.

Раньше наблюдалась высокая смертность детей. Она компенсировалась высокой рождаемостью. Родители этого не осознавали. Смерть ребенка объясняли так: «Бог дал – бог взял. Бог еще даст».

Со снижением рождаемости изменяется и структура семьи. В настоящее время семей, которые объединяют три-четыре поколения, очень мало. Эти явления закономерны. Однако рождаемость стала уже ниже уровня, в котором заинтересовано общество. Подсчитано, что население, состоящее из двухдетных семей, примерно через 30 лет теряет третью часть своей численности. Поэтому вопрос о детях в семье не только частное дело супругов, но и дело большой государственной важности. Наша республика не безразлично относится к функции семьи по продолжению рода. Особое внимание уделено охране материнства и детства, увеличилась продолжительность дородового и послеродового отпусков, а также отпуска по уходу за ребенком.

Государство уделяет внимание проблемам регулирования семьи и демографическим проблемам.

Репродуктивная функция семьи не может быть успешной без двух других – материально-хозяйственной и воспитательной. Наше общество заинтересовано не только в том, чтобы был постоянный прирост населения, но главным образом в том, чтобы подрастающее поколение получило хорошее физическое, эстетическое и нравственное воспитание, чтобы оно было материально полностью обеспечено всем необходимым до совершеннолетия.

Общество осуществляет бесплатное обучение детей. И все же значительную часть материально-хозяйственных забот о детях несет семья. Речь идет о расходах на питание, обувь, одежду, жилище и т.д. А это все составляет содержание *материально-хозяйственной* функции семьи.

Благосостояние семьи определяется не только уровнем заработной платы ее членов. Материально-хозяйственная функция, как и другие, определяется экономическим базисом общества и его культурой. С ней тесно связана проблема управления семьей, т.е. главенства в семье. Сегодня семье все меньше присущи черты единовластия. Семьи, где мужу принадлежит безраздельная власть, встречаются все реже и реже. Но в то же время есть семьи, где главой является жена.

Таблица 1

**РОДОСЛОВНАЯ СЕМЬИ, В КОТОРОЙ
РОДИЛИСЬ ГЛУХИЕ ДЕТИ**

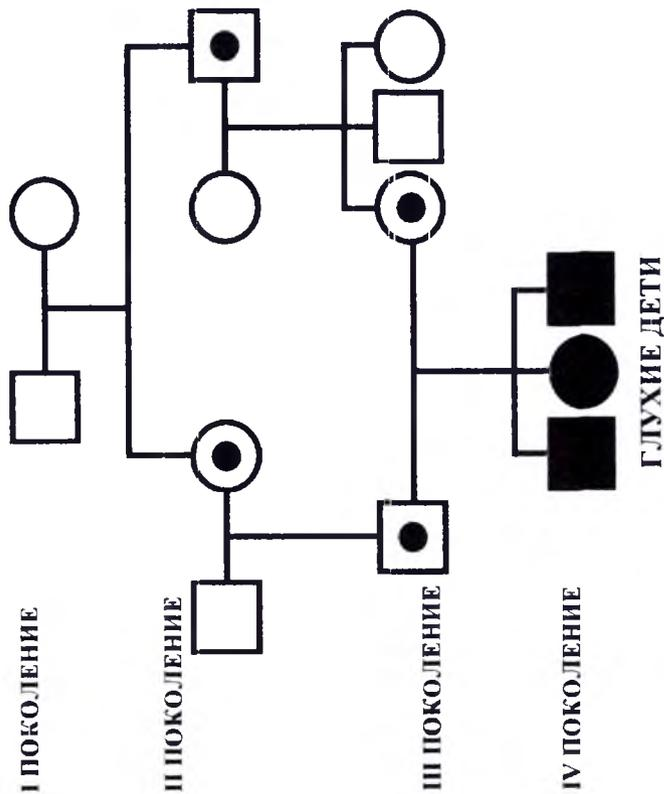

**КРОВНОРОДСТВЕННЫЙ БРАК
(11)**

Смертность детей, рожденных в родственном браке, повышена. Они чаще страдают наследственными заболеваниями, в том числе задержкой умственного развития, слепотой, мышечной дистрофией, глухотой и т.д.

Чем родство ближе, тем больше риск рождения больных детей.

«Мужчина! Кто поднял тебя на эту вершину?

Жена!

Умной была она.

Мужчина, кто бросил тебя в эту пучину?

Жена!

Глупой была она».

В таких семьях в руках матери сосредоточен семейный бюджет, она – воспитатель детей. Это проявление мы не можем считать нормальным, т.к. на женщину взваливается непомерная тяжесть, детям заменить отца она не сможет, в результате чего в семье нарушается психологическое равновесие. Для большинства наших семей характерно равноправие между супругами, равноправие в управлении семьей. И к этому должна стремиться каждая семья.

А сейчас мы перейдем к следующей нашей функции – *воспитательной*. Именно в семье воспитываются как взрослые, так и дети. Велико его значение и влияние на подрастающее поколение. И в связи с этим воспитательная функция имеет три аспекта:

- первый – передача детям взрослыми членами накопленного обществом социального опыта и опыта, накопленного предками: национальных ценностей и традиций; формирование у них научного мировоззрения, политической сознательности, формирование чувства коллективизма, патриотизма, уважения и любви друг к другу т.д.;

- второй – систематическое воспитательное воздействие семейного коллектива на каждого своего члена в течение всей его жизни;

- третий – постоянное влияние детей на родителей, побуждающее их активно заниматься самовоспитанием.

В различные периоды жизни влияние семьи на детей неодинаково. И далеко не все взрослые (особенно молодые родители) осознают сущность влияния семьи на детей раннего возраста. Физиологи, медики и психологи установили, что дети до трех лет особенно предрасположены к воздействию семьи, и в первую очередь матери.

Еще швейцарский педагог И.Г.Песталоцци писал, что «материнское чувство, сила отцовского воздействия, семейные добродетели, вся прелесть любви, весь опыт окружающей среды, образование через труд, взаимосвязи всего этого хорошего и его

воздействие через узы, объединяющие членов семьи, домашние неприятности и заботы, неизбежные даже в обеспеченных семьях, - все это самой природой установленные основы хорошего воспитания»¹.

Семейное воспитание невозможно без родительской любви к детям и ответного чувства детей к родителям

Борис Лебедев

«Двадцать дней и двадцать ночей
Он жить продолжал, удивляя врачей,
Но рядом с ним была его мать,
И смерть не могла его доломать,
Двадцать дней и двадцать ночей
Она не сводила с него очей,
Утром на двадцать первые сутки
Она вздремнула на пол минутки,
И чтобы не разбудить ее,
Он сердце остановил свое...»

Способны ли мы 20 дней и 20 ночей сидеть у постели неизлечимо больной матери? В жизни бывает по-разному. Многое здесь зависит не только и столько от обстоятельств, сколько от личных качеств человека, его истинной человечности. Для матери нужно успеть сделать хорошее здесь, на земле, пока она рядом. Необходимо вспоминать не то, что мы сделали для нее, а то, что мы не успели, не догадались. А если не захотели, то нет нам прощения! Так и хочется еще раз напомнить, повторить: «Берегите своих матерей!» Расула Гамзатова.

Характерной особенностью воспитательного влияния семьи на детей является устойчивость его результатов. В этом процессе основным регулятором является женщина-мать.

Семья оказывает сильное влияние на всестороннее развитие детей. При правильном воспитании детям прививается трудолюбие, честность, самостоятельность, бережливость, доброта, взаимопомощь, чувство сопереживания, беречь природу и т.п.

Внутрисемейная атмосфера, отношение родителей между собой, к детям является для подрастающего поколения незаменимой школой отцовства и материнства. И что очень важно это то, что дети переносят стиль семейных отношений в сферу общения с товарищами.

¹ Песталоцци И. Г. Избранные педагогические произведения. - М., 1965. Т. 3 - С. 150.

И последняя наша функция – *коммуникативная*. Организация внутрисемейного общения, посредничество семьи в контактах своих членов со средствами массовой информации, литературой и искусством, связь с окружающей природой – все это является компонентами коммуникативной функции семьи.

Необходимо отметить, что внутрисемейное общение оказывает огромное влияние на все стороны жизни семьи. Оно имеет ряд особенностей: многочисленность семейных отношений (экономические, идейно-нравственные, интеллектуальные, эмоционально-психологические, половые), их естественность, постоянство, глубокая интимность и т.д.

Мы уже знаем, что семья основывается на любви, взаимном уважении и долге, а это в свою очередь налагает отпечаток на характер общения. Это особая доверительность, поиск эмоциональной защиты и сопереживания, что и дает возможность каждому члену семьи поделиться радостями, рассказать о неудачах и обидах, получить совет по самому интимному вопросу, пополнять свои духовные силы и нравственные возможности. В тех семьях, где взрослым присущи эгоизм, душевная глухота и равнодушие друг к другу, они могут быть нарушены.

В семьях, где круг общения узок и его содержание однообразно, обедняется духовная жизнь, снижаются возможности воспитания.

Мы часто недооцениваем влияние общения на формирование детей, на развитие их интеллекта и эмоциональной сферы. Этот процесс очень сложный и распознать результаты его влияния не так просто.

С внутрисемейным общением неразрывно связано общение семьи с окружающей природной средой (походы, прогулки на природу), что способствует формированию экологической культуры и этики.

Что же такое досуг?

Под досугом мы условимся понимать свободное время, которым человек распоряжается по своему выбору. Свободное время – одна из важнейших социальных ценностей.

Семейный досуг включает в себя: просмотр телепередач, слушание радио, чтение, встречи с друзьями и родственниками, посещение театров и кинотеатров, проведение отпуска, экскурсии,

прогулки на природу, занятие спортом, проведение праздников и др.

Необходимо отметить, что в организации семейного досуга, имеют место определенные ошибки. Например, слишком много времени дети проводят у телевизора, мало бывают на свежем воздухе, родители мало времени уделяют своим детям, ссылаясь на усталость и т.п.

Жизнь семьи весьма многогранна. Семья – это уникальный институт воспитания. Молодым людям, создающим семью, предстоит на собственном опыте соприкоснуться с теми или иными проблемами совместной жизни. Поэтому есть смысл «подготовиться» к этому ходу развития семейных отношений в разные годы супружества.

Итак, отгремела свадьба. Светел, радостен, но и немного грустен свадебный обряд. Уходит в прошлое беззаботное время под родительским кровом. Но короток праздник! А что за ним? Будни, каковы они? Мало кто задумывается над тем, какой станет их любовь в браке. Между тем изменение этого чувства неизбежно. Очень важно суметь понять и принять тот факт, что в семейной жизни любовь-страсть сменится более спокойным, но глубоким чувством, потому что любовь не может оставаться неизменной.

Молодым необходимо усвоить самую простую истину, но в то же время трудно осознаваемую: любовь добрачная, юношеская только внешне схожая с любовью супружеской. Они сестры, но не одно и то же.

Супружеские отношения – постепенный переход первого чувства во второе. Первые месяцы совместной жизни во многом определяют стиль супружеских отношений, т.е. закладывается фундамент отношений, фундамент семейной жизни. Именно в этот период притираются характеры, строится совместимость, вырабатывается тон внутри супружеской пары и новыми родственниками, делятся обязанности, создается материальная основа дома (табл. 3).

Двое любящих познают друг друга, познают азы семейной жизни, строят из двух «Я» систему «Мы».

Рано или поздно, к молодым супругам приходит понимание того, что не просто все время быть вместе. Наверное, все же счастье в семейной жизни зависит не только от чувства, с которым люди создают семью, но и от их душевных свойств: доброты,

заботливости, внимания, тактичности, уступчивости. От взаимоотношений между супругами зависит судьба их любви в браке (табл. 4).

Что такое счастье?	
<p>Что такое счастье? Одни говорят: «Это страсти: Карты, вино, увлечения – Все острые ощущения».</p> <p>Другие верят, что счастье – В окладе большом и власти, В глазах секретарш плененных В трепете подчиненных.</p> <p>Третьи считают, что счастье – Это большое участие: Забота, тепло, внимание И общность переживания.</p>	<p>По мнению четвертых, это – С милой сидеть до рассвета Однажды в любви признаться И больше не расставаться.</p> <p>Еще есть такое мнение Что счастье – это горение Поиск, мечта, работа И дерзкие крылья взлета.</p> <p>А счастье, по-моему, просто Бывает разного роста От кочки и до Казбека В зависимости от человека.</p> <p style="text-align: right;">Э.Асадов</p>

В семейной жизни, особенно в первые годы, так или иначе, придется «притираться» друг к другу, сглаживая шипы и колючки друг друга. Но это не просто, а порой и очень трудно. И как нужно в эти моменты чувство справедливости, выдержанности, терпимости и воли, уступить в каких-то мелочах, чтобы победить в главном – в согласии и доверии. Все вы выросли в разных семьях, различны ваши обычаи, жизненные традиции. А сколько разногласий по мелочам!

Вот типичный пример:

- Слушай, ты своими железками захватил всю переднюю. Выбрось этот мусор сейчас же!

- А мне это все нужно! И т.п. и т.д.

- Я говорю, убери!

- Если не нравится, то убери! Тебе это нужно, объясни зачем?

Не считай себя правым.

Человек строит свою семью всю жизнь и всю жизнь этому учится.

С каждым прожитым годом любовь будет крепче, если мужчина готов поддерживать в своей избраннице ее женственность, желание и умение нравиться, быть нежной и ласковой, тонкой и доверчивой, то жена продолжает быть вдохновительницей, укрепляя его веру в свои силы и ценит в нем выдержку и деловитость, энергию и силу. А для этого необходимо хорошо узнать особенности своей «половины». Мужчины больше склонны заниматься внесемейными делами, придавая им решающее значение, с головой уходят в работу, забывая обо всем на свете. Женщина в большей степени, чем мужчина, реагирует на каждодневные проявления чувства. Ей недостаточно одного сознания, что она любима. Женщине нужны постоянные знаки внимания, подтверждающие свежесть чувств. Создавая семью, каждый входит в новый для себя круг родственников. Мир и покой семьи зависит еще и от тещи и тестя, свекра и свекрови, деверей и шуринов, золовок.

Как же наладить с первых дней добрые отношения с ними? Дело это непростое. Естественно, что в каждой семье свои неповторимые проблемы. Обычно молодым трудно дается период взаимной адаптации двух семей, но не менее труден он и для родителей. В дом входит новый человек, который порой становится для их дочери (сына) ближе, чем родители. Естественно, у матери может родиться чувство ревности. А это нужно понять. Если молодые поведут себя мудро, то ревность можно преодолеть.

Создавая семью, каждый входит в новый для себя круг родственников. Мир и покой семьи зависит еще и от тещи и тестя, свекра и свекрови, деверей и шуринов, золовок.

Как же наладить с первых дней добрые отношения с ними? Дело это непростое. Естественно, что в каждой семье свои неповторимые проблемы. Обычно молодым трудно дается период взаимной адаптации двух семей, но не менее труден он и для родителей. В дом входит новый человек, который порой становится для их дочери (сына) ближе, чем родители. Естественно, у матери может родиться чувство ревности. А это нужно понять. Если молодые поведут себя мудро, то ревность можно преодолеть.

Создавая семью, каждый входит в новый для себя круг родственников. Мир и покой семьи зависит еще и от тещи и тестя, свекра и свекрови, деверей и шуринов, золовок.

Как же наладить с первых дней добрые отношения с ними? Дело это непростое. Естественно, что в каждой семье свои неповторимые проблемы. Обычно молодым трудно дается период взаимной адаптации двух семей, но не менее труден он и для родителей. В дом входит новый человек, который порой становится для их дочери (сына) ближе, чем родители. Естественно, у матери может родиться чувство ревности. А это нужно понять. Если молодые поведут себя мудро, то ревность можно преодолеть.

Создавая семью, каждый входит в новый для себя круг родственников. Мир и покой семьи зависит еще и от тещи и тестя, свекра и свекрови, деверей и шуринов, золовок.

Как же наладить с первых дней добрые отношения с ними? Дело это непростое. Естественно, что в каждой семье свои неповторимые проблемы. Обычно молодым трудно дается период взаимной адаптации двух семей, но не менее труден он и для родителей. В дом входит новый человек, который порой становится для их дочери (сына) ближе, чем родители. Естественно, у матери может родиться чувство ревности. А это нужно понять. Если молодые поведут себя мудро, то ревность можно преодолеть.

Таблица 2

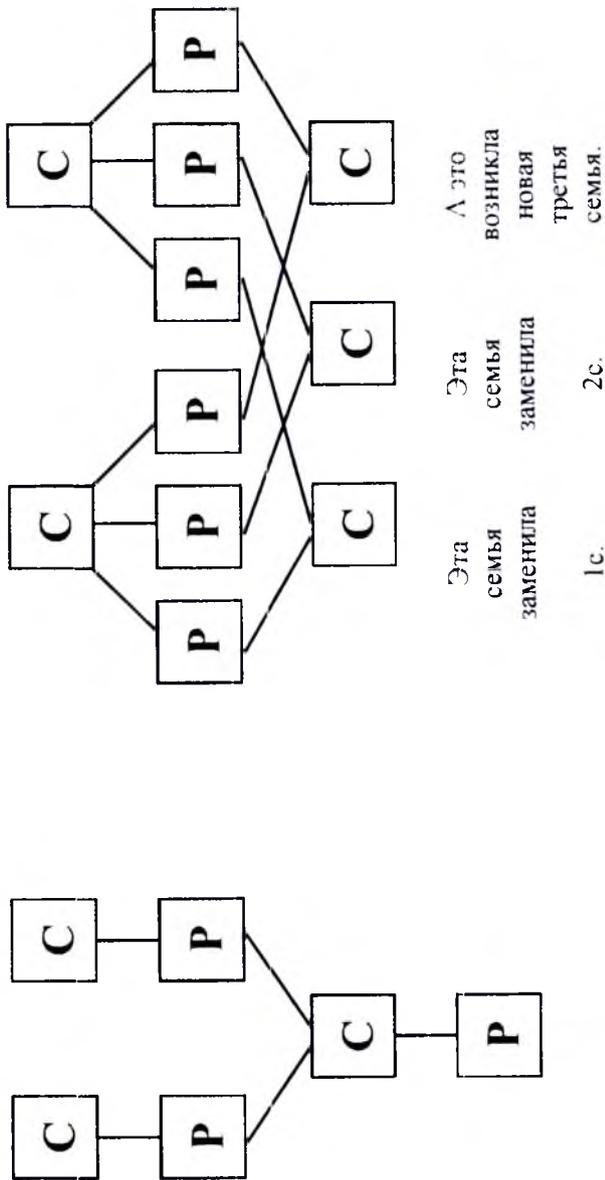

Сегодня по демографии в каждой семье должно быть не менее трех детей.

Таблица 3

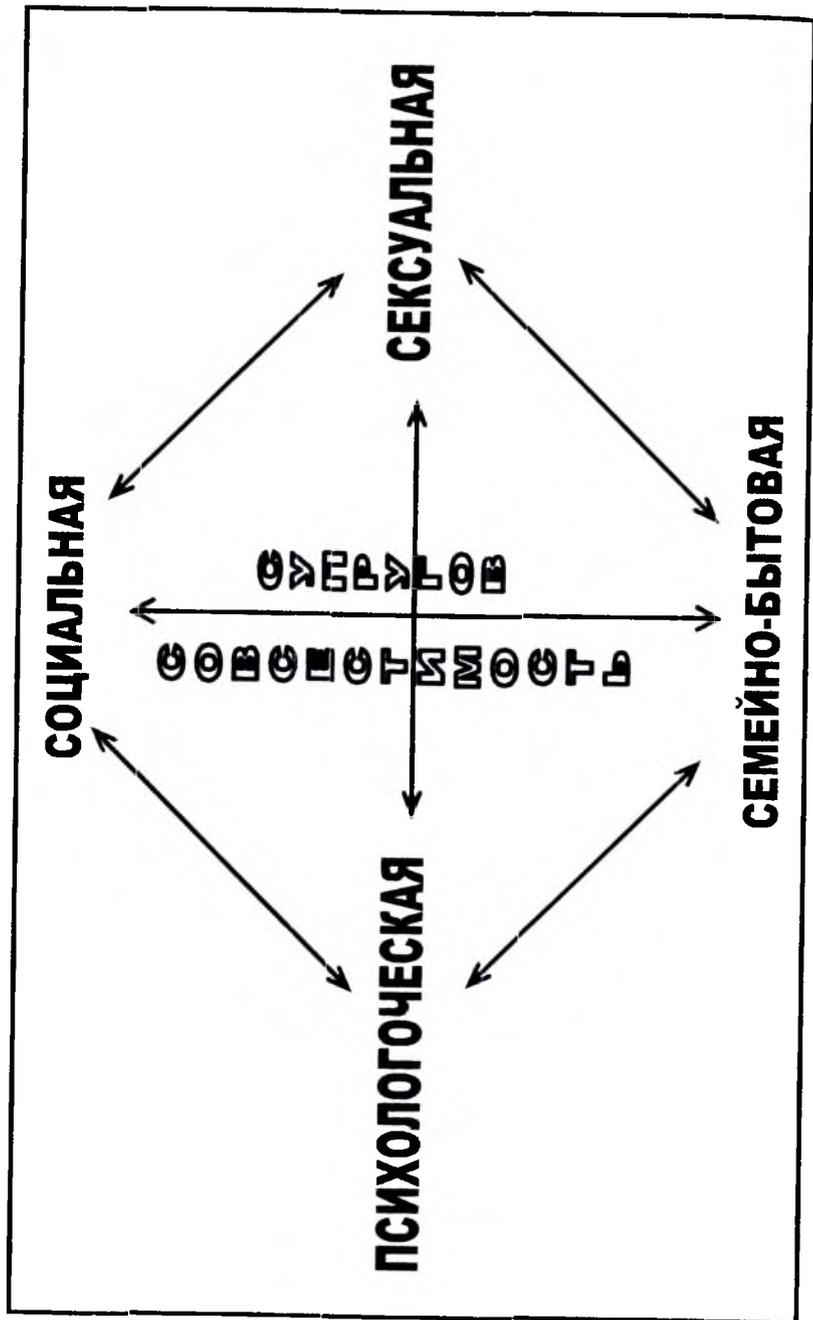

ПАРИТЕТ

СОТРУДНИЧЕСТВО



СОРЕВНОВАНИЯ

СУПРУЖЕСКИЕ

ВЗАИМООТНОШЕНИЯ

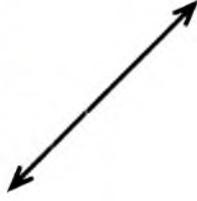
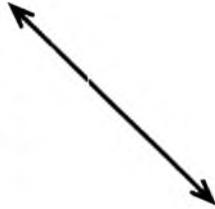

КОНКУРЕНЦИЯ

АНТАГОНИЗМ



И все же от того, насколько дипломатичны, взаимоуступчивы будут обе стороны, зависят лад и мир в доме.

На будущее попробуйте усвоить несколько житейских правил:

1. Стараться относиться к родителям супруга, как к своим собственным. Обычно ссоры с родителями непременно ставят его (ее) «между двух огней» - самое тяжелое положение в конфликте. Естественно, он (она) не может занять чью-либо позицию, а психологическое напряжение рано или поздно приводит к конфликту уже в супружеских отношениях.

2. Ни в коем случае не упрекать мужа или жену в унаследовании от родителей привычек и черт характера. Например: «Вечно ты, как твоя мама...», «Ну есть в кого – твой папа тоже...».

3. Не забывать об уважении к возрасту, опыту, знаниям старших членов семьи. В отношениях искать не промахи и недостатки, а доводы в пользу друг друга.

Итак, в основе этих правил лежит терпимость, такт, уважение старших, отношение друг к другу, как к самому себе. И еще, если человек смолоду не научился уважать своих родителей, строить с ними теплые, доверительные, дружеские отношения, вряд ли ему удастся добиться хороших отношений со своими вторыми родителями.

К концу первого года семейной жизни обычно возникает чувство «Мы» - главный показатель того, что начальный период брака закончился. Молодые люди вступают в брак, обсуждают ряд вопросов своей будущей жизни, и естественно, что они не обходят один из главных вопросов – вопрос о детях. Потребность в детях носит социальный характер. Дети – наше продолжение, победа над смертью.

Желание иметь ребенка не всегда возникает сразу, в первые годы супружества. На то есть причины, например, молодым нужно закончить образование, служба в армии.

Современная семья может планировать появление ребенка. И сегодня в научной литературе существует термин «планирование семьи» или «регулирование семьи». Но появление первенца не следует откладывать, т.к. по мнению врачей, наиболее здоровыми дети рождаются у матерей, родивших впервые в 20-24 года. А вот желание молодых пар «пожить для себя» бывает трагичным. Необдуманно прервав беременность, женщина навсегда может лишиться счастья быть матерью. Да и не секрет, что бездетные

семьи распадаются. К нашему сожалению, в нашей стране обозначилась тревожная тенденция к сокращению числа детей в семьях до 1-2. Если иметь ребенка хотят почти все супруги, то на второго и третьего далеко не все решаются.

Чем же это вызвано?

На первый план выступают такие доводы: нежелание оставить работу, снизится материальная обеспеченность семьи, прибавится домашних забот. Первый ребенок будет чувствовать себя обделенным. Родители, как бы оправдываясь в собственных глазах, говорят, что лучше вырастить одного хорошего, всесторонне развитого человека, чем иметь 2-3 детей и не иметь возможности уделить им достаточного внимания. Но такие родители глубоко ошибаются. Единственные дети – нередко самые трудные для воспитания. Вот над этим стоит задуматься.

Хотелось бы обратить ваше внимание на то, что ожидание в семье и появление нового человека – своеобразная психологическая подготовка мужа и жены к ролям матери и отца. Выбирается имя для ребенка, строятся планы его воспитания, собирается педагогическая библиотека.

И вот родился ребенок!

С появлением первенца семья формируется в подлинном смысле этого слова.

Токембаева

«Дитя – это радость всей
жизни твоей
Цветок, что весною расцвел
среди степей
Впервые смеется твой маленький сын
И думаешь ты, что запел соловей.
На ножки он встал, он растет
не шутя,
Он всех согревает, как солнце светя,
Грядущий строитель безоблачных дней
И сила твоя, и опора – дитя».

Происходит перестройка семейной структуры. Новорожденный требует сиюминутной заботы, материальных затрат, напряжения физических сил, нервной нагрузки. Весь жизненный ритм родителей всецело подчинен режиму ребенка. И какими бы

сложными не были эти заботы, нужные навыки к неопытным матерям и отцам приходят быстро.

А вот психологические проблемы куда сложнее. Все свое внимание молодая мама отдает малышу. Еще до его появления на свет она была связана с ним физически и духовно, жила заботами и думами о нем, т.е. психологически стала воспринимать себя матерью до первого его крика.

Совсем по-иному воспринимает свое отцовство мужчина. Зачастую для них бывает неожиданным, что ребенок приковывает к себе столько внимания жены, и они часто ревниво воспринимают проявления ласки и любви жены к малышу. Именно поэтому, молодой матери нужно суметь уделить внимание и мужу, как бы ни был загружен день, постараться сохранить привлекательность.

Психологические проблемы, связанные с изменением структуры семьи, в той или иной степени присущи всем семьям.

Мы уже отмечали, что с появлением малыша весь уклад жизни семьи становится более жестким. Социологи в таком замкнутом образе жизни молодой семьи, видят одну из причин, которая действует на нее разрушающе. Психологически это объяснимо. Помните, мы говорили о младшем супружеском возрасте. Отметим, что в этот период возникают проблемы, которые о себе заявляют позже, т.е. в период среднего супружеского возраста. Главная из них воспитание детей. Часто родители, выхаживая малыша, забывают о том, что воспитание ребенка начинается с первых дней его существования потому, что становление человеческой личности начинается с пеленок. И еще, чем старше становится малыш, тем более сложные проблемы возникают перед родителями. На своем опыте родители начинают понимать, что воспитывают не слова, а поступки, т.е. сам образ их жизни. К примеру, нельзя привить ребенку доброту, если он видит родителей жадными.

Наверное, правильно будет сказать, что невозможно дать детям, то, чем не обладаешь сам. Хотелось обратить Ваше внимание еще на одну психологическую проблему, которая существует во всех семьях. Это проблема – рутина семейной жизни.

За годы существования семьи в ней складываются традиции, привычки, привыкают к особенностям характера. А это в свою очередь делает супружескую жизнь проще, и в то же время придает

ей некоторое однообразие. Это однообразие притупляет взаимный интерес и в жизнь супругов вкрадывается скука. Замкнутость семейного досуга, неумение, нежелание супругов разнообразить его, обычно оборачивается бедой. В этих случаях муж и жена порой перестают духовно общаться друг с другом, а нарушение общности ведет к отчужденности и непониманию.

Подросли дети, создали свои семьи, ушли из родительского дома. Для семьи наступает период старшего супружеского возраста. Долгая совместная жизнь придала семье крепость, родила духовную близость. И все же даже после стольких лет жизни могут возникнуть кризисные моменты. Да и не так просто на склоне лет оказаться вдруг у «пустого гнезда». Если дети (женившись) живут у родителей, то и тогда груз психологических проблем велик: супруги осваивают новые для себя социальные роли – тещи, тестя, свекра, свекрови, а затем и роли бабушки и дедушки.

Литература:

1. Конституция Республики Узбекистан. – Ташкент: Узбекистан, 2017.
2. Мирзиёев Ш.М. Критический анализ, жесткая дисциплина и персональная ответственность должны стать повседневной нормой в деятельности каждого руководителя. - Ташкент, 2017. - 103 с.
3. Каримов И.А. Юксак маънавият – энгилмас куч. – Т. Маънавият, 2008.
4. Агзамова Н.Ш. Этика. Учебно-методическое пособие. Ташкент, «NORI». 2013
5. Умаров Э.У. Загыртдинова Ф.Б. Этика. Прикладная этика. Ташкент: «Noshir». – 2012.
6. Этика А.А. Гусейнов Р.Г. Апресян М., «Гардарика». 2004
7. История этики В.Г.Иванов. Издательство «Лань», 2002.
8. Этика. Под общей ред. Радугина В.С. М., Прогресс. 2003
9. Зеленкова И.А. Этика: Учеб. пособие. – М., 2003.
10. Арутюнова Л.М. Этические воззрения мыслителей Центральной Азии в процессе демократического общества в Узбекистане. – Ташкент: ТПУ им Низами, 2006.
11. Гусейнов А.А., Апресян Р.Г. Этика. – М., 1999.
12. Дробницкий О.Г. Проблемы нравственности. – М., 1977.
13. Разин Р. Этика: Учеб. пособие для вузов. – М., 2004.
14. Словарь по этике. – М., 1989.
15. Хасанов М.Х., Каххарова М.М., Агаронян Ю.А. Основы этики, эстетики, логики как научных дисциплин. – Ташкент, 2005.

СРЕДСТВА ЭТИЧЕСКОГО ВОСПИТАНИЯ

План:

1. Классификация средств этического воспитания
2. Сочетание средств этического воздействия – необходимое условие процесса обучения
3. Назидательная литература – историческая особенность узбекской культуры

Средства этического воспитания и нравственного самовоспитания (самосовершенствования) можно условно подразделить на следующие группы: вербальные, демонстрация должного поведения, диктат жизненных обстоятельств и художественно-эстетические средства.

Вербальные средства, иначе – словесные. Их, в свою очередь, можно подразделить на *устновербальные* (лекция, проповедь, устное народное творчество) и *зафиксированные на определенном* – печатном или электронном - *носителе* (научная и художественная литература, электронные СМИ). Слово как средство воздействия на формирование нравственности обладает огромным потенциалом. Слово это форма, в которой выражается понятие, мысль, идея. Рациональная часть сознания оперирует понятиями, т.е. словами. Аристотелевская традиция понимания морали трактует ее как благоразумие: поступая разумно, человек поступает морально. Так, видимо, и есть в большинстве случаев. Однако нравственность включает в себя и нравственные чувства, переживания, интуицию, - то, что принято называть иррациональной частью сознания. Бывают неоднозначные, этически ложные жизненные ситуации, когда нерациональное, логически нецелесообразное поведение может характеризоваться как моральное.

Разберем следующие реальные примеры.

Ситуация 1.

Пароход «Титаник» тонул достаточно долго. Капитан объявил: лодки и спасательные жилеты – женщинам и детям. ДженITLEMены из дорогих кают исполнили приказ капитана, остались стоять на палубе. Мужчины из нижних кают стали захватывать спасительные места в лодках. Почему аристократы

из верхних кают поступили так нецелесообразно, так неразумно, не пытаясь спасти собственные жизни?!¹

Ситуация 2.

Старшая сестра отдает свою почку для пересадки больной младшей сестренке. Жизнь с одной почкой накладывает ограничение на физическое состояние старшей сестры, которая до того, как стать донором, активно занималась спортом. Вместо одной больной дочери, в семье стало двое лиц с ограниченными возможностями. Неразумно?!

Ситуация 3.

Молодая пара с детьми дошколятами отдыхала на берегу озера. Родители отвлеклись, дети вошли в воду и стали тонуть, запутавшись в рыболовных сетях. Услышав крики, отец детей бросился в воду. Через некоторое время, вынырнув, он крикнул жене: «я с ними». Отец не мог распутать сети и решил до последней минуты жизни своих детей оставаться рядом с ними, чтобы детям не так страшно было умирать. Женщина на берегу лишилась не только детей, но и мужа. Поступок мужчины трудно назвать благоразумным. Но, все же, большинство назовет этот поступок высоконравственным.

Нравственное поведение зависит не только от логически обоснованных рассуждений, но и от внутреннего душевного состояния человека ¹. Существует еще понятие «воли» или «интуиция». Она трудно поддается понятийному описанию, сугубо субъективна, иррациональна, интимна, и поэтому некоторые мыслители относят ее к сфере мистического и невыразимого. Можно определить ее как квинтэссенцию желаний человека, основное влечение, лейтмотив поведения, сущностную ценность. Встречается также понятие «нравственного чувства». Когда неясная ситуация, не определены ценности, выбор человек совершает, доверяясь, полагаясь на «нравственное чувство», которое, по мнению экзистенциалистов, задается природными инстинктами, но не есть их диктат.

¹ Юм Д. Трактат о человеческой природе. – Юм Д. Соч. в 2-х т. Т. 1 – М., 1965. С. 619.
"Воля к жизни" – у Шпенгера, "воля к власти" – у Ницше.

Аргументированное, логическое разъяснение предпочтительности того или иного морального требования, - один из мощнейших методов этического воспитания. Однако, есть немало невербальных методов воздействия на человека. К примеру, узбекская колыбельная. В ней не много словесных (вербальных) «формул» покоя. Он достигается многократным повторением одних и тех же звуков, благодаря которым достигается умиротворение и расслабление ребенка и он засыпает. Музыка и пение (по терминологии Аль-Фараби – «напевы») являются имманентными атрибутами бытия человека; человек выражает себя не только через речь, но и мелодии и песни. Вокал, человеческое пение, по мнению Аль-Фараби и всех восточно-мусульманских музыкальный инструмент; это инструмент, через который человек проявляет свои чувства и мысли, и чем гармоничнее душа человека, тем гармоничнее и мелодичнее вокал человека. Человек должен усовершенствовать, гармонизировать свою душу, затем переносить эту гармонию на окружающий мир, а не браться переделывать его, - такая идея вытекает из понимания Аль-Фараби этической функции песни и пения.

Если взглянуть на историю возникновения речи, то необходимо вспомнить, что слово, буква есть тоже звук, сочетание звуков, но зафиксированный в определенном символе. У слова и музыки единое начало, только потом они разделились, чтобы воссоединиться вновь, уже в песне, - так, по крайней мере, излагает историю музыки Ф. Ницше. Слово – инструмент разума, музыка – инструмент чувствования, мысль опирается на чувства, тогда она мощнее. Музыка обладает способностью вызвать коллективные чувства и любой социум умеет эту способность музыки использовать.

Демонстрация (пример) должного поведения, например, реальное поведение или поступок руководителя, наставника, отца.

Человек не может без размышлений следовать определенному образцу поведения. Человека, перипатетики вслед за Аристотелем хотя и называли животным, но называли его «общественным животным». Восточно-мусульманские перипатетики считали, что *hoto sapiense* не просто человек разумный, обладает свободой воли «ихтияр» и склонен поступать по собственному желанию, а не по принуждению. Как правило, решению, образцу поведению, выбранных по собственной воли, свободно, личность следует

неизменно. Собственный опыт, жизненные обстоятельства, прочитанные книги, мнения авторитетов, – все это формируют убеждения личности, которые предопределяют его нравственное поведение. Пока жизненный балласт невелик, пример, образец поведения играет огромную роль в процессе воспитания.

Личный пример играет огромную роль в конфуцианстве. Учение Конфуция построено как диалог с личностью, оно обращено к правителям, «благородным мужам». Конфуций считал, что учение о «великой морали» – «да дэ» – имеет «небесное происхождение», и поэтому адресовано прежде всего «благородным мужам». И в обыденном сознании бытует мнение, что от этичности «власть предержащих» атмосфера в обществе зависит больше, чем от нравственности/безнравственности «простых смертных».

Учитель («кун» – «учитель») утверждает, что власть от бога и правитель – «сын неба». Небо само предопределяет, кому быть правителем, кому простолюдином: «государь должен быть государем, подданный – подданным, отец – отцом, сын – сыном». Но тем не менее: «Быть человеческим или не быть – это зависит только от нас самих». Если государь хочет, чтобы ему повиновались подданные, он должен стать для них отцом, примером «высоконравственного» поведения. Принцип «жэнь» – «гуманность», выдвигается в качестве главного принципа взаимоотношений в обществе. Достигается он соблюдением «ли» – этикета, строгим и точным исполнением предписанных норм поведения, которые приобретают формы ритуалов: подданные почитают правителей, сын – отца, жена – мужа; все проявляют уважение к старшим по возрасту и положению, вежливость и т. д. Несмотря на предопределенность положения каждого человека, Конфуций допускает, что и простолюдины могут попасть в высший слой, если смогут учиться и сдать специальный государственный экзамен. Благородный муж «Цзюнь цзы» становится таковым не в силу своего знатного происхождения, а в силу высоких нравственных качеств.

Конфуция от многих философов отличает то, что он предпринимал усилия реализовать свои идеи на практике, воспитывал своих адептов. Организовал школу для изучения премудростей управления, и даже некоторое время сам управлял одной из провинций. До сих пор учение Конфуция широко

распространено в Китае, оно оказало влияние на формирование духовно-нравственной культуры всех азиатских государств, во многом детерминирует менталитет и стандарт поведения этих народов и сейчас.

Личный пример становится образцом для подражания, если его демонстрирует авторитетная личность. Авторитеты бывают разные. В криминальной среде свои авторитеты, которые могут спровоцировать противоправное поведение.

Личный пример широко использовался в восточно-азиатских культурах. Культ наставничества в суфизме или в восточных единоборствах невозможно представить без опоры на личный пример. Одним из основополагающих принципов суфийской этики, к примеру, является единство мысли, слова и действия, а персонификацией, олицетворением этого принципа является поступки и образ жизни наставника. В процессе долгого ученичества, в силу многократных упражнений, повторов ученику становится понятной целесообразность того или иного поведения наставника, а это не есть выработка рефлекторного автоматизма или механического подражания. Если ученик решает вторить поведению наставника, он делает это осознанно. Нравственность – это *внешнее* требование, ставшее *внутренне необходимым* императивом¹ (От лат. *imperativus* – повелительный; внутреннее категорическое требование).

Диктат жизненных обстоятельств. Порой жизненные обстоятельства ставят человека в ситуацию нравственного выбора, необходимости принять решение. В учебном процессе это средство трансформируется в метод ролевых игр, когда предлагается примерить на себя определенные обстоятельства и сделать нравственный выбор. Можно воссоздать следующие, достаточно нередко встречающиеся, ситуации и предложить студентам сделать выбор.

Ситуация 1.

Молодому человеку родители подыскали невесту, симпатичную воспитанную девушку. Женится или не женится на ней парень?

Ситуация 2.

¹ Умаров Э., Загырдинова Ф. Этика. – Ташкент, 2012. Гл. 1.

На добрачном обследовании девушка узнала, что ее избранник болен гемофилией, наследственной болезнью. Состоится свадьба или нет?

Ситуация 3.

Случилось так, что молодой сотрудник узнал, что его коллега берет взятки. Сообщит или нет об этом факте молодой сотрудник руководителю организации?

Иногда складываются такие обстоятельства, когда личности необходимо четко и публично самоопределиться в своих ценностных приоритетах. Что человек выберет: поддаться страсти «на стороне» или остаться в семье; воспользоваться должностью и брать взятки или работать на «голую» зарплату; жениться по любви или по рекомендации, - это список бесконечен. В экстремальной ситуации человек начинает лихорадочно припоминать как в аналогичных ситуаций поступали родственники, знакомые, герои фильмов и книг, а главное анализ, что последовало после. В ситуациях, связанных с сердечными делами, часто помогает музыка. Почему начинает казаться, что все песни о неразделенной любви, невозможности быть вместе, строчки в них про Озду, про девушку из Кашкадарьи, которая выходит замуж в Сурхандарью, чего же не хватает во мне, что выбрали не меня, как на мелкие кусочки распалось сердце... Песни утешают, становится понятно, что ты не единственный, кому пришлось столкнуться с неразделенной любовью. Кстати, это очень интересный феномен во всей мировой культуре: наиболее популярные песни о любви это песни о неразделенной любви. К примеру, «Yesterday», «I give my all», «Айсберг»... Любой может продолжить этот ряд. Утешать словами, что «все пройдет», неэффективно, а когда человек внимает словам, наложенных на соответствующую мелодию, то сердечная начинает затягиваться.

Подсказать нравственный выбор может не только персональный жизненный опыт, но и весь накопленный балласт знаний, эмоций. Музыка это тренировка, воспитание эмоций, умение их проявлять и воспринимать. Ей удастся сразу, прыжком, оказаться на уровне подсознания, минуя сферу рациональных, сложных объяснений. Воздействуя на уровень чувствований, успокаивая его, можно через эмоции проникнуть в сферу рациональных понятий.

Художественно-эстетические средства. Искусство, красота среды обитания опосредовано влияют на нрав человека. Всем известна фраза одного из самых популярных в мире писателей М. Ф. Достоевского «красота спасет мир». Одна из граней проявления красоты — это «нравственная красота» или высоконравственное поведение; в этом смысле красота служит самосохранению человеческой нравственности, а значит, человеческой цивилизации. В группу этих средств входит и музыка как вид искусства.

Мировая художественная литература предоставляет необъятный материал для нравственного воспитания. По существу, главный вопрос любого художественного произведения, от малого до многотомного, это вопрос морали и нравственного выбора. В основе каждого произведения лежит конфликт добра и зла, хотя не всегда этот конфликт очевиден, не всегда добро и зло персонифицированы в образе конкретного героя. Читателя речь военных сражений и т.д., - это лишь фон, на котором раскрываются нравственные коллизии. Лучшие произведения показывают торжество моральных ценностей и формируют убежденность в необходимости следовать им. В детективах преступник обличен, в военных романах подвиг героя возвеличен, в психологических драмах переживания героев и их раскаяния подводят к выводу о том, что поступать так, как эти герои, не стоит.

Однако порой в художественных произведениях происходит эстетизация аморального. Только сказки прозрачны. В них добро и зло выступают в очевидной и персонифицированной форме. В других жанрах границы морального и аморального размыты, грех приукрашен, оправдан, завуалирован и порой, попадая под обаяние персонажа, трудно четко определить, в чем была безнравственность его поступков. Становится жалко Анну Каренину, жалко героев «Минувших дней» Ойбека. Сочувствуем им, не акцентируя внимания на тех поступках героев, которые, в конце концов, привели к трагедии.

Из художественной литературы выделились драматическое искусство, кино. Кино, театр так же как и художественная литература, обладают поистине необъятным влиянием на человека: может быть большим чем художественная литература в силу своей наглядности. Экранным героям подражают, воспроизводя уже в реальной жизни их поведение, не проанализировав порой неприемлемый с точки зрения морали характер поступков.

Естественно, если все эти средства используются в комплексе, воедино, то эффективность процесса этического воспитания резко возрастает. Более того, каждое из этих средств в отдельности, само по себе, проповедь или многочасовое слушание музыки, не способно изменить человека¹. Человек нравственно трансформируется под действием множества факторов. Даже такое действенное средство как личный пример подходит не для всех случаев нравственного воспитания. Среди животных навыки выживания, охоты, размножения, - словом, инстинкты, формируются благодаря подражанию. Инстинкты делятся на безусловные (врожденные) и условные, которые формируются. Последние формируются в процессе обучения, т. е. прививаются его родителями и сородичами. Что же тогда говорить про нормы социального поведения человека, которые никоим образом не являются врожденными, изначально заданными!

Ведя речь о роли художественной литературы в этическом образовании и самообразовании, нельзя не коснуться проблемы назидательной литературы. На мусульманском Востоке в Средние века возник особый жанр назидательной литературы. Это «Кабус-номэ» Кайковуса, «Четыре беседы» Самарканди, др. Даже социально-политический трактат Аль-Фараби о жителях благочестивого города написан в стиле назидательной литературы. Аль-Фараби наставляет, как достичь счастья наибольшему количеству людей, как для этого должно быть устроено государство.

Произведения этого жанра включали в себя и философские рассуждения, и педагогические наставления, и эпические рассказы, и правила этикета. Эти произведения буквально растасканы по кусочкам и вошли в культуру и быт узбекского народа в виде традиций, обычаев, правил, норм повседневной жизни. Особое внимание в назидательной литературе уделялось нравственному воспитанию детей и взрослых. К сожалению, за годы советской власти утеряно искусство создания назидательной литературы. Учебников по этике недостаточно для восполнения вакуума, который ощущается в связи с тем, что не хватает авторов, которые могли бы талантливо писать назидательную литературу в наши

¹ Доказано, прослушивание классической музыки коровами увеличивает их надой, но, увы, нет достоверных фактов как музыка, к примеру, «исцеляет» нрав преступников

дни. К тому же, современные нормы и обычаи требуют своего адекватного отражения и популяризации.

Произведения назидательного характера великих центрально-азиатских просветителей обращены, в основном, к конкретной личности, обычно представителю элиты, знати. Просветители справедливо полагали, что если знать, элита из-за своего положения имеет возможность стать образованной, то она, в силу своей образованности, должна быть примером безупречного нравственного поведения. Так как низы лишены доступа к образованию, то несправедливо ждать с масс высокоморального поведения. Бремя быть образцом, лидером в этическом воспитании и самовоспитании в этих условиях, естественно перекладывается на просвещенную часть общества.

К сожалению, современные реалии доказали, что между формально образованностью и нравственной сознательностью нет прямой связи. В условиях абсолютной грамотности и доступности всех уровней образования, нас не всегда отличает морально приемлемое поведение. Тем не менее, нет альтернативы системному этическому просвещению в рамках школьного и профессионального среднего и высшего образования. В эпоху всеобщей информатизации, агрессивного воздействия СМИ на психологию молодежи, формирование нравственно зрелого молодого поколения не может протекать «естественным путем», а требует целенаправленной, продуманной программы. Систему образования Республики Узбекистан во все времена отличало повышенное внимание к этическому компоненту образования на всех уровнях. Ценность усиления этической образованности населения возрастает и в связи с тем, что согласно заявлению глав многих государств, главное условие успешного развития страны — это атмосфера социально-политической стабильности, в создании которой роль этико-правового сознания значительна.

Таким образом, к выбору средства этического образования необходимо подходить взвешенно: нельзя абсолютизировать и в то же время игнорировать ни одно из средств этического воспитания, необходимо их сочетание, когда одно средство дополняет потенциал другого и тем самым достигается оптимальный эффект воздействия

Литература:

1. Конституция Республики Узбекистан. – Ташкент: Узбекистан, 2017.
2. Послание Президента Республики Узбекистан Шавката Мирзиёева Олий Мажлису. Т., 2017. www.xs.uz.
3. Выступление Президента Республики Узбекистан Шавката Мирзиёева на 72-й сессии Генеральной ассамблеи ООН. 19 сентября 2017 года. www.gazeta.uz.
4. Мирзиёев Ш.М. Критический анализ, жесткая дисциплина и персональная ответственность должны стать повседневной нормой в деятельности каждого руководителя. - Ташкент, 2017. - 103 с.
5. Умаров Э.У. Загыртдинова Ф.Б. Этика. Прикладная этика. Ташкент: «Noshir». – 2012.
6. Агзамова Н.Ш. Этика Учебно-методическое пособие. Ташкент, «NORI». 2013
7. Зеленкова И.А. Этика: Учеб. пособие. – М., 2003.
8. Гусейнов А.А., Апресян Р.Г. Этика. – М., 1999.
9. Дробницкий О.Г. Проблемы нравственности – М., 1977.
10. Разин Р. Этика: Учеб. пособие для вузов. – М., 2004
11. Словарь по этике. – М., 1989.

ПРОБЛЕМЫ ПРИКЛАДНОЙ ЭТИКИ

План:

1. Рациональность и эгоизм.
2. Благоговенность.
3. Эвтаназия.
4. Смертная казнь.

Прикладная этика непосредственно связана с практическими задачами нравственности, т.е. морали, морального сознания, моральных отношений и морального поведения личности. Ее задача определяется потребностями практики, нравственными отношениями и потребностями людей и общественной жизни.

Прежде чем приступить к раскрытию этих важных проблем нам необходимо сказать следующее.

Мораль становится действенной основой практического поведения не сама по себе и не наряду с неморальными нормами и психологическими мотивами, а всегда преломляясь через последнее.

Как известно, исторически наиболее существенными являются видоизменения морали, которые связаны с национально-культурной, социально-статусной, профессиональной принадлежностью людей.

В определенном смысле каждый народ, каждая профессия вырабатывает свою мораль. Об этом мы говорили выше.

Прикладная этика сложилась в последние десятилетия. Наиболее показательными для понимания феномена прикладной этики являются проблемы, которые можно назвать «открытыми моральными проблемами». Это такие проблемы, по поводу моральной квалификации которых нет единства мнений в общественном сознании ни среди специалистов, ни среди широкой публики. Это – смертная казнь, эвтаназия, аборт, трансплантация органов и т.д.

Более подробно описывая своеобразие открытых проблем морали, следует обратить внимание на признаки. Это, во-первых, то, что они связаны с легальными и публичными сферами жизни общества. А они поддаются рациональному регулированию и социальному контролю. Их существование притягивает к себе общественное мнение, говорит о нравственных требованиях, к

которым предъявляются официально санкционированные институционально оформленной деятельности. Например, в государствах, где практикуется смертная казнь, по этой причине погибает намного меньше людей, чем в уличных драках или семейных ссорах. Мы видим, что ни семейная ссора, ни драки на улицах не находятся под пристальным вниманием общества, а смертная казнь находится, что и вызывает споры и волнения. Это потому, что смертная казнь не просто убийство, а убийство, совершаемое волей общества. Иначе говоря, это сознательный акт государства.

Во-вторых, осмысление открытых моральных проблем не сводится к выработке определенной моральной позиции, оно требует специальных знаний. Здесь моральный выбор совпадает с профессиональной безупречностью решения.

В-третьих, открытые проблемы представляют собой такие отступления от моральных требований, которые претендуют на статус морали. Это как бы исключение из правил, подтверждающее ту или иную моральную норму. Пример тому, в пользу эвтаназии один из самых популярных аргументов является то, что оно делается в пользу больного, который обречен на смерть.

И последнее, это когда открытые проблемы морали, хотя и имеют казусный характер, тем не менее они не решаются случайно, спонтанно, т.к. не имеют или не найдено решение. Это прикладные и в этом случае единичные проблемы. Так называемые открытые проблемы наглядно демонстрируют нормативную сущность этики.

А сейчас мы рассмотрим категорию этики – рациональность и эгоизм.

В начале мы уже отмечали, что *эгоизм* – (лат. ego - Я) – это и есть жизненная позиция, где удовлетворение личного интереса рассматривается как высшее благо. Эгоизму противостоит альтруизм, именно такая нравственная позиция, с которой каждый человек должен совершать бескорыстные действия, направленные на благо другого человека. Эти два понятия противостоят друг другу, как этические категории «добро» и «зло», «добродетель» и «порок». Такие понятия как «зло» и «порок» отвергаются нравственными позициями человека, его осознанием.

Нередко под эгоизмом подразумевают себялюбие. *Себялюбие* – это чувство самосохранения. Надо сказать, что себялюбие не обязательно предполагает ущемление чужих интересов. А вот такие

чувства, как самомнение или самодовольство можно было бы в самом деле использовать в своих интересах. Из этого следует, что все должны служить моим интересам. Второй вывод, вытекающий из вышеизложенного, звучит так: «Все должны следовать моральным принципам кроме меня, если это мне не выгодно». Третий вывод: «Всем позволительно преследовать собственные интересы, как им пожелается».

Давайте мы отойдем от последней формулы. Обратите внимание на то, что первые две очевидно противоречат главным нравственным требованиям - золотому правилу и заповеди любви. Если исходить из золотого правила, то мы увидим, что здесь нарушены принципы равенства и взаимности. Эти две формулы допускают использование человеком других людей в качестве средства в достижении собственных целей. А вот последняя, третья формула может быть признана в качестве морально достоверной, но при определенной интерпретации: «всем позволительно преследовать собственные интересы, если они не нарушают интересы других». Часто в народе говорят «не навреди». Если вы помните, эта заповедь врачей – основа профессиональной этики врача. Именно эта заповедь сохраняет особый статус внутри морали.

Эгоизм проявляется в ситуации конфликта интересов, когда личность решается на удовлетворение личного интереса в ущерб интересу другого человека. Хотя мы понимаем, что общий интерес не существует отдельно от частных, личных интересов. Он складывается из разнообразия частных интересов. Исходя из этого, мы делаем вывод, что человек, разумно и успешно реализующий личный интерес, так или иначе, способствует благу людей.

Что же такое благотворительность?

Благотворительность – это деятельность, посредством которой частные ресурсы добровольно распределяются их обладателями в целях содействия нуждающимся людям. Это не только те люди, которые живут в нужде, но это и гражданские активисты, учащиеся, лица творческих профессий, инвалиды, некоммерческие, неполитические организации, которые нуждаются в дополнительных средствах. Но это не только финансовые или материальные ресурсы, это и энергия людей. Сюда можно отнести «волонтерскую» деятельность

Мировая практика показывает, что благотворительность представляет собой как бы оборотную сторону успешного бизнеса.

Филантропия (любовь к человеку) по внутреннему смыслу своей деятельности бескорытна, с ее помощью средства распределяются, а прибыль расточается. Она, как и предпринимательство, вызывает скепсис, жадный интерес и даже подозрение.

С одной стороны, в благотворительности усматривалось благо и возможность спасения для многих, а с другой, видели источник социального и морального зла, «самообман нечистой совести».

Одни критики обращали внимание на тесную зависимость между благотворительностью и властью. В тоталитарном государстве масштабы благотворительности резко ограничены, т.к. государство стремится сконцентрировать в своих руках распределительные функции, тем самым собственную власть.

Б.Мандевиль говорил: «Гордость и тщеславие построили больше больниц, чем все добродетели вместе взятые»¹. По его мнению, мотивом благотворительности и милосердия является желание заслужить похвалу современников, остаться в памяти потомков. Вывод: гордость и тщеславие не делают чести никому.

Благотворительность в самом деле направлена на ослабление социальных противоречий. Принципиальные цели благотворительности – избавление общества от нищеты – могут быть решены только в масштабных структурных социальных преобразованиях.

Люди, живущие за счет помощи, в любом случае оказываются униженными, чувство зависимости порождает раздражение и злобу, а это, в свою очередь, становится источником социального напряжения.

С точки зрения социологии можно сказать, что посредством благотворительности решаются две главные социальные функции: во-первых, функция сохранения и воспроизводства общества; во-вторых, функция развития общества. Сюда можно отнести поддержку социально перспективных инициатив. Данная функция должна иметь четкие критерии и единственную цель – поощрение людей во всех их начинаниях.

Необходимо понять, что помощь не всегда развращает. Она может стимулировать любую инициативу. Но данная помощь

¹ Мандевиль Б. Опыт о благотворительности и благотворительных школах. – М., 1979. – С.236

должна тонизировать, а не расслаблять. Вот это и есть главный критерий любых благотворительных программ. Благотворительность, естественно, должна спасать от голода, холода, нищеты. Но она теряет всякий смысл, если подрывает индивидуальное трудолюбие и способность человека к самообеспечению, желанию выйти из того состояния в котором он оказался в силу тех или иных причин.

Сегодня в мировом сообществе остро стоит вопрос об эвтаназии.

Слово «эвтаназия» означает – легкая, приятная смерть. Существует биомедицинская этика, где эта терминология означает безболезненное приведение безнадежно больного к смерти. Есть такое мнение, что в особых случаях необратимой, мучительной болезни смерть может считаться благом для умирающего. Современные фармацевтические средства и биомедицинские технологии позволяют растягивать такие состояния на годы и десятилетия. Возникает вопрос, нужно ли поддерживать жизнь, если она возможна только на вегетативном уровне? Стоит ли ее поддерживать, если человек находится в состоянии комы (глубокий сон)?

Необходимо обратить внимание на то, что эвтаназия как этическая проблема состоит не в том, каким образом умертвить безнадежно больного, а в принятии решения о проведении эвтаназии. Человечеству всегда приходилось решать дилемму: обрекать ли человека на мучительную смерть или разом прекратить страдания?

Эвтаназия как проблема существует только для тех, кто признает гуманистический принцип безусловной ценностью личности и ее жизни. Об эвтаназии не может быть и речи, если отношения людей переполнены враждой и недоверием, ибо в этих ситуациях она будет еще одной прикрытой возможностью совершения зла. Здесь должен сработать нравственный выбор, когда необходимо принять решение по поводу эвтаназии. В чем же проблемность ситуации?

Проблемность данной ситуации состоит в том, что она рассматривается как продолжение и конкретное выражение гуманного, нравственно уважительного отношения к тому, кому помогают умереть. Это должно восприниматься как исключительный случай, когда принцип гуманизма удается

утвердить в своем позитивном значении через видимое отступление от него. Существует пассивная и активная эвтаназия – это позиция врача, добровольная и недобровольная – это позиция пациента.

Пассивная эвтаназия – врач устраняется и не совершает никаких действий, которые могли бы поддержать жизнь больного, т.е. пассивно санкционирует умирание больного.

Активная эвтаназия – врач целенаправленно, по принятому решению предпринимает определенные действия по отношению к больному ускоряющие его смерть.

Когда мы говорим о *добровольной эвтаназии*, то мы подразумеваем недвусмысленную просьбу больного об определенных процедурах, которые освободили бы его от мук и приблизили бы безболезненный уход. *Недобровольная эвтаназия* осуществляется без согласия больного. Нельзя сказать, что она в этом случае противоречит его воле. Все зависит от состояния больного. В этих случаях решение принимают самые близкие, т.е. те, кто может взять на себя ответственность за принятое решение. По поводу первой ситуации (добровольная и активная эвтаназия) и четвертой (добровольная и пассивная) специалисты высказываются как «за», так и «против». По поводу же третьей (недобровольная и активная эвтаназия) мнения бывают отрицательные.

Можно выделить три основных аргумента.

Первое – жизнь есть благо только тогда, когда в целом удовольствия превалируют над страданиями, положительные эмоции над отрицательными.

В ситуации эвтаназии этот баланс необратимо нарушается, в результате чего жизнь становится сплошной мукой и не может быть благом.

При анализе допустимости эвтаназии некорректно сравнивать жизнь как страдание с жизнью как благом. Здесь существует выбор не между жизнью-страданием и жизнью-благом, а между жизнью в форме страданий и отсутствием жизни в какой бы то ни было форме. Мы осознали, что страдание хуже удовольствий. Имеем ли мы право утверждать, что жизнь в страданиях хуже отсутствия жизни? Никто не берется утверждать это, даже самые решительные сторонники эвтаназии. Обратите внимание на то, что сознательно выраженная воля к жизни и бессознательная воля к жизни – не одно и то же. Сознательно выраженная воля к жизни возможна только

при наличии бессознательной воли к жизни. Первая не может иметь приоритета перед второй.

Второе: жизнь можно считать благом до тех пор, пока она имеет человеческую форму, существует в поле культуры нравственных отношений.

Надо осознать, что человеческая, культурно-нравственная форма жизни и жизнь физическая – не одно и то же, и этика начинается с того, что сказал Сократ: «Жизнь хорошая, достойная выше, чем жизнь сама по себе». Тем не менее, первое не существует вне второго. Любая человеческая форма жизни, или жизнь достойная, вне жизни самой по себе суть полная бессмыслица. Нравственно-ценностный мир всегда дан в чувственно-конкретной вещественной форме.

Третье – поддержание жизни на стадии умирания осуществляется с помощью современных технологий. Это очень дорого. Тех средств, которые затрачиваются на поддержание жизни безнадежно больного, хватило бы на лечение не одного десятка больных. Этот аргумент является сугубо практическим и имеет свое значение в пределах практических решений.

На наш взгляд, этическая санкция эвтаназии увеличивает опасность злоупотреблений как со стороны врачей, так и со стороны родственников, а также злоупотреблений, которые будут применяться врачами к безнадежно больным пациентам. Чаще всего врачи, боясь испортить себе профессиональную репутацию, не любят пользоваться умирающих больных. А родственники могут желать смерти такому больному по многим причинам (наследство).

Мораль, как известно, является одним из последних препон на пути разного рода злоупотреблений. И если мы признаем эвтаназию благом, то этот барьер снимается. Врачи и родственники в этом случае получают неограниченные возможности для того, чтобы выдавать зло за добро и совершать безнравственные поступки с чистой совестью.

Главное возражение против эвтаназии состоит в том, что она нарушает принцип святости человеческой жизни. Табу, которое она снимает, есть табу самой нравственности.

Сама эвтаназия исходит из тезиса, что благом является не жизнь сама по себе, а жизнь в определенном качестве. Эвтаназия мыслится как достойный способ поведения в ситуации, когда жизнь теряет качества, которые делают ее благом.

Следовательно, решение об эвтаназии ни при каких обстоятельствах не может считаться нравственно безупречным.

В странах, где практикуется эвтаназия, соответствующие решения принимаются коллективно, коллегиально. Созданы комитеты, которые называются этическими. В эти этические комитеты входят: лечащий врач, администрация больницы, священник, философ-этик, юрист, работник службы социального страхования и др. Это коллективный орган, достаточно полно представляющий интересы общества и больного. Способ принятия решения говорит о его чрезвычайности.

На сегодняшний день критика эвтаназии – одна из самых остро обсуждаемых общественных проблем современности.

Одна из актуальных проблем на сегодняшний день, которая существует в мире это смертная казнь.

Мы понимаем, что *смертная казнь* есть убийство, которое осуществляется государством в рамках его правового законодательства на легитимном насилии. Мы можем назвать смертную казнь убийством, убийством по приговору суда. Главная задача любого государства – это обеспечение мирной, безопасной жизни своих граждан. Государство имеет право распоряжаться жизнью своих граждан в определенных ситуациях.

Смертную казнь применяли и применяют по сей день государства с момента их возникновения, а вот формы, характер и масштабы применения смертной казни различны.

В XIX в. в Англии применялась смертная казнь более чем за 200 преступлений. На сегодняшний день в этой стране смертная казнь отменена. В России введен мораторий, а в Республике Узбекистан она отменена. Из истории, нам известно, что смертная казнь осуществлялась публично и торжественно. Цивилизованное общество от публичности отказалось. Сложилось такое общепринятое правило, что смертная казнь, т.е. приговор, приводится в исполнение тайно.

В далеком прошлом применялись различные формы казни (кипячение в масле, залитое металлом горла, посаженое на кол, колесование, четвертование, сожжение, утомление, погребение заживо и т.п.).

Цивилизованное общество исключает такие формы смертной казни и предписывает осуществлять ее в быстрых и безболезненных формах. В разных штатах Америки сегодня

существуют несколько форм применения смертной казни: повешение, газовая камера, электрический стул, введение усыпляющего вещества в вену.

Сегодня смертная казнь в большей степени - это расстрел. Сокращается круг лиц, по отношению к которым может быть применена смертная казнь (дети до определенного возраста, старики, достигшие возрастного ценза, женщины). Обратите внимание, в каком нарастающем темпе сокращается число стран, применяющих смертную казнь. Уже к 1988 г. в 53 странах была отменена смертная казнь, а в 27 – приостановлена.

Не бывает правил без исключений. Те, так называемые публичные казни, которые произведены в Чечне или сегодня осуществляются в Ираке по суду шариата, как и аналогичные акции, время от времени воспринимаются общественным мнением мирового сообщества как проявление варварства, оскорбления общечеловеческой нравственности. Отрицательное отношение к смертной казни, обоснованное этическими аргументами, стало набирать силу.

Изменение отношения к смертной казни связано с общим изменением отношения общества к государству.

Отношение к смертной казни, свидетельствует о том, что она все больше лишается этической санкции, теряет общественную поддержку и вытесняется из юридической практики. Но, несмотря на эти тенденции отрицательный взгляд на смертную казнь все же существует.

Обсуждение и дискуссии все еще продолжаются. Исходя из вышеизложенного возникает вопрос: существуют ли этические аргументы в пользу смертной казни?

Здесь речь идет об этических, моральных, нравственных аргументах, в силу которых смертная казнь считается оправданной, т.е. необходимой с точки зрения общественного блага, справедливости и гуманизма.

Какие аргументы можно выдвинуть в пользу такого суждения:

1. *Смертная казнь есть справедливое возмездие.* Оно является нравственным деянием, т.к. применяется в качестве наказания за убийство. Именно этот аргумент имеет широкое распространение. Этот аргумент выглядит наиболее сильным и убедительным, т.к. справедливость и в самом деле основана на принципе эквивалента.

Убийство, за которое полагается смертная казнь, квалифицируется как преступление, а применение смертной казни есть акт государственной деятельности. Отсюда вытекает следующий вывод, что преступление приравнивается к акту государственной деятельности.

По психологическому критерию, смертная казнь превышает другие формы убийства. Знание о смерти, ее ожидание, отвращение к тому, кто будет приводить приговор в исполнение и многое другое делают убийство в результате смертной казни психологически более тяжелым. Смертную казнь нельзя считать равноценным наказанием, когда она применяется за иные виды преступления.

2. *Смертная казнь своим устрашающим воздействием предотвращает совершение таких же преступлений другими.*

Данный аргумент, как и само устрашающее воздействие, кажется основательным только на первый взгляд. Он легко опровергается, если рассмотреть его более глубоко.

Смерть преступника в смысле устрашения менее эффективна, чем его долгое пребывание вне свободы. Это сильное впечатление, но в памяти долго не сохраняется.

Преступник, который совершает то или иное преступление, которое ведет к наказанию через смертную казнь, надеется избежать его.

И что самое главное, сегодня статистически опытным путем установлено, что применение смертной казни не сокращает в обществе тех преступлений, за которые она применяется, точно так же как и ее отмена не увеличивает их.

3. *Смертная казнь приносит благо обществу тем, что освобождает его от особо опасных преступников.* На это можно возразить. Общество может себя оградить от таких людей пожизненным заключением.

4. *По гуманным соображениям смертная казнь может быть оправдана по отношению к преступнику, т.к. пожизненное наказание невыносимо тяжело.*

5. *Смертная казнь есть простой и дешевый способ освободиться от преступника.* Именно через смертную казнь то или иное государство освобождается от преступника, демонстрируя свою силу.

На наш взгляд, поддержка смертной казни не выдерживает моральной критики, а существуют ли моральные аргументы против нее. Смело можно сказать, что да!

Главное, это то, что:

1. Смертная казнь оказывает нравственно отрицательное воздействие на общество. Это то, что в обществе утверждается мысль, будто бы убийство хотя бы в каких-то случаях может быть справедливым и благим делом. В этих случаях можно оправдать самосуд, который совершается гражданами.

Обратите внимание на то, что прокуроры, судьи, которые требуют и выносят смертный приговор, никогда сами не стали бы их исполнителями, а также философы, которые оправдывают смертную казнь.

2. Можно утверждать, что смертная казнь является антиправовым актом. Само право основано на равновесии личной свободы и общего блага. Когда через смертную казнь уничтожается личность, то тем самым уничтожается и само правовое отношение. Мы должны понять, что правовое наказание всегда индивидуализировано, направлено конкретно на виновника. Необходимо так же понимать, что в случае вынесения приговора о смертной казни, так или иначе наказываются самые близкие родственники, они несут на себе тяжелое моральное страдание.

Бывают ситуации, когда в силу тех или иных причин ошибочно выносится приговор о смертной казни. Примером может служить Америка, когда в США было вынесено 349 ошибочных смертных приговоров, из которых 23 были приведены в исполнение. Несколько лет назад в России ошибочно был приговорен к смертной казни человек, который никогда не совершал преступления. Его приняли за маньяка Чикатило. Исправить эту страшную ошибку уже было нельзя.

3. Есть такое утверждение, что смертная казнь нечестива и лжива в том отношении, что она явно нарушает пределы компетенции человека.

Человек не властен над жизнью. Человек не может безусловно судить о виновности, а тем более говорить о том, что он преступник и неисправим. Очень часто при оглашении смертного приговора у приговоренного происходит духовный переворот, он начинает смотреть на мир совершенно другими глазами.

Наблюдения показывают, что судьи, которые зачитывают смертный приговор, испытывают непроизвольное внутреннее содрогание.

4. Мы можем отметить, что смертная казнь есть покушение на главный нравственный принцип самосценки человеческой личности. Смертная казнь не может иметь нравственной санкции. Это и есть нечто прямо противоположное. Естественно не только аргументацией, которая ее обрамляет, но и фактом своего существования смертная казнь есть попытка любым путем провести то, что убийство может быть человеческим.

И, наконец, в заключении можно сделать вывод:

- приводимые этические доводы в пользу смертной казни не обладают логической принудительностью, тем не менее, они для многих людей кажутся достаточно убедительными;

- общественное мнение в целом склонно поддерживать практику смертной казни. Данная установка имеет исторические корни. Это поддерживается и официальной идеологией, и формами духовной культуры, и в эмоциональном настрое человека

Любое жестокое убийство вызывает глубокое негодование, которое так или иначе переходит в жажду мести. Именно эта сила в основе своей совершенно здоровой эмоциональной реакции заглушает взвешенный голос разума. Но это есть факт и с ним нельзя не считаться.

В те далекие времена, которые мы не забыли и нам их напоминает история, существовал обычай приносить людей в жертву богам, что сопровождалась высоким душевным подъемом, а люди, которые это не принимали, вызывали искреннее возмущение. Ситуация со временем изменилась и люди пришли к выводу, что людей нельзя приносить в жертву – даже богам!

Мы выше говорили о принципе этики «не убий». Здесь есть одна брешь – смертная казнь. Любое убийство считается нравственно недопустимым. Исключение, если оно совершается государством во имя самой нравственности.

Есть большая надежда на то, что и в отношении этого заблуждения со временем наступит интеллектуальное и эмоциональное прозрение общества.

В Республике Узбекистан проблема смертной казни волнует как государство, так и общество. По действующему уголовному законодательству Республики Узбекистан в настоящее время

смертная казнь может назначаться за достаточно обширный круг преступлений. К ним относятся тяжкие преступления против жизни человека. Самое «знаменитое» из них – это умышленное убийство при отягчающих обстоятельствах (ст.97, ч.2). Смертной казнью караются государственные преступления такие, как измена государству (ст.157, ч.1), террористические акты (ст.155, ч.3), шпионаж (ст.160, ч.1), посягательство на Президента (ст.158, ч.1), организация преступного сообщества (ст.242, ч.1).

Смертной казнью караются также и большинство воинских преступлений, повлекшие тяжкие последствия: агрессия (ст.151, ч.2), геноцид (ст.153), нарушение законов и обычаев войны (ст.152), а также провоз контрабанды (ст.246, ч.1) и незаконный сбыт наркотических или психотропных веществ (ст.272, ч.2). Некоторые преступления не посягают на жизнь человека, т.е. даже с точки зрения кровной мести они не должны караться столь суровым наказанием, однако такие преступления как изнасилование (ст.118, ч.2) и насильственное удовлетворение половой потребности в противоестественной форме (ст.119, ч.4) также караются смертной казнью. При применении смертной казни хотелось бы отметить, что положение о смертной казни не должно вступать в противоречие с основными формулировками о целях наказания, иначе применение смертной казни будет абсолютно неправомерным, показывающим всю «некомпетентность» уголовного законодательства. Также необходимо отметить, что в силу своего правового определения смертная казнь является основным видом наказания, что позволяет включить ее в перечень видов наказания без выделения в отдельную статью, но по своей природе она является исключительной мерой, что даже необходимо оговорить, сделав акцент на том, в чем заключается ее исключительность. Устранив таким образом некоторые неоднозначные положения, которые противоречат друг другу, можно переходить к установлению этой санкции за определенные преступления. К таким противоправным деяниям должны относиться только тяжкие преступления против жизни человека. Это нельзя рассматривать как элемент кровной мести, т.к. смертная казнь будет применяться государством, против законов которого совершено преступление. Также необходимо установить особый, более тщательный порядок расследования судебного процесса по

делам о смертной казни, который должен свести к минимуму количество судебных ошибок.

При решении вопроса о смертной казни особое значение приобретают судебные ошибки, уровень которых может быть достаточно высок, в том числе по причине недобросовестной или неквалифицированной защиты обвиняемого. Зачастую обвиняемый, не имеющий возможность оплатить работу опытного адвоката на всех стадиях процесса, находится в неравном положении по сравнению с более обеспеченными обвиняемыми. В случае исполнения смертных приговоров, судебные ошибки становятся неисправимыми. Основанием для исполнения наказания в виде смертной казни в Республике Узбекистан является приговор («Уголовно-исполнительный Кодекс Республики Узбекистан», ст. 139), распоряжение суда и уведомление ходатайства о помиловании, с которым осужденный имеет право обратиться на имя Президента Республики Узбекистан.

Литература:

1. Конституция Республики Узбекистан. – Ташкент: Узбекистан, 2017.
2. Каримов И.А. Юксак маънавият – энгилмас куч. – Т.: Маънавият, 2008.
3. Мирзиёев Ш.М. Критический анализ, жесткая дисциплина и персональная ответственность должны стать повседневной нормой в деятельности каждого руководителя. - Ташкент, 2017. - 103 с.
4. Умаров Э.У. Загырдинова Ф.Б. Этика. Прикладная этика. Ташкент: «Noshir». – 2012.
5. Агзамова Н.Ш. Этика. Учебно-методическое пособие. Ташкент, «NORI». 2013
6. Этика А.А. Гусейнов Р.Г. Апресян. М., «Гардарики». 2004
7. История этики В.Г.Иванов. Издательство «Лань», 2002.
8. Этика. Под общей ред. Радугина В.С. М., Прогресс. 2003
9. Зеленкова И.А. Этика: Учеб. пособие. – М., 2003.
10. Гусейнов А.А., Апресян Р.Г. Этика. – М., 1999.
11. Дробницкий О.Г. Проблемы нравственности. – М., 1977.
12. Разин Р. Этика: Учеб. пособие для вузов. – М., 2004.
13. Словарь по этике. – М., 1989.
14. Хасанов М.Х., Каххарова М.М., Агаронян Ю.А. Основы этики, эстетики, логики как научных дисциплин. – Ташкент, 2005.
15. Бекаррия Ч. О преступлениях и наказаниях - М., 1995.
16. Рейгелс Дж. Активная и пассивная эвтаназия. - М., 1990.
17. Смертная казнь: за и против / Сост. О.Ф.Шишов. - М., 1989.

ВОПРОСЫ ПРОФЕССИОНАЛЬНОЙ ЭТИКИ

План:

1. Профессиональная этика в общей системе нравственных отношений общества.
2. Соотношение национального и общечеловеческого в профессиональной этике.
3. Виды профессиональной этики. Специфика профессиональной этики педагога.
4. Общие и профессиональные черты молодого специалиста.

Человеческая жизнь приобретает глубокий смысл по мере включения личности в активную общественно полезную деятельность. В процессе этой деятельности у людей, занимающихся в той или иной области, складывается своя мораль.

Не только каждая профессия имеет свою собственную мораль. Причем, следует добавить, что профессиональная мораль, складывалась стихийно в процессе стихийного разделения труда, развития материальной и духовной деятельности людей.

Чем же объяснить наличие в обществе особой профессиональной морали?

Существование профессиональной морали объективно обусловлено исторически сложившимся разделением труда, которое, как бы оно ни изменялось сегодня и в будущем, останется всегда в отличие от общественного разделения труда. Данное обстоятельство породило и порождает потребность в определении границ профессиональных обязанностей и выработке соответствующего отношения к ним, как со стороны представителей той или иной профессии, так и со стороны членов общества, не входящих в данную профессиональную группу.

Одним из существенных компонентов профессиональной морали являются некоторые профессиональные кодексы, которые способствовали поддержанию авторитета профессиональных групп в обществе, внушали к ним доверие, а также создавали условия для их собственного развития. Наряду с требованиями, обращенными к другим людям, профессиональные группы стремились выработать и закрепить моральные нормы, регулирующие отношения ее членов друг к другу.

В этом смысле весьма характерны многочисленные уставы, определяющие жизнь цехов в городах Западной Европы. Ремесленные цеха XIII – XIV вв. выработали ряд правил, ставящих членов цеховой общины в равные отношения в смысле закупки сырья, подготовке учеников, использовании их, распределения заказов и т.п. Мастер не имел права расхваливать свой товар и таким путем зазывать к себе покупателя. Строго запрещалось переманивать покупателя, если он остановился перед лавкой соседнего мастера. А изделия разрешалось выставлять из окон лавки таким образом, чтобы они не сильно бросались в глаза и не закрывали собой лавок соседей.

Каноны и кодексы медицинской этики (как клятва Гиппократова) на протяжении тысячелетий практически не изменилась. И через «Женевскую клятву», что была принята на Всемирной ассоциации врачей, и через торжественное обещание врача, что дают выпускники наших медицинских вузов, красной нитью проходит древняя заповедь служителя медицины «Не навреди». Этика врача предполагает готовность всегда прийти на помощь больному.

Возникновение и развитие моральных кодексов можно рассматривать как один из элементов нравственного прогресса. Когда мы говорим о возрастании ценности человеческой личности, то имеем в виду, что в обществе профессиональная мораль испытывает деформирующее влияние со стороны тех факторов общественной жизни, которые порождали эгоизм и индивидуализм и т.д.

Мы еще раз убеждаемся в том, что в любом обществе имеющиеся профессиональные кодексы противоречивы. В чем же их противоречивость? Она заключается в том, что, провозглашая принципы служения человеку и человечности, они бывают вынуждены считаться с интересами корпорации, с эгоизмом профессий, профессиональных групп.

Но это невозможно. Согласиться с идеей о «нейтральной этике» (Б. Рассел) нельзя. Жизненные условия западного общества направлены действуют на сознание ученых и других специалистов, порождая отчужденность «мира профессионалов» от гуманистических задач науки и потребностей социального прогресса.

В результате требования профессиональной этики становятся расплывчатыми и утопическими, либо принимаются формально в

поведении специалистов и не реализуются. Таким образом, иллюзорная идея о внеклассовой этике фактически маскирует служение интересам определенных классов.

Вопрос у нас ставится так: достоинство каждого конкретного вида труда, всякой профессии, в конечном счете, утверждается тем, насколько последовательно воплощаются в нем нравственные ценности.

Профессиональная мораль не изолирована от общей морали, господствующей в конкретной социально-экономической формации. Господствующая мораль является доминирующей по отношению к профессиональной морали. Поэтому лишь на основе учета общеморальных требований возможно правильное понимание нравственных проблем той или иной профессии. И сама профессиональная мораль представляет собой специфическое преломление, конкретизацию принципов и норм господствующей в данном обществе морали применительно к задачам и особенностям различных профессий.

В соотношении национального и общечеловеческого момента акцент переместился на общечеловеческий. Но профессиональное разделение труда в любом обществе остается, следовательно, способствует формированию профессиональной морали.

Профессиональная мораль связана с различными спецификами профессии, которые непосредственно связаны с понятием профессионального долга, чести, обязанности, гордости, преданности и т.д.

Профессиональная мораль «компетентна» в вопросе определения ценности тех или иных поступков личности при выполнении ею профессиональных ролей. Она создает нюансы определенного отношения к людям в зависимости от выполнения ими профессиональных обязанностей. В связи с этим по-разному оцениваются и конкретные поступки людей разных профессий с учетом критериев профессиональной морали.

Профессиональная мораль призвана обеспечивать морально должный и ответственный набор профессионального решения, его практическую реализацию, учитывающую необходимость сочетания личных и общественных интересов.

В свою очередь, активная жизненная позиция личности в процессе своей реализации обязательно приобретает профессиональную форму выражения.

Что же такое профессиональная мораль? *Профессиональная мораль* – это модификация (видоизменение) моральных установок, т.е. общих установок, переведенных в нормы, правила и принципы, пригодные для морального выбора и нравственной оценки характера выполнения человеком профессиональных обязанностей, его поведения как специалиста в конкретных жизненных ситуациях данного общества.

Достоинство каждого конкретного вида труда, всякой профессии, в конечном счете определяется тем, насколько последовательно ее представители воплощают в своей деятельности общие человеческие, нравственные ценности.

Как мы уже отмечали выше, есть такие профессии, представители которых непосредственно входят в контакт с людьми, возможность вхождения в духовный мир человека обуславливает необходимость существования для подобных профессий таких норм морали, которые с одной стороны, содействуют успешному осуществлению профессиональных функций, а с другой – обеспечивают охрану интересов личности. Естественно, что к представителям таких профессий общество предъявляет повышенные моральные требования, но в тоже время и оказывает им большое доверие, поднимая социальный и нравственный престиж профессий.

В наше время возрастает роль моральных факторов, а это накладывает свой отпечаток на требования, предъявляемые обществом к представителям любых профессий, они должны соответствовать занимаемой должности по своим деловым и морально-политическим качествам.

Существует много различных видов профессиональной морали, они имеют общее и специфику. Общее определяется тем, что любая профессиональная мораль выступает как часть общей морали, зависит от нее. На современном этапе развития в нашем обществе наблюдается тенденция к еще большему внедрению норм общечеловеческой морали в сознание профессиональных групп. Это связано с перестройкой социально-экономических отношений и духовного обновления общества на основе гласности и демократии.

Здесь следует обратить внимание на то, что характер морали не исключает, а наоборот, предполагает необходимость учитывать ее специфические требования к конкретным видам профессиональной

деятельности. Это в первую очередь относится к тем профессиям, представители которых вступают в непосредственный контакт с людьми, например, врач, юрист, артист, журналист и др.

Учитывая специфику нашего вуза, мы более подробно остановимся на этике педагога. Давайте заглянем в историю и посмотрим, как же все-таки развивалась профессиональная этика педагога.

Элементы педагогической этики мы находим в учениях древних философов и педагогов, пытавшихся осмысливать специфические проблемы педагогической морали. Ее зарождение связано с появлением профессиональной педагогической деятельности, возникновение которой было обусловлено рядом социально-экономических причин.

История развития человеческого общества представляет собой не только смену общественно-экономических формаций, но и непрерывную смену людских поколений, каждое из которых, придя к жизни, застаёт определенный уровень материальных и духовно-нравственных богатств, созданных предшественниками в течение многих тысячелетий. Получив в наследство определенные производительные силы и исторически сложившиеся общественные отношения, новое поколение должно в сравнительно короткий срок усвоить накопленный практикой опыт управления общественным производством, овладеть комплексом трудовых умений и навыков. Потребность общества передавать свой опыт и знания подрастающим поколениям вызвала к жизни систему школьного образования и породила особый вид общественно-необходимой деятельности – профессиональную педагогическую деятельность. Она явилась результатом процесса разделения труда и возникла на определенном этапе исторического развития общества.

На первой ступени развития первобытного общества никому в отдельности не доверялось воспитание детей. Они охранялись взрослыми и воспитывались, участвуя в коллективных работах. С развитием производительных сил и накоплением трудового опыта расширялись знания людей, усложнялись трудовые умения и навыки. Детям все труднее было усвоить их самостоятельно. Возникла необходимость организованного обучения и воспитания подрастающего поколения. Воспитание поручалось наиболее опытным членам родовой общины. Им предъявлялись

определенные требования: владеть умениями и навыками, которым нужно обучать детей, знать обряды религиозного культа, сказания, песни, игры, служащие воспитанию нравов.

Таким образом, уже в условиях родового строя воспитание начало выделяться в особую форму общественной деятельности.

Аристотель в «Афинской политике» описывает торжественный ритуал избрания афинянами учителей, которые должны были закалять молодежь физически, готовить ее к защите прав и собственности рабовладельцев, воспитывать в духе презрения к труду и людям труда – рабам. Учитель прививал молодежи такие нравственные качества, как верность классовому долгу, дисциплинированность, готовность управлять государством. Человек, избранный на пост учителя и воспитателя, проникался чувством гордости и благодарности к избравшим его, доверившим ему «судьбу государства», т.к. по мнению древних мыслителей, судьба государства зависит от политической и нравственной закалки молодого поколения.

Среди римских педагогов было много талантливых, образованных людей. Известный римский ученый *Марк Фабий Квинтилиан* сделал попытку обобщить свой педагогический опыт и теоретически осмыслить место учителя в воспитательном процессе. В своем сочинении «О воспитании оратора» он писал, что учителем может быть высокообразованный человек и только тот, кто любит детей, понимает и изучает их. Учитель должен быть сдержанным, тактичным, знать меру похвал и наказаний, являть собой пример нравственного поведения для воспитуемых.

Значительное внимание этому вопросу уделял великий чешский педагог и мыслитель *Ян Амос Коменский*. Он разработал своеобразный кодекс учителя, указав, каким должно быть поведение учителя и как ему необходимо относиться к своим профессиональным обязанностям. Считал, что должность учителя «настолько превосходная, как никакая другая под солнцем». Но эта должность накладывает и большие обязанности. Учитель, призванный воспитывать молодое поколение, сам должен быть честным, деятельным, настойчивым в достижении поставленных целей, поддерживать дисциплину «строго и убедительно, но не шуточно и яростно, чтобы не возбуждать страх и уважение, а не смех или ненависть. Следовательно, при руководстве юношеством должна иметь место кротость без легкомыслия, при взысканиях –

поричание без язвительности, при наказаниях – строгость без свирепости»¹.

Исключительное значение в развитии педагогической этики имеют педагогический опыт и литературное наследие *К.Д.Ушинского*. Он подчеркивал, что «влияние личности воспитателя на молодую душу составляет ту воспитательную силу, которую нельзя заменить ни учебниками, ни моральными сентенциями, ни системой наказаний и поощрений»². Учитель, по мнению Ушинского, должен быть образованным, теоретически подготовленным в области педагогики и психологии, иметь твердые убеждения, без которых нельзя работать, любить детей.

Представители французского просвещения считали движущей силой прогресса человечества просвещение, науку, разум. Именно с этих позиций они трактовали задачи нравственного воспитания, формулировали требования к нравственному облику учителя.

Образцом творческого применения теоретических основ этики в практике воспитания в школе является педагогическая, общественная и научная деятельность *А.С.Макаренко*. Он отмечал, что учитель должен помнить о первойшей – политической – цели воспитания подрастающего поколения. Большое внимание А.С.Макаренко уделял взаимоотношениям учителя и учащихся, его поведению в быту, внешности, педагогическому такту, мастерству и технике общения с детьми.

Наш современник *В.А.Сухомлинский* большое внимание уделял разработке проблем профессиональной этики учителя. По его мнению, не каждый может стать учителем, т.к. эта профессия требует от человека самоотверженности, терпения, большой любви к детям. Он не раз подчеркивал, что учение – это, прежде всего, живые человеческие отношения между педагогом и детьми. В основе этих взаимоотношений должна быть доброжелательность – азбука педагогической культуры учителя.

Развитие нашего общества в настоящее время характеризуется возрастанием широких масс трудящихся к конкретизации нравственных задач в условиях жизни и труда представителей различных профессий, к разработке кодексов профессиональной этики.

¹ Коменский Я.А. Избранные педагогические сочинения. – М., 1955 – С.609.

² Ушинский К.Д. Собр. соч. в 11 т. – М., 1948. Т.2. – С.29.

Труженики различных производственных коллективов, врачи, педагоги и др. все чаще обращаются к тем богатейшим нравственным традициям своих профессий, которые были накоплены на протяжении тысячелетий и теперь приобретают новую ценность.

Эти процессы, как и развитие морали вообще имеют свои объективные закономерности, связанные с экономическими отношениями, развитием моральной основы общества.

Прежде чем рассматривать педагогическую этику, ее специфику и функции остановимся на той роли, какую играет учитель в нашем обществе.

Александру Македонскому приписывают такой афоризм: «Родителям своим я обязан жизнью, учителю – правом на жизнь».

Об особой, ни с чем не сравнимой роли учителя хорошо сказал писатель *А. Фадеев*: «Учитель! Слово-то какое!... В нашей стране, где учится каждый ребенок – это первый человек. Будущее наших детей, нашего народа – в руках учителя, в его золотом сердце».

Жительница г. Ровеньки Герасименко А., работница с шестнадцатилетним стажем, мать пятерых детей писала: «В этом году наш батя, т.е. директор детского дома Сердюк Яков Федорович пошел на заслуженный отдых, этот человек заслужил большую благодарность от нас, воспитанников детского дома. Он всю жизнь посвятил детям. Перед уходом на пенсию он работал директором школы. Вот человек, поистине любящий не только своих детей, но и нас, детей народа, которые нашли в нем друга и отца. Он воспитал в нас самое хорошее, что есть на Земле. Я думаю, люди, что воспитывают детей – это самые заслуженные люди нашей страны». Это же самое можно сказать о директоре детского дома Хлебушкиной Антонине Петровне. Она всю свою жизнь посвятила детям-сиротам. И ее воспитанники – это учителя, врачи и даже министр энергетики.

В мыслях этой женщины, очень хорошо показано то место учителя, которое он занимает в нашем обществе. Влияние личности, внимательного и мудрого наставника в век научно-технической революции, становится более значительным, приобретает решающее значение для здорового и прогрессивного воспитания нашей смены.

Учитель оказывает воздействие на учащегося, прежде всего, содержанием преподавания своего предмета, самим процессом

овладения знаниями, которые превращаются в непосредственное его мировоззрение. Учителя, хорошо знают, что нет и не может быть такого обучения, которое было бы оторвано от нравственного совершенствования учащихся. Когда вы преподаете детям математику, физику, историю или обществоведение, или какую другую науку, вы не только сообщаете им необходимые в жизни знания, но и вместе с тем учите их трудиться, преодолевать препятствия, критически относиться к себе, ставить перед собой большие цели. И главное вы их учите самостоятельно думать. Так и только так получается сплав знаний и убеждений.

Новый облик человека, педагога не возникает автоматически, сам по себе. Прежде всего, здесь необходим высокий уровень культуры, образования, общественной сознательности, внутренней зрелости людей. Поэтому моральный облик учителя, воспитателя, требования к его нравственности составляют предмет озабоченности и пристального внимания всего общества.

Федоренко отмечает, что «Педагогическая этика представляет собой теоретическое осмысление требований, которые предъявляют учителю общество, осознание им требований и превращение их в его педагогические убеждения, а также нравственную оценку его профессиональной деятельности педагогической общественностью, всем обществом».

Педагогическую этику следует выделять из других видов профессиональной этики, в том числе и соответствующих профессий, объектом деятельности которых выступает человеческая личность по следующим основаниям. *Педагогическая этика* – относительно самостоятельный раздел этической науки – изучает особенности педагогической морали, выясняет специфику реализации общих принципов нравственности в сфере педагогического труда, раскрывает ее функции, специфику содержания принципов и этических категорий, она изучает характер нравственной деятельности учителя и нравственных отношений в профессиональной среде, разрабатывает основы педагогического этикета. Если этика изучает происхождение, сущность и закономерности развития морали, ее принципы и нормы, то педагогическая этика выделяет из всей совокупности нравственных проблем наиболее важные для деятельности педагога, дает ответ на вопрос об источниках профессиональных нравственных представлений, об их содержании и развитии на

основе общего нравственного прогресса, о нравственных основах педагогической деятельности. Реформа школы предполагает компьютеризацию учебного процесса, что невозможно осуществить без формирования правильной морально-психологической установки учителей на быстрейшее внедрение в учебно-воспитательный процесс достижений науки, техники и педагогической практики.

Следовательно, одной из главных целей педагогической деятельности выступает воспитание личности учащихся в духе нормативной этики данного общества.

2. *Педагогическая деятельность* – это, прежде всего воспитание всесторонне развитого, здорового поколения. Гегель писал: «Педагогика – есть искусство делать людей нравственными, она рассматривает человека как природное существо и показывает путь, следуя которому он рождается, его первая природа превращается во вторую духовную природу, так, что духовное становится в нем привычкой».

Этика дает педагогике методологическую основу организации воспитательного процесса. Педагогика же на этой основе выдвигает способы превращения этого процесса из общественных требований нормативной этики в индивидуальные убеждения, в личные нормы морали формирующейся личности нашего общества.

Итак, профессиональная педагогическая этика – это система норм, правил поведения учителя с учащимися, родителями, педагогическим коллективом, направленных на выполнение выдвинутых социальной жизнью нашего общества по обучению и воспитанию подрастающего поколения.

3. Педагогический процесс осуществляется через личность учителя. От него в целом зависит воспитательный, человеческий эффект преподавания и в значительной степени содержание образования. Учитель выступает не только как субъект труда, работник труда, но и как «орудие» труда. Если врач воздействует на больного, используя средства хирурга, лекарства, медицинские процедуры, а не только влиянием своей личности, то учитель воспитывает посредством только своей личности на личность ученика. Это единственное, что у него есть. Следовательно, если в обучении технические средства обещают большой прогресс, то в воспитательной деятельности их роль равна нулю.

4. Важной особенностью педагогической этики является ее устремленность в будущее. Те люди, к которым обращается учитель, станут наиболее активной, руководящей частью нашего общества через 20-30 лет. За это время изменятся и профессиональные нормы нравственности. Требования педагогической этики сегодня должны быть такими, какими мы хотим видеть нравственность всего нашего народа через 20-30 лет. Учитель должен перенести из будущего в настоящее, в школу те нравственные нормы, которые сейчас только возникают и отражают тенденции нравственного прогресса. Сегодня возникла необходимость совершенствовать подготовку подрастающего поколения через систему образования. Большие изменения, которые происходят в материальной, культурной и социальной жизни нашего общества будут решать те, кто сегодня садятся за школьную парту. Поэтому реформа ставит перед собой цель поднять работу школ, лицеев и колледжей на новый качественный уровень, соответствующий условиям и потребностям общества. Перспективы социально-экономического, научно-технического и духовного прогресса во многом закладываются системой и качеством образования. Реформа общеобразовательной и профессиональной школы, лицеев и колледжей идет не просто, а потому требует к себе неослабного внимания по всем линиям – от укрепления материально-технической базы школы, лицеев и колледжей до содержания, форм и методов учебно-воспитательного процесса. Но не будем себя успокаивать разговорами о реформе общеобразовательной и профессиональной школы. Мы хорошо видим, что она буксует.

Перейдем к рассмотрению функций педагогической этики. Так как педагогическая деятельность является формирующей, созидательной, то основными функциями морали учительства можно назвать 1) регулятивную, 2) ценностно-ориентирующую, 3) воспитательную и 4) познавательную. При выборе профессии педагога, молодой человек присматривается не только к методам работы своих школьных педагогов, но и задумывается над теми нравственными профессионально значимыми качествами, которыми должен обладать учитель. А уже поступив в педагогический вуз, знакомится с требованиями, которые предъявляются к личности учителя как в учебном процессе, так и в период педагогической практики. И будущий учитель постепенно

осознает систему нравственных ценностей, которыми руководствуется школа, усваивает социальную значимость своего труда, что общество доверяет ему свое будущее, что давать поверхностные знания детям безнравственно, предавать гласности заветные мечты учеников, пользуясь их доверием, подло попирать человеческое достоинство формирующейся личности недопустимо.

Законы диалектики, как единство и борьба противоположностей, переход количественных изменений в качественные, действуют в сфере моральной регуляции. Поэтому мораль выдвигает принцип не просто гуманизма, а гуманизма активного, коллективизма, основанного не только на взаимном уважении и взаимопомощи, но и на взаимной требовательности и взыскательности.

В педагогической морали функция моральной регламентации не просто адаптирована к определенной сфере труда. Повышенные требования к идейной убежденности, моральной ответственности, принципиальности педагога дополняют обязательные требования оптимального сочетания доброты и взыскательности, доверия и контроля и др. Учитель, как никто другой, должен соблюдать меру во всем, даже в мелочах.

1. *Ценностно-ориентирующая функция* реализуется в педагогической морали двояким образом. С одной стороны, всякая педагогическая деятельность должна быть нравственно ориентированной, ибо ее результат представляет собой большую социальную ценность и направлен на достижение нравственного прогресса. А с другой стороны, она обеспечивает формирование ценностных ориентаций на нравственную деятельность и совершенствование нравственных отношений.

2. *Нравственное сознание учителя* включает в себя высокие ценностные ориентации, которые обеспечивают необходимый уровень нравственной практики.

3. *Воспитательная функция* – органическая и специфическая функция педагогической морали. Моральные установки, нормы, оценки, стимулы – все это служит воспитанию нравственной личности. Особое значение в реализации этой функции имеет наличие идеала личности, идеала поведения и отношений. Совокупность этих идеалов представляет собой своего рода модель, ориентируясь на которую учитель должен формировать собственную личность и личность своих питомцев.

Изучение социальных функций педагогической морали, практика нравственных отношений в учительской среде имеет огромное значение для совершенствования подготовки специалистов и улучшения морально-психологического климата в педагогических коллективах.

В педагогической этике рассматриваются нравственные отношения, основанные на связи открытого одностороннего типа (отношения учителя к обществу и своей профессии через выполнение долга) и на связях многосторонних, касающихся взаимоотношений учителя с учащимися и др. учениками. Субъектом нравственных отношений в педагогической среде является учитель. Являясь основным звеном в учебно-воспитательном процессе, учитель осуществляет самое широкое взаимодействие с учащимися, их родителями, коллективом и т.д. Поэтому он является центральной фигурой нравственных отношений в системе педагогической морали. Объектами отношений учителя выступают учащиеся, их родители, коллеги, руководители, общественные организации, общество в целом.

Педагогическая этика рассматривает нравственные отношения как совокупность общественных контактов и взаимных связей, возникающих у учителя с теми людьми и учреждениями, по отношению к которым он имеет профессиональные обязанности.

На основании такого подхода можно выделить структуру педагогической этики.

Учитель и ученики. Среда, в которой происходит общение и взаимодействие между учителями и учениками, имеет как общие, так и особенные социальные признаки.

Учитель общается с учениками именно в тот период, когда они на практике постигают азбуку социальных отношений и нравственности, когда у них формируются и закрепляются основные нравственные установки. Мир взрослых дети постигают через призму взглядов учителя, который чаще всего становится их идеалом на всю жизнь.

Важнейшее условие положительного воздействия педагога на воспитуемого – это сочетание разумной требовательности и доверия к нему.

Важно отметить, что противоречия процесса нравственного воспитания в обществе вызваны главным образом морально-психологическими факторами, а также силой устаревших традиций,

закрепленных на уровне микросреды. Различают объективные и субъективные противоречия. Основными объективными противоречиями процесса нравственного воспитания можно считать: противоречия между задачами, выдвигаемыми системой воспитания и ориентирующими подрастающее поколение на высокие нравственные образцы, и жизненным опытом воспитанников, между должным, к которому мы хотим приобщить ученика, и его сиюминутными потребностями и желаниями: между свободой и ответственностью. А различие этих противоречий не может протекать без конфликтов, которые представляют собой ступеньки на пути социального созревания личности.

Успешное разрешение конфликтов, порожденных объективными противоречиями, зависит от уровня педагогической культуры учителя, от продуманности средств их решения.

Противоречия, вызванные субъективными причинами и доведенные до конфликта, чаще всего приводят к негативным результатам. порождают недоверие к воспитателю, создают психологический барьер во взаимоотношениях. Такие конфликты, имея объективную основу, все же не являются условием развития личности, так как чаще всего порождены невысокой нравственно-этической культурой учителя.

Одной из форм микросреды является семья. Она всегда остается неизменной. Семья – важнейший источник формирования нравственных позиций ребенка. Семейное воспитание накладывает глубокий отпечаток на формирование нравственных качеств личности, именно здесь ребенок приобретает некоторый жизненный опыт и приобщается к бытующим в обществе нормам морали, формируются представление о цели и смысле жизни, ценностные ориентации, нравственные и социальные потребности. Нравственные отношения между учителями и родителями строятся через посредника, т.е. ученика, который оказывается включенным в две автономно воздействующие на него микросреды. Эти две микросреды должны сливаться. Обычно школа или развивает нравственные качества ребенка, заложенные в семье, или вынуждена его перевоспитывать. В любом случае учителю необходимо знать конкретную ситуацию в семье.

Несмотря на возможные расхождения во взглядах на воспитание, ни родители, ни учителя не должны перечеркивать то,

что сделано другой стороной. Связь семьи и школы должна быть постоянной, а не эпизодической.

Мораль – порождение коллективное. В стремлении координировать коллективные усилия на гуманистических началах люди выработали такие нормы и принципы поведения, следование которым обеспечивало бы существование человеческого общества, его прогрессивное развитие.

Педагогический коллектив – одна из разновидностей профессиональных объединений (научное, медицинское и др.). Выполняя функцию духовного воспроизводства, является основным звеном в системе социального наследия. Он обеспечивает передачу подрастающему поколению знаний и опыта, накопленных человечеством. Именно к педагогическому коллективу относятся слова: «Коллектив – сложный оркестр, в котором каждый имеет свой инструмент и играет на нем. В идеально сложном оркестре ни один инструмент не должен звучать диссонансом» (В.А.Сухомлинский).

Взаимопомощь и взаимодоверие в педагогическом коллективе являются одним из определяющих условий профессионального роста и нормального развития нравственных отношений.

Бернард Шоу сказал: «Если у вас есть яблоко и у меня, и если мы обменяемся ими, то у вас и у меня останется по одному яблоку. А если у вас есть идея и у меня есть идея, и мы обменяемся этими идеями, то у каждого из нас будет по две идеи». Математический парадокс, неправда ли? А если этот парадокс сделать законом нравственных отношений в педагогическом коллективе, то было бы прекрасно, но этот обмен должен быть абсолютно добровольным. И создание творческой атмосферы в педагогическом коллективе – это необходимость, продиктованная современным состоянием научных знаний, развитием научно-технической революции, реформой в общеобразовательной школе.

Учитель-воитель духовного мира личности, доверенное лицо общества, которому оно вверяет самое дорогое, самое ценное. Учитель, преподаватель – ключевая фигура перестройки. Новое высокое звание «учитель» приобретает свой истинный смысл лишь тогда, когда оно неотторжимо от понятия культуры, нравственности. Именно культурность и высокая нравственность делают педагога личностью. Без такой личности нет школы.

Личный пример педагога оставляет след у молодых людей на всю их последующую жизнь.

Нормативные принципы педагогической этики выражаются через общечеловеческие ценности и искренность учителя. Необходимо, чтобы те идеи, о которых говорит учитель, были бы основой мировоззрения, частицей души учителя. Учитель должен быть искренним - последствия неискренности и лицемерия ведут к плачевным результатам, тем более, если ученик первоначально доверял учителю, а потом разочаровался. Такой ученик переносит свое разочарование личностью учителя на все, что тот говорил, становится скептиком, циником, перестает доверять, уважать человеческие ценности, у него рождается озлобленность. Известный драматург Ю.Чернышев так вспоминает о своем учителе: «У нас был такой случай. Преподавал физику учитель К., неплохо объяснял материал, но любил читать «мораль». Говорил о долге человека, о нравственности, чистоте, высоких принципах и не обычными словами, а возвышенными и всегда ссылаясь на какой-нибудь исторический факт. Нам даже это нравилось. Когда он читал мораль, мы всегда узнавали что-то новое. Но вот, однажды мы узнали, что наш учитель учит нас, а сам пьет, ночью у него в доме картежная игра, матери-старухе некуда притулиться. Прилипло к нему прозвище Тартюф. Всякий авторитет в наших глазах этот учитель потерял. Он по-прежнему читал свои нотации, но на них уже никто не обращал внимания, ему не верили. Помню как мой сосед по парте, когда нашего учителя премировали, сказал задумчиво: «А может так и надо жить?» Вот это уже было самое плохое, самое опасное».

В качестве нормативного требования к учителю выдвигается разносторонность интересов, высокая культура. Тот, кто хочет стать настоящим учителем не должен замыкаться в узкую область преподаваемого предмета. Он должен много знать, понимать. Для учителя эти знания не просто желаемые, а необходимые профессионально. Учителю необходимо быть на высоком уровне знаний.

Следующим требованием нормативной педагогической этики выступает требование нравственной чистоты, справедливости, честности учителя. Н.А.Добролюбов очень точно выразил это требование: «Чем более учитель будет помнить, что ученики смотрят на него, как на существо высшее, - тем более будет

доставлять отрады каждая его похвала, тем глубже врежется в сердце каждый его упрек, а, следовательно, и все дело воспитания будет идти благотворнее. Но горе учителю, кто неосторожным своим поведением разрушил его обаяние, которым окружен в их глазах, тотчас слова учителя – теряют силу!»

Важной нормой педагогической этики является требовательность. В ней проявляется уважение к человеку, вера в нераскрытые возможности. Вот, что пишет о своем учителе крупный физик Борисов: «Перейдя в 8-й класс я приуныл, потому что узнал, что учитель по физике человек требовательный, а у меня по физике слабая тройка. И вот первый вызов к доске, задачу решить не могу. Но учитель берет мел и решает ее тем способом, которым начал решать я (по мнению класса – решением неверным) Задача решена. Учитель говорит: «Я считаю, Борисов, что для Вас эти задачи элементарные. чувствую, Вы должны работать по большому счету. Только надо работать». Это подстегнуло ученика, он начал заниматься, увлекся физикой, стал известным ученым. Борисов так заканчивает: «Как ни строг и требователен наш физик, скажу так: «Он заставлял нас работать больше на себя, чем другие учителя. Мы повиновались, потому что чувствовали в нем человека и даже больше - друга».

Далее, нормативным требованием является добросовестное исполнение своих обязанностей. Учителю часто приходится оценивать знания, поведение учеников. Эти оценки должны быть справедливыми. Учитель – это человек и потому он не может относиться ко всем своим ученикам одинаково. Однако следует стремиться, чтобы все были уверены в доброжелательности, чтобы у детей не создалось впечатление, что класс разделен на любимчиков и постылых. Учитель при ответе не должен требовать стандарта, не добиваться именно той формулировки, которую он дал на уроке, лекции. В книге профессора Наумова «Нажмите кнопку, коллега» поднимается много вопросов по совершенствованию методов обучения школьников и студентов. Пример: «Студентка в мединституте сдает экзамен по внутренним болезням. В билете стоит вопрос - ангина. Студентка полностью рассказала все, что касалось возникновения и лечения ангины. Но профессор не доволен. Цвет зева? – Красный. Профессор – нет. Студентка перебирает все синонимы слова красный – алый, малиновый, розовый и т.д. Пока профессор не останавливает. А я

вам на лекции давал - пылающий зев». Учителю нужно аргументировать свое несогласие с ответом учащегося, но приводить при этом данные науки, выводы ее, но ни в коем случае свой авторитет, свою власть.

Правилом нормативной педагогической этики следует считать требование к учителю: быть уверенным в себе, но ни в коем случае не самоуверенным. А это значит быть очень строгим к своим урокам, лекциям. Неудовлетворенность – верный залог творчества и совершенствования.

И, наконец, педагогическая этика требует особого, тщательного соблюдения этикета. Этикет учителя – это не просто вежливость, воспитанность, чуткость, внимательность, точность. Это образец, эталон поведения для учеников. Учитель воспитывает тем, как он здоровается со взрослыми, с детьми, с классом в целом. Как он ведет себя со старшими, с женщинами и т.д.

Педагогический этикет, педагогическая этика – все-таки главным остается мировоззрение, осознание своей нравственной ответственности и долга. Оно лучший ориентир при выборе поступков. Этикет, знание его обогащает личность и входит как часть в содержание педагогической этики.

Все эти и ряд других требований этики служат укреплению авторитета педагога среди учащихся и учителей, помогают выполнению основных задач своей профессии – формированию здорового поколения.

Успешно решать сложные задачи, поставленные реформой непрерывного образования, может лишь тот учитель, который олицетворяет собой образец высоконравственной личности.

Литература:

1. Конституция Республики Узбекистан. – Ташкент: Узбекистан, 2017.
2. Каримов И.А. Юксак маънавият – энгилмас куч. – Т.: Маънавият, 2008.
3. Умаров Э.У. Загыртдинова Ф.Б. Этика. Прикладная этика. Ташкент: «Noshir». – 2012.
4. Агзамова Н.Ш. Этика. Учебно-методическое пособие. Ташкент, «NORI». 2013
5. Этика А.А. Гусейнов Р.Г. Апресян. М., «Гардарики». 2004.
6. История этики В.Г.Иванов. Издательство «Лань», 2002.
7. Этика. Под общей ред. Радугина В.С. М., Прогресс. 2003
8. Зеленкова И.А. Этика. Учеб. пособие. – М., 2003.
9. Арутюнова Л.М. Каххарова М.М. Этика. – Ташкент: “IQTISOD-MOLIYA, 2007.
10. Гусейнов А.А., Апресян Р.Г. Этика. – М., 1999.
11. Дробницкий О.Г. Проблемы нравственности. – М., 1977.
12. Разин Р. Этика: Учеб. пособие для вузов. – М., 2004.
13. Словарь по этике. – М., 1989.
14. Хасанов М.Х., Каххарова М.М., Агаронян Ю.А. Основы этики, эстетики, логики как научных дисциплин. – Ташкент, 2005.

МОРАЛЬ И ЭКОЛОГИЯ

План:

1. Экологические проблемы в истории развития этики.
2. Природа, нравственность, человек.
3. Отношение к природе как цель нравственного воспитания.

Слово «экология» - несомненно, одно из самых популярных сегодня. Неразрывны экология среды обитания, природы и экология духовности. Президент Республики Узбекистан подчеркивал, что весь мир един и взаимосвязан. Наш общий долг оставить планету нашим детям и внукам благоустроенной и пригодной для достойной и счастливой жизни. Узбекистан столкнулся с одной из тяжелейших бед. Водные ресурсы среднеазиатского региона – на пределе. Аральская экологическая катастрофа¹ с тревогой осознается как трагедия мирового масштаба. С ней Узбекистану и его соседям-собратьям в одиночку не справиться.

Ученые, писатели, поэты, журналисты ставят проблему экологии на один уровень со всеми современными проблемами общества и проблемами морали, в частности.

Как же соотносится экология и мораль? Можно ли говорить о нравственном отношении человека к природе. Насколько сегодня природа представляет нравственную ценность?

Ответы на эти вопросы определяются многими обстоятельствами. Давайте рассмотрим некоторые от них.

Сегодня просто необходим анализ экономических, технических, природоохранительных аспектов взаимодействия человека и природы. Но не менее важно и философское исследование вопроса о месте человека в природе.

В современных условиях огромное значение приобретает ценностно-регулятивная, ценностно-ориентирующая (аксиологическая) функции философии. Именно поэтому на первый план выступает этика.

В системе «общество – природа – человек» отношение человека, несомненно, носит нравственный или безнравственный характер в полном смысле этого слова.

¹ Выступление Президента Республики Узбекистан Шавката Мирзиёева на 72-й сессии Генеральной ассамблеи ООН. 19 сентября 2017 года. www.gazeta.uz

Хищническое отношение к природе одновременно выступает и как антигуманное отношение к другому человеку, и в этическом плане проявляется как аморальное и представляет собой общественное зло.

Забота о природе – это забота о человеке. А беспокойство об окружающей среде – это беспокойство о том, кого эта самая среда окружает. Мы все должны понять, что без здоровой природы нет здорового человека физически и нравственно.

Мы можем с полным основанием считать, что важность формирования нравственного отношения к природе связана и с воспитанием у подрастающего поколения любви к своей «малой родине» - к дому, в котором родился, сделал первые шаги, где учился в школе, откуда выходил в большую жизнь.

А.И.Герцен писал: «Природа не может перечить человеку, если человек не перечит ее законам».

В истории философии и этике проблема нравственного отношения к природе не получила прямого отражения, как это характерно для современного их содержания, что во многом обусловлено остротой экологической ситуации, которая возникла в конце XX – начале XXI вв.

Однако было бы ошибочным считать, что нравственная сторона отношения человека к природе совсем не нашла места в творчестве мыслителей прошлого.

Софисты утверждали, что «человек -- мера всех вещей». Обратите внимание, эти слова во многом определили ценностную иерархию в системе «человек - природа». Предметом этического анализа становится природа человека, хотя она еще неразрывно связана как у пифагорийцев со всей вселенной, космосом, природой вообще.

Человек стремится использовать ценность природы, признавая ее ценность. Мы видим, что объектом человеческой оценки становится не только природа как ценность сама по себе, но и отношение к ней.

Условно можно выделить два типа нравственного отношения к природе: рациональный и sentimentalный или эмоционально-психологический.

Из истории развития общества мы видим, какие этапы прошло человечество, когда природные явления непосредственно

наделялись нравственным значением и смыслом, подвергались моральной оценке.

Человек наделял природу нравственным элементом, оценивая с позиций добра и зла все происходящее вокруг него. А вот противоположность «добра» и «зла» являлась важнейшим диалектическим приемом первобытного мышления и способом оценки жизнедеятельности человека.

Первобытный человек верил, что всякий предмет природы подобен ему и потому относится к этому предмету как к самому себе подобному. А это определенным образом влияло на отношение человека к природе.

Античная цивилизация воздействует на природную среду в целях удовлетворения общественных потребностей. Усиливается стремление преодолеть стихийные силы природы, а это приводит к возникновению науки. Гомер и Гесиод природу включают в процесс человеческой деятельности.

Природные и социальные начала человека оказываются в центре внимания этики и философии, а нравственное содержание отношения к природе, обнаруживается в контексте изучения «природы человека». В частности, Платон прямо указывал на необходимость рационального использования земель: «Нельзя устраивать гробницы на возделываемой земле». «Земля наша мать, она доставляет людям пропитание. Поэтому пусть никто – ни живой, ни покойный – не лишает этого нас, живых».

Учение Ф.Бекона явилось толчком для изучения природы и практического овладения ее богатством. Именно ему принадлежит фраза: «Знание - сила», призывающая к постоянному поиску истины... Он считал, что философия, как и знание вообще, увеличивает власть человека над окружающей природой.

У английского ученого А.Шефтбери природа выступает в качестве творца, в котором нет ничего сверхъестественного, а есть только «естественное и полезное». Он акцентирует внимание на необходимости этического исследования не только того, что отвечает благополучию, нравам, но и того, что отвечает природе. Именно в этом случае люди могли бы увидеть «красоту и благопристойность» в природе и тогда порядок морального мира был бы столь же совершенен, как и порядок мира естественного.

Негативные экологические последствия XX в. заставили людей снова и снова задуматься над своим отношением к природе.

Культура – если она развивается стихийно, а не направляется сознательно, оставляет после себя пустыню. Насколько эти мысли сегодня актуальны.

Экология и этика, экология и мораль, обратите внимание, насколько эти понятия связаны между собой, что их отношение становится предметом научных исследований и острых международных дискуссий.

Сегодня возрос интерес к научно-популярным и художественным произведениям о животных, растениях, природе в целом. Именно в этом просматривается стремление человека обрести утрачиваемую гармонию в общении с природой.

Естественно, что обсуждение острых экологических проблем современности связано с назреванием в нем экологического кризиса. В XXI в. люди все яростнее ощущают на себе отрицательные экологические последствия. Отсюда – движение протеста против чисто потребительского отношения к природе, начиная от прогрессивно настроенных ученых и до молодежных организаций. Появился призыв к формированию нового «чувства природы».

Английский естествоиспытатель Дж.Хаксли утверждает, что «самая важная проблема века – это проблема разрыва связи человека с природой». Он убежден, что природа является регулятором всей социальной жизни, источником нравственности, и со знанием экологических закономерностей он связывает по существу перестройку всех сфер жизни человека, системы его моральных ценностей. Человек не должен чувствовать себя отделенным от остальной природы, т.к. он часть ее – та часть, которая стала сознательной, способной к любви, пониманию, целеустремленности, красоте.

Идеологи экологии не ограничиваются постановкой проблем всего сообщества. Они претендуют на роль выразителей интересов всего человечества, ища новые пути идеологического сближения.

Экологическая ситуация современности требует радикального пересмотра ценностей цивилизации до полной их замены.

Можно сделать вывод, что основные причины экологического кризиса философы видят не только в негативных последствиях научно-технического прогресса, сколько в нравственной природе самого человека, в его сознании и поведении. Следовательно, можно сделать вывод: во-первых, главной предпосылкой

экологической этики является единство человеческого вида с окружающей его природой Во-вторых, экологическая этика затрагивает проблемы поведения, под которыми в широком смысле подразумевается всякое действие, направленное на природу. В-третьих, экологическая этика обращается к проблеме ценностей и потребностей, рассматривая ее в этико-экологическом аспекте. И, в-четвертых, экологическая этика пытается выработать модель «экологического человека» и предполагает кодекс поведения, которым он должен руководствоваться.

М.Пришвин писал: «Лучшее, что я храню в себе, это живое чувство к хорошим людям, от которых я произошел, замаскированное словом «природа». Это и есть живое чувство Родины».

Нравственное содержание проблемы «общество-природа» имеет непосредственный выход на человека, на его социально-нравственное развитие. Духовно-нравственные основы взаимоотношений между людьми тем или иным образом отражались в их предметно-чувственной деятельности, закрепляясь в сознании и поведении человека.

Необходимо понять, что природа и общество находятся в отношении сложной взаимосвязи, представляя собой две стороны единой системы. Основным типом связи в этой системе является человеческая деятельность, которая обладает ценностным содержанием, обусловленным существующими в обществе ценностными ориентациями. Отсюда следует, что нравственное содержание отношения человека к природе может быть выявлено только с учетом общественного характера этого отношения к социальной ценности человеческой деятельности.

Нам важно понять, что человек существует в пределах объективных связей с природой. Он не может не воздействовать на нее, преследуя в своей деятельности цели удовлетворения разнообразных потребностей, общесоциально и классово обусловленных. А вот возникающее противоречие между человеком и природой обусловлено способом производства и характером присвоения его продуктов.

Вместе с тем, частная собственность превращает природу в источник получения прибыли. Здесь необходим четкий, разумный подход использования природных ресурсов.

Важное методологическое значение имеет понимание единства политико-экономического и эстетического подходов к проблеме взаимодействия человека и природы.

Необходимо рассматривать человеческую деятельность, направленную на природу, с точки зрения общественной значимости этой деятельности.

Гармоническое развитие отношений между человеком и природой можно связать с определенными успехами науки и техники, прогнозировать экологические последствия. Чем лучше люди будут учитывать отдельные последствия своих действий, тем в большей мере они будут не только чувствовать, но и сознавать свое единство с природой.

Нежелательные для человека негативные последствия, к которым приводит порой непродуманное активное вмешательство людей в ход природных процессов, напоминают нам о том, что «мы не властвуем над природой, а наоборот, нашей плотью, кровью и мозгом принадлежим ей и находимся внутри ее, что все наше господство над ней состоит в том, что мы, в отличие от всех существ, умеем познавать ее законы и правильно их применять».

Да и отношение к природе в любом обществе обусловлено общенародной, государственной собственностью на средства производства. Эта форма собственности служит необходимым условием рационального использования природных богатств, установления гармонии между человеком и природой.

Нравственное отношение к природе является ценностным отношением.

Сопричастность экологии к целям человека порождает ее связь с нравственностью и социальными ценностями, поскольку внешними регулятивами системы целей являются как раз ценностные и нравственные принципы.

Итак, объектом этического анализа может быть все человеческое поведение с точки зрения «добра» и «зла», главных категорий этики, в их конкретно-историческом контексте.

В том случае, когда действия людей, направленные на природу, рассматриваются под углом зрения их ценностных характеристик, возможно выделение поведенческой стороны отношения человека к природе. В связи с этим проблема ценности нравственного отношения к природе предстает как проблема моральной ценности

и оценки поступка, поведения личности, коллектива, общества в целом.

Мы должны учитывать, что соотношение блага и полезности оказывается сложнее, чем это кажется на первый взгляд. Надо понять, что не все, что полезно в данный момент для отдельной личности, одновременно является благом вообще.

Необходимо понять, что решение проблемы состоит не в превращении природы «во внешнюю и абсолютную ценность» для человеческой жизнедеятельности, а в изменении ценности самого человека.

Выше отмечалось, что нравственное отношение к природе реализуется в поведении человека. Отсюда возникают проблема моральной оценки поступка, проблемы долга, ответственности и др.

Два одинаковых по своим действиям поступка могут обладать различной нравственной ценностью. В 1942 году в газете «За Родину» была помещена заметка инженера В.Ларионова «Бережно относиться к лесам». В ней строго предписывалось: не вырубать лес в полосе 20-25 метров по обе стороны дороги. Даже в то суровое, военное время, человек не бездумно рубил лес, а с заботой о будущих поколениях.

Обстоятельства создаются человеком, и они оказываются в сфере моральной оценки. Совершив неблагоприятный поступок, человек нередко пытается оправдать его отрицательное значение тем, что он не знал о последствиях, к которым он может привести.

Особую актуальность в современных условиях приобретает категория моральной ответственности.

И последнее на что нам необходимо обратить внимание это на то, что воспитание нравственного отношения к природе невозможно вне общественных связей и отношений.

На сегодняшний день совокупность правовых, экономических и управленческих предпосылок в области природопользования, сложившаяся в последнее десятилетие, создает возможность для решительного улучшения взаимодействия общества и природы. А вот переводу принципов рационального природопользования на уровень индивидуального сознания личности способствуют нравственно-воспитательные воздействия.

Такие нравственные качества личности, как бережливость и ответственность должны определять нравственное отношение к

природе. Но бережливость может быть не только положительным, но и отрицательным моральным качеством. Она может быть корыстной, ограниченной эгоистическими интересами личности или коллектива.

Наша задача состоит в том, чтобы воспитывать нравственное качество «бережливость» как высокое нравственное качество личности.

В последнее время все чаще говорят об «экологической ответственности», «экологическом поведении».

Мы понимаем, что охрана природы невозможна без высокой личной ответственности каждого человека, занятого в общественном природопользовании. Наверное, поэтому воспитание ответственного отношения к окружающей природе, как и чувства любви к ней, является важной воспитательной задачей. А вот проблема воспитания нравственного отношения к природе тесно связана с вопросами формирования «экологического мышления». Все это обуславливает необходимость выявления нравственного содержания «экологического воспитания», что очень важно не только для решения экологических проблем, но и для нравственного совершенствования личности.

Мы осознаем, что природа всегда оказывала на человека большое духовное воздействие. Сегодня она из средства воспитания превращается в его цель. Правильнее будет сказано, что не природа сама по себе, а отношение к ней со стороны человека становится целью воспитания. В.С.Липицкий пишет «Целью экологического воспитания должно быть глубокое осознание людьми идеи оптимального воздействия общества и природы (социально-экологического идеала), своей взаимосвязи с природной средой и ответственность за ее состояние, реализующейся в соответствующей деятельности и образе поведения».

Выделение особого направления в воспитательной работе – экологического воспитания – вполне оправдано и актуально. Как и всякое воспитание, оно невозможно без усвоения определенной суммы знаний, в данном случае знаний основ экологии.

Мы понимаем, что экологическое воспитание нельзя ограничивать экологическим образованием. Здесь необходимо найти гармоническое соединение рациональной и психологической сторон воспитания. Думается, что психологическая сторона

отношения к природе, т.е. чувство любви к ней, не компенсирует отсутствия экологических знаний, также как и знания не заменят любви к природе.

Нам не следует удивляться, что «поклонники красоты» родной природы могут захлампыть ее отбросами, обрывать цветы и т.п. Этот упрек можно, в одинаковой степени отнести и к людям хорошо знающим законы экологии, «экологически образованным». Одной экологической неграмотностью вряд ли возможно объяснить факты варварского отношения к природе.

В экологическом воспитании необходимо добиваться правильного сочетания рационального и эмоционального содержания в сознании человека, в его отношении к природе. Требование «Берегите природу!» часто не срабатывает в силу того, что в воспитании был допущен разрыв между эмоциональным и рациональным воспитанием к природе. И, что очень важно, чтобы эмоционально-эстетическое отношение к природе не отрывалось от нравственного отношения к ней.

На сегодняшний день нам необходимо выдвижение социально-экологического идеала, поскольку речь идет о формировании нового типа природопользования. Очень важно, чтобы такой идеал включал в себя представление о необходимости, с одной стороны, социального и научно-технического прогресса, всестороннего и гармонического развития человека, с другой стороны — нормального функционирования и улучшения биосферы планеты.

Экологическое воспитание как составная часть процесса формирования нового отношения к природе призвано обогатить мировоззренческие установки личности, способствовать развитию более широкого представления о биосфере и месте в ней человека.

Ориентация системы нравственного воспитания на охрану окружающей природной среды предполагает учет субъективных и объективных факторов, влияющих на формирование нравственного отношения к природе.

Так, современное состояние «оторванности» людей от природы, определенным образом влияет и на воспитание нравственного отношения к природе. Человек врывается в природу, испытывая естественный «голод общения» с ней. И чаще всего этот «голод» удовлетворяется за счет разрушения природы, вопреки экологическим нормам, моральным запретам и т.п.

Действительно, в современных условиях городской жизни человек оказывается в той или иной мере изолированным от естественной, живой природы. Тяга к природе, к ее тишине и покою превращается в острую потребность.

В воспитании нравственного отношения к природе есть главное, ведущее направление – это формирование высоконравственной личности. Сформировать такое отношение к природе возможно только через воспитание целостной направленности культуры личности, ее морального сознания и поведения.

Нравственная культура не является врожденным, оно воспитывается и, как правило, имеет неодинаковую степень развития у разных людей. Моральные качества человека формируются в процессе всей его жизни. Воспитание нравственного отношения к природе, включая в себя воспитание сознания, формирование «экологического мышления», в качестве конечной задачи имеет в виду обеспечение морально-ценного и экологически целесообразного поведения.

Нравственно-экологическое воспитание предполагает формирование активного морального самосознания, активной жизненной позиции, занимаемой личностью по отношению к природе. И то, чем станет природа для человека, каким будет отношение к ней, во многом зависит от общей нравственной позиции личности. Истинно нравственное отношение к природе – это результат активного самовоспитания.

Подводя итог вышеизложенному, можно сказать, что акцент на воспитании нравственного поведения во взаимоотношениях человека с природой объясняется, на наш взгляд, следующими обстоятельствами:

- во-первых, экологическая ситуация требует от людей активных природоохранных действий.

Для решения современных экологических проблем уже недостаточно только воспитания эстетических чувств, необходимы морально-экологическое просвещение и морально-экологическая деятельность;

- во-вторых, воспитание нравственно-экологического поведения обусловлено и самим характером взаимосвязи общества и природы, которая осуществляется через деятельность природы;

- в-третьих, воспитание поведения призвано ликвидировать тот разрыв, который еще существует между словом и делом.

Для решения задачи воспитания личности, которая занимала бы активную и высоконравственную позицию, в частности по отношению к природе в условиях демократического развития общества, имеются широкие возможности. Это организация нравственно-экологического просвещения, пресса, радио, телевидение, кинофильмы, в которых отражаются современные проблемы экологии и экологической культуры.

Огромное значение для нравственного воспитания, отношения к природе имеют народные университеты охраны природы, созданные во всем мире. Этим целям служит система образования и подготовки кадров и т.д.

Вывод: отношение человека к природе является целью нравственного воспитания постольку, поскольку служит формированию всесторонне развитой нравственной личности, способной к бережному отношению к природе.

Ответственность сегодняшних поколений людей за будущее человечества придает проблеме «общество - природа» высокий нравственный смысл. Земля у всех одна и содержать свою планету в порядке есть твердое правило всех людей, достойных называться людьми. Это правило выражает нравственный смысл человеческого отношения к природе.

Будущее природы – будущее человечества и оно должно быть в надежных руках.

Литература:

1. Выступление Президента Республики Узбекистан Шавката Мирзиёева на 72-й сессии Генеральной ассамблеи ООН. 19 сентября 2017 года.
2. Умаров Э.У. Загыртдинова Ф.Б. Этика. Прикладная этика. Ташкент: «Noshir». – 2012.
3. Агзамова Н.Ш. Этика Учебно-методическое пособие. Ташкент, «NORI». 2013
4. Этика А.А. Гусейнов. Р.Г. Апресян. М., «Гардарики». 2004.
5. Арутюнова Л.М. Каххарова М.М. Этика. – Ташкент: "IQTISOD-MOLIYA, 2007.
6. Разин Р. Этика: Учеб. пособие для вузов. – М., 2004.

НАРКОМАНИЯ – ЧУМА XXI ВЕКА

План:

1. История появления и распространения наркотических веществ.
2. Причины потребления наркотиков.
3. Характеристика потребления наркотиков среди молодежи.
4. Физическая зависимость от наркотиков.

О люди! Все похожи вы
На прародительницу Еву:
Что вам дано, то не влечет,
Вас непрестанно змий зовет
К себе, к таинственному древу;
Запретный плод вам подавай.
И без того вам рай не рай.

А.С.Пушкин. Евгений Онегин

Что же можно считать на сегодняшний день самым страшным злом, захватывающим все большее число совсем молодых людей, которые в последствие не способны на нормальную, полноценную жизнь? Злом, которое вначале не кажется таковым? Злом, которое сначала приносит радость, а затем превращает жизнь в кошмар? Злом, которое ломало здоровье, и жизнь всем его родным и близким?

Это то зло, которое распространяется так быстро, что уследить нет возможности, и при этом поражает не только тело, но и душу человека.

Одни при помощи этого зла зарабатывают деньги, другие - пытаются убежать от реальной действительности. Они ищут новых ощущений. Пытаются все попробовать в жизни. Попав в этот ужас, который сравним только с такими ситуациями, как война, стихийное бедствие, эпидемия, вырваться очень трудно, практически невозможно. Это зло – наркотические вещества.

Злоупотребление наркотиками, известно с древних времен. Сегодня его распространение в огромных масштабах, тревожит все мировое сообщество. Это социальное бедствие!

Наркотические мафии управляют государствами (Латинская Америка), имеют свои армии (Юго-Восточная Азия). Доходы

подпольных корпораций по торговле наркотиками превышают доходы по торговле нефтью и приближаются к мировым доходам по торговле оружием.

В международном антинаркотическом центре в Нью-Йорке существует документ, указывающий на число наркоманов на земном шаре – 1000000000 (миллиард) человек.

Эксперты Всемирной организации здравоохранения утверждают, что наркомания является большой угрозой для здравоохранения в мировом масштабе.

Может показаться, что наркотики появились совсем недавно. Однако это не так. Люди знакомы с наркотиками уже несколько тысяч лет. Их потребляли люди разных культур и в разных целях, например, для восстановления сил, для снятия боли и неприятных ощущений, для изменения сознания.

Археологические исследования показали, что уже в 400 г. до н.э. люди знали пиво и некоторые другие алкогольные напитки. Очевидно, процессы брожения были открыты случайно (виноградное вино появилось только в IV-III вв. до н.э.).

Первое письменное свидетельство использования интоксикантов – рассказ о пьянстве Ноя и Книги Бытия.

На Ближнем Востоке в V тыс. до н.э. имел широкую известность «Злак радости» (опиумный мак). Около 2700 г. до н.э. в Китае уже использовали коноплю (в виде настоя, как чай): император Шеен Нунг предписывал своим подданным принимать ее в качестве лекарства от подагры и рассеянности.

Как утверждает история, люди каменного века знали опиум, гашиш и кокаин и использовали эти наркотики при подготовке к сражению. На стенах погребальных комплексов индейцев Центральной и Южной Америки имеются изображения людей, жующих листья коки, датируемые серединой III тыс. до н.э.

Мы должны иметь в виду, что использование наркотика в одной культуре не дает нам права утверждать, что и в других культурах, в это же самое время люди знали этот наркотик и употребляли его. Как тогда, так и сейчас, в употреблении наркотиков людьми разных культур есть сходства и различия. На протяжении всей истории контакты между культурами во всех ее проявлениях, происходили благодаря торговле и войнам. В результате крестовых походов и путешествий Марко Поло европейцы узнали опиум и гашиш.

Исследования показали, что между культурами происходил двусторонний обмен. Родина кофейного дерева – Эфиопия. Европейцы познакомились с кофейным напитком в XVII веке. В Южную Америку, которая теперь является мировым производителем кофе, кофейные зерна завезли моряки. Из Европы в Америку пришел алкоголь, в 1545 г. в Чили появилась конопля.

До начала XX века практически не существовало ограничений на производство и потребление наркотиков. История говорит нам, что табак, кофе и чай были поначалу встречены Европой в штыки. Первый европеец, закуривший табак – спугник Колумба Родриго де Херес – по прибытии в Испанию был заключен в тюрьму, т.к. власти решили, что в него вселился дьявол.

Делалось несколько попыток объявить вне закона кофе и чай. Истории известны случаи, когда государство не запрещало наркотики, а наоборот содействовало процветанию торговли ими (вооруженные конфликты между Великобританией и Китаем в середине XIX в.). В этот период несколько миллионов китайцев пристрастились к опиуму. Естественно ужаснувшись таким масштабам, китайское правительство приняло множество законов о контроле над импортом опиума, но ни один из них не возымел желаемого действия.

Уже в 1839 г. разразился конфликт: китайская власть уничтожила большой груз опиума, который принадлежал американцам и англичанам. Началась опиумная война, в которой победили британцы. По Нанкинскому договору 1842 г. Англия получила права на использование портов Гонконга в качестве компенсации за уничтоженный груз опиума. И только в 1858 г. по условиям Тшенсинского договора Китай продолжал импортировать опиум, и у него были права на ввод больших таможенных пошлин. Исходя из этого, торговля опиумом сократилась и, в конце концов, прекратилась.

Только в начале XX в. во всем мире началась компания за разрешение использования наркотических веществ строго в медицинских целях (как обезболивающие препараты).

Как в Европе, так и в Америке в XX в. употреблялись одни и те же наркотики. Интересно, что много новых или «хорошо забытых старых» наркотиков было освоено сначала в США, а затем они распространились в других странах, так что Америка как бы задавала тон в международном потреблении наркотиков.

Возникает вопрос, почему же, несмотря на все ужасы, к которым приводит употребление психостимулирующих веществ, люди и, прежде всего молодежь, продолжают это делать? Они помогают молодому человеку уйти от реальности в мир новых, необычных переживаний и ощущений. Вступая во взрослую жизнь, он в 16-17 лет неожиданно открывает для себя существование души, начинает ощущать, что внутри него существует источник познания, что душа способна болеть и искать ответы.

Новые знания, которые требуются подростку, лежат не в области мышления и рассудка, а где-то гораздо глубже, в области чувств. Он не способен выразить это ощущение словами. Ему кажется, что взрослые не способны его понять. И естественно начинает искать новые авторитеты, которые с его точки зрения способны разделить с ним тайну и боль собственного «Я».

Жизнь показывает, что в поисках таких авторитетов везет немногим. Подростки, вступая во взрослую жизнь, особо начинают чувствовать несправедливость, жестокость, безразличие мира взрослых. Ошибка родителей в том, что они пытались скрыть от ребенка весь негатив реальной жизни, а повзрослев и увидев это, они воспринимают все как обман. Естественно, что он перестает им верить.

Чаще всего молодым людям кажется, что борьба за существование в реальном мире бессмысленна, не имеет ценности.

Всем известно, что природа не терпит пустоты, душа человеческая тем более.

Живущая с ощущением бессмысленности существования молодежь создает собственную культуру. Нам взрослым трудно ее понять. Созданная культура без связи с традицией, без искусства, без желания создавать что бы то ни было. Это культура убивания времени и прожигания собственной жизни.

Естественно, что взрослым такая «культура» абсолютно непонятна, они привыкли осознавать, что в их жизни есть конкретные ценности и цели. Один из пациентов реабилитационного наркологического центра сказал страшную фразу: «Покупка разных наркотиков – это все равно, что покупка разных программ для компьютеров... У тебя нет души – она абсолютно пуста. Колешься наркотиком, как будто на несколько мгновений покупаешь себе программу-иллюзию того, что у тебя пока есть живая душа».

Существует еще одна важная деталь. Это яркие ощущения – ощущения новизны, удачи и всемогущества – всегда чаще возникают у тех людей, которые склонны к самым разнообразным формам риска. Риск, азарт, нахождение на грани жизни и смерти, предельное физическое и психическое напряжение вызывают естественным образом примерно те же химические изменения в деятельности нервного волокна, которые вызывают кокаин и амфетамины.

Потребность в новых ощущениях является частью той потребности, которую психологи, а также философы называют *метафизической*, которая является причиной употребления наркотических веществ.

Существует еще ряд причин, которые толкают человека к употреблению тех или иных наркотиков. Например, биологические теории близки к «наследственным». Предполагается, что в процессе развития ребенка под действием тех или иных причин повреждаются определенные мозговые образования, в первую очередь – лимбическая система (определенные участки головного мозга), которая отвечает за эмоции человека. Повреждения эти весьма тонки и, видимо, происходят на уровне установления контактов и связей между нейронами (клетками головного мозга), а также на уровне структуры самих нейронов.

Правильное развитие головного мозга может нарушаться по различным причинам. Это могут быть механические травмы (сотрясение мозга), инфекционные заболевания, особо можно выделить вирусные, ряд отравлений и даже тяжелых пищевых.

В чем же причина? Нам необходимо сделать акцент на эндорфинах. Что это такое? Какую роль они играют?

Эндорфины – это эндогенные, т.е. вырабатываемые самим организмом вещества, по действию похожи на опиатные наркотики. В нашем организме в определенных количествах они есть всегда. Вырабатывается такое количество, которого хватает, чтобы обеспечить здоровому человеку хорошее настроение. Для эндорфинов существуют специальные рецепторы. Эндорфиновые рецепторы – это мельчайшие структуры нервных клеток, которые реагируют на присутствие эндорфинов и реализуют их эффект. Те же самые рецепторы обеспечивают эффект опиатных наркотиков, поэтому их также называют «опиатными рецепторами». Некоторые наркотики и алкоголь могут стимулировать выработку эндорфинов,

тем самым косвенно воздействуя на опиатные (или эндорфиновые) рецепторы.

Мартин Койман, голландский психиатр, в своей работе писал, что биологическая предрасположенность к наркомании может появиться также в результате психических стрессов. Родственными биологическим являются «психиатрические» теории. Суть их заключается в том, что наркоманией могут заболеть люди, имевшие изначально какое-либо психическое заболевание (психопатия, шизофрения, маниакально-депрессивный психоз).

Из вышеизложенного можно сказать, что в этих теориях есть рациональное зерно: психически больные люди менее устойчивы к эмоциональным нагрузкам и способность прогнозировать последствия того или иного поступка у них хуже, чем у здоровых.

Существует серьезная проблема, на которой необходимо сконцентрировать наше внимание. Изучение наркоситуации в целом наводит на грустные размышления – очевидно резкое омоложение участников незаконного оборота наркотиков и лиц, злоупотребляющих ими. Это обстоятельство побуждает заострить внимание на изучении части населения, наиболее пораженной наркоманией – несовершеннолетних.

Остановимся на основных тенденциях.

1. *Социально-демографические* тенденции злоупотребления наркотиками детьми. В настоящее время возраст человека, в котором он начинает прием наркотиков имеет устойчивую тенденцию к снижению. Подростки, допускающие первый опыт приема наркотиков – 12-16 лет.

2. *География явления.* Чумой XX-XXI вв. охвачен весь земной шар.

3. *Увеличение количества потребителей* наркотиков в окружении несовершеннолетних.

Следует подчеркнуть, что на каждого подростка, не потребляющего наркотики, приходится 3-4 человека употребляющих его.

4. *Видовое изменение ассортимента* принимаемых подростками наркопрепаратов: наркотики, психотропные вещества, клей «Момент», конопля, героин, кокаин, амфетамин и др.

5. *Миграция источников приобретения* наркотиков несовершеннолетними.

Сегодня прямо указывают на трансформацию главных источников приобретения наркотиков – от взрослых к детям. Это взрослые знакомые наркоманы. Первые дозы предлагаются бесплатно. Медицинские учреждения, которые выдают поддельные рецепты, нечистоплотными сотрудниками.

6. *Смещение мест потребления наркотиков* - с улицы переход на квартиры, некоторые учебные заведения, места отдыха, дискотеки, ночные клубы, домашние условия и т.п.

Изменение способов приема наркотиков заключается в том, что все более широкое распространение среди детей получает внутривенное потребление препаратов.

Почему происходит зависимость организма от наркотиков? Одним из самых тяжелых наркотиков считается героин. Как же развивается физическая зависимость от наркотиков и к чему она приводит? Когда же человека называют зависимым наркоманом?

Это когда вся жизнь и мысли таких людей сконцентрированы на наркотиках – на добывании, на употреблении, на поисках путей и средств добыть еще. Они живут, чтобы употреблять и употребляют, чтобы жить. Очень просто: зависимый человек – это мужчина или женщина, чьей жизнью управляют наркотики. Эти люди, находящиеся в тисках непрерывной и прогрессивной болезни, и конец для всех всегда один и тот же: тюрьма, лечебница или смерть.

Вначале человек испытывает желание повторно принять героин для того, чтобы испытать приятные ощущения, вызванные первым приемом. С точки зрения биохимии это означает, что он постоянно «посылает» в нервную систему уже готовые эндорфины, резко облегчая мозгу синтез этих веществ. Мозг, как достаточно гибкая система, начинает приспосабливаться к постоянному притоку регулирующих веществ. Это приспособление заключается в том, что нервная клетка как бы убивает сама в себе такие структуры, отвечающие за регуляцию ее деятельности. Она «привыкает» существовать в условиях «более высокого напряжения». Для того чтобы получать приятные ощущения, дозу приходится увеличивать. Они начинают расти на 5 день после первого приема. «Плотно севшие на иглу» наркоманы довольно быстро замечают, что наркотик даже близко не приносит удовольствия, как раньше. Они продолжают его употреблять для того, чтобы не испытывать

страшных ощущений, связанных с отменой наркотика. Наркоманы называют этот период простым и точным словом «ломка».

Первые симптомы зависимости от героина, так же как и рост дозы появляются после одной-двух недель употребления героина. Естественно, чем дольше продолжается систематический прием наркотика, тем тяжелее симптомы его отмены.

Первые симптомы начинают проявляться через 8-12 часов после принятия последней дозы. Признаки: насморк, слезо- и слюнотечение, сильная потливость, дрожь в теле и крайняя раздражительность, доходящая до полной невозможности сдерживать эмоции. Далее происходит расширение зрачков, отсутствие аппетита и т.д. При попытке приема пищи насильно, могут появляться отеки и опухоли. Поднимается кровяное давление, сердцебиение учащается, появляется тошнота, присоединяются чихание и боль в костях и суставах, но при всем этом сознание все это время абсолютно ясное, и спасительный обморок не наступает никогда. Ночь не приносит никакого облегчения, весь период «ломки» наркоман без снотворных не может спать ни минуты. Невозможность пить жидкость и принимать пищу истощает организм окончательно.

Следует обратить внимание на то, что у наркоманов длительное время принимающих героин инъекционным путем, может возникать острое желание просто уколоть себя в вену. Все равно чем, лишь бы испытать само ощущение внутреннего укола.

Героин порождает депрессию, а иногда даже приводит к самоубийству. Во время «ломки» наркоманы сами осознают, что не могут жить без героина, и начинают ненавидеть себя за это. Ужас в том, что они уже не могут остановиться. Они стали рабами героина.

Самый распространенный исход для наркомана – смерть.

Отчего они умирают?

1. При передозировке героина происходит остановка дыхания за счет перевозбуждения и последующего «ступора» дыхательного центра головного мозга.

2. Второй по частоте причиной смертей является одновременный прием героина и алкоголя. Например, в Москве каждые 3 часа хотя бы 1 молодой человек умирает бессмысленной смертью, при этом независимо от причин смерти (передозировка, отравление, самоубийство, сосудистая кома, инфекционные заболевания, неправильное обращение шприцом, отек головного

мозга, сепсис и т.п.). Средний срок жизни человека, постоянно употребляющего героин, не превышает 5-7 лет.

Как героин влияет на человека, на его этически-нравственный аспект?

Подросток не может изменить внешний мир, среду своего обитания и общения. Игнорировать действительность оказывается очень сложно. Молодым людям, осознанно или неосознанно, хочется убежать от реальности. Лучшим способом такого «химического бегства» от окружающего и от самого себя, паразитирующим восприятие внешнего мира, являются наркотики. Как ни парадоксально, это бегство оказывается ложным. Героин не в состоянии изменить внешний мир. Но за это время нервная система истощается и происходит старение.

В первую очередь будет страдать способность человека, злоупотребляющего наркотиком, к самооценке и самоконтролю. Он перестает оценивать правильность своего поведения в общении с окружающими. Чаще всего, утрата адекватной самооценки начинается с переоценки самого себя. Утрата способности видеть себя со стороны приводит к потере чувства дистанции при общении с другими людьми. Молодой человек ведет себя фамильярно, вызывающе и с родителями, и с совершенно незнакомым ему человеком с улицы, что приводит к многочисленным конфликтам. Причем, в любом конфликте, наркоман будет чувствовать себя всегда абсолютно правым. В конце концов он превращается в законченного эгоиста. Чувство «собственной правоты» становится тотальным. Все окружающие его люди становятся для него средством, инструментом нахождения денег для покупки очередной дозы героина. Все остальные стороны жизни его перестают интересовать. При этом нарастает непонятная со стороны «обидчивость». Как ни странно окружающие его люди не хотят «играть» по его правилам. Именно поэтому все близкие становятся «не правы», «не понимают», «не любят», «не доверяют», «притесняют». По мнению наркомана, ему все чем-то обязаны. Окружающие должны выполнять все его прихоти. У него нет обязанностей перед близкими, а есть только права. Наркоман думает, что все окружающие ничего не видят и относятся к нему по-прежнему – с любовью. Ему кажется, что его отношения с внешним миром абсолютно нормальны, и что сам он – добрый, хороший и внимательный к семье человек. Он не чувствует себя

больным. Ему живется «просто», хорошо и весело. А все окружающие – друзья, семья, врачи – пытаются его уговорить, что надо жить «скучно», т.е. учиться, работать, думать, создавать семью. Он не в состоянии думать о том, что за всякое удовольствие в жизни надо расплачиваться. Это происходит из-за полной неспособности к самооценке.

Само раскаяние, способность осознать беду приходит тогда, когда начинается синдром отмены.

Грань между способностью человека осознать, что прием героина надо прекращать навсегда и неспособностью понять даже это, очень тонка и хрупка. Самая главная характеристика этой грани – ложь самому себе. Это начало «дороги смерти». Вторым является – неспособность контролировать собственные эмоции. Человек становится не по возрасту раздражительным, гневливым, начинает кричать и размахивать руками по поводу любой мелочи, которая, казалось бы, не имеет к нему никакого отношения. Или внезапно начинает смеяться по каким-то абсолютно непонятым для окружающих поводам. Да и смена настроения происходит мгновенно и без всяких видимых причин. Он становится то замкнутым и нелюдимым, без всякого повода «обижается» и целый день не выходит из своей комнаты, то, наоборот, до неприличия весел. В эмоциональных реакциях подростка исчезает «середина». Он или плачет, или через секунду радостно смеется. А вот его ярость становится безудержной. На людей, которые не могут дать ему сдачи, в том числе на близких, он может лезть с кулаками, без всякого видимого повода. Это состояние называется «слабодушием».

Наркотики. Это слово прочно вошло в нашу жизнь. Мы слышим его с экранов телевизоров, мы читаем практически ежедневно в газетах и журналах, слышим из динамика радиоприемников. Мы уже привыкли видеть тех несчастных, которых коснулась чума по имени наркотик. Привыкли. В этом и заключается главная проблема. Она притупляет внимание к проблеме, делает нас безразличными, снисходительными. Просто каждый думает, что его эта беда никогда не коснется. Но это не так! Она в любой момент, как змея может влезть в ваш дом, и все разрушить до основания как в нравственно-этическом, так и в материальном плане. Поэтому в этом вопросе не может быть равнодушных людей.

Помните! Наркотики – страшный враг, коварный и безжалостный. Избежать его – никогда не пробовать.

И последнее, «Не бойся врагов – в худшем случае они могут тебя убить. Не бойся друзей – в худшем случае они могут тебя предать. Бойся равнодушных – они не убивают и не предадут, но только с их молчаливого согласия существуют на земле предательство и убийство», - так писал Бруно Ясенский.

Над этими словами стоит задуматься. Почему борьба с наркоманией не дает эффективных результатов? Да потому что бороться нужно не только с наркодельцами и не только за то, чтобы вывести наркомана из состояния абстинентного синдрома, но и с причинами, порождающими стремление к употреблению наркотиков.

Обществу необходимо повернуться лицом к проблеме наркомании, выработать не только тактику борьбы, но и определить стратегическую линию. К данной ситуации подходит следующая притча: «Путник, идущий вдоль реки, услышал отчаянные детские крики. Подбежав к берегу, он увидел в реке тонущих детей и бросился их спасать. Заметив проходящего человека, он позвал его на помощь. Тот стал помогать тем, кто еще держался на плаву. Увидев третьего путника, они позвали его на помощь, но он не обращая внимания на призывы, ускорил шаги. «Разве тебе безразлична судьба детей?» - спросили спасатели.

Третий путник им ответил: «Я вижу, что вы вдвоем пока справляетесь. Я добегу до поворота, узнаю, почему дети попадают в реку, и постараюсь это предотвратить».

Данная притча иллюстрирует возможные подходы к решению проблемы наркомании. Можно спасать «тонущих» детей, строя лечебницы и реабилитационные центры, воевать с наркодельцами и т.д. Однако существующие темпы роста детско-подростковой наркомании, высокая стоимость лечения и низкая эффективность существующих методов лечения делают такую работу мало результативной. Задача родителей, педагогов, специалистов «добежать до поворота реки и не дать детям упасть в реку».

Сегодня надо четко представить себе на научном уровне причины возникновения и распространения наркомании и токсикомании, а также психологические, социальные, биологические механизмы и их взаимодействие. Словом, надо как можно быстрее наладить всестороннее изучение проблемы с

выходом на практическое использование полученных результатов для борьбы с наркоманией и токсикоманией. Требуется серьезная социально-психологическая, нравственно-этическая служба, нацеленная на профилактику недуга в школьных коллективах, в семьях, неформальных объединениях по месту жительства. Речь идет о здоровье не отдельных граждан, а общества, которое не может считать себя в безопасности, пока не будет решена эта новая для нас и действительно сложная проблема.

Надо призывать молодежь к трезвости, осознанию долга и совести перед семьей, обществом и жизнью. Быть безразличным и небезответственным перед окружающими людьми, особенно перед подрастающим поколением. Быть борцом за счастье, добро и красивого в жизни.

Литература:

1. Мирзиёев Ш.М. Обеспечение верховенства закона и интересов человека – гарантия развития страны и благополучия народа. Т.: «Узбекистан», 2017.
2. Мирзиёев Ш.М. С нашим многонациональным трудолюбивым народом мы вместе построим свободное демократическое и процветающее государство. Т.: «Узбекистан», 2017.
3. Выступление Президента Республики Узбекистан Шавката Мирзиёева на 72-й сессии Генеральной ассамблеи ООН. 19 сентября 2017.
4. Умаров Э.У. Загыртдинова Ф.Б. Этика. Прикладная этика. Ташкент: «Noshir». – 2012.
5. Агзамова Н.Ш. Этика. Учебно-методическое пособие. Ташкент, «NORI». 2013.
6. Гусейнов А.А., Апресян Р.Г. Этика. – М., 1999.
7. Дробницкий О.Г. Проблемы нравственности. – М., 1977.
8. Разин Р. Этика: Учеб. пособие для вузов. – М., 2004.
9. Ягодинский В.Н. Убереечь от дурмана. - М.: Просвещение, 1989.

ВОПРОСЫ ДЛЯ ЗАКРЕПЛЕНИЯ

1. Этика – учение о морали.
2. Зависимость моральных взглядов и теорий общественных отношений.
3. Этические взгляды великих мыслителей средневековой Средней Азии.
4. Исторические типы морали и их сущность.
5. Социальные функции морали и их сущность.
6. Структура морали и ее специфика.
7. Сущность и черты нравственного процесса.
8. Нравственная свобода и необходимость.
9. Сущность профессиональной этики и ее место в системе нравственности.
10. Виды профессиональной этики и моральный облик педагога.
11. Понятие морального долга.
12. Достоинство как самосознание ценности человеческой личности.
13. Мораль и политика.
14. Всестороннее развитие личности – цель воспитания.
15. Роль художественной культуры в нравственном воспитании личности.
16. Проблема счастья в этике.
17. Критерий моральной оценки личности.
18. Сущность гуманизма.
19. Роль нравственности в укреплении трудовой дисциплины.
20. Формирование активной жизненной позиции – главная задача нравственного воспитания людей в период развития рыночных отношений.
21. Мораль и право.
22. Патриотизм и интернационализм как нравственные принципы.
23. Критика национализма и космополитизма.
24. Формальная и подлинная свобода выбора действий и поступков.
25. Причины живучести пережитков прошлого и религиозной морали в обществе и пути их преодоления.
26. Труд и его моральная значимость.

27. Добро и зло – наиболее общая форма нравственной оценки.
28. Проблема счастья в этике.
29. Формирование личности в коллективе.
30. Нравственные основы брака и семьи.
31. Совесть как этическая категория.
32. Взаимосвязь нравственности индивидуального и общественного сознания.
33. Соотношение совести со свободой и необходимостью.
34. Соотношение классового и общечеловеческого в истории морали.
35. Мораль и религия.
36. Противоположность коллективизма и индивидуализма.
37. Коллективизм и развитие личности.
38. Природа как общественное достояние.
39. Мораль и экология.
40. Роль нравственного воспитания в формировании чувства ответственности за судьбу мира.
41. Необходимость нового политического и нравственного в ядерный век.
42. Может ли человек совершить аморальный поступок по незнанию?
43. Всегда ли нравы общества менялись к лучшему?
44. Нравственный прогресс в современную эпоху.
45. Долг – это выбор или обязанность.
46. Совесть, ее значение в жизни общества.
47. Имеют ли научные открытия моральную ценность?
48. Могут ли политические решения приходиться в противоречие с моралью?
49. Какую роль в нашей жизни играют обычаи?
50. Как и почему исторически меняется содержание принципов морали?
51. История и современность принципа интернационализма. Какова его роль в условиях развития демократического общества?
52. В чем проявляется нравственная сущность интернационализма?
53. Можно ли назвать гармонически развитым человека, если он не знает культуру своего народа?
54. Значение моральной оценки поступка.
55. Значение этических норм в жизни общества и человека.

56. Как менялся этикет в зависимости от государства и исторической эпохи?

57. Все ли зависит в нравственном облике личности от влияния семьи?

58. Виды категорий этики.

59. Средства нравственного воспитания.

60. Что такое прикладная этика?

ТЕМЫ РЕФЕРАТОВ

1. Роль этических знаний в жизни человека.
2. Возникновение этики как науки.
3. Критерии нравственного прогресса.
4. Мораль и наука.
5. Моральные проблемы в искусстве.
6. Мораль и обычаи в нашей жизни.
7. Роль принципа коллективизма в системе моральных отношений в условиях демократического общества.
8. Гуманизм и его место в нашей жизни.
9. Проблемы национальных отношений в независимом, демократическом обществе.
10. История и современность принципа интернационализма.
11. Единство принципов интернационализма и патриотизма.
12. Мое понимание нравственной свободы.
13. Всеобщая декларация прав человека, ее историческое и современное значение.
14. Значение свободы слова в период строительства независимого, демократического общества.
15. Этикет – его история и отношения в обществе.
16. Мораль и поведение.
17. Культура поведения – в чем она?
18. Дружба и товарищество в жизни человека.
19. Ценность любви в современном обществе.
20. Нравственные взаимоотношения родителей и детей в демократическом обществе.
21. Культура быта в современных условиях.
22. Роль социальной среды в нравственном формировании личности.
23. Формирование прочных убеждений – важная задача нравственного воспитания.
24. Счастье человека и его нравственный идеал.

ТЕСТЫ

1. В каком из перечисленных периодов возникла мораль?

- а) мораль возникает у высших животных
- б) мораль дана человеку при рождении
- в) мораль возникает исторически в ходе эволюции
- г) мораль возникает в первобытном обществе
- д) мораль возникает в период рабовладения.
- е) мораль возникает в период ренессанса

2. Какие из перечисленных функций не выполняет мораль?

- а) воспитательную
- б) карательную
- в) нормативную
- г) теоретико-познавательную
- д) коммуникативную
- е) регулятивную

3. Кто из перечисленных мыслителей является основателем этики как науки?

- а) Ибн-Сина
- б) Платон
- в) Эпикур
- г) Алишер Навои
- д) Аристотель
- е) Алишер Наваи

4. В этическую систему какого мыслителя входит закон «категорического императива»?

- а) Фараби
- б) Кондиция
- в) Платона
- г) И.Канта
- д) Л.Фейербаха
- е) Гольбаха

5. Какое из данных понятий не относится к принципам морали?

- а) гуманизм;
- б) интернационализм
- в) патриотизм
- г) совесть
- д) коллективизм
- е) дружба

6. Какие из данных понятий не входят в категории этики?

- а) честь
- б) достоинство
- в) долг
- г) гуманизм
- д) совесть

7. С чего начинается общение?

- а) с приветствия
- б) с представления
- в) со знакомства
- г) с взгляда
- д) с рукопожатия

8. Найдите правильный ответ. Патриархальная семья характерна для:

- а) первобытного общества
- б) феодального общества
- в) рабовладельческого общества
- г) капиталистического общества

9. Какую из перечисленных функций не выполняет семья?

- а) репродуктивную
- б) воспитательную
- в) материально-хозяйственную
- г) коммуникативную
- д) развлекательную

10. Кому принадлежат слова: «Невежество порождает зло»?

- а) Улугбеку
- б) Канту
- в) Фараби
- г) Сократу
- д) Платону

11. Кто утверждал, что первое и основное условие наслаждения - атараксия, т.е. безмятежное состояние духа, спокойствие и невозмутимость?

- а) Беруни
- б) Сократ;
- в) Платон
- г) Улугбек
- д) Аристотель
- е) Эпикур

12. Где и когда возникло течение «стоицизм»?

- а) в Индии XI в. до н.э.
- б) в Китае VI в. до н.э.
- в) в Риме VII в. до н.э.
- г) в Древней Греции IV в. до н.э.
- д) в Древней Греции V в. до н.э.

13. Кто впервые из философов разрешал проблему свободы выбора в этике?

- а) Аристотель
- б) Платон
- в) Евклид
- г) Галлен
- д) Кант

14. Кто из перечисленных философов является первым систематизатором этики?

- а) Фараби
- б) Беруни
- в) Аристотель
- г) Сократ
- д) Платон

15. Кому из перечисленных философов принадлежат слова: «Я знаю, что ничего не знаю»?

- а) Аристотелю
- б) Платону
- в) Сократу
- г) Эпикуру
- д) Плутарху

16. Кто автор этих слов: «Добродетель тождественна знанию»?

- а) Эпикур
- б) Сократ
- в) Аристотель
- г) Фараби
- д) Гален

17. Кому принадлежат слова: «Незнание природы породило богов, познание ее должно их уничтожить»?

- а) Клод Гельвеций
- б) Поль Гольбах
- в) Аристотель

г) Фараби

д) Эпикур

18. Кто утверждал, что этика это наука об обществе?

а) Ш.Фурье

б) Сен-Симон

в) Роберт Оуэн

г) Платон

д) Абдулла Авлони

19. Кому из философов принадлежит утверждение, что этика «призвана регулировать деятельность общества»?

а) Аристотелю

б) Платону

в) Сен-Симону

г) Р.Оуэну

д) И.Канту

20. Кто из перечисленных философов насчитал в человеке 12 естественных страстей?

а) Сен-Симон

б) Сократ

в) А.Навои

г) И.Кант

д) Ш.Фурье

21. Кто из перечисленных философов является родоначальником классической немецкой философии конца XVIII в. - начала первой половины XIX в.?

а) Ш.Фурье

б) Л.Фейербах

в) Сен-Симон

г) И.Кант

д) Поль Гольбах

22. Кто автор этих слов: «Поступай так, чтобы максима твоего поступка могла стать всеобщим законом»?

а) И.Кант

б) Л.Фейербах

в) Фараби

г) Улугбек

д) Сен-Симон

23. Кто из перечисленных философов утверждал, что мораль проявляется в отношениях, выражающих простое отношение «Я» к «Ты»?

- а) И. Кант
- б) Сен-Симон
- в) А. Навои
- г) Л. Фейербах
- д) Ш. Фурье

24. Кто автор трудов: «Политика», «Никомахова этика»?

- а) Сократ
- б) Героклит
- в) Аристотель
- д) Эпикур

25. В каком году был принят Гимн Узбекистана?

- а) 1990 г. 15 ноября
- б) 1991 г. 16 ноября
- в) 1992 г. 10 декабря
- г) 1993 г. 30 августа
- д) 1994 г. 20 сентября

26. Кем из перечисленных мыслителей был открыт в Багдаде «Дом мудрости»?

- а) Хабашем
- б) Аль-хасибом
- в) Абу-аль-Балхи
- г) Аль-Мамином
- д) Фергани

27. Кого из перечисленных мыслителей называли Аверроисом?

- а) Ваиза Кашифи
- б) ибн-Рушди
- в) А. Навои
- г) Фараби
- д) Руми

28. Какой период ученые называли «Восточным Ренессансом»?

- а) X век
- б) XI век
- в) V век
- г) VIII век

д) XIII век

29. Кто из перечисленных философов является автором трактата «Субстанция»?

а) Улугбек

б) Фараби

в) А.Навои

г) Ваиз Кашифи

д) Руми

30. Кого перечисленных философов называли «Аристотелем Востока»?

а) Фараби

б) А.Навои

в) Низами

г) Улугбека

д) Беруни

31. Кто автор научной работы «Канон Масъуда»?

а) Ибн Сино

б) Бабур

в) Беруни

г) Хамза

д) Айбек

32. Кого из ученых называли «Шайхар раис» (глава ученых)?

а) Фараби

б) Давани

в) Хамзу

г) Ибн Сино

д) Муками

33. Кому принадлежат следующие слова:

«Быть алчным стерегись и, сохраняя честь
Не требуй от судьбы ты большего, чем есть
Знай, будит жадность в нас погибельную страсть,
И кто охвачен ей, тому легко пропасть».

а) Ибн Сино

б) Бабур

в) Улугбек

г) Фараби

д) Беруни

34. Кто автор поэмы «Благодатное знание»?

- а) Ваиз Кашифи
- б) Фараби
- в) Улугбек
- г) Беруни
- д) Юсуф Баласагуни

35. Кому принадлежат эти стихи:

«Язык - переводчик науки и знания
Язык человеку дарует сиянье
Язык человеку счастье и славу приносит,
И он же карает и головы сносит».

- а) Фуркату
- б) А.Навои
- в) Айбеку
- г) Мукими
- д) Ю.Баласагуни

36. Кто автор работы «Этика Джалола»?

- а) Ваиз Кашифи
- б) Ибн Сино
- в) А.Навои
- г) Беруни
- д) Джалалиддин Давани

37. Кому принадлежат слова: «Знание и мудрость - украшение человека»?

- а) Платону
- б) Аристотелю
- в) А.Навои
- г) Улугбеку
- д) Беруни

33. Кто автор трактатов: «Смятение праведных», «Возлюбленный сердец»?

- а) А.Навои
- б) Беруни
- в) Аристотель
- г) Улугбек
- д) А.Авлони

34. Кто автор книги «Мухсинова этика»?

- а) А.Навои
- б) Ваиз Кашифи

- в) Джами
- г) Аль-Кушчи
- д) Фердоуси

40. Кому принадлежат слова: «Усади каждого на его место. Чтобы и ты мог спокойно сидеть на своем»?

- а) Ахмад Дониш
- б) Бабуру
- в) Мукими
- г) Ибн Сино
- д) Ваиз Кошифи

41. Кому принадлежат эти строки:

«Нет Родины и счастья более нет,
И ничего уж, кроме боли, нет?»

- а) А.Навои
- б) Улугбеку
- в) Бабуру
- г) Айбеку
- д) Г.Гуляму

42. Кто автор этих строк: «...Невежество - самый большой враг человечества и начало плохих нравов... Невежество вмещает в себя эгоизм и зло...»?

- а) Фуркат
- б) Айбек
- в) Бабур
- г) Мукими
- д) А.Навои

43. Кто автор книги «Цветущий край и мораль»?

- а) А.Навои
- б) Мукими
- в) А.Авлони
- г) Хамза
- д) Г.Гулям

44. Кто автор первых учебников на узбекском языке?

- а) Фуркат
- б) А.Авлони
- в) А.Навои
- г) Г.Гулям
- д) Хамза

45. Кто написал стихотворение «Ты не сирота»?

- а) Хамза
- б) Г. Гулям
- в) Низами
- г) Айбек
- д) А. Навои

46. Кто автор романа «Священная кровь»?

- а) Айбек
- б) Г. Гулям
- в) Низами
- г) Айбек
- д) А. Навои

47. Кому принадлежат слова: «Невежество ближе к спасению, нежели полужнание»?

- а) Г. Гулям
- б) Айбеку
- в) Беруни
- г) Платону
- д) Ибн Сино

48. В каком году была принята Конституция Республики Узбекистан?

- а) 1994 г. 9 января
- б) 1992 г. 9 января
- в) 1992 г. 8 декабря
- г) 1991 г. 19 декабря

49. Из скольких глав и статей состоит Конституция Республики Узбекистан?

- а) 24 гл. 129 ст.
- б) 26 гл. 128 ст.
- в) 25 гл. 130 ст.
- г) 27 гл. 131 ст.
- д) 28 гл. 134 ст.

50. Когда был утвержден гимн Республики Узбекистан?

- а) 1990 г. 15 ноября
- б) 1991 г. 16 сентября
- в) 1992 г. 10 декабря
- г) 1993 г. 30 августа
- д) 1994 г. 20 сентября

51. В какой главе и статье Конституции Республики Узбекистан указаны полномочия Президента и сколько их?

- а) XVI гл., 91 ст., 25
- б) XVI гл., 94 ст., 31
- в) XIX гл., 93 ст., 21
- г) XX гл., 96 ст., 27
- д) XXI гл., 98 ст., 17

52. Кому из авторов принадлежат слова: «Мы наследники Беруни, А.Темура, Улугбека, Бабура»?

- а) Усману Юсупову
- б) Одилу Ёкубову
- в) Исламу Каримову
- г) Примкулу Кадырову
- д) Шараду Рашидову

53. Кому из авторов принадлежат слова: «Без исторической памяти нет будущего»?

- а) Исламу Каримову
- б) Эркину Вахидову
- в) Нигмату Аминову
- г) Айбеку
- д) Авлони

54. В какую статью Конституции Республики Узбекистан включен Закон «О свободе совести»?

- а) статья 33
- б) статья 29
- в) статья 27
- г) статья 45
- д) статья 31

55. В какой главе и в каких статьях Конституции Республики Узбекистан гарантированы права семьи?

- а) XI гл. 47,48 ... 52 ст.
- б) XII гл. 53-55 ст.
- в) XIV гл. 63-66 ст.
- г) XIII гл. 56-62 ст.
- д) XVI гл. 68-75 ст.

56. Какой год был объявлен Годом женщины?

- а) 1997 г.
- б) 1992 г.
- в) 1999 г.

г) 1995 г.

д) 1998 г.

57. Какой год был объявлен Годом семьи?

а) 1999 г.

б) 1997 г.

в) 1998 г.

г) 1996 г.

д) 1995 г.

58. В какой главе и в какой статье Конституции закреплено право на образование?

а) гл. IX, 43 ст.

б) гл. IX, 39 ст.

в) гл. IX, 41 ст.

г) гл. X, 44 ст.

59. В какой главе и в какой статье Конституции говорится о правах женщины и мужчины?

а) гл. X, ст. 45

б) гл. IX, ст. 46

в) гл. X, ст. 46

г) гл. IX, ст. 35

60. В какой главе и в какой статье Конституции говорится об обязанностях родителей по отношению к детям?

а) гл. XIV, ст. 66

б) гл. XIV, ст. 65

в) гл. XIV, ст. 64

г) гл. XIII, ст. 62

61. В какой статье Конституции говорится о том, что материнство и детство охраняется законом?

а) ст. 65

б) ст. 60

в) ст. 61

62. В какой статье Конституции говорится о том, что брак основывается на свободном согласии и равноправии сторон?

а) ст. 61

б) ст. 64

в) ст. 63

г) ст. 66

63. В какой статье Конституции говорится, что совершеннолетние трудоспособные дети обязаны заботиться о своих родителях?

- а) ст. 63
- б) ст. 65
- в) ст. 66
- г) ст. 64

64. Какая статья Конституции закрепляет право на труд?

- а) гл. IX, ст. 36
- б) гл. IX, ст. 38
- в) гл. IX, ст. 37

65. Жизненная позиция - принцип поведения, определяемый ее:

- а) убеждениями
- б) идейностью
- в) совестью
- г) сладострастием, что лишнее

66. Этика как одна из практических наук имеет своей целью благо, стремление к совершенству. Кто автор этого убеждения?

- а) Фараби
- б) Эпикур
- в) Ибн Сино
- г) Беруни
- д) Аристотель

67. Кому принадлежат слова: «Жизнью своей я обязан родителям, а правом на жизнь учителю»?

- а) Платону
- б) Сократу
- в) Аристотелю
- г) Эпикуру

68. Кому принадлежат слова: «Только обладающий человеколюбием может любить людей и может ненавидеть людей»?

- а) Лао-Дзы
- б) Цзы -Вун
- в) Конфуций

69. Что такое этикет?

- а) анахронизм

б) совокупность правил поведения

г) узаконенная форма лицемерия

70. Какое из перечисленных произведений можно считать единственным в своем роде источником по истории народов Центральной Азии?

а) Мухсинова этика

б) Этика Джалола

в) Бабур Наме

г) Смятение праведных

71. Кто из перечисленных мыслителей понимал, что национальная культура и духовный мир общества не может развиваться без мировой культуры?

а) Хамза

б) А.Навои

в) Г.Гулям

г) Фуркат

д) А.Авлони

72. Что из перечисленных моральных качеств можно считать отрицательным?

а) вежливость

б) великодушие

в) верность

г) вероломство

ГЛОССАРИЙ

- Авторитаризм -** (от лат. *autoritas* – власть, приказание) – одна из форм догматизма в морали, проявляющаяся в способе обоснования нравственных требований.
- Авторитет –** (от лат. *autoritas* – власть, влияние) – отличительные особенности отдельного лица, группы или организации, благодаря которым они заслужили доверие и могут в силу этого оказывать влияние на взгляды и поведение других людей.
- Альтруизм -** (от лат. *alter* - другой) – моральный принцип, предписывающий сострадание к другим людям, бескорыстное служение им и готовность к самоотречению во имя блага и счастья.
- Апатия -** (греч. *apatheia* - бесстрастие) – одно из главных понятий этики стоицизма, обозначающее душевную невозмутимость, состояние покоя, когда чувства и страсти не мешают деятельности разума.
- Аскетизм -** (греч. *asketes* – упражняющийся, подвижник) - моральный принцип, предписывающий людям самоотречение, отказ от мирских благ и наслаждений, подавление чувственных стремлений ради достижений каких-либо социальных целей или нравственного самосохранения.
- Атараксия –** от греч. *ataraxia* - невозмутимость) категория древнегреческой этики, характеризующая состояние безмятежности, невозмутимости, душевного покоя.
- Безразличие –** равнодушие, безучастное отношение к кому-чему-нибудь.
- Бережливость -** моральное качество, характеризующее заботливое отношение людей к материальным и духовным благам и

	противостояние расточительности, неоправданной роскоши.
Бесстыдство -	сознательное и демонстративное пренебрежение общепризнанным нормам поведения.
Биоэтика -	(биомедицинская этика) – область этики, формирующаяся на стыке медицинской этики и этики науки.
Благо -	общее понятие, употребляемое для обозначения положительной ценности предметов и явлений.
Благодарность -	отношение человека к оказавшему ему в прошлом благодеяние, услугу лицу, выражающееся в особом чувстве готовности ответить взаимным благодеянием.
Благодать -	категория христианской этики, означающая таинственную помощь Бога человеку.
Благодеяние -	действие, направленное на благо другого человека.
Благородство -	моральное качество, характеризующее поступки людей с точки зрения возвышенных мотивов, которыми они продиктованы.
Вежливость -	моральное качество, характеризующее поведение человека, для которого уважение к людям стало повседневной нормой поведения и привычным способом обращения с окружающими.
Верность -	нравственное качество, характеризующее неизменность и постоянство в отношении к людям и к делу, в исполнении долга, в приверженности избранным принципам и нравственному идеалу.
Вина (виновность) -	положение (состояние) противоположное правоте, в котором нравственные или правовые нормы совершивший проступок или преступление.

Воздаяние -	вознаграждение или наказание человека за совершенные им действия в соответствии с их моральной ценностью.
Волюнтаризм –	(от лат. voluntas - воля) – субъективный принцип понимания нравственной деятельности; характеристика личной позиции, поступков, взглядов человека, отличающихся откровенным произволом.
Воля –	способность к выбору деятельности и внутренним усилиям, необходимым для ее осуществления.
Выбор моральный -	акт моральной деятельности, заключающийся в том, что человек, проявляя свою автономию, самоопределяется в отношении системы ценностей (идеалов, принципов) и способов их реализации в линии поведения или поступках.
Выдержка -	моральное качество, в котором находят конкретное проявление определенные стороны самообладания.
Высокомерие -	отрицательное моральное качество, характеризующее неуважительно-презрительное, надменное отношение к другим людям, связанное с преувеличением своих собственных достоинств и себялюбие.
Гедонизм -	(греч. наслаждение) – широко применявшийся в истории этической мысли способ обоснования морали и истолкования ее природы и целей.
Героизм -	(греч. герой) – особая форма человеческого поведения, которая в нравственном отношении представляет собой подвиг.
Гнев -	нравственное чувство, проявляющееся как бурная реакция человека на нанесенную ему боль, оскорбление или любое другое вредоносное чувство.
Гордость -	моральное чувство, в котором отражается

	высокая оценка человеком своих или чьих-либо достижений и заслуг.
Грубость -	отрицательное моральное качество, характеризующее пренебрежение культурой поведения.
Гуманизм –	(лат. humanus - человеческий) – принцип мировоззрения (в т.ч. и нравственности), в основе которого лежит убеждение в безграничности возможностей человека и его способности в совершенствованию, требование свободы и защиты достоинства личности, идея о праве человека на счастье и о том, что удовлетворение его потребностей и интересов должно быть конечной целью общества.
Деонтология -	(греч.) – наука о должном, раздел этики, в котором рассматриваются проблемы долга и вообще должного.
Дескриптивная этика -	особая отрасль этической науки, которая занимается конкретно-социологическим и историческим анализом морали того или иного общества.
Детерминизм -	см. причинность в морали.
Добро -	одно из наиболее общих императивно-оценочных понятий морали и категории этики.
Добродетель -	понятие нравственного сознания, служащее обобщенной характеристикой положительных устойчивых моральных качеств личности.
Догматизм -	(греч. учение, мнение) – способ мышления, характеризующийся некритическим принятием некоторых положений (мнений, учений или норм) в качестве догм-постулатов или безусловных практических принципов.
Дружба -	межличностные отношения, основанные на общности интересов и взаимной привязанности.

- Духовность** - специфическое человеческое качество, характеризующее мотивацию и смысл поведения личности, недоступное ни животному, ни моделирующим действия человека машинам.
- Зависть** - противоположное доброжелательности враждебное чувство досады по отношению к счастью, благополучию, успеху, культурному или духовно-нравственному превосходству другого лица.
- Зло** - одно из основных понятий морального сознания и этическая категория; обозначает негативные стороны действительности, деятельности людей и отношений между ними.
- Золотое правило** - одно из древних нормативных требований, выражающее общечеловеческое содержание нравственности.
- Индивидуальность** - конкретное, уникальное воплощение общечеловеческого, родового в личности.
- Истина** - характеристика суждения, которое либо самоочевидно, либо может быть доказано с помощью научного метода.
- Казуистика** - (лат. случай, казус) – теория «казусов совести», регулирующая поведение индивида в случаях нравственных затруднений.
- Категорический императив** - безусловное повеление, категория жизни Канта, несущая основную нормативную нагрузку: «нравственный закон», который гласит «Поступай только согласно такой максиме, руководствуясь которой ты в то же время можешь пожелать, чтобы она стала всеобщим законом».
- Клевета** - ложное обвинение отдельного человека, группы, совершаемое из чувства злобы, корыстных побуждений, зависти, мести или с целью ущемления их чести, социального статуса и нравственного

Конформизм -	достоинства. (лат. сообразный) – социальная ориентация, складывающаяся не в результате самостоятельных решений общественных и нравственных проблем, а пассивного приспособительного принятия готового порядка вещей.
Косность –	моральное качество, характеризующее приверженность человека отжившим устоям, привычкам и традициям, неспособность воспринимать и поддерживать новое, прогрессивное.
Лживость –	намеренное искажение истины, неправда, обман.
Лицемерие -	отрицательное моральное качество, состоящее в том, что заведомо безнравственным поступкам притисывается моральный смысл.
Малодушие -	отрицательное моральное качество, характеризующее слабость воли личности, выражается в неспособности человека отстоять и провести в жизнь нравственные принципы, в которые он верит, боязнь навлечь на себя неблагоприятные последствия.
Месть -	форма воздаяния обидчику, осуществляемая самим пострадавшим или его близкими, расплата злом за зло.
Метаэтика -	понятие, введенное неопозитивистами для обозначения философской теории морали в качестве противоположности нормативной этики.
Милосердие -	сострадательная и деятельная любовь.
Мужество -	моральное качество человека, воплощающее твердость характера, верность идеалу и самому себе.
Ненасилия этика -	совокупность этических и моральных представлений, основанных на убеждении,

	согласно которому нравственные цели, прежде всего социальная справедливость, могут быть достигнуты только ненасильственным путем.
Неотомизм -	направление в современной западной философии, в котором нашли конкретное воплощение принципы возведенного в ранг официальной доктрины католического философского учения.
Обязанность -	(моральная) – нравственное требование, когда оно выступает как долг человека, как возлагаемая на него задача.
Обязательство -	добровольное возложение человеком на себя обязанности перед обществом или отдельными людьми.
Паника моральная -	крайний случай морализаторства; особое состояние массового сознания, остро эмоционально реагирующего на социальную напряженность.
Патриотизм -	(греч. <i>pater</i> - родина) – социально-политический и нравственный принцип, в обобщенной форме выражающий чувство любви к Родине, заботу о ее интересах и готовность к ее защите от врагов.
Порицание -	вид санкции, выражение отрицательного отношения к общественным явлениям или поступкам людей.
Поступок -	клеточка нравственной деятельности; действие, рассматриваемое с точки зрения единства мотива и последствий, намерений и дел, целей и средств
Пошлость -	морально-этическое понятие, характеризующее такой образ жизни и мышления, который вульгаризирует человеческие духовные ценности, низводит их до уровня ограниченно-обывательского понимания, принимает саму идею достоинства личности

Раскаяние -	признание собственной вины и осуждение своих прошлых поступков.
Распутство -	линия поведения и моральное качество (порок), в основе которых лежит неумеренное стремление человека к сексуальным наслаждениям.
Релятивизм (этический) -	(лат. относительный) – методологический принцип истолкования природы нравственности, лежащий в основе этических теорий; выражается в том, что моральным понятиям и представлениям придается относительный, изменчивый и условный характер.
Ригоризм -	(лат. строгость) – разновидность формализма в морали; моральный принцип, характеризующий способ выполнения требований нравственности, заключающийся в строгом и неуклонном соблюдении определенных нравственных норм безотносительно к конкретным обстоятельствам.
Самоконтроль -	самостоятельное регулирование личностью своего поведения, его мотивов и побуждений.
Самолюбие -	моральное чувство, в котором выражается уважение человека к себе как личности, основанное на признании своего достоинства.
Самооценка -	нравственная оценка своих собственных поступков, моральных качеств, убеждений, мотивов; одно из проявлений нравственного самосознания и совести личности
Самосознание (нравственное) -	осознание человеком себя как личности и своего места в общественной деятельности людей.
Свобода воли --	философская категория; в самом общем смысле означает способность человека самостоятельно, в соответствии с принятым

- им мировоззрением, определять свои поступки, действовать на основании собственного решения.
- Совесьть –** категория этики, выражающая нерасторжимую связь морали и человеческой личности, характеризующая способность личности осуществлять моральный самоконтроль, самостоятельно формулировать для себя нравственные обязанности, требовать от себя их выполнения и производить самооценку совершаемых поступков; одно из выражений нравственного самосознания личности.
- Сознание моральное –** одна из форм общественного сознания, являющаяся отражением общественного бытия людей.
- Сочувствие –** одна из форм проявления человеколюбия.
- Справедливость –** понятие морального сознания, выражающее не ту или иную ценность, благо, а их общее соотношение между собой и конкретное распределение между собой и конкретное распределение между индивидами; должный порядок человеческого общежития, соответствующий представлениям о сущности человека и его неотъемлемых прав.
- Талион -** (лат. talio – возмездие, достигаемое путем нанесения равного ущерба). Основная и наиболее распространенная формула талиона «жизнь за жизнь, око за око, зуб за зуб».
- Теодицея -** (греч. theos – бог и dike – право, справедливость) - оправдание бога в отношении допускаемого им зла на земле.
- Теонормная этика -** (греч. theos – бог и nomos - закон) этические учение христианства, рассматривающее нравственность исключительно как сферу взаимоотношения человека с богом.
- Фатализм -** (лат. fatum – рок, судьба; fatalis – роковой,

- неотвратимый) – воззрение на историю и жизнь человека как нечто заранее предопределенное богом, судьбой.
- Фрейдизм -** широко распространенное в западных странах учение о природе человека, идеям которого в значительной мере проникнуты современные социология, философия, этика, педагогика, эстетика и антропология. В основе этики Фрейда лежит положение о врожденности психических комплексов человека. Структуру и мотивы поведения человека Фрейд выводит из его бессознательных, прежде всего сексуальных (либидо) влечений.
- Ханжество -** отрицательное моральное качество, характеризующее личность и ее поступки с точки зрения способа выполнения ею нравственных требований.
- Цинизм -** моральное качество, характеризующее презрительное отношение к культуре общества, к его духовным, и в особенности нравственным ценностям.
- Честолюбие -** социальное чувство, проявляющееся как мотив действий, которые совершаются ради общественных почестей, приобретения влияния и веса в какой-либо сфере общественной жизни.
- Честь -** понятие морального сознания и категория этики, тесно связанная и во многом сходная с категорией достоинства.
- Эвдемонизм -** (греч. eudaimonia - счастье) – часто применявшийся в истории этики способ обоснования морали и истолкования ее природы и целей.
- Экзистенциализм –** (лат. существование) – одно из течений в современной западной теории морали. Центральная проблема экзистенциализма – положение личности в мире.

Экологическая этика –	наиболее распространенное название направления в современной западной философии морали, начавшего формироваться с середины 70-х гг. в связи с осмыслением причин и последствий экологического кризиса, а также поиском социально-приемлемых способов его разрешения.
Эрудиция –	глубокие всесторонние познания, широкая осведомленность.
Эсхатология -	(греч. eschatos – последний, logos - учение) - религиозное учение о конечной судьбе мира.
Этикет -	(фр. ярлык, этикетка) – совокупность правил поведения, регулирующих внешние проявления человеческих взаимоотношений.

Содержание

Введение.....	3
Предмет и задачи этики. Основные этапы и направления развития этики.....	4
Этические воззрения мыслителей Центральной Азии.....	22
Общественный прогресс и нравственность.....	64
Структура морали.....	78
Общая характеристика нравственных принципов.....	86
Основные этические категории.....	92
Брак и семья.....	110
Средства этического воспитания.....	132
Проблемы прикладной этики.....	142
Вопросы профессиональной этики.....	160
Мораль и экология.....	175
Наркомания – чума XXI века.....	186
Вопросы для закрепления.....	198
Темы рефератов.....	201
Тесты.....	202
Глоссарий.....	215

ЭТИКА

Учебное пособие

на русском языке

тех.редактор – Каршиев Ш.С.

Тираж 200 экз. печ.л 14,25. Формат 60x84 ¹/₁₆
Гарнитура "Times New Roman" Печать офсетная.
Отпечатано на Ризографе имени Низами.
г.Ташкент, ул. Юсуф Хос Хожиб.