

35,514
1967

KONLARDA NEFT VA GAZNI TAYYORLASH TEXNOLOGIYASI



TOSHKENT

UO•K: 665.62 (075) KBK 35.514 K-67

K-67 Konlarda neft va gazni tayyorlash texnologiyasi. Darslik. -T.: «Fan va texnologiya», 2015,304 bet.

ISBN 978-9943-990-83-8

Darslikda neft va gazni fizik va kimyoviy xossalari va ularni tayyorlashning zarurlari. qatlam va yer usti sharoitida fizik xossalari o'zgarish holatlari, tabiiy gazning tarkibi va fizik xossalari, konlarda neft, gazni va suvni yig'ish va tayyorlashning texnologiyasi, kon sharoitida yo'ldosh gazlarni tayyorlash, past bosimli neft konlari yo'ldosh gazlarini utilizatsiya qilish va ulardan suyuq uglevodorodlarni ishlab chiqarish texnologiyasi, neftni barqarorlashtirish, suvsizlantirish, tuzsizlantirish, neftni saqlash rezervuarlari, gaz va kondensatlarini yig'ish va tayyorlash, suyultirilgan gazlarni tashish, yer ostida saqlash va iste'molchilarga yetkazib berish bo'yicha ma'mumotlar keltirilgan.

* * *

В учебнике приведены сведения о физико-химических свойствах нефти и необходимости их подготовки, изменения физических свойств нефти в пластовых и поверхностных условиях, состав и физические свойства природного газа, технология подготовки нефти, газа и воды на промысле, подготовки попутных газов в промысловых условиях, производство жидких углеводородов путем утилизации низконапорных нефтяных месторождений, стабилизации, обессоливание и обводнение нефти, нефтяные резервуары, сбор и подготовки газа и газоконденсата, транспорт сжиженных газов, доставки газа потребителям.

* * *

In the textbook, data about physical and chemical properties of oil and need of their preparation, changes of physical properties of oil in formations and superficial conditions, structure and physical properties of natural gas, technology of preparation of oil, gas and water in field, technology of preparation of gas on a cycling process, preparation of associated gas in field conditions, production of liquid hydrocarbons by utilization of low pressure oil fields, stabilization, desalination and oil flood, oil tanks, collecting and gas and gas condensate preparation, transport of the liquefied gases, gas delivery to consumers are provided.

UO•K: 665.62 (075)

KBK 35.514

Mualliflar:

N.N.MAXMUDOV, T.R.YILDASHEV, B.SH.AKRAMOV, M.A.TURSIUSOV

Taqrizchilar:

R.U.Shafiyev - «O'zLITINefgaz» OAJ bosh direktorining o'rinbosari, t.f.n.;

T.N.Yarboboyev - Qarshi muhandislik-iqtisodiyot instituti «Neft va gaz konlari geologiyasi va razvedkasi» kafedrasi mudiri, t.f.n., dotsent.

ISBN 978-9943-990-83-8

© «Fan va texnologiya» nashriyoti, 2015.

KIRISH

Talabalar kursni o'zlashtirishlari uchun umumiy holda o'tiladigan fundamental fanlar matematika, kimyo, fizika va texnik fanlami (texnik mexanika, gidrodinamika, yer osti gidravlikasi va boshqalar) bilishi va neft-gaz majmualarini dunyo miqyosidagi rivojlanish jarayonlari hamda yetakchi kompaniyalar haqida yetarlicha tushunchalarga ega bo'lishlari shart.

Dunyodagi energetik resurslarni va xomashyo bilan ta'minlashda neft va gazning o'rni va roli shu jumladan, Respublikamizni kelajakda 30-50 yil maboynida uzluksiz ta'minlashdan iboratdir. Shuning uchun har bir talaba O'zbekistondagi neft va gaz konlari haqida tasavvurga ega bo'lish bilan birgalikda, neft va gaz konlarini ishlatish, konlarda neft va gazni yig'ish, tayyorlash to'g'risidagi ijodiy tushunchalarga ega bo'lishi va yig'ish tizimini modernizatsiyalash hamda takomillashtirish, yuqori sifatli mahsulotlarni olish va neftni qayta ishlaydigan zavodlarni xomashyo bilan ta'minlash to'g'risidagi bilimlarga ega bo'lishlari zarurdir.

Mazkur fandan turli darsliklar mavjud bo'lib, 20 yillar oldin chiqarilgan hamda unda neft va gaz konlarini ishlatish va ulardan foydalanish bo'yicha eng so'nggi yillardagi konsepsiyalar va O'zbekistondagi neft-gaz majmualarining qurilmalari va jihozlari to'g'risidagi ma'lumotlar keltirilmagan. Darslik o'zbek tilida lotin alifbosida berilishi, ko'pgina qayta ishlash jihozlarining rangli ko'rinishda berilishi talaba tassavvur qilish imkoniyatlarini yanada oshiradi.

Darslikning materiallari o'quv rejasining tasdiqlangan program-masiga muvofiq tayyorlangan.

Darslikning eng oxirida yangi adabiyotlarning ro'yxati va o'lchov birliklarining kattaliklari to'g'risidagi ma'lumotlar keltirilgan.

Darslikni takomillashtirish bo'yicha mutaxassislar ko'rsatgan fikrlariga va kamchiliklariga hamda qimmatli maslahatlariga mualliflar o'z minnatdorchiligini bildiradilar.

I bob. NEFT VA GAZNING FIZIK-KIMYOVIY XOSSALARI

J.I. Neftning o'rnini va dunyo bo'yicha qazib olish ko'rsatkichlari

Neft va gaz jahon qishloq xo'jaligida o'g'itlarni tayyorlashda komponent sifatida foydalaniladi. Neft yordamida dunyoning har qanday megapolisiga mahsulotlarni tashib keltirish; bugungi kunda sivilizatsiyaning jadal taraqqiyoti uchun plastmassani va kimyoviy moddalarni ishlab chiqarishda hamda davlatlarning rivojlanishini asosiy poydevori hisoblanadi.

Dunyodagi eng yirik neft qazib oluvchi kompaniyalarning ro'yxati (2013-yil 1-yanvargacha bo'lgan ma'lumotlar)

1.1-jadval

Kompaniyalarning nomi	Davlatlar	Kapitallashtirish ko'rsatkichi, mlrd.doll.
ExxonMobil	AQSH	403,733
PetroChina	Xitoy	254,619
Chevron	AQSH	230,831
Royal Dutch Shell	Buyuk Britaniya	209,000
BP	Buyuk Britaniya	133,903
Total	Fransiya	113,485
Petrobras	Braziliya	113,117
Sinopec	Xitoy	106,736
Gazprom	Rossiya	101,421
CNOOC	Gongong	85,811

Neft dunyoda eng muhim energiya manbai hisoblanadi va jahon energiya iste'molida uning ulushi 33,1 %ni tashkil qiladi. U yuqori energiya sig'indorligi va tashish uchun qulayligi, amalda hech qanaqa almashtirib bo'lmaydigan energiya resursidir. Neft sanoatning va transport tizimining rivojlanishida hamda davlatlarning o'rnini belgilashda asosiy ko'rsatkich hisoblanadi.

2013-yil 1-yanvar holatiga qaraydigan bo'lsak, isbotlangan neft zaxiralarining 80% dunyodagi 8 ta davlatning ulushiga to'g'ri keladi. Ulardan 6 tasi «OPEK» tarkibiga kiradi, Kanada va Rossiya davlatlari a'zo hisoblanmaydi. Jahonda isbotlangan zaxira bo'yicha Venesuela davlati yo'l boshchi hisoblanadi, 48,4 % isbotlangan neft zaxirasi Yaqin Sharq davlatlariga to'g'ri keladi.

Davlatlar bo'yicha dunyodagi neft zaxirasi (01.01.2013-yil holati bo'yicha)

1.2-jadval

№	Davlatlar	Neftning zaxirasi	Dunyodagi neft zaxirasiga nisbatan % da
1	Venesuela	297,6	17,8
2	Saudiya Arabistoni	265,9	15,9
3	Kanada	173,9	10,4
4	Eron	157,0	9,4
5	li'4	150,0	9,0
6	Quvayt	101,5	6,1
7	Birlashgan Arab Amirligi	97,8	5,9
8	Rossiya	87,2	5,2
9	Liviya	48,0	2,9
10	Nigeriya	37,2	2,2
11	AQSH	35,0	2,1
12	Qozog'iston	30,0	1,8
13	Qatar	23,9	1,4
14	Xitoy	17,3	1,0
15	Braziliya	15,3	0,9
16	Qolgan davlatlar	131,3	7,9

Agar neft zaxirasiga qaraydigan bo'lsak, Rossiya davlati 8 chi o'rinda, qazib olish ko'rsatgichi bo'yicha 2 chi o'rinda Saudiya Arabistoni davlatidan keyin turadi. Rossiya davlati 2009 va 2010- yillarda neft qazib olish bo'yicha birinchi o'rinda bo'lgan bo'lsa, 2011- yildan boshlab Saudiya Arabistoni davlatidan orqada qolgan.

**Eng yirik neft qazib oluvchi davlatlarning ko'rsatgichlari,
mln.tonna**

1.3-jadval

№	Davlatlar	2010	2011	2012	Dunyoda qazib olinganga nisbatan %da
1	Saudiya Arabistoni	473,8	526,0	547,0	13,3%
2	Rossiya	511,8	518,5	526,2	12,8%
3	AQSH	332,9	345,76	526,2	9,6%
4	Xitoy	203,0	202,9	207,5	5,0%
5	Kanada	160,3	170,4	182,6	4,4%
6	Eron	208,8	208,2	174,9	4,2%
7	Meksika	145,6	144,4	143,9	3,5%
8	Venesuela	145,7	141,5	139,7	3,4%

Yuqorida keltirilgan qazib olish ma'lumotlarining tarkibiga xom neft, shundan slanetsli neft, og'ir neftning neftli qumlari va gaz kondensat kiritilgan. Neftni qazib olish bo'yicha Saudiya Arabistoni va Rossiya davlati o'zining bozordagi 12% lik o'rnini 20 yil davomida saqlab kelmoqda. Neftning bahosi 2008-yilda tarixda eng maksimum qiymatga ko'tarilgan va jahon moliyaviy krizisining kirib kelishi Rossiya iqtisodiga ta'sir etmasdan qolmagan. O'zbekiston Respublikasida bu moliyaviy krizis muvaffaqiyatli ishlab chiqarish ko'rsatgichlari bilan chetlab o'tildi. Likvidlikni tiklanishi bilan jahon moliyaviy bozorida neftning bahosini tushishi kuzatilgan va 2011-yilga kelib eng maksimal ko'rsatgichga erishgan.

Ba'zi bir ma'lumotlarga ko'ra dunyoda birinchi neft qudug'i 1847-yilda Boku shahri yaqinidagi tumanda Kaspiy dengizi qirg'og'ida burg'ilangan. Undan so'ng Boku shahri sobiq Rus davlatining tarkibiga kiritilgandan keyin juda ko'p quduqlar burg'ilanganligi uchun uni Qora shahar deb atashgan. Rossiyada neft sanoatining tug'ilishi 1864-yil hisoblanadi. Kuban viloyatida 1864-yilning kuzida neft quduqlarini qo'lda burg'ilashdan mexanik zarbali-shtangali burg'ilashga o'tishda burg'ilash dastgohini yuritmasi sifatida bug' mashinalaridan foydalanilgan. Neft quduqlarini burg'ilashda bunday usulga o'tilishi 3- fevral 1866-yilda o'zining yuqori samaradorligini ko'rsatgan hamda Kudak konida birinchi marta qo'llanilgan.

**Neftning bahosini o‘rtacha yillik dinamikasini Brent markasidagi narxi,
S/barrel**

1.4-jadval

Yillar	2008	2009	2010	2011	2012	2013
2012-yildagi bahosi	103,7	66,0	83,7	113,6	111,7	105,0
Nominal bahoda	97,3	61,7	79,5	111,3	111,7	105,0

Jahondagi ma’lumotlarga muvofiq sanoatda neft qazib olish ko’pgina ma’lumotlarga muvofiq 27-avgust 1859-yilga to’g’ri keladi. Shu kuni AQSH davlatida polkovnik Edvid Dreyk tomonidan birinchi quduq burg’ilangan va quduqdan belgilangan neft olingan hamda bu quduqning chuqurligi 21,2 m.ni tashkil qilgan.

Qadimgi davrda neftni odamlar yer yuzasidan (suvni) yig’ib olishgan. Bunda neftdan juda chegaralangan holda foydalanilgan. Undan keyin XIX asrning ikkinchi yarmida xavfsiz kerosinli chiroq ixtiro qilingandan keyin neftni iste’mol qilish keskin oshgan. Neftni sanoat miqyosida qazib olish kengaygan. Elektr tokini ixtiro qilinishi va elektr yordamida yoritishning kengayishi tufayli kerosindan yoritish sifatida foydalanish kamaygan. Xuddi shu davrda ichki yonuv dvigateli ixtiro qilingan va avtomobil sanoatining rivojlanishi boshlangan. AQSH davlatida Genri Ford tomonidan 1908-yilda uncha qimmat bo’lmagan T markali mashina ishlab chiqarila boshlangan. AQSHda 1900-yildan 1920-yilgacha 20 mln. dona mashina ishlab chiqarilgan va benzina nisbatan talab oshib ketgan.

Rus olimi V.N.Shelkachev o’zining «Отечественная и мировая нефтедобычи» nomli kitobida neft qazib olish bo’yicha tarixiy ma’lumotlarni keltirgan bo’lib, neft qazib olishning rivojlanishini ikkita bosqichga ajratadi:

Birinchi bosqich - neft qazib olishni boshlanishidan 1979-yilgacha bo’lib, nisbatan maksimum darajada neft qazib olishga erishilgan (3235 mln.t.) davr hisoblanadi.

Ikkinchi bosqich - 1979-yildan hozirgi kungacha bo’lgan davr hisoblanib, neft qazib olish har yil davomida emas, balki o’n yillar ichida geometrik progressiya kattaligida o’sgan. 1979-yildan boshlab jahon neft qazib olish darajasi sekin-asta o’sa boshladi. 1980-yilga kelib, neft qazib olishni sekinlashishi sodir bo’ldi.

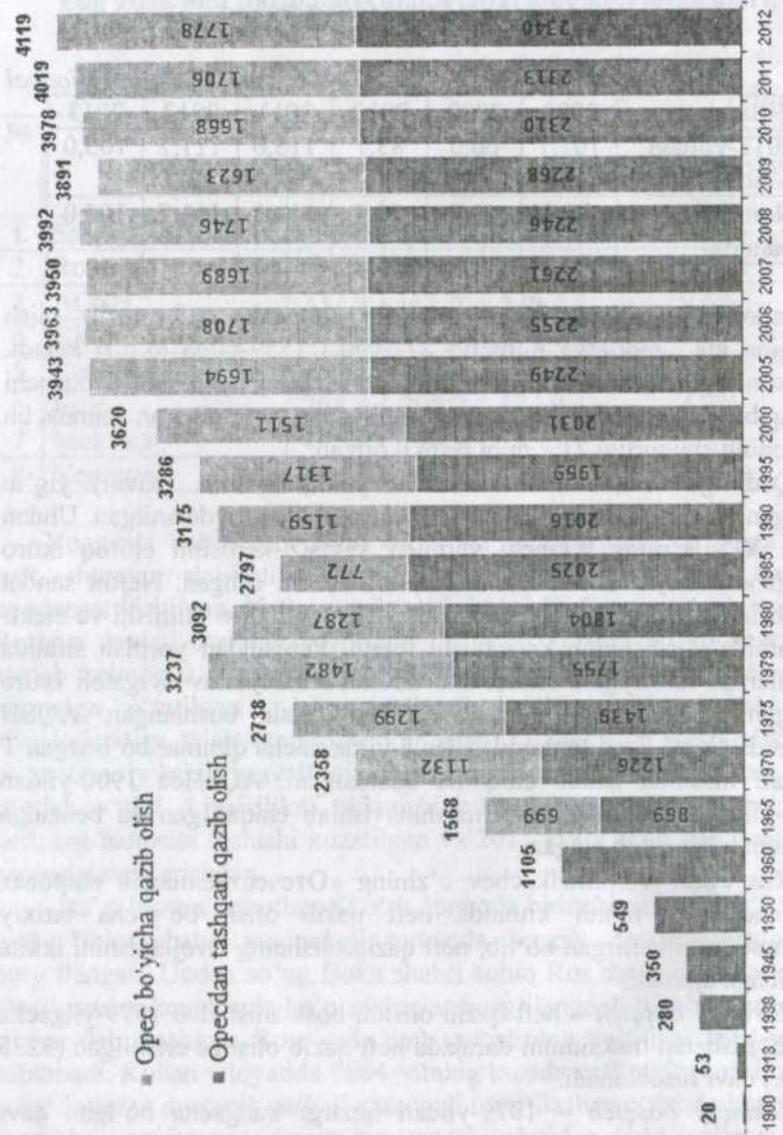

1.1- rasm. Jahonda neft qazib olish dinamikasi, mln.t.

1.2. O'zbekistonda neft va gaz sanoatining rivojlanish tarixi

Neft va gaz insoniyatga juda qadimdan ma'lum bo'lib, ulardan olinadigan mahsulotlarning xalq xo'jaligidagi iste'mol qilish o'rni hamda ularga bo'lgan ehtiyoj yil say in ortib borgan.

O'zbekistonda qadim zamonlardayoq neftdan foydalanib kelingan. Neftning o'ziga xos o'tkir hidi tufayli qishloq xo'jaligi zararkunandalariga qarshi kurashda undan foydalanilgan. Neftdan dori-darmon tayyorlash maqsadida Abu Ali ibn Sino neftni haydashga oid tajribalar o'tkazgan. Xorazm geografi Bakrom (XIII asr) Bakudagi neftni haydash texnologiyasi haqida birinchi bo'lib eslatib o'tadi. Shuning uchun ham neft va uni qayta ishlash O'zbekistonda eng qadimiy tarmoqlardan biridir. O'zbekistonda neft qazib chiqarish 1876-yildan boshlangan. Farg'onaning Qamishboshi qishlog'ida rus tadbirkori D.P. Petrov tomonidan XIX asming 80-yillari boshida 25 metrgacha burg'ilangan 2 ta quduqning har biridan kuniga 10 pud (160 kg) gacha neft qazib olgan. 1880—1883-yillar davrida bu quduqlar soni 4 taga yetgan. Quduqlar zarbali usul bilan kovlangan. Ularning devorlari taxta bilan qoplangan va neft maxsus uzun chelaklar (qovg'alar) yordamida tortib olingan. Ba'zi ma'lumotfarga muvofiq bunday quduqlardan kuniga 5-10 tonnagacha neft olingan.

Rus tadbirkori D.P. Petrov 1885-yilda Sho'rsuvda ikkita quduq qazdirgan va ulardan kuniga 400-500 kg neft olingan, undan maxsus qozonda kerosin va qoramoy ajratib olinib boshlangan. Ay nan, shuning uchun ham manbalarda O'zbekistonda neft sanoatining boshlanishi 1885-yildan deb ko'rsatilgan.

O'zbekistonda dastlabki neft koni 1904-yilda ochilgan bo'lib, u Farg'ona vodiysidagi Chimyon neft konida 278 m chuqurlikdan (avvalgi Vankovsk) qazib olingan. Undan kuniga qariyb 130 tonna neft otilib chiqqan. O'sha yili Oltiariq temir yo'li stansiyasi yaqinida neftni qayta ishlash zavodi ishga tushirilgan. O'zbekistonda neft sanoatining paydo bo'lishi shu sanadan boshlanadi degan fikrlar ham mavjud. Qayta ishlangan neftdan asosan kerosin olingan. Kerosin va qoldiq qoramoy aravalarga va tuyalarga yuklanib, O'rta Osiyo, Afg'oniston, Xitoy bozorlarida, Toshkent, Andijon, Qo'qon paxtani qayta ishlash zavodlariga, moyjo'vozlarga va aholiga sotilgan. Neft qoldiqlari temir yo'l transportida yoqilg'i sifatida ishlatilgan. Keyinroq Farg'ona botig'ida bir nechta konlar ochilgan (Chimyon yonidagi Yorqo'ton va oyli soy maydonlarida), Chimyon-Oltiariq neft quvuri qurilgan, neftni

qayta ishlash zavodi kengaytirilgan. Bu davrda rus va chet el kapitali neft qazib olish, uni qayta ishlash, neft mahsulotlarini sotishni to'la nazoratga olgan. 1913-yilda jami 13 ming tonna neft qazib olingan. Sobiq chor Rusiyada oktabr oyidagi to'ntarishdan keyin neft konlari va ularni qayta ishlash korxonalari davlat tasarrufiga o'tkazilgan, neft konlarini izlash, ishga tushirish ham sho'rolar hokimiyati ixtiyoriga o'tkazilgan. Bundan keyingi yillarda yangi neft konlari ochilgan va tez fursatlarda ishga tushirilgan. Oltiariq zavodi kengaytirilgan. O'sha davrda respublikada neft sanoatining infratuzilmasi ham vujudga kelgan. 1941-yilda 196 ming tonna, 1945-yilda 478 ming tonna neft qazib olingan. 1950-yilga kelib, O'zbekistonda neft qazib chiqarish 1 mln. 342 ming tonnaga yetgan. XX asr 50 yillaridan neft konlarida mexanizatsiya vositalari qo'llanilgan, turbinali burg'ilash joriy qilina boshlangan. Farg'ona vodiysi va Surxandaryo viloyati 1959-yilda 9 ta neft konining o'zidan 1 mln. 460 ming tonnadan ziyod neft qazib olingan. O'sha davrda Buxoro - Xiva hududlarida topilgan neft konlari ishga tushirilgan, ularning negizida neft va gaz qazib olish boshqarmasi tashkil etilgan. XX asr 70-yillarning boshida ayrim neft konlaridagi zaxiralarning tugashi natijasida neft qazib olish kamaygan. Yangi neft konlarini topish uchun chuqur quduqlar qazishga to'g'ri keldi. Voruxda 5200 metr, G'umxonada 5670 metr, Chust-Popda 5805 metr, Mingbuloqda 6006 metr o'ta chuqur neft quduqlari burg'ilandi.

Keltirilgan ma'lumotlardan ko'rinib turibdiki, O'zbekistonda dastlabki neft-gaz konlari Farg'ona botig'ligidan topilgan va ishga tushirilgan.

Respublikamizda ilk marta gazdan foydalanish Farg'onadan boshlangan. 1944-yil Farg'ona vodiysidagi Andijon konidan Andijon shahrigacha gaz quvuri tortilgan, 1951-yil Polvontosh konidan gaz qazib olinib boshlangan. Surxondaryodagi Xovdok maydonida 1933-yil chuqur razvedka qudug'ini burg'ilashga kirishilgan va 1934-yil 158 metr chuqurlikdan neft favora holida otilib chiqqan. Burg'ilangan 4 ta quduqdan kuniga 75-100 tonna neft chiqib boshlagan. Shuningdek, 1936-yilda Termiz shahrining shimol tomonida Uchqizil koni, 1939-yil Ko'kaydi neft koni ochilgan. Keyinchalik Lalmikor, Amudaryo, Qo'shtor, Mirshodi, Gajak neft va gaz konlari qidirib topilgan. Farg'ona va Surxondaryo o'lkalaridan so'ng geologiya qidiruv ishlari G'arbiy O'zbekistonning Buxoro tektonik pog'onasida olib borilgan.

O'zbekistonda gaz sanoatining tarkib topishi va rivojlanish tarixi asosan 1953-yilda Qizilqum cho'Mida Setanlantepa hududida birinchi gaz

koni ochilishi bilan boshlangan. Buxoro viloyatining gaz-neftli hududlarida katta hajmdagi ishlar olib borilgan. 1956-yilning 17-oktabrida Gazli maydonidagi 600 metrlik quduqdan kuchli gaz favvorasi otilib chiqqan. Bu bilan O'zbekiston gaz sanoatida yangi davr boshlangan.

Keyinchalik Buxoro-Xiva hududida Sho'rtan, Zevarda, Pomiq, Alan, Ko'kdumaloq, Shimoliy O'rtabuloq, Kruk konlari qidirib topilgan va ishga tushirilgan.

Ustyurt o'lkasida mustaqillik yillarida Urga, Sharqiy Berdax, Uchsoy, Surg'il kabi qator gazkondensat konlari topilgan va ulardan ayrimlari ishga tushirilgan.

O'zbekistonda neft va gaz sanoatining rivoji va taraqqiyotini Respublikamiz mustaqilligi bilan to'g'ridan-to'g'ri bog'lab, shundan keyingi yillarda bu sohada erishilgan jiddiy yutuqlar haqida fikr yuritish maqsadga muvofiqdir.

O'zbekiston Respublikasi mustaqillikka erishgandan so'ng neft va gaz sanoatini rivojlantirish masalasi muhim vazifaga aylangan. 1992- yilda 23-dekabrda neft va gaz sanoati hamda u bilan bog'liq barcha korxonalar va tashkilot muassasalar yagona boshqaruvga birlashtirilgan va «O'zbekneftgaz» korporatsiyasi tashkil etildi. 1993-yil Farg'ona botigining o'ta chuqur qatlamlaridan (Mingbuloq tuzilmasidan) neft otilib chiqqan (qidiruv-burg'ilash ishlari davom etmoqda). Respublika neft sanoati xalq xo'jaligining neftga bolgan talablarini to'liq qondirish imkoniyatlariga ega bo'lindi. Ayniqsa, Ko'kdumaloq neftgazkondensat koni ochilgandan keyin Fransiyaning TEKTER firmasi bilan hamkorlikda Buxoro viloyatining Qoravulbozor tumanida Buxoro neftni qayta ishlash zavodi 1996-yilda qurib tugallandi. 1997-yilda yuqori sitatli surkov moylari ishlab chiqarishga ixtisoslashgan O'zbekiston- AQSH «O'z-Teksako» qo'shma korxonasi tashkil etildi. 2000-yilda barg'ona neftni qayta ishlash zavodi to'liq ta'mirlandi. Mazkur zavodda surkov moylari va yonilg'i ishlab chiqarishga ixtisoslashgan bo'lib, 30 dan ortiq texnologik moylar ishlab chiqariladi va Oltiariq neft zavodi yonilg'i yo'nalishda qayta jihozlandi.

O'zbekiston neftni qayta ishlash zavodlarida yuqori oktanli benzin (shu jumladan, B-92 aviabenzin), dizel yonilg'isi, koks, parafin, motor moylariga qo'shilmalar, yengil avtomashinalar uchun motor va surkov moylari (kompessor, turbina, urchuq moylari) kerosin, bitum, mazut kabi 50 turdan ortiq neft mahsulotlari ishlab chiqariladi. Yangi mahsulot turlarini ishlab chiqarishni o'zlashtirish dasturiga muvofiq yangi texnologiyalar o'zlashtirilmogda. Keyingi yillarda mamlakatimizda neft

(gaz kondensati bilan birga) qazib olish hajmi keskin oshirildi. 1991- 2003-yillarda O'zbekistonda neft va kondensat olish 2,8 marta oshdi (1990-yilda 2,81 mln tonna, 1995-yilda 7 mln tonnaga yaqin, 1997-yilda 7,9 mln tonna neft va gaz kondensat bilan qazib olindi) va 1995-yilda neft importi tugatilib, respublikaning neft mustaqilligini ta'minlashga imkoniyat yaratildi. O'zbekiston neft mustaqilligiga erishgach, chetdan neft va neft mahsulotlari tashib keltirishga zarurat qolmadi. 2001-yilning yanvariga kelib, konservatsiyadagi 13 ta kon qidiruv holatida. 2000- yilda O'zbekiston neft va gaz kondensati bilan birga 7,53 mln. tonna qazib olindi. Neftni qayta ishlash zavodlarida 1,7 mln. tonna benzin, 1,9 mln. tonna dizel yoqilg'isi, 0,4 mln. tonna kerosin, 1,7 mln. tonna mazut ishlab chiqarilgan.

Neft qazib chiqarishning ko'payishi, sanoat, transport va qishloq xo'jaligining rivojlanishiga olib kelmoqda, shu bilan birga motor yoqilg'isi va moylarga, bitum va koksga hamda suyultirilgan gazga bo'lgan ehtiyoj tez sur'atlar bilan o'sdi va neft mahsulotlarini ishlab chiqarish hajmini, ularning sifatini yaxshilash va ishlab chiqarish samaradorligini oshirish yuzasidan respublikaning neft mahsulotlariga bo'lgan ehtiyoj ini ichki zaxiralar hisobiga oshirish, neftni qayta ishlash sanoati oldidagi quvvatlamini oshirish, neftni qayta ishlash jarayonini tezlashtirish, mahsulot turini ko'paytirish, sifatini yaxshilash neft va gazni qayta ishlash hamda neft kimyo sanoati oldiga o'lgan vazifalar qo'ymoqda. Respublika neftni qayta ishlash sanoati shu ehtiyojlarni hozircha to'la qondirmoqda.

Farg'ona va Oltiariq neftni qayta ishlash zavodlari to'liq quvvat bilan ishlamoqda, yiliga 8,6 mln. tonna, Buxoro neftni qayta ishlash zavodi yiliga 5 mln. tonna neftni qayta ishlash quvvatiga ega. Yaqin yillar ichida Farg'ona NQIZ mavjud quvvatlardan to'la foydalanish hisobiga Markaziy Osiyoni moylash materiallari bilan ta'minlamoqda. Neft bitumi ishlab chiqarish 1,5 baravar, neftni qayta ishlashni umumiy hajmidagi ikkilamchi jarayonlar salmog'i 1,5 baravar, xomashyoni katalitik krekinglash hajmi ikki baravar ko'paydi. Hidrokreking jarayonlari joriy etildi. Umuman O'zbekistonda qazib olinayotgan gazning asosiy qismi Muborak gazni qayta ishlash zavodi va Sho'rtan gaz kondensati majmuasining oltingugurtdan tozalash inshootlarida qaytadan ishlanmoqda. O'zbekistonda tabiiy gaz 12 ming km.dan ko'proq magistral gaz quvurlari orqali uzatilmoqda va taqsimlanmoqda. Respublikaning gaz uzatish tarmog'i MDH mamlakatlarini yagona gaz

tizimlariga ulangan. O'zbekistonda aholini tabiiy gaz bilan ta'minlash- ning ishlab chiqilgan dasturi izchil amalga oshirilmoqda.

O'zbekiston territoriyasida izlov - qidiruv ishlarining natijasida hozirgi vaqtda 200 tadan ko'p neft va gaz konlari ochilgan hamda ishlatishda 100 tadan ko'p konlar bo'lib, shundan 60 tadan ko'pi neft va neft-gaz konlaridir. Neft qazib olish 1991 - 2010-yillardagi dinamikasi

1.2 - rasmda keltirilgan.

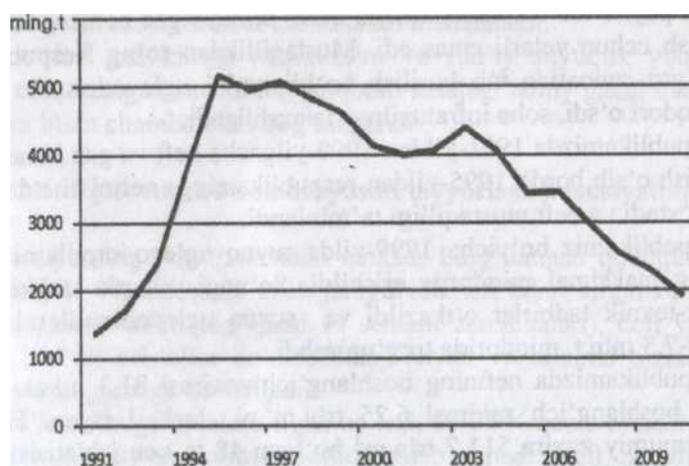

1.2- rasm. O'zbekiston Respublikasida neftning qazib chiqarish dinamikasi.

Neft va gaz potensialining istiqboli butun dunyo davlatlarida alternativ neft mahsulotlarining energiya manbalarini qidirib topishga yo'naltirilgandir. Atmosfera havosining musaffoligini saqlash va Kiot programmasini amalga oshirish uchun butun neft va gaz qazib olish va qayta ishlash bilan shug'ullanuvchi davlatlarda mash'alaga beriladigan yomdosh gazlarni utilizatsiya qilish hamda undan suyuq uglevodorod yoqilg'ilarini ishlab chiqarish masalasi dolzarb bo'lib qolmoqda. Shu jumladan, alternativ energetik yoqilg'isi sifatida qo'yosh va shamol energiyasidan samarali foydalanish hamda sintetik suyuqlik yoqilg'isini ishlab chiqarish bo'yicha Respublikamizda o'lgan ishlarni amalga oshirish bo'yicha qadamlar qo'yildi.

Respublikamizda neft-gaz majmuasi tarmoqlari iqtisodiy va transport tuzilmasini energiya manbalarini rivojlantirishda uzoq yillar davomida energiya resurslari ta'minlashda yetakchi bo'lib qolaveradi.

1.3. Suyuq uglevodorodlarni va tabiiy gaz qazib olish holati

O'zbekiston Respublikasi mustaqilligidan so'ng neft va gaz sanoatiga alohida e'tibor berila boshlandi. Chunki, mustaqillikning dastlabki paytlarida respublikamizda qazib olinayotgan neft hajmi o'zini ta'minlash uchun yetarli emas edi. Mustaqillikdan so'ng Respublikada neft va gaz sanoatida tub burilish bo'ldi, ya'ni uglevodorodlar qazib olish miqdori o'sdi, soha infratuzilmasi yaxshilandi.

Respublikamizda 1991-yildan 1999-yilgacha neft va gaz kondensati qazib olish o'sib bordi. 1995-yildan respublikamizga neftni chetdan olib kirish to'xtadi va neft mustaqilligi ta'minlandi.

Respublikamiz bo'yicha 1999-yilda suyuq uglevodorodlarni qazib olish eng maksimal miqdorga erishildi. So'nggi yillarda tashkiliy va geologik-texnik tadbirlar o'tkazildi va suyuq uglevodorodlarni qazib olish 7,2-7,3 mln.t. miqdorida turg'unlashdi.

Respublikamizda neftning boshlang'ich zaxirasi 81,3 mln.t, tabiiy gazning boshlang'ich zaxirasi 6,25 trln.m³.ni tashkil etgan. Hozirgi vaqtda umumiy zaxira 511,7 trln.m³ bo'Mgan 48 ta kon ishlatish uchun tayyorlab qo'yilgan. O'zbekistonda yiliga 60 mlrd.m³ dan ziyod gaz qazib olinmoqda va uning asosiy qismi respublikada xalq xo'jaligi ehtiyojida foydalaniladi.

1.4. Xalq xo'jaligida neft va gazdan foydalanish

Hozirgi kunda xalq xo'jaligida tabiiy gazning 58,4% ichki ehtiyoj uchun, 6,5% yer osti omborlariga, 12,5% saykling jarayoniga va 22,5% eksportga jo'natiladi.

Kimyo sanoatida neft va neft mahsulotlarini qayta ishlashda hosil bo'lgan moddalar to'g'ridan-to'g'ri haydash natijasida olingan past oktanli benzinlar, shuningdek benzol, toluol va shu kabilarni olishda chiqadigan qo'shimcha moddalar asosiy xomashyo sifatida foydala- nilmoqda. Neft xomashyosi neft-gazi yoki suyuq neft mahsulotlari holatida kimyo sanoati uchun tayyor mahsulot hisoblanmaydi. Ularni avval qayta ishlash natijasida faol moddalar hosil qilinadi. Bunday moddalarga birinchi navbatda to'yinmagan uglevodorodlardan olefinlar,

etilen, propilen va butilenlar kiradi. Kimyo sanoatida neft va neft mahsulotlaridan xomashyo sifatida foydalaniladi va yangi moddalar olinadi: sun'iy kauchuk, plastmassalar, sintetik tolalar, yuvuvchi moddalar va hokazolar ishlab chiqariladi.

O'zbekistonda hozirgi kunda metallurgiya sohasiga qarashli Bekobod metallurgiya zavodi, Olnaliq tog'-metallurgiya kombinati, Navoiy kon-metallurgiya zavodi, barcha turdagi mashina va elektr energiyasi ishlab chiqaradigan zavodlar hamda shu kabi neft va gazdan foydalanuvchi asosiy sanoat korxonalari hisoblanadi.

Sho'rtan gaz kimyo majmuasini va sun'iy suyuqlik yoqilg'isini ishlab chiqaradigan zavodning istiqbolli kelajagi tabiiy gazni qazib olish jarayoni bilan chambarchas bog'langandir.

1.5. Uglevodorod xomashyosini tayyorlash xususiyatlari

Neft yerning boy qatlanidan maxsus burg'ilangan quduqlar orqali kirib keladi. Neftni qazib olish jarayonida neft bilan birgalikda har xil mexanik zarrachalar (tog' jinsi va sement zarrachalari), neft va suvda erigan har xil kristallar ko'rinishidagi suvlar va mineral tuzlar quduq orqali yerning ustiga ko'tariladi.

Ma'lumotlarga asoslanadigan bo'lsak 60-75 % qazib olinadigan neft quduqlarining suvlanganlik sharoitida qazib olinadi. Neft qatlam suvlari bilan qazib olinganda emulsiya hosil bo'ladi va ularni bir-birida erimaydigan ikkita mexanik aralashma (neft va suv) ko'rinishida qarash mumkin. Neftning tarkibida suvning bo'lishi haydaladigan suyuqlikning hajmini va transport xarajatlarini oshiradi. Bunda neftning qovush- qoqligi oshadi va uglevodorod xomashyosini qayta ishlashni qiyinlash- tiradi. Neftning tarkibida 0,1 % miqdoridagi suvning mavjudligi rektifi- katsiya kolonnasida ko'pirishni jadallashtiradi va haydash texnologiyasini buzadi.

Neftning tarkibidagi suvli eritmaning minerallashtirgan tuzli aralashmasi quvur uzatmalarda korroziya muhitini hosil qiladi.

Neftning tarkibida mexanik zarrachalarning mavjudligi neftni qayta haydashda jihozlarni yemirilishga olib keladi, mazut va gudronlar yoqilganda qoldiqlarni ko'paytiradi, sovutish pechlarida va issiqlik almashtirgichlarda yotqizilgani hosil qiladi, jihozlar tezda ishdan chiqadi va issiqlik uzatuvchanlik koeffitsiyenti pasayib ketadi.

Mexanik aralashmalar qiyin ajraladigan emulsiyalarni hosil bo'lishiga sabab bo'ladi.

Qatlam neftining tarkibida katta miqdordagi uglevodorodlarning yengil fraksiyalari mavjud bo'lib va bosim pasayganda gaz fazasiga o'tishni tezlashtiradi. Uglevodorodlarning bunday qismiga neftda erigan neft (yo'ldosh) gazi deyiladi. Bosim pasayganda neftning gazsizlanishi - bu qatlam va yer usti sharoitidagi neft xossalari birlashtirilgan holatidir.

Yo'ldosh gaz - bu etandan-pentangacha bo'lgan uglevodorodlardir. U qimmatbaho xomashyo bo'lib, undan spirtlar, sintetik kauchuk, eritmalar, suyuq mator yoqilg'isi, o'g'itlar, sun'iy to'qimalar va boshqa organik sintez mahsulotlari olinadi. Shuning uchun yengil fraksiyalarni yo'qotilishiga yo'l qo'yilmaydi.

Neft mahsulotlari magistral quvur uzatmalarga berilishidan oldin suvsizlantiriladi, tuzsizlantiriladi, gazsizlantiriladi va mexanik zarrachalardan tozalanadi.

Yerning ustiga chiqib kelgan tabiiy gazning tarkibida katta miqdordagi suvlar, suyuq uglevodorodlar (kondensat) va mexanik zarra- chalar bo'ladi. Bundan tashqari, gazning tarkibida odamlarning sog'li- giga ta'sir etuvchi hamda quvurlarda va gazdan foydalaniladigan jihoz- larni korroziyalanishini tezlashtiruvchi xavfli komponentlar, oltin- gugurt va karbonat anhidrid gazi mavjud bo'ladi. Tabiiy gazda azot ham bo'ladi.

Gazda qattiq zarrachalarning mavjudligi gaz bilan aralashib kompressor detallarini, gaz uzatmalarining armaturalarini shikastlantiradi hamda nazorat - o'Mchov asboblari ishdan chiqaradi. Gaz uzatmalarining ba'zi bir past uchastkalarida joylashgan oraliqlarda qattiq zarrachalarning to'planishi natijasida ko'ndalang kesim yuzalari kichrayadi va o'tkazish ko'rsatgichini kamaytiradi. Mexanik zarrachalar quvur uzatmalarda, armaturada va asboblarda korroziya muhitini hosil qiladi. Gaz uzatmalariga qattiq kristallar ko'rinishidagi namlik aniq harorat va bosimda gidratlarni shakllantiradi va quvur uzatmaning ko'ndalang kesim yuzasini to'liq berkitib qo'yadi.

Oltin-gugurt kuchli zararli va korroziyani hosil qiluvchi komponent hisoblanadi. Oltin-gugurtli gazdan sanoatda foydalanilganda ishlab chiqariladigan mahsulotning sifatiga salbiy ta'sir ko'rsatadi. Uglerod gazi gazni yonish issiqligini kamaytiradi.

Gaz magistral quvurlariga uzatishdan oldin quritiladi, mexanik va zararli zarrachalardan tozalanadi.

1.6. Neftning kimyoviy xossalari

Neft-yogʻli qaynoq suyuqlik boʻlib, qora jigarrangda yashil toʻslanuvchan koʻrinishda boʻladi. Neft tabiatda tiniq boʻyoq rangida - ochiq-jigarrangda, qizgʻish va rangsiz holatlarda ham uchraydi. Bunday koʻp shaklli rangdagi neftni topish murakkab, lekin uning elemental' parafinli uglevodorodlar aralashmasidan (molekular formulasi C_nH_{2n}), aromatik (C_nH_{2n-6}) va naften qatoridan tashkil topgan. Uglevodorodning miqdori 82-87 %, vodorod 11-14 % miqdorida boʻladi. Bu ikki komponentlarning ulushi jami tarkibning 99 % ni tashkil qiladi. Uglevodorodlarning har xil tuzilishi odatda metanli uglevodorodlar qatori, kaniroq naftenlardan tashkil topadi.

Metandan-butangacha boʻlgan (CH_A-CJ_{U}) parafin qatoliri normal sharoitda va $R = 0,1$ MPa bosimda va 0°C (273 K) haroratda gazsimon holatda boʻladi.

Uglevodorodlarning 5 dan 17 atomgacha tarkibi (C_5 to C_{17}) molekulari normal sharoitda-suyuq modda shaklida boʻladi. Uglevodorodlarning molekulari 17 tadan oshgandan keyin - qattiq modda koʻrinishida boʻladi. Bunga parafinlar va serezinlar kiradi.

Qatlam sharoitida neft uch qismdan tashkil topadi. Yuqori yuza sirtida gaz va qisman parafinga yoʻqotiladi. Yer bagʻridan qazib olingan neftning tarkibidagi gaz yomdosh gaz hisoblanadi. Kon tizimida ajralib chiqqan gazga neft gazi deyiladi. Neftdagi gazning miqdori gaz omillini tasniflaydi. Baʼzida 1 m^3 neftning tarkibidan 1000 m^3 hajmidagi gaz ajralib chiqadi. Gaz tarkibiga koʻra quruq va yogʻli (ogʻir) gazlarga ajratiladi. Quruq gaz asosan metan va etan uglevodorodlaridan tashkil topadi. Yogʻli gazda propan, butan fraksiyalari va yuqori kattalikka ega boʻladi hamda undan suyultirilgan gazlarni, gazli benzinni yoki kondensatni olish mumkin. Gaz tarkibli neftga gazga toʻyinganlik deyiladi.

Tarkibiga va baʼzi xossalari muvofiq neft klassifikatsiyalanadi, ularning sifati boʻyicha navlarga ajratish, u yoki bu turdagi texnologik yigʻish sxemasi qoʻllaniladi.

Parafinning tarkibi boʻyicha neft kam parafinli ($<1,5\%$), parafinli ($1,5$ dan 6% gacha) va yuqori parafinli ($> 6\%$ dan) boʻladi. Neftning tarkibida parafin, smola va asfaltenlarning koʻp boʻlishi past haroratda uning qovushqoqligini oshiradi. Neftning tarkibida parafinlarning koʻp boʻlishi smola va asfaltenlarning kam hnmishj ^Ляп kiizatiladi^JsI^finitig

geologik yoshi qanchalik katta boʻlsa, uning

ko'p boMadi. Neftning tarkibida paraflnlar ko'p miqdorda boMsa. oltingugurt, vanadiy va nikel miqdori kam bo'lishi bilan tasniflanadi. Parafin miqdorining ko'p boMishi qazib olish, tashish va qayta ishlash jarayonlarini qiyinlashtiradi hamda qimmatlashtiradi. Yuqori parafinli neftlami qazib olishda kollektor kanallarining asfalten-parafin yotqiziqlari bilan berkilib qolishi natijasida quduqning debiti toMiq to'xtab qoladi. Bunday yotqiziqlar quduqdan mexanik yoMlar, issiqlik usulida ishlov berish, eritmalar bilan yuvish yordamida chiqariladi.

Oltinugurt miqdori bo'yicha neft uchta sinfga ajratiladi: kam oltingugurli (oltinugurt tarkibi 0,5% gacha), oltingugurtli (0,5%dan 2,0%gacha) va yuqori oltingugurtli (2%dan ko'p). Neftning tarkibida oltingugurt erkin holatda organik birikmalar shaklida (sulfidlar, merkaptinlar va boshqalar) boMadi. Kislorod neftning tarkibida naftenlar va yog'li kislotalar hamda asfaltenlar ko'rinishida qatnashadi.

Neftning tarkibida bu birikmalardan tashqari ko'p miqdorda xlor, yod, rux, kaliy, natriy, azot va ko'pgina D.I. Mendeleyev tizimidagi elementlar hamda qatlam suvlari mavjud boMadi.

Ma'lumki, toza uglevodorodlar hech qanaqa rangga ham hidga ham ega boMmaydi.

1.7. Qatlam va yer usti sharoitida neftning fizik xossalari

Neftning va neft gazlarining fizik xossalari hamda uning sifat tavsiflari alohida uglevodorodlarning yoki alohida guruhlarining (fraksiyalarning) tarkibiga bogMiq boMadi. Neftning tarkibida ogMr uglevodorodlar ko'p miqdorda boMsa, benzin fraksiyalari kam ajralib chiqadi va katta zichlikka ega boMadi.

Neftning zichligi massasini egallab turgan hajmiga nisbatiga teng. Amaliyotda neftning 4°Cda distillangan suvning zichligiga nisbatan nisbiy zichligidan foydalaniladi. Odatda neftning zichligi suvdan yengil, uning zichligi 750 dan 950 kg/m³ gacha boMadi. Neftning zichligi 900 kg/m³ dan kichik boMsa yengil, katta boMganda - ogMr neft deb ataladi. Ko'rsatib o'tish kerakki, harorat ko'tarilganda neftning zichligi kama- yadi va undagi erigan gazlarning miqdori oshadi.

Shunday qilib, gazga to'yingan qatlam neftining zichligi gazzizlantirilgan gazning zichligidan kichik boMadi, gaz qanchalik olinsa, shunchalik farq katta boMadi.

Neftning zichligini aniqlashda areometrlardan (densimetrlar), piknometrlar va maxsus asboblardan (Vestfal tarozisidan) foydalaniladi.

Tashishda transport vositalarini loyihalashtirishning qovushqoqligi asosiy fizik xossalari dasturlashda va ishlatishda Zarrachalar bir - biriga nisbatan harakatlanganidan biri hisoblanadi. xossasiga qovushqoqlik deb ataladi. Neftning qovushqoqligini qovushqoqlik ko'rsatish (μ -s) va kinematik ν (m^2/s) bo'linadi.

Neftning qovushqoqligi odatda μ -s, shu birliklar ($mPas$) yoki birliklar sistemasidan tunning uchun ixtiyoriy stoksda: $1 St = 10^{-6} m^2/s$ foydalaniladi.

Kinematik qovushqoqlik dinamik qovushqoqlik nisbatidan aniqlanadi:
$$\nu = \frac{\mu}{\rho}$$

Harorat ko'tarilganda neftning qovushqoqlik oshganda esa ko'tariladi. Yuqori molekulyarlik pasayadi, bosim qovushqoqlik qiymatini oshiradi, shuning uchun yengil uglevodlar qovushqoqlik og'ir neftnikidan kichik bo'ladi. Qatlam I neftning qovushqoqligi qovushqoqligi gazsizlantirilgan neftnikidan kichik sharoitidagi neftning qovushqoqligini o'lchashda kichik bo'ladi. rotatsion turdagi maxsus asboblardan foydalangan viskozimetr va kalibrovkali teshik orqali vaqt bo'yicha oqib o'tiriladi. Birinchi holatda nisbatan oqib o'tirish nisbatlari orqali aniqlanadi. Foydalanilgan neftni suvga orqali neftni qarshiligini o'lchash orqali tirRotatsion viskozimetrlar to'ldirilgan ikkita koaksial silindrlarini bir-bir qovushqoqligining neft bilan qarshiligini bo'yicha aniqlanadi.

Qatlam sharoitida neftda hamma vaqt erig ba'zida $1000 m^3/t$ (o'rtacha $100 m^3/t$)gacha bo'lgan gaz mavjud bo'ladi. xususiyati eruvchanlik koeffitsiyenti kattaligidir. Neftda gazning erish omili deyiladi. Gaz omili deganda, atmosfera bosimini tavsiflaydi yoki gaz neftdan ajraladigan yoki uni tarkibida eriydigan osimiga keltirilganda 1 t Neftli gazning komponentlari neftda hargaz hajmi tushiriladi. bo'ladi. Molekulyar massa oshganda gazlarni xil eruvchanlikka ega bo'ladi. Shunday qilib, etanning eruvchanlik koeffitsiyentidan, 20 marta propandan katta. Harorat canligi besh marta metan- kamayadi.

Amaliyotda ko'pincha gazlarning eruvchanlik tarkibidan gazni ajralish holatlari bilan tolligiga nisbatan neftning gazlarning birinchi po'fakchalarini ajralib chiqarish kelinadi. Erigan to'yinish bosimi deb ataladi. To'yinish bosiniqishini boshlanishiga - gazni termodinamik muvozanatini tavsiflaydi. R, qatlam nefti bilan

Neft qatlamda to'yinish

bosimidan yuqori bosimda joylashganda to'yingan deyiladi. Bosim R_t ning qiymati uglevodorod gazlariga hamda uglevodorod gazlari masalan, neftda juda past eriydigan azot gazlariga bog'liq bo'ladi. Qatlamdagi bosimning qiymati R , dan past bo'lganda neftda hamma gazlar erimaydi, uning bir qismi qatlamning ko'tarilgan (do'ppi) qismini egallaydi va gaz do'ppisini hosil qiladi. Neftning tarkibidan erigan gazning ajralish jarayoni quduqning stvoli bo'lib harakatlanganda hamda neft gaz quvur uzatmalarida va tovar neftini tayyorlashda ajratish pog'onasining eng so'nggi bosqichida sodir bo'ladi.

To'yingan bosimi tovar neftning to'yingan bug bosimi bilan bir xil nisbatda bo'lmaydi. Bunda gaz va suyuqlik fazasi fazalarning birlashtirilgan nisbatida termodinamik muvozanatda bo'ladi.

Neftning elektrik xossasi tarkibida suvning mavjudligiga va minerallashtirilgan darajasiga bog'liq hamda toza uglevodorodlar elektr o'tkazmaydigan hisoblanadi va yuqori qarshilik ko'rsatish xususiyatiga ega bo'ladi. Neftni elektr zaryadlarini to'plash xususiyatidan foydalanib, tok o'tkazuvchi jihozlarning elementlarini yerga ulash mumkin.

, 1.8. Tabiiy gazni qatlam va yer usti sharoitlaridagi tarkibi hamda fizik xossalari

* . Tabiiy gaz konlari qatlam mahsulotining tarkibiga bog'liq holda shartli gaz va gazkondensat konlariga bo'linadi.

Gaz konlarining mahsulotlarini magistral gaz uzatmalariga berish - dan oldin ular qo'shimcha ravishda qayta ishlanadi. Bunday holatda gazning tarkibidan namlik, talab qilinganda - nordon komponentlar ajratib olinadi.

» . Gazkondensat konlarining mahsulotlari qayta ishlashga beriladi va uning tarkibidan pentan va undan yuqori uglevodorodlar ajratib olinadi. Bu mahsulotni qayta ishlash sxemasiga hamda konni ishlatishning texnik-iqtisodiy ko'rsatkichlariga ta'sir qiladi.

Tabiiy gazning asosiy komponenti - 98%i metandan iboratdir. Tabiiy gazning katta miqdordagi tarkibini etan, propan, butan, pentan va og'ir uglevodorodlar tashkil qiladi. Gazning tarkibida hamma vaqt suv bug'ini, azot, oltingugurt, uglerod ikki oksidi va geliy komponentlari bo'ladi.

Tabiiy gaz va kondensatning tarkibida oltingugurt bilan bir qatorda oltingugurt birikmalari ham uchraydi hamda ular faol va passiv guruhlarga bo'linadi.

Faol birikmalarga suvchil oltingugurt, elementar oltingugurt, oltingugurt anhidridi, merkaptinlar kiradi. Passiv birikmalarga-sulfidlar, disulfidlar, tiofen va tiofanlar kiradi. Oltingugurt birikmalaridan eng faoli oltingugurt boMib, metallarda korroziya sulfidlarini hosil qiladi. Gazning tarkibida namlik mavjud bo'lganda oltingugurtning korroziyali ta'sir qilishini va boshqa nordon komponentlarni kuchaytiradi.

Gazning xossasi - tarkibiga kiruvchi ayrim komponentlarni xossalari orqali aniqlanadi.

Metan oddiy sharoitda haqiqiy gaz holida boMadi. Propan va butan oddiy sharoitda gaz holida boMadi, uning kritik parametrlari juda yuqoridir.

Uglevodorodlar izopentandan va undan yuqori boMganda normal sharoitda (0,1 MPa bosimda va 0 °C haroratda) suyuqlik holatida boMadi. Gazning tarkibida namlik tomchi ko'rinishida boMadi. Yengil voki ogMr uglevodorod komponentlarning mavjudligiga bogMiq holda gazlar ikki guruhga ajratiladi: quruq va yogMi.

Quruq gazning tarkibida ogMr uglevodorodlar juda kam miqdorda yoki umuman boMmaydi, shu bilan birga yogMi gazning tarkibida ular katta qiymatga ega boMadi, ya'ni undan suyultirilgan gazlarni yoki kondensatni (gazli benzinni) olish mumkin. Amaliyotda gazning 1m³ tarkibida 60 grammdan kam gaz benzini boMsa - quruq gaz, 60-70 grammdan ko'p boMganda - yogMi gaz deyiladi.

Uglevodorod gazining tarkibida suvning mavjudligi uni qatlam bilan tutashuvda ekanligini ko'rsatadi. Qazib olinadigan gazning tarkibidagi suvning miqdori bosimga, haroratga hamda gazning tarkibiga va suvning minerallashuviga bogMiq ekanligini ko'rsatadi.

Gaz muvozanatlilik va nisbiy namlik sigMmiga ega ekanligi bo'yicha ajratiladi. Gazning maksimal miqdori gazning aniq tarkibida g'ovakli fazasida joylashadi va shudring nuqtasini tavsiflovchi tnuvozanatli namlik sigMmiga mos keladi.

Nisbiy namlik sigMmi deb, birlik gazning hajmidagi haqiqiy tarkibdagi suv bugMarining miqdorini xuddi shunday sharoitdagi gazning namlik sigMmining muvozanatdagi qiymatini nisbatiga aytiladi.

Gazdagi suvning miqdorini aniq topish gazni tashishga tayyorlash qurilmasini texnik-iqtisodiy ko'rsatgichlarini aniqlashda ilmiy-amaliy ahamiyatga egadir. Bundan tashqari, tashiladigan gazning tarkibida bug' fazasidagi suvning mavjudligi gaz tashish tizimining normal ishlatish sharoiti uchun muhim hisoblanadi.

Neft va gazni yig'ish hamda ishlash tizimining texnologik sxemalarida quyidagi jarayonlar amalga oshiriladi:

- gazni va neftni tayyor uglevodorodlarni xalq xo'jaligida foydalanish uchun saqlash;
- neft va gazni me'yordagi tovar xomashyosigacha olib borish;
- neft va gazni ishlashdan olingandan keyin turlari bo'yicha xomashyolarga va mahsulotlarga ajratishni hisobga olish.
- har bir quduqni mahsulot beruvchanligining nazoratini ta'minlash.

Bir konning o'zida bir xil darajada buni amalga oshirishda texnik - iqtisodiy ko'rsatgichlari yuqori bo'lgan neft va gazni texnologik sxemasiga yoki yig'Msh tizimiga hamda ishlov berishning ko'rsatgichlariga e'tibor beriladi. Asosiy texnik ko'rsatgichlarga quyidagilar kiradi: neft va gazni yig'ish hamda ishlov berishning texnik-iqtisodiy ko'rsatgichlariga; tizimni avtomatlashtirish darajasiga; metallning solishtirma sarfiga; xizmat ko'rsatuvchi xodimlarning soniga, elektr energiyasini solishtirma sarfiga va boshqalarga.

Konlarda neftni yig'ish umumiy oMchagichlar, nasos, quvurlar va neft yig'uv punktlarining tizimlari bo'yicha amalga oshiriladi. Yuqorida keltirilgan elementlarning hammasini o'rnatishni zaruriy tomonlari talab qilinmaydi, chunki ularning soni kam ham bo'Mishi mumkin. Masalan, nasos, xomashyo rezervuarlari va oMchagichlar individual yoki guruhli qurilmalarning elementlari hisoblanadi hamda quduqning mahsulligi gazlari ajratilganda amalga oshiriladi.

Tizim individual qurilmalardan iborat bo'Msa - neftni yig'ish tizimining individual qurilmalari deyiladi, agarda tizimda guruhli qurilmalar mavjud bo'lganda-neft yig'ishning guruhli qurilmalari deyiladi. Agarda neft bilan birgalikda bir quvur orqali gaz yig'Mlsa, neft va gazning umumlashgan tizimi yoki bir quvurli deyiladi. Uni tizimdan farqi neft bir quvur orqali, gaz esa boshqa quvur orqali yig'Mladi. Neftni qayta ishlash talabidan kelib chiqib, neftni yig'ish tizimlarining har bir turi uchun alohida o'rnatiladi, har xil tarkibdagi neftlarni bir-biri bilan aralashuviga yo'l qo'yilmaydi. Konlarda ba'zida suvlanmagan neft alohida tizim orqali yig'Mladi va toza neft deyiladi hamda suvsizlantirish va tuzsizlantirish jarayonlari amalga oshirilmasdan to'g'ridan-to'g'ri magistral uzatmalarga beriladi.

Quvurlarni neft bilan to'Mib oqishiga bog'Miq holda bosimsiz va bosimli turlarga ajratiladi.

Neftni bosimsiz tizimda harakatlanishi tizimning boshlanishi va tugallanishining o'tmetkalari farqiga bog'Miq holda gravitatsion kuch

ta'sirida oqim harakati paydo boMadi. Agar quvurdagi neftning yuqorisida erkin yuza paydo bo'lsa, oqim toMiq boMmagan yuza orqali harakatlanadi va bosimsiz deyiladi. Agarda erkin yuza boMmasa, bosimli oqim deyiladi. Ko'pincha bosimsiz oqim mavjud boMib, bir uchastkada erkin oqim ikkinchi uchastkada esa bosimli oqimlar uchraydi. Neftning bosimsiz oqimi yigMsh tizimining geometrik balandliklarining farqi hisobiga paydo boMadi va yigMshda nasoslardan foydalanilmaydi.

Neftni yigMshning bosimli tizimida neft bosim ta'sirida harakatlanadi hamda haydashda markazdan qochma yoki porshenli nasoslar qoMlaniladi.

Bosimli tizimlarda neftni harakatlanishida quduqning favvora archasi yoki gaz ajratgichlardagi hosil boMadigan qatlam energiyasi ham hisobga olinadi.

Eski konlarda ikki quvurli germetik boMmagan bosimsiz yigMsh tizimlar keng qoMlaniladi. O'zi oqar tizimning xarakterli xususiyati shundan iboratki, suyuqlik oMchov qurilmalaridan key in quvur uzatmaning boshi va oxiridagi geodezik otmetkalarining farqi hisobiga harakatlanadi va oraliq rezervuarlariga yo'naltiriladi hamda neftni katta bugManishga (3%dan 5%gacha) olib keladi. Neftning tarkibidagi yengil uglevodorod fraksiyalarining yo'qotilishini bartaraf etish uchun hamma yangi konlar quduq mahsulotlarini yigMsh, tayyorlash va tashishda germetik tizimi bilan jihozlanadi (2.1-rasm).

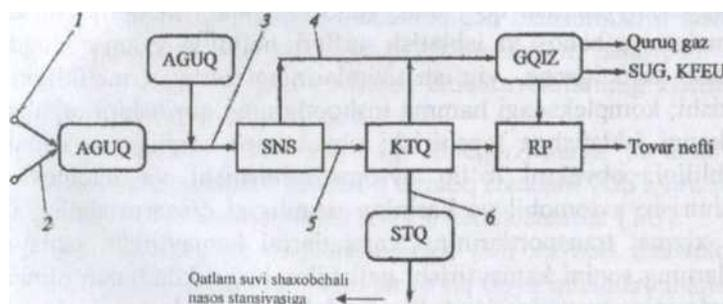

2.1-rasm. Neftni yigMsh va tashish tizimi:

1-quduq; 2-otma chiziq; 3-yig'uv kollektori; 4-gazyig'uv kollektori; 5-neft yig'uv kollektori; 6-suv uzatmasi; AGCTQ-avtomatik guruhli qurilmasi; SNS-siquv nasos stansiyasi; KTQ-kompleks tayyorlash qurilmasi; GQIZ-gazni qayta ishlash zavodi; SUG-suyultirilgan uglevodorod gazi; KFYEU-keng fraksiyali uglevodorodlar; STQ-suvni tashlash qurilmasi; RP-rezei*vuar parki.

Quduq mahsulotlari otma chiziq (2) orqali avtomatik guruhli o'lchov qurilmalariga (AGO'Q) to'planadi va bu yerda har bir quduqdan qazib olingan neft, gaz va suvning miqdori navbat bilan o'lchashdan o'tkaziladi. Undan keyin quduq mahsulotlari (1) birgalikda yig'uv kollektorlari orqali (3) siquv kompressor stansiyasiga (SKS) yo'naltiriladi. Bu bosqichda neftning bosimi quduqning ustida 1,0-1,5 MPa bosimdan SKSning kirishida 0,7 MPa gacha pasaytiriladi. SKSda birinchi bosqichdagi ajratish 0,3 MPa bosimgacha olib boriladi. Ajratilgan gaz o'zining bosimi ostida gazni yig'ish kollektori (4) orqali gazni qayta ishlash zavodlariga (GQIZ) yo'naltiriladi. Gazga to'yingan neft va suv neftni yig'uv kollektorlari (5) orqali nasoslar yordamida marka- ziy yig'uv punktiga (MYP) haydaydi va u yerda neft eng so'nggi barqarorlashtirish, suvsizlantirish va tuzsizlantirish jarayonidan o'tkaziladi.

Tovar neft tovar rezervuar parkida yig'iladi. Suv quvur uzatma orqali suvni tayyorlash qurilmasiga (STQ) beriladi va qatlam bosimini saqlash uchun qatlamga haydaladi. Gaz GQIZga kirib keladi va u yerda og'ir uglevodorodlar va quruq gaz ajratib olinadi hamda kompressor yordamida magistral gaz uzatmasiga beriladi. Suyuqlik qismi suyuqlashtirilgan uglevodorod gazlariga va keng fraksiyali yengil uglevodorodlarga ajratiladi, magistral neft mahsulotlari uzatmasiga yoki temir yo'l orqali iste'molchilarga yo'naltiriladi.

Neftni zamonaviy yig'ish, tashish va tayyorlash tizimlariga quyidagi asosiy talablar qo'yiladi: yuqori tejamkor metall sarfi, kapital qo'yilmalarning bahosi va ishlatish sarflari; neftni va gazni quduqdan tayyorlash punktigacha yig'ish tizimlarining to'liq germetikligini ta'minlanishi; kompleksdagi hamma inshootlarning qurilishini tugallanishi bilan konni ishlatishga topshirish; obyektlarni kamligi va ishlatishni ishonchliligi; obyektning to'liq avtomatlashtirilishi va telemexanizatsiyalashtirish; avtomobil yollarining uzunligini qisqartirishning imkoniyati; xizmat transportlarining xarajatlarini kamaytirish; ishlayotgan xodimlarning sonini kamaytirish; neft bilan birgalikda qazib olinadigan neft gazlarining resurslaridan to'liq foydalanish va h.k.

Bu talablar asosida neftni, gazni va qatlam suvlarni yig'ish, tashish va tayyorlashning kon tizimlarini bir-biri bilan birlik texnologik jarayonlarda bog'langan kon tizimlarining neft qazib olish hududlari tashkil etilishi kerak.

Bu masalalarni hal qilish uchun quyidagi shartlarga rioya qilinadi:

- qatlamning energiyasidan yoki nasos orqali hosil qilinadigan energiyadan quduq mahsulotlarini markaziy yig'uv punktlarigacha yoki

siquv kompressor nasos-ajratish qurilmasigacha tashishda maksimal foydalanish;

- neft va gazni quduqdan ajratish qurilmasigacha yoki markaziy yig'uv punktigacha tashishda bir quvurli tizimdan foydalanish;

- ko'p bosqichli ajratishni qo'Mlash key in esa gazni birinchi bosqichda ajratish va tashishda gazga to'yingan neftni yig'Msh hamda tashish punktlarigacha kompressorsiz tashishda neft kon xo'jaligida kompressor stansiyasini, kichik yig'uv punktlarni va qator boshqa texnologik obyektlarni to'Miq chiqarish;

- eng so'nggi ajratish qurilmasini MYPni neftni tayyorlash, gaz benzin zavodlarni va tuman kompressor stansiyasining obyektiga yaqin joylashtirish, yoMdosh gazlarni eng qimmat resurslaridan tejamkorlik bilan foydalanish va neftni tayyorlashni malakali amalga oshirish zarur.

2.2. Tovar neftning sifatiga qo'yilgan talablar

Texnikaning rivojlanishi neft va neft mahsulotlarining assorte- mentiga va sifatiga bo'Mgan talablarni oshiradi hamda ishlab chiqarish jarayonlarini takomillashtirishni talab qiladi. Shuning uchun tovar neftning sifati qayta ishlash jarayonida doimiy ravishda nazorat qilib boriladi. Neft mahsulotlarini va ularni sinash metodlarini nazorat qili- shni tashkillashtirish standartsiz amalga oshirilmaydi. Standart masa- lalari ko'p tarmoqlidir. Ishlab chiqariladigan mahsulotlarni tashish va ishlab chiqarish texnologiyasiga qo'yilgan talablarni bajarilishi hamda qoniqtirilishi iste'molchilarni va ishlab chiqaruvchilaming manfaatini - asossiz e'tirozlardan himoya qiladi.

Davlat standart tizimi quyidagi kategoriyalarga bo'Minadi: neft mahsulotlari davlat standart (GOST), tarmoq standard (OST), respublika standart (RST), korxonalar standart (GTP), texnik shartlar (TU).

Davlat standartining majburiyatlariga neft va neft mahsulotlarini tashish tashkilotlari hamda korxonalar to'Miq rioya qilishlari shartdir. Bu hujjatlarda eng muhim ishlatish xossalari, chegaraviy qiymatlami o'zgarmas qiymatlari, spetsifik tayinlanishlar va foydalanish shartlari- ning fizik-kimyoviy shakllanishlarining ro'yxatlari o'rnatiladi.

Neft va neft mahsulotlarining sifati deganda, ularni tayinlanishiga yaroqligini ta'minlab beradigan umumiy xossalarga aytiladi. Xossalar ikkita asosiy guruhlariga ajratiladi: fizik-kimyoviy va ishlatish (texnologik).

Neftning va neft mahsulotining asosiy holatini tavsiflovchi xossalari va tarkibi (zichlik, qovushqoqlik, fraksiya tarkibi). Ishlatish xossalari neft mahsulotlarini belgilangan sohada qoMlanilish saniaradorligini aniqlaydi. Neft mahsulotlarini ba'zi bir xossalari eng sodda fizik-kimyoviy xossalar yordamida baholanadi. Yuqorida keltirilgan fizik-kimyoviy xossalarni moddalarning eng sodda xossasi orqali aniqlash mumkin.

Neft va neft mahsulotlari ko'pincha amaliyotda sifat sathi bilan baholanadi. *Optimal scithiga* - iste'molchilarning talablarini toMiq qoniqtirish orqali erishiladi. Sifat sathi har bir xossaning sathiga va xossalarning ahamiyatiga bogMiqdir. Mahsulot xossasining sifatini tashkil etuvchi bir yoki bir nechta miqdoriy tavsiflar - uning sifat ko'rsatgichini aniqlaydi. Neftni qayta ishlash zavodlaridagi neftning sifatini qoniqtiruvchi talab davlat standarti talablariga mos kelishi kerak va ularning ko'rsatgichlari 2.1-jadvalda keltirilgan.

Tovar neftining sifat ko'rsatgichlari

2.1-jadval

Ko'rsatgichlar	Neftning guruhi		
	I	II	III
Suvning tarkibi	<0,5	<1	<1
Xlor tuzining tarkibi, mg/l	<100	<300	<800
Mexanik aralashmalarning tarkibi, %, katta emas	<0,05	<0,05	<0,05
To'yingan bug* bosimi, Pa, katta emas	<66650	<66650	<66650

Neftning xossasini sifati va tahlili hamda baholash usullarining ko'pchiligi tayinlanishi bo'yicha standartlashtirilgan. Ular qabul qilish - topshirish, nazorat, to'liq, arbitraj va maxsus turlarga boMinadi.

Qabulga topshirish tahlili - ishlab chiqarish, olib kelingan yoki tushirilgan neft mahsulotlarini sifat ko'rsatgichlarini ishlab chiqarilishiga mosligini o'rnatish uchun keltiriladi. *Nazorat tahlili* - neft mahsulotlarini saqlash yoki tayyorlash jarayonida amalga oshiriladi. *To'liq tahlil* - zavoddan ortilgan mahsulotlar uchun asosiy ishlatish xossalari bo'yicha sifat bahosini berishda qoMlaniladi. *Arbitraj tahlili* - ishlab chiqaruvchi bilan iste'molchi o'rtasida har xil kelishmovchiliklar paydo boMganda shu mahsulotni ishlab chiqargan bosh tashkilot tomonidan yoki boshqa bogMiq boMmagan betaraf laboratoriya

tomonidan bajariladi. Maxsus tahlil neft mahsulotlari guruhining kichik guruhi tomonidan olib boriladi. Masalan, neftni fraksion tarkibini aniqlash. yog'ning barqarorligini tekshirish va h.k.

2.3. Neftni yig'ish, tashish va tayyorlash tizimi

Neft va gaz konlarining yig'ish, tashish va tayyorlash tizimlarida quyidagi jarayonlar amalga oshiriladi:

- neft va gazni quduqlardan yig'ish va otma tizim orqali GO'Q ga yetkazish;
- GO'Q da neft va gazni debitini oMchash;
- neftdan gazni ajratish;
- neft va gazni neft uzatmalari orqali SKSga yoki MYP (markaziy yig'uv punkti) gacha tashish;
- neftni suvsizlantirish, tuzsizlantirish, barqarorlashtirish;
- gazning tarkibidagi keraksiz aralashmalarni tozalash;
- neft va gazni hisoblash, neft uzatma boshqarmasiga topshirish, undan keyin esa NQIZ larga yetkazish.

Mahalliy sharoitlarda, mahalliy relyefga, neft va gazni qazib olish hajmiga va shu kabilarga bog'liq holda neftni yig'ish, tashish va tayyorlash tizimini o'zgartirish mumkin bo'ladi. Kon sharoitida neftni yig'ish, tashish va tayyorlash jarayonining universal tizimi mavjud emas.

Neftni va gazni yig'ish hamda tashishda oxirgi yillarda ikki quvurli o'zi oquvchi germetik bo'lmagan tizimidan foydalanilmoqda.

Neftdan gazni ajratish uchun har bir quduqqa ajratgich (seperator) o'rnatiladi. Neft ajratgichdan keyin metall sig'imli idishga (11-H6 m³) to'planadi, 2-3 metr balandlikdagi asosi metalldan bo'lgan quduq ustiga yaqin masofada o'rnatiladi va uning yordamida neft debitini oMchash amalga oshiriladi. Neft to'planadigan idish balandlikda joylashtirilganligi uchun uning hisobiga neft o'z oqimi bilan MYP ga kelib jo'natiladi.

Ajratgich yordamida neftning tarkibidan ajratib olingan yordam gazlar o'z bosimi ostida taqsimlagich orqali gaz uzatmasiga to'planadi va undan keyin GQIZ lariga yoki iste'mol shoxobchalariga jo'natiladi.

Neft konlarida asosan bir quvurli yig'ish tizimi qo'llaniladi va quduqning mahsuloti otma chiziq orqali guruhli oMchov qurilmasiga kirib keladi (GO'Q). GO'Qda alohida quduqning debiti oMchanadi, keyin esa neft gazga toyingan holatda quvur uzatma orqali (nefti ajratilmagan) markaziy yig'uv punktiga (MYP) yonaltiriladi.

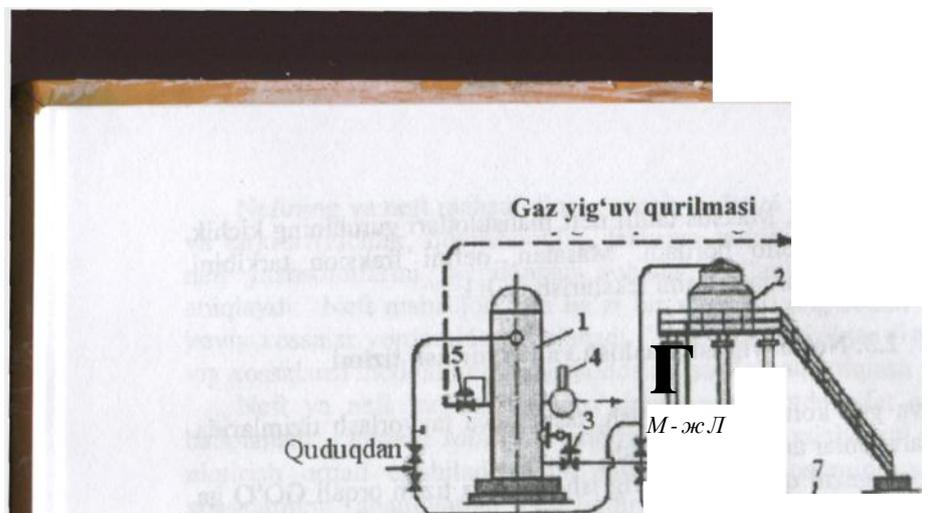

GO'Qga

2.2-rasm. Neftni yig'ishda o'zi oqar tizimining individual o'mchov qurilma sxemasi:

- oichov seperatori; 2-o'lchagich; 3-bajaruvchi mexanizimli po'kak;
- 4-himoyalovchi klapan; 5-bosimni rostlagich; 6-otma tizimdan parafinni chiqish yo'lini bekitgich; 7-o'zi oqar otma tizim.

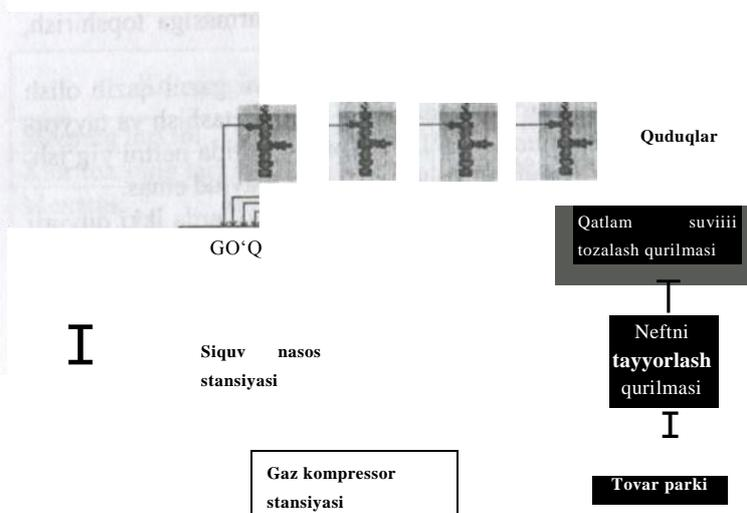

2.3 - rasm. Neftni va gazni yig'ish hamda tayyorlash tizimining GO'Q-guruhni o'lchash qurilmasi.

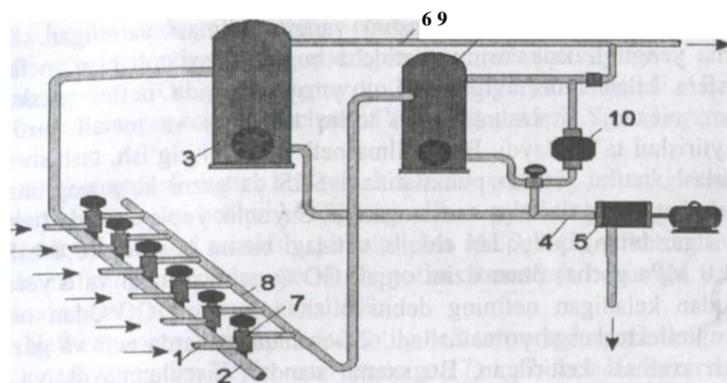

2.4 - rasm. Guruhli oMchash qurilmasida debitni o'lchashning prinsipial sxemasi:

1- yig'ish kollektori; 2- ishchi taroq; 3- ishchi gaz ajratgich; 4- otma kollektor; 5- siquv nasosi; 6- gaz uzatma; 7- uch qadamli klapan; 8- oMchovchi kollektor; 9- o'lchovchi gaz ajratgich; 10- debit oMchagich.

Bir quvurli tizim bilan ikki quvurli tizim ham qoMlaniladi hamda GO'Qsidan keyin neft siquv nasos stansiyasiga (SNS) kirib keladi va bu yerda neft birinchi bosqichdagi ajratish (neftning tarkibidan asosiy gaz miqdori ajratiladi) amalga oshiriladi. Undan keyin neft SNS orqali MYPga haydaladi va u yerdan gaz ajratgichdagi bosimning hisobiga SNSdan (odatda 0.6-0,8 MPa) alohida quvur orqali MYPga yo'naltiriladi, keyin esa uzoqqa tashishga tayyorlanadi. Quduq mahsulotlarini yigMshning ikki quvurli tizimi neft konining maydoni katta boMganda qoMlaniladi. Bunda quduqning bosimi mahsulotni MYPgacha yetkazish uchun yetarli boMadi.

Neft va gazni yigMsh hamda tashishda o'z oqimidan foydalanish tizimining quyidagi kamchiliklari mavjud:

- konlarni jihozlashda metall sarfini kattaligi;
- neft va gazning yengil fraksiyalarining metall idishlarda ko'p bugManib ketishi;
- o'zi oquvchi neft uzatmalarida gaz tiqinlarining paydo boMishi va buning hisobiga neft oMchagichlar orqali oqib chiqib atmosfera muhitini floslantirishi mumkin.

Yuqoridagi va amaldagi boshqa kamchiliklarni hisobga olib, neft va gazni yig'ish, tashish va tozalashni yangi qurilmasi yaratilgan. Bu qurilma yengil fraksiyalarning ortiqcha bug'lanib yo'qolishiga, neftni atmosfera bilan tutashuviga yo'l qo'ymaydi hamda neftni gazdan, suvdan, mexanik aralashmalardan to'liq tozalaydi va metall sarfini kamaytirishni ta'minlaydi. Bu qurilma neft va gazni yig'ish, tashish va tayyorlash, neftni yig'ish punktlaridagi SKS da gazni ko'p pog'onali ajratishning yopiq tizimiga asoslanganidir. Suyuqlik yopiq tizimda (neft, suv va gaz bilan) quduqdan chiqib, ustidagi bosim ta'sirida (0,8 MPa dan 1,0 MPa gacha) otma tizim orqali GO'Q ga to'planadi va u yerda quduqdan keladigan neftning debiti o'zgaradi. Neft GO'Qdan neft yig'uv kollektorlariga yo'naltiriladi. 2.5-rasmda konlarda neft va gazni yig'ish sxemasi keltirilgan. Bu sxema standart hisoblanmaydi, ya'ni neftni tayyorlash aniq kon sharoitlariga bog'liq holda va konni ishlatish shartiga muvofiq ravishda o'zgartirilishi mumkin.

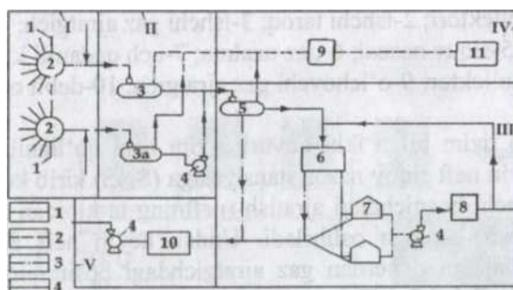

2.5 - rasm. Neft va gazni konlarda yig'ish va tayyorlashni bosimli (naporli) tizimi:

- 1-neft uzatmalar; 2-gaz uzatmalar; 3-oqova suv quvurining uzatmalari;
- 4- yig'uv tizimining texnologik elementlarining shartli chegaralari;
- 5- oxirgi ajratgich qurilmasi; 6-NTQ; 7-rezervuarlar; 8- magistral gaz uzatma; 9-gaz kompressor stansiyasi; 10-suvni tayyorlash qurilmasi;
- 11- qayta ishlash zavodi.

Neft markaziy yig'uv kollektorlari orqali markaziy yig'uv punktida joylashgan 1 chi pog'onada tozalashga yo'naltiriladi. MYP territoriyasida NTQ joylashgan. MYPda gazni tozalashda (uch yoki to'rt pog'onada), neftni suvsizlantirish, tuzsizlantirish va barqarorlashtirish amalga oshiriladi.

Neft quduqdan (1) otma tizim orqali GO'Qga (2) yo'naltiriladi, u yerda har bir quduqning debitini oMchash amalga oshiriladi. Neftning debiti oMchangandan keyin quduqlarning mahsuloti aylansa, quvur uzatma orqali GO'Qga va yig'uv kollektorlariga yo'naltiriladi. Undan keyin neft va gaz tozalash uchun MYPga (3) yoki SKSga (3) yo'nal- tiriladi.

SKS-maydoni katta boMgan konlarda quriladi, chunki kichik konlarda quduq usti bosimi MYPgacha neft va gazni tashishni ta'minlay olmaydi. Eng oxirgi tozalash qurilmasi esa MYPga (5) o'rnatiladi. Bu yerda neftning tarkibidan yoMdosh gazlar atmosfera bosimiga yaqin bosimda tozalagichlardan o'tkaziladi.

Neft eng oxirgi tozalagichdan so'ng neft tayyorlash qurilmasiga (6) to'planadi va undan keyin rezervuarlarga (7) kirib keladi. Rezervuar- larda neft o'lchanadi va NQOT (neft qazib oluvchi tashkilotlar) tomonidan kerakli tartibda hujjatlashtirilgandan so'ng, nasos yordamida neft uzatma boshqarmasi territoriyasidan magistral uzatmalar va NQIZga haydaladi.

*

Agar neft yuqori gaz omiliga ega boMsa, gaz tozalash qurilmasidan (9) keyin kompressor qurilmasining qabul punktiga to'planadi. Gaz kompressor yordamida neftni qayta ishlash zavodiga (11) yoki magistral gaz uzatmasiga, undan keyin esa iste'mol punktiga haydaladi.

Ajratib olingan suv tindirgichlar, neft tayyorlash qurilmasi va tik poMat rezervuarlardan drenaj tizimlari boyicha yig'iladi hamda suvni tayyorlash qurilmasida (10) to'planadi. Tayyorlash qurilmasida neft suv- neft pardalaridan va mexanik aralashmalardan tozalangandan keyin oxirgi nasos stansiyasiga jo'natiladi hamda haydovchi quduqlarga yuboriladi.

Neft quduqdan yer ustiga suv bilan birgalikda to'planadi. Ma'lumki, neft suvda erimaydi. Lekin neft va suv aralashmalarining quduq tubidan to MYPgacha quduqlar orqali harakatlanish jarayonida o'zaro aralashib, barqaror emulsiya hosil qiladi. Bu emulsiyalar «suvda neft» yoki «neftda suv» emulsiyalari ko'rinishida hosil boMadi.

Ko'p holatlarda suv emulsiyali mayda zarrachalar ko'rinishida npft bilan qoplangan holda boMadi. Bu emulsiya barqaror boMganligi uchun neftni tindirish yoMi bilan suvni ajratib boMmaydi. Suvni neftdan ajratib olish jarayoniga suvsizlantirish deyiladi. Suvsizlantirilgan neftning tarkibidan 1-1,5 % miqdorida suv chiqadi.

Neft toMiq tuzsizlantirish davrida ham uning tarkibidan 0,01 % gacha suv ajralib chiqadi. Tuzsizlantirish jarayonida neftdan tuzlar toMiq

ajratiladi. Neftning tarkibidan tuzni chiqarib yuborish uchun neft chuchuk suvli qatlamdan o'tkaziladi. Bu jarayon davrida neftning tarkibidagi tuzlar chuchuk suv bilan reaksiyaga kirishib, birgalikda chiqib ketadi. Kon amaliyotida neftli emulsiyalarni parchalash uchun neft 50-70 °C gacha qizdiriladi va kimyoviy reagentlar sifatida deemulgatorlar qo'shiladi.

Kon quduqlaridan MYPga to'plangan xomashyo neft quvurlar yoki ba'zi hollarda avtosistemalarda (neft koni uzoq bo'lsa) MYP da joylashgan NTQga olib kelinadi va qabul qilish idishlari (rezervuar- larga)ga quyib olinadi. Rezervuarlardan neft xomashyosining zichligini va suv miqdorini aniqlash uchun namuna olinadi. Undan keyin neft nasoslar yordamida xomashyo bosim ostida yozgi mavsumda 25-30 °C, qishki mavsumda esa 15-20 °C haroratlarda isitish pechlariga haydaladi.

Neftdan suvni ajratish uchun quvur o'tkazgichning isitish pechlariga kirish joyida mahsulot oqimiga nasos-dozator yordamida deemulgator purkaladi. Deemulgatorlarning emulsiyani parchalash samaradorligini oshirish uchun maqbul harorat 70-80 °C bo'lishi zarur. Shuning uchun pechdagi mahsulot quvur orqali harakatlanishi davomida atrofidagi aylanuvchi issiq suv yordamida isitiladi va pech ichida 100-110 °C haroratda ushlab turiladi. 75-85 °C haroratgacha isitilgan xom neft quvur o'tkazgich orqali texnologik zaxiralarga yuboriladi va tindiriladi.

Tindirish jarayonida ajralib chiqqan suv idishlardan chiqarib tashlanadi va bosim ostidagi oqova stansiyasiga (BOS) yuboriladi, u yerda sig'im idishlarida yig'iladi, so'ng tozalash qurilmalariga yuboriladi.

Tovar neftning ostidagi suv chiqarib tashlangandan so'ng, neftning tarkibidagi suvning miqdorini aniqlash uchun, rezervuarining quyi sathidan mahsulot namunasi olinadi. Agar neft tarkibidagi suv miqdori GOST 9965, TSh 39.0-176 bo'yicha me'yorga muvofiq bo'lsa, neftni tayyorlash jarayoni tugagan hisoblanadi. Neftda ortiqcha suv miqdori aniqlangan holatda tindirish jarayoni suv toliq ajralib chiqquncha davom ettiriladi. Ijobiy natija olingandan keyin neftni temir yo'l sistemalariga quyish va iste'molchiga jo'natish uchun neft quyish estakadasiga haydaladi.

Neftni suvsizlantirish va tuzsizlantirish uchun uning 1 tonnasiga 40 grammdan 120 grammgacha deemulgatorlar qo'shiladi. Deemulgator neft emulsiyasi bilan aralashib, emulsiyani ikkita fazasini ham ajratib, fazani ichiga erkin holda kiradi, neft-suv chegarasida sirt tortishish kuchlarini pasaytiradi, emulsiya neft va suvga parchalanadi. Issiqlik

hisobiga emulsiyani qovushqoqligi pasayadi, suv tomchilar bir-biri va deemulgatorlar bilan birikadi, natijada suv neftdan ajraladi hamda rezervuarlarning tub qismiga cho'kadi.

Emulgatorli qo'shimchalar sifatida OP-10 etilen oksidi asosida tayyorlangan diproksomin, noionogenli SFM (sirt faol moddalar) qo'llaniladi. So'nggi yillarda NTQda neft emulsiyasini suvsizlantirishda K-1 markadagi yoki unga o'xshash tavsifli boshqa markadagi deemulgator ishlatiladi. K-1 deemulgatorining texnik tavsifi 2.2-jadvalda keltirilgan.

K-1 deemulgatorining texnik tavsifi

2.2- jadval

№	Ko'rsatgich nomi	OMchov birligi	Texnik shartlar boyicha me'yor
1	Agregat holati		suyuq
2	Tashqi ko'rinishi		och-sariq
3	Zichligi, 20 °C da	g/sm ³	0,9-1,05
4	Oquvchanlik harorati	°C	minus 10
5	Chaqnash harorati	°C	45 dan yuqori

Bundan tashqari, emulsiyalar elektr usulida ham parchalanadi. Elektr usulida har xil ishorali elektr zarralari har bir tomchi suvning qarama-qarshi tomonlarida paydo bo'ladi. Bunday tomchilarni oralig'ida tortishish kuchi paydo bo'ladi, neft pardalarini parchalaydi. Metall idishdagi neft emulsiyasini parchalash uchun elektrod kirgiziladi, elektr tokidan foydalaniladi. Neft metall idish devorlaridan izolatsiya qilingan bo'ladi va unga bir necha ming voltli tok kuchlanishi uzatiladi. Metall idishning devorlari ikkinchi elektrod hisoblanadi.

Elektrodlar oralig'ini orqali emulsiya o'tkazilganda unga yuqori kuchlanishli tok beriladi. Yuqori kuchlanishli tok ta'sirida emulsiya parchalanadi, neft tomchilari bir-biri bilan birikib, yirik zarrachalarni hosil qiladi va suv esa og'irlik massasi ta'sirida idishning tub qismiga cho'kadi.

Konlarda neft NKTQ (neftni kompleks tayyorlash qurilmasida)da suvsizlantirish, tuzsizlantirish va gazsizlantirishni amalga oshirishga kompleks tayyorlash jarayoni deb ataladi. Neftning tarkibidagi mexanik aralashmalar ajratgichlar orqali ajratiladi va ularning og'irliklari hisobiga cho'ktiriladi.

Neftni kon sharoitida tayyoiashda uni barqarorlashtirish amalga oshiriladi. Neftni barqarorlashtirish deganda, uning tarkibidan qoldiq yengil uglevodorodlar (metan, etan va boshqalar) chiqarib yuborish tushuniladi.

Neftni barqarorlashtirish jarayoni issiqlik ta'sirida maxsus barqarorlashtirish qurilmasida amalga oshiriladi. Bunda neft qizdiriladi va tozalagichga uzatiladi. Neft 5(H8Q°Cgacha qizdirilib, tozalagichga uzatilganda uning tarkibidagi yengil fraksiyali uglevodorodlar bug'lanadi, sovutish qurilmasidan o'tkaziladi va benzin ajratgichli kompressor yordamida yig'uvchi gaz uzatmaga beriladi. Benzin ajratgichda og'ir uglevodorodlarning kondensatsiyasi hisobiga neftning tarkibidagi yengil fraksiyalar qo'shimcha holda ajratiladi.

Neftni kompleks tayyorlash qurilmasida tarkibidan ajralib chiqqan oqova suvlarni mahsuldor qatlamlarga haydashdan oldin mexanik aralashmalardan, temir oksidi gidratlaridan tozalanadi. Neftni mexanik aralashmalardan tozalashda yopiq (gernietiklangan) tizimda quyidagi uchta usuldan foydalaniladi:

- a) tindirish;
- b) filtrlash;
- d) flotatsiya (foydali qazilmalarni va rudani boyitish usuli).

Tindirish usuli mexanik aralashniadagi qattiq zarrachalarni og'irlik kuchi (gravitatsiyali) ta'sirida ajratishga asoslangan bolib, neft va suvning zarrachalari tindirgich yoki rezervuarda cho'ktiriladi.

Filtratsiya usulida ifloslangan qatlam suvlari gidrofobli filtrllovchi qatlam orqali o'tkaziladi. Bunda suv erkin holda filtrlanadi, neft tomchilari va mexanik aralashmalarni zarrachalari filtrllovchi qatlamda ushlanib qoladi.

Flotatsiya usulida gaz pufakchalari ifloslangan suvli qatlamni pastki qismidan yuqori qismiga o'tib, qattiq zarrachalar va neft tomchilarining sirt yuzalariga o'tiradi hamda gazlarni sirt yuzasiga suzib chiqishini ta'minlaydi.

2.4. Konlarda neftni, gazni va suvni tayyorlashni texnologik jarayonlari

Konlarda neft va gazni yig'ish tizimi quduqdan to neft yoki gazni tayyorlash qurilmalarigacha bo'lgan quvurlar, o'lchov asboblari va yig'ish punktlarini o'z ichiga oladi.

Neftni quduqlardan yigMsh va tayyorlashning bir necha tizimlari mavjud. Konlarda mahsulotlarni yigMsh texnologik tizim modelining, ajratish, tashish, neft va suvni tayyorlashda foydalaniladigan zamonaviy texnologiyalarning yettita elementlaridan foydalaniladi:

1) qazib oluvchi quduqning ustki qismidagi uchastkasidan to guruhli oMchash qurilmasigacha (GO'Q) alohida quvur uzatmalar orqali uch fazali ko'rinishdagi (neft, gaz, suv) quduqning mahsuloti konda daslabki oMchash tuguniga kiradi va mahsulotlar oMchanadi;

2) gazni qayta ishlash zavodi (GQIZ) uchastkasidan siquv kompressor stansiyasigacha quduq mahsuloti suyuqlik va gaz fazalariga (birinchi ajratish pag'onasi) ajratiladi. Bu uchastkalarda yetarli darajada chidamli dispergatsiyali yuqori qovushqoqli suv neft gaz emulsiya- larining suyuq fazalari hosil boMadi;

3) SNS-gaz yigMsh tarmogM (GYT). Bunda neftli gaz elementi sigMmlarda birinchi pag'onali ajratishdan o'tkaziladi va ajratish qurilmasining bosimi ostida gazni yigMsh tarmogMga beriladi;

4) SNS (DNS)- NKTQ (UKPN). Ba'zi bir neft regionlarida bunday tugunga mahsulotlarni markaziy yigMsh punkti deyiladi;

5) SNS-SDTQ (UPSV) suvni dastlabki tashlash qurilmasi;

6) SDTQ-shaxobchali nasos stansiyasi (ShNS-KNS). Suvning ajratib olingan fazasi rezervuarlardan nasos yordamida ShNSga beriladi va qatlamga haydaladi;

7) ShNS-qatlam. Mexanik aralashmalardan va neft mahsulotlaridan tozalangan suv fazasi ShNS yordamida quvur uzatmalar orqali hay- dovchi quduqqa va keyin qatlamga beriladi.

Qovushqoqlik emulsiyaning eng muhim texnologik tavsifi hisoblanadi. Emulsiyaning qovushqoqligi suvsiz neftni fizik-kimyoviy xossalarini (smolani, asfaltenlarni, zichlikni, qovushqoqlikni), ularni dispersligini, harorati va suvning miqdorini aniqlaydi. Neftning suvlan- ganligini oshishi bilan emulsiyaning qovushqoqligi o'sadi.

Neftning suvlanganlik koM'satgichi 70-75%dan yuqori boMganda emulsiya agregativ nobarqaror boMadi va fazali suv tarkibli (30-60%) emulsiyaga ajralib qolishga olib keladi hamda ularni qovushqoqligini pasaytiradi. Qovushqoqlikni pasayishi emulsiyani yetarlicha tabiiy haroratini yuqori boMishga olib keladi va u 298-308K atrofida boMadi.

Suvlangan neftlarni qazib olish va yigMshda doimiy emulsiyalarni paydo boMish jarayoni ketadi va uning xossasi vaqt davoniida to'xtovsiz o'zgarib turadi. Markaziy yig'uv punktiga to'planadigan neftni tovar

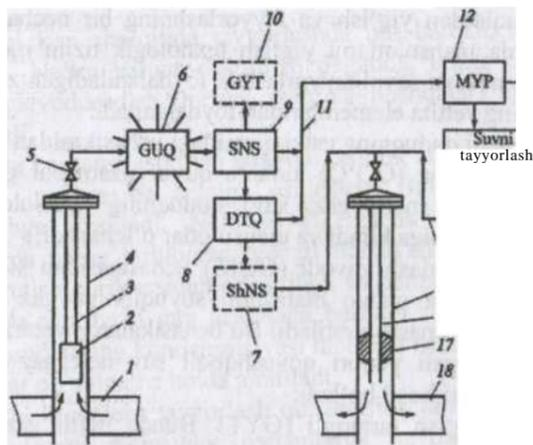

2.6 - rasm. Quduq mahsulotlarini yigMsh va tayyorlash tizimi:

1- mahsuldor qatlam; 2- botma (cho'kma) nasos; 3- nasos-kompressor quvurlari; 4- mustahkamlash tizmasi; 5- qazib oluvchi quduqning usti; 6- guruhli oMchash qurilmasi; 7- shaxobchali nasos stansiyasi; 8- suvni oraliqli yigMsh qurilmasi; 9- siquv nasos stansiyasi; 10- gaz yig'uv tarmogM; 11- magistral quvur uzatma; 12- mahsulotlarni markaziy yig'uv punkti; 13- suvni tayyorlash tuguni; 14- haydovchi bosim quvuri; 15- haydovchi quduqning mustahkamlash tizmasi; 16- nasos-kompressor quvuri; 17- pakler; 18- qatlam.

kondensatsiyasini tayyorlashni kerakli parametrlarining yaxlitligi suv- neft emulsiyasining chidamligiga bogMiq boMadi. Neft-suv emulsiya- sining bardoshligi ko'pgina omillarga bogMiq boMadi: neft va qazib olinadigan yoMdosh suvning fizik-kimyoviy xossalariga, tabiiy barqarorlashtiruvchi emulsiyani. asfalt smola komponentlarini neftdagi tavsifiga va miqdorining tarkibiga bogMiq boMadi. Emulsiyaning barqarorligi haroratga, gazzizlantirish dardjasiga, parafinli va aromatik ugolevodorodlarning neftdagi miqdoriga, tarkibiga bogMiq boMadi. Konlarda oldindan suvni tashlash muhim texnologik usul boMib, suqlik- larni qayta haydashdagi xarajatlarni kamaytiradi, neft uzatmalaridagi falokatlarini oldi olinadi va neftni markaziy yig'uv punktlarida tayyor- lashdagi xarajatlarni kamaytiradi.

Kon markaziy yigMsh punktlari (MYP) uzoq masofada joylash- ganda qazib olinadigan neftning suvlanganligi oshishi va tashiladigan mahsulotning hajmini ko'payganligi quvur uzatmalarining gidravlik ish rejimini murakkablashtiradi.

Neftning suvlanganligi 70%dan yuqori boMganda hamma suv emulsiyalangan holatda boMmaydi va kommunikatsiya tizimi orqali yigMshda uch fazali gaz suyuqlik oqimi harakatlanadi. Bunda suyuqlik fazasi konsentratsiyali neft emulsiyasi va erkin suv holati ko'rinishida boMadi. Bunday emulsiyalar tashilganda neft uzatmalarini korroziyalanishga oib keladi. SNSlarida neft bir yoki ikki bosqichli gabsizlantirish amalga oshiriladi.

Gazni yig'ish tizimi. Neft qatlamlarida namlik, kondensatsiyali uglevodorodlar, yemiruvchi va zaharlovchi komponentlar (merkaptinlar, oltingugurt), mexanik zarrachalar (qatlamdan chiqadigan qum, metall korroziyasining mahsulotlari va h.k.) mavjud boMadi. Bu komponentlar va aralashmalar aniq sharoitlarda kommunikatsiyalami, jihozlarni, asboblarni bekilib buzilishga hamda odamlarni zaharlanishga olib keladi. Shuning uchun gaz konda maxsus tayyorlanadi, talab ko'rsat- gichiga mos holga keltiriladi, tashish uchun normallashtiriladi va iste'molchilar uchun murakkabsizlashtiriladi, sanitar holatlami buzili- shiga yoM qo'yilmaydi xavfsizlik shartlari toMiq ta'minlanadi.

Gazni tayyorlash tarkibiga quyidagi asosiy texnologik jarayonlar kiradi:

1) gazni quritish - kristall gidratlarni va muzli tiqinlarni gaz uzatmalarida va gazni tashishda paydo boMishini oldini olish uchun gazning tarkidagi tomchi namliklar va suv bugMari olinadi;

2) gazni oltingugurtdan va uglerod ikki oksididan tozalash - bu komponentlar jihozlarni va quvur uzatmalarni korroziyalanish ta'siridan himoya qilish hamda ularni gazdagi tarkibi sanitar talablariga moslashtirish uchun tozalanadi;

3) gazni bensizlantirish - gaz uzatmalarida suyuqlik tiqinlarini paydo boMishining oldini olish uchun gazning tarkibidan (toMiq yoki qisman) propan-butun va ogMr uglevodorodlar ajratib olinadi.

Gidratlarni hosil boMishini oldini olish uchun gaz asosan gazni quritish qurilmasida (GQQ) quritish amalga oshiriladi. Gidratlar deb, tashqi ko'rinishidan presslangan qor yoki muzga o'xshash uglevodo- rodlarning suv bilan fizik-kimyoviy birikmasiga aytiladi. Gidratlar gaz uzatmalarida va apparatlarda to'planadi hamda ularni o'tkazuvchanlini kamaytiradi yoki umuman berkitib qo'yadi. Gidratlaming hosil boMishi -

gazda suvni suyuqlik holatida boMishidir. Agarda gazda suv bug' holidagi qatnashsa gidratlar hosil boMmaydi hamda quritish quyidagi tartibda olib boriladi. YoMdosh neft gazi siquv nasos stansiyasidan (SNS) dastlabki ajratish blokida to'planadi, gaz oqimidagi erkin tomchi ko'rinishidagi suyuqlik ajraladi va zumpfda to'planadi hamda sathni rostlovchi rostlagich yordamida avtomatik ravishda davriy holda drenaj sigMmiga chiqariladi. Gazni quritish absorberning changlantirish uchastkasida sodir boMadi. Birinchi ajratish qismida gazning oqimidan suyuqlikning juda mayda zarrachalari zumpfda to'planadi va davriy ravishda sath rostlagich yordamida drenaj sigMmiga chiqariladi. Changlantirishning ikkinchi uchastkasida (absorbsiyada) gaz trietilenglikolning (TEG) yuqori konsentratsiya yordamida ajratiladi.

Uchta taqsimlovchi pog'onalarda ishlanadi va buning natijasida quritiladi. Changlantirish pog'onasi ketma-ket gaz oqimiga va glikolga nisbatan parallel nisbatda joylashtiriladi. TEGning asosiy massasi oraliq boMinmalarda har bir pog'onaga kiritilgan boMib, ikkinchi glikol zumpfda ajratiladi va yigMladi. Bunday oraliqli ajratish yoMi orqali har bir changlatish uchastkasida proporsional bosimning maksimal farqiga erishiladi. Shunday holatda noqulay sharoitlarda ham shudring nuqtasining qiymatini maksimal pasaytirishga erishiladi. TEGni qolgan qismlarini ajratish changlantirish uchastkasida adsorberda toMiq ajratish sodir boMadi. Absorbsiya blokidan gaz quritib ajratishga TEGni aerzoldan ajratishga yuboriladi va undan keyin esa iste'molchiga. Qo'shimcha oMnatilgan ajratgich avariya holatida oqib chiqqan TEGni yigMsh uchun xizmat qiladi hamda TEGni aerzoldan koM*inishida ushlab oladi. Suvga to'yingan TEG qo'shimcha ajratgich yordamida zumpfda yigMladi va qayta tiklashga (regeneratsiyaga) beriladi. Qayta tiklash TEGdan absorbsiya namliklarini distillatsiya qilish orqali sodir boMadi. Suv bilan to'yingan TEG qayta tiklangan TEGning issiqlik almanishuvi natijasida qizdiriladi hamda distillatsion kolonnasiga beriladi. Distillatsiya kolonnasining pastki qismida joylashgan kubni qizdirish natijasida qayta tiklash sodir boMadi. Qayta tiklangan TEG issiqlik almashinuv idishidan yana qaytadan quritish jarayoniga beriladi. TEGni yo'qotilgan qismini toMdirish rezerv sigMmidan nasos yordamida amalga oshiriladi va gazni tozalash qurilmasidagi quritilgan gaz o'z bosimi ostida iste'molchiga beriladi.

Quduqning mahsulotlaridan qatlam suvlarini oldindan tashlash. Neft va gazni yigMsh tizimining asosiy xususiyati quduq ustini shaxobchali joylashtirilishiga va nisbatan katta boMmagan favvoralanish

energiyasiga bog'liqdir. Bunday holat ko'pgina konlarning hududiy tizimida quduq mahsulotlarni guruhli quvur orqali uzatish usuli qo'llanilib, dastlabki yig'ish punktining ajratgichiga uzatiladi va u yerda gazsizlantirilgan keyin neft nasos yordamida markaziy yig'ish punktiga (MYP) yo'naltiriladi, gaz esa iste'molchiga beriladi.

Neft-gaz ajratgichlari quduqning suyuqlik mahsulotidan gazni ajratishda xizmat qiladi. Shuning uchun neft konlarida ko'pincha SDTQ (suvni dastlabki tashlash qurilmasi) qo'llaniladi. Bunday qurilmalarda yotiq ajratgichlar qo'llaniladi va tik ajratgichlarga nisbatan qator afzalliklarga (bir xil hajmdagi apparatlarda yuqori ko'rsatkichdagi uzatish, ajratishning sifatini yuqoriligi, xizmat ko'rsatishni va nazoratni soddaligi) ega.

Neft konlarini hozirgi vaqtda jihozlashda CIO-200 turidagi yotiq tindirgichlar neftni ajratishni birinchi va eng so'nggi bosqichida suvni ajratishga mo'ljallangan hamda eng so'nggi bosqichda issiq ajratish ham amalga oshiriladi.

Ajratib olingan suv qatlamga haydashdan oldin dastlabki tayyorlashdan o'tkaziladi va tizimda qatlam bosimini saqlab turishda taqsimlangunga qadar, talab qilingan ishlatish xossasiga erishish maqsadida tozalanadi. Qatlam suvlarini filtrlashda va tozalashda quyidagi jihozlardan foydalaniladi: qatlam suvini tindirgichlaridan; rezervuar-tindirgichlardan; neft tutqichlardan, qum ajratgichlardan va ko'm tindirgichlaridan. Mahsulot qatlamga haydaladigan suvga quyidagi talablar qo'yiladi: mexanik aralashmalarning va temining miqdorini katta (20 mg/l gacha) bo'linmasligi; neft emulsiyasining miqdorini kichikligi (35 mg/l gacha); bosimli va taqsimlovchi quvur uzatmalarga, nasoslarga, haydovchi quduqlarning quduq jihozlariga nisbatan korroziya inertligi; suvda vodorod sulfidning, uglerod ikki oksidining, suvda o'suvchi mikroorganizmlarning mavjud bo'linmasligi.

2.5. O'zbekiston Respublikasidagi neft konlari mahsulotlarining klassifikatsiyasi

Neft quduqlaridagi mahsulotlarni tayyorlashdagi texnologik sxemalarni ko'rib chiqishdan oldin shunday fikrga kelishimiz kerakki, ularni samarali qo'llanilishi qazib olinadigan mahsulotlarning fizik- kimyoviy xossalari bog'liqligini ko'rsatib o'tish zarurdir. Neft va qatlam suvlari quduqning stvoli va quvur uzatmalar orqali yuqoriga harakatlanganda o'zaro bir-biri bilan aralashib dispersiya (tarqalishi).

yoyilishi) boMadi va natijada emulsiya hosil boMadi. Bunda suv neft emulsiyasining paydo boMishi ko'p jihatdan neftni qazib olish usullariga va neft konlarini ishlatish sharoitiga bog'liq boMadi. Emulsiyaning barqarorligi neftning fizik-mexanik xossasiga, mexanik aralashmalar- ning mavjudligiga, aralashmaning haroratiga, emulsiyaning paydo boMish muddatiga va boshqa omillarga bog'liq boMadi. Neftning tarkibidagi yoMdos (erigan) gazning mavjudligi ham mustahkam emulsiyani paydo boMishiga hamda oquvchanligiga, suv emulsiyasining globalaridagi mexanik aralashmalarning mavjudligi bilvosita gravitatsion apparatlarda cho'kishiga to'sqinlik qiladi. Bundan tashqari, yoMdos gazning mavjudligi neftli gaz bilan ko'pikli tizimni hosil qiladi hamda blokli jihozlarning normal ishlashiga to'sqinlik qilib salbiy ta'sir ko'rsatadi.

«O'zLITIneftgaz» OAJ da 24 ta NTQ sining ishlatish parametrlarini tahlil qilish asosida (2.3-jadval) 9 ta parametrlari bo'yicha emulsiya hosil qilishga moyilligi bo'yicha neftning klassifikatorlari ishlab chiqilgan, ya'ni bu ma'lumotlardan foydalanib, yangi konlardan qazib olinadigan neftni birorta sinfi bo'yicha baholashning imkoniyati tug'ildi: yengil, o'rtacha parafinli yoki yuqori smola- bitumli.

2.6. O'zbekistondagi konlarda qo'llaniladigan NTQ sining prinsipial sxemalari

Konlarda neftni tayyorlash qurilmasini konning yer osti qismida joylashgan ishlatish tizimidan ajratilgan holda ko'rib chiqmaslik kerak. Ilmiy-texnologik reglamentlarda NTQ sini loyihalashtirishda va ishlatishda konlarni ishlatishning har bir bosqichlarida qazib olinadigan neft-suv aralashmasining xususiyatlari hisobga olinadi. Ishlatishga tayyorlash uchun beriladigan har bir aralashma tarkibi hamda miqdoriy nisbatlari bo'yicha (neft, gaz, qatlam suvi) bir-biridan kuchli farq qiladi. Buning uchun tayyorlashga to'planadigan aralashmaning parametrlarini o'zgarishi, qazib olinadigan flyuidlarning fizik-mexanik xossalarining o'zgarishi modellashtiriladi va o'rganiladi hamda mos keluvchi NTQ sining yangi turi hamda konning yer usti jihozlari hamda umumiy tayyorlash majmuasi ishlab chiqiladi.

O'zbekiston konlarida emulsiyalarni parchalash texnologiyasi texnologik rezervuarlarda termik kimyoviy tindirishga asoslangandir. Agarda kondagi neftni tayyorlash sifati «Davstandart 9965» sifat nazorat ko'rsatgichlariga mos kelgan holda tovar neftdagi qoldiq suvning

miqdori 0.03-1,0% gacha (massa bo'yicha) va xlor tuzlarining ko'rsatgichi 50-900 mg/dm³ oralig'ida bo'Mganda samarali tozalangan deb belgilanadi. Neftning tarkibidagi qoldiq suvlami va xlor tuzlarining miqdorini kon sharoitida qaytadan tayyorlab kamaytirish iqtisodiy jihatdan o'zini oqlamagan. Shuning uchun qoldiq suvlarni va xlorli tuzlarni tozalash neftni qayta ishlash zavodlarida emulsiyalash qurilmasida amalga oshiriladi. O'zbekiston konlarida qo'Mlaniladigan NTQlarining sxemalari o'zining xususiyatlariga ega bo'lib, jihozlarni va texnologiya- ni qo'Mlanilishi bilan bog'liq hamda konni ishlatish muddati davrining uzoqligiga. ularni o'zlashtirish davridagi muhandislik kommunikatsiya- lariga va qazib olinadigan neftning xossasiga bog'Miq bo'Mgan spetsifik tavsifga ega.

Farg'ona regionida - O'zbekistondagi eng qadim neft qazib olish makoni hisoblanadi. Hozirgi vaqtda regionda so'nggi bosqichda ishlatilayotgan kichik konlardan foydalaniladi. Neftberoluvchanlik debitining pastligi, neft quduqlarining mahsulotini yuqori darajada suvlanganligi, uning tarkibidagi tabiiy barqarorlashtirish emulsiyalar miqdorining yuqoriligi va bir nechta neft konlaridan qazib olinadigan neftni tayyorlash qurilmasidan o'tkaziladi, amaliyotda ochiq turdagi NTQ sining ochiq texnologik sxemasi joy lashtirilgan (2.7-rasm).

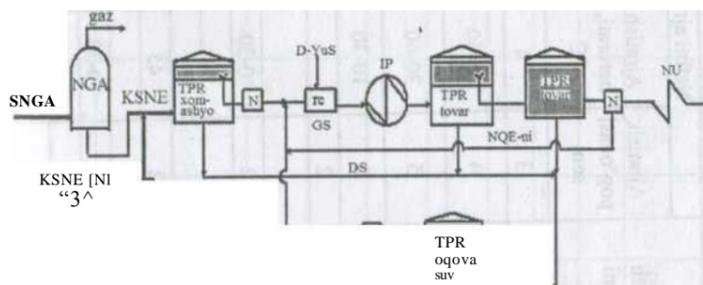

2.7- rasm. Uzoq muddat ishlatilayotgan konlarda neftni tayyorlash qurilma sxemasi:

SNGA -suvneftgaz aralashmasi; NGA - neft-gaz ajratgichi; KSNE - keltirilgan suv neft emulsiyasi; N - nasos, PTR - poMat tik rezervuar; GA - gidravlik aralashtirgich; D+YUS - deemulgator + yuvuvchi suv; IP - isitish pechi; NKN- nokondensiyon neft ; DS - drenaj suvi; NU - neft uzatmasi; NQIZ - neftni qayta ishlaydigan zavod; SHQ - suv haydovchi quduq.

NTQ da tayyorlangan neftning texnologik jarayonlarni parametrlari

2.3-jadval

№	Neftni tayyorlash punktining nomi	Neftni ajratish			Neftni suvsizlantirish			Neftni tuzsizlantirish		
		Ajratish pog'onasi soni	Ajratish harorati, °C	Ajratish bositmi,	jReagentning ol.	iKiritish har.,	Tind. harorati °C	Yuvchi	Kirish haror.	Tind. - ra haror.,
							8		10	11
	Ko'kdumaloq NTQ-1		55-60	5,7-3,0-0,6-0,14	46,2	40	55		10-30	55
	Ko'kdumaloq NTQ- 1		30-60	5,7-3,0-2,0-0,6-0,14	46,2	40	45		10-30	45
	Shim.O'rtabuloq NTQ		10-30	0,6-0,12	60	40	50	50	10-30	50
	<u>Kruk NTQ</u>				60	40	50	T	10-30	50
	DengizkoM-Xauzak NTQ				40	10-30	60	10	45	45
	<u>Sho'epaNTQ</u>		10-30	0,6-0,12	"	30	45	10	30	45
	G'ar. Toshli NTQ				220	10-30	55	5-10	10-30	55
	ShoTtan PHAQ						10-			
	<u>Mingbuloq NTQ</u>		45	0,6-0,12	396	40	30	10	70	50
10	<u>Qoratoy NTQ</u>				70	70	50-	10	55	55
11	<u>Jan.Qizilbayroq NTQ</u>		10-30	0,6-0,12	Q		10-			
12	<u>Andijon NTQ</u>				15	40	30	60	45	45
13	<u>Bo'ston NTQ</u>				Q	40	45	40	45	45
					14		45			

2.3- jadvalning davomi

1	2	3	4	5	6	7	8	9	10	11
14	Ian. Olamushuk MTQ				110	40	45	15	45	45
15	G'ar. Polvontosh NTQ				130	40	45	50	45	45
16	XonqizNTQ				150	40	50-55	100	10-30	50
17	Shim. Sux- NTQ				150	40	50-55	30	10-30	50
18	Varik - NTQ				112	40	55	100	10-30	55
19	Qoravul bozor- NTO				0		10-30	0		
20	<u>Jerqirg'on</u>				194	75	75	0		
21	Qumqo'rg'on NQE				194	75	75	0		
22	Xayriobod - NQE				194	75	75	0		
23	Xotin-Rabad - NQE NNQE				194		75			
24	Shakarbuloq - NTQ	2	10-30	0,6-0,12	100	50	55	20	60	55

Konda neftni tayyorlashda qo'llaniladigan neft klassifikatorlari

2.4-jadval

№	Xom neftning texnik xossalari	04. bid.	Emulsiyalashga moyilligi bo'lgan neftning sinfi			
			yengil (neft, neft kondensat eralashmasi)	o'rtacha	parafinli	Yuqorismolali bitumli
1	2	3	4	5	6	7
1	- dinamik qovushqoqlik	Pa.s				
	20 °C haroratda		0,004-0,010	0,005-0,015	0,057- 0,114	1,34-45,0
	40 °C		0,002 - 0,005	0,003 - 0,006	0,048-0,019	0,36 - 8,5
	60 °C		0,0015 -0,0036	0,002 - 0,005	0,018 - 0,010	0,1 - 1,6
2	- 20 °C dagi zichligi	kg/m ³	810-865	830 - 870	870 - 960	940 - 990
3	- 38 °C da neftni bug'ga to'yingan bosimi	mm Hg	253 - 500	193-421	90 -313	25-145
4	• sovush harorati	°C	Minusdan past 10	0 dan past	0 dan 33 eacha	10 dan 25 gacha
5	- fraksiyaning tarkibi					
	Qaynash. Boshlan. harorati kipeniya	°C	35 gacha	35-70	60-80	100 dan yuqori
	150°Cgacha fraks. chiqishi	%	10 dan 40 gacha	8,0 dan 26,0 eacha	4,0 dan 12,0 eacha	3,0 dan yuqori

2.4-jadvalning davomi

1	2	3	4	5	6	7
6	- tarkibi	%				
	oltingugurt		1,66-2,37	1,25-2,09	0,16-1,07	1,9-9,3
	Smola- silikagelli		2,99-10,38	4,68 - 9,6	14,0-38,69	34,0-71,2
	asfaltenli		0,51 -2,08	0,25 - 2,9	0,13 - 5,18	4,8-9,8
	parafinli		0,48 - 6,33	3,22 - 8,0	11,5- 14,2	2,2 - 4,0
7	- gaz tarkibi	m ³ /t	10- 1000	10-1000	30-200.	0-10
8	25 - 60 °C harorat chegarasida emulsiyaning barqarorligi	%	foizgacha 5	foizgacha 35	foizgacha 55	do 90
9	- sirt taranglik kuchi (°C haroratda)	dyn/sm	26,8-39,0 (20)	24,4-36,7 (20)	45,7-70,5 (30)	36,4-68,2 (40)

To'planadigan mahsulotning miqdoriga bog'liq holda neftni suvsizlantirish va tuzsizlantirishning texnologik sxemasi to'xtovsiz yoki siklik bo'lishi mumkin. Bunday neftni tayyorlash qurilmasining prinsipial sxemasi quyidagicha: xomashyo rezervuarida emulsiyani yig'ish koning o'zidagi quvur uzatmalar orqali amalga oshiriladi va yaqin joylashgan konlardan avtosisterna yordamida tashib keltiriladi; xomashyo rezervuaridan neftni qatlama haydash uchun dastlabki suvsizlantirish amalga oshiriladi; xomashyo rezervuari - nasos - pech - aralashtiruvchi qurilmaga deemulgator va yuvuvchi suyuqlik - texnologik rezervuar - tovar rezervuari va xomashyo rezervuarining kirishiga issiq suvdan qayta foydalanishda emulsiya ichki tizim orqali majburiy haydaladi.

Qo'llaniladigan tizimning afzalligi shundaki, bitta NTQ sida bir nechta neft konlaridan qazib olinadigan neftni tayyorlash imkoniyati mavjud. Neft ochiq tizimda ishlanganda kamchiliklarga ega bo'ladi: - neftni yo'qotilishining o'sishi, tindirgichda yuqori haroratni qo'llash yordamida neft tutqichlarni parchalash, deemulgatorlarning sarfi va saqlanib turish vaqti oshib ketadi.

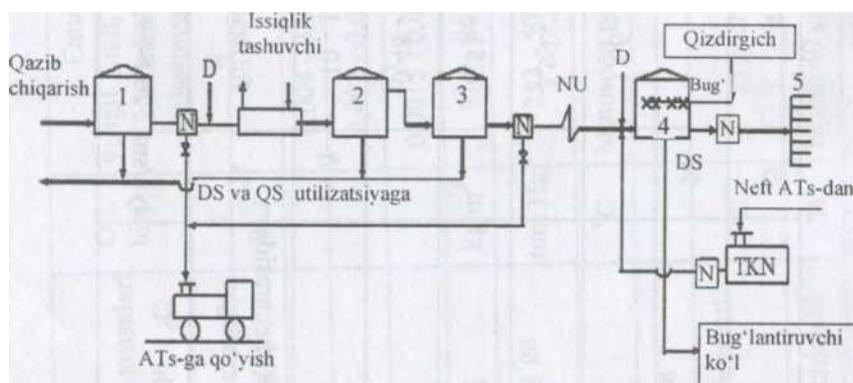

2.8- rasm. Yuqori qovushqoqli neftni yig'ish va tayyorlash sxemasi:

1 - kondagi xomashyo rezervuari; 2 - texnologik rezervuar; 3 - tovar rezervuari; 4 - neft qo'yish estakadasining tovar-texnologik rezervuari; 5 - NQE - neft qo'yish estakasi; IA - issiqlik almashtirgich; D - deemulgatorlarni qo'shuvchi nasos; DS, QS - drenaj va qatlam suvi; TKN - tashib keltiradigan neft; A/S - avtosisterna; N/uz - neft

Surxondaryo - eng qadimgi neft qazib olish makoni hisoblanadi. Bu yerda qayta ishlashda har xil xossalarga ega boʻlgan neft konlari joylashgan qaysiki, neftning tarkibida asfaltsmola moddalarining miqdori 80% gacha hamda zichligi $930-1000 \text{ kg/m}^3$ gacha oʻzgaradi. Bitumli neftlarni tayyorlash maxsus standart «Yoi ishlari uchun neft» Tsh 39.2 - 136:2004 asosida amalga oshiriladi, yaʼni ulardan biri neftni suvsizlantirish koʻrsatkichi 5,0% dan koʻp emas (2.8-rasm). Bitumli neftni suvsizlantirishning asosiy xususiyati umumlashtirilgan tovar- texnologik rezervuarlarni birgalikdagi qoʻllanilishi boʻlib, u yerda emulgatorlarni kiritish (bugʻ uzatmasi orqali), emulsiyani bugʻ yordamida qizdirish, rezervuarga uzatish tizimi (naychalar qini bilan birgalikda fazalaming ajralish sathida joylashadi), emulsiyani deemulgatorlar bilan jadal qorishish jarayonini (barbotaj) taʼminlaydi. Bunday tizimning kamchiligi bir vaqtning oʻzida har xil korroziyani chuqurlashtiruvchi omillar-yuqori minerallashtirilgan suvlar, tindirgichdagi yuqori harorat, neftning tarkibidagi oltingugurt miqdorining koʻpligi natijasida paydo boʻladi.

Buxoro-Xiva region - Oʻzbekistondagi asosiy neft qazib oluvchi region hisoblanadi, bu yerda gaz turidagi uyumlar bilan kesishgan neft- gaz va neftgazkondensat konlari ishlatiladi. Bu konlardan qazib olinadigan neft yuqori gaz omillariga ega boʻlib, gazni qazib oluvchi quduqlarga yorib kirishi bilan tavsiflanadi va yoʻldosh gazlarni utilizatsiya etish talab qilinadi. Qatlam energiyasidan va neft quduqlaridan qazib olinadigan xomashyodan tejamkorlik bilan foydalanish uchun yuqori va past bosimli gazlarni utilizatsiya qilishda neftni tayyorlash qurilmasiga koʻp pogʻonali ajratish qurilmasi biriktiriladi. Bunday bosimli yigʻim tizimi yuqori bosimli va haroratli konlarda, yaʼni Koʻkdumaloq, Janubiy Kemachi, Jenov, Shimoliy Shoʻrtan, Shakarbuloq, Umid konlarida qoʻllanilmoqda (2.9, 2.10, 2.11 - rasmlar).

Neft qazib oluvchi quduqlardan mahsulotlar (gazlift; neft va gazni yaxlit quduq toʻli orqali birgalikda oladigan; yuqori boshlangʻich gaz omili $200-700 \text{ m}^3/\text{m}^3$ gacha yetadigan) shleyflar orqali kondagi YP (yigʻuv punkti)ga toʻplanadi va bu yerda alohida guruhli oʻmchov qurilmasi orqali har bir quduqning debiti oʻmchanadi.

YPda alohida quduq mahsulotlari yaxlit oqimli KNB ga(kirish nitkasi bloki) birlashtiriladi va yuqori bosimli yigʻuv kollektori orqali (6 MPa dan yuqori) neftni, gazni va qatlam suvini kompleks tayyorlash qurilmasiga uzatiladi (2.9-rasm). S-101 birinchi pogʻonali ajratgichda

neftdan ajratiladigan gaz 6,0-5,8 MPa yuqori bosim bilan GQIZ (gazni qayta ishlovchi zavodning) gaz uzatmasiga kiradi, gaz ikkinchi pogʻona S-102 va uchinchi S-103 pogʻonalarda ajratilib 1,5 va 0,6 - 0,25 MPa bosim bilan GQIZ hamda tashish uchun siquv - kompressor stansiyasiga toʻplanadi. Qatlam va tovar suvlari suvsizlantirishda ajratilgan, qatlam suvini gabsizlantirish hamda ajratish apparatlari orqali ketma-ket oʻtgandan soʻng sigʻim idishiga toʻplanadi va undan keyin konda qatlam bosimini saqlab turish uchun nasos yordamida qatlamga haydaladi. Neft gabsizlantirilgandan va termik kimyoviy suvsizlantirilgandan keyin tovar rezervuarida toʻplanadi va u yerdan neftni qayta haydovchi stansiyaning nasoslari yordamida neft uzatmalari orqali NQIZlariga yoki NQE (neft qoʻyish estakadasiga) haydaladi.

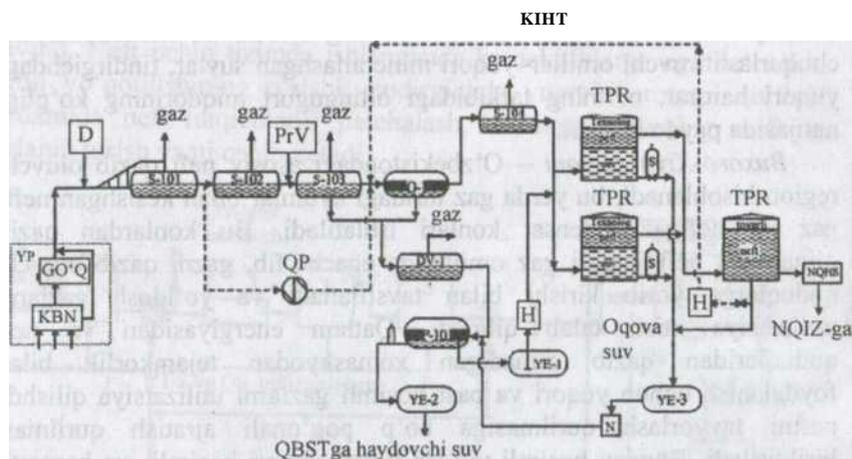

2.9-rasm. Qatlamning yuqori energiyasidan foydalaniladigan germetikli NTQ sining sxemasi (bosim va issiqlik):

YP-yigʻish shaxobchasi; KBN-kirish bloki nitkasi; GOʻQ-guruhli oʻlchov qurilmasi; S-101, S-103, S-104-neft-gazajratgichlari; 0-1 —tindirgich; D-deemulgatorni kiritish nuqtasi; DV-1 -neft; YE-2,3 -tayyorlangan suv uchun drenaj sigʻimi; QSI>-qatlam suvi degazotori; R-101-ajratgich; N - nasos; YE—1 - neft toʻplanishi uchun sigʻim; YE-2,3 - tayyorlangan suv uchun sigʻim; TPR-tik poʻlat rezervuari; QP-qizdiruvchi pech; S-sifon; NQHS-neftni qayta haydovchi stansiya; NQIZ-neftni qayta ishlovchi zavod; YUS-yuvuvchi suv; QBST-qatlam bosimini saqlab turish; KIHT-kon ichida haydash tizimi.

Yirik konlardagi neft quduq mahsulotlarini haydash YPdan to NTQ sigacha alohida ikkita kollektor orqali amalga oshiriladi. Bunda bittasi orqali suvsiz quduq mahsuloti, ikkinchisi orqali suvlangan neft haydaladi (2.10 - rasm). YigMsh kollektorlari orqali neftni, gazni va suvni yigMsh quduq ustidagi bosim ostida yoki nasoslardan foydalanish orqali amalga oshiriladi. Kollektorlarning diametri NTQsi joylashgan masofaning uzoqligiga (5 - 20 km) bogMiq holda 150 mm.dan 350 mm.gacha qabul qilinadi hamda tayyor mahsulotni olish bo'yicha bir nechta variantlar texnik-iqtisodiy jihatdan taqqoslanib oydinlashtiriladi.

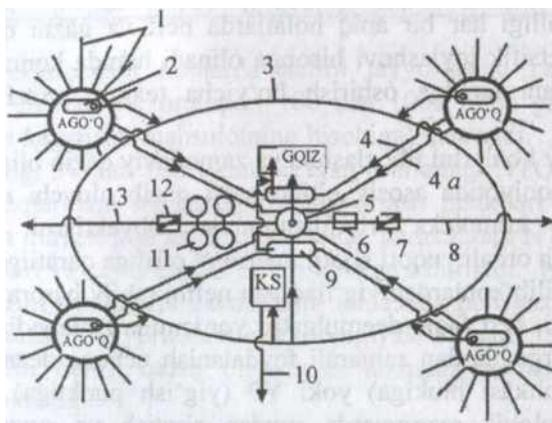

2.10 - rasm. Kon maydonlarida neftni, gazni va suvni yigMshning prinsipial sxemasi:

- 1-otma chiziq; 2-birinchi pog'ona ajratgich; 3- halqali gaz yigMsh kollektori; 4-toza neftni yigMsh kollektori; 4a-suvlangan neftni yigMsh kollektori; 5-ajratgich -deemulsator; 6-suvni tayyorlash qurilmasi; 7- suv haydovchi nasos stansiyasi; 8- blokli (kustovoy) nasos stansiyalariga (BNS-KNS) suv uzatma; 9-ikkinchi pog'ona ajratgichi; 10- magistral gaz uzatmasi; 11-tovar rezervuari parki; 12-tovar neftni haydovchi nasos; 13-magistral neft uzatmasi.

Neft gazlarini yigMsh va uni iste'molchilarga yetkazib berish uchun neft konining maydonida gaz uzatmalarining tizimi va kompressor stansiyasi quriladi. Gaz yigMshning hisobiy sxemasini tanlashda gazni to xtovsiz ta minlashning manevr tizimini qoMlanmasiga asoslaniladi.

- talablar murakkab konlami ishlash va birinchi navbatda har xi qa inlikdagi neft hoshiyali neftgazkondensat konlarini ishlatish bilan

bog'liqdir. Respublikamizda bunday neftgazkondensat konlarida uyum- larni o'zlashtirishning kompleks loyihalari muvaffaqiyatli ishlatilmoqda.

2.11- rasmda neftga to'yingan qatlamlarga gazli ta'sir etib, neftgazkondensat aralashmalarini olishning prinsipial sxemasi koM'satilgan. Konni loyihalashtirish va ishlatishning tartibida konda qazib oluvchi va haydovchi quduqlarning to'ri hamda neft va gazni tayyorlash, kompressor stansiyasi - bittasi orqali gazni tashish uchun quritish qurilmasi (0,5/5,5 MPa) va ikkinchisi orqali quritilgan gazni qatlamga haydash (3,5/25 MPa) inshootlari keltirilgan.

Yuqorida keltirilgan neft qazib oluvchi quduqlardan yig'ish tizimining afzalligi har bir aniq holatlarda neft va gazni qazib olish tumanining spetsifik joylashuvi hisobga olinadi hamda konni jihozlash va aniq loyihani amalga oshirish bo'yicha texnik qarorlar amalga oshiriladi.

Neft va gaz konlarini jihozlashda va zamonaviy qazib olish texnologiyasining taraqqivotida asosiy e'tibor neft qazib oluvchi regionlarda infratuzilmani kompleks rivojlantirishda obyektlarni maksimal unikatsiya qilish orqali yuqori sifatli mahsulot olishga qaratilgan.

Shunday qilib konlardan yigMladigan neftni tabiiy harorati 50-60°C ni tashkil qiladi, neft faqat deemulgator yordamida ishlanadi, ajratgich- lardan va tindirgichlardan samarali foydalanish uchun deemulgatorlar KNB (kirish nitkasi blokiga) yoki YP (yigMsh punktiga) dozirovka qilinadi. Texnologik rezervuarda suvdan ajratish va suvni chiqarib yuborish amalga oshiriladi, tayyorlangan neft esa o'z oqimi bilan tovar rezervuariga chiqariladi. Yuqori bosimli qazib olinadigan yoMdosh gaz Muborak gazni qayta ishlash zavodida utilizatsiya qilinadi, past bosimli gaz esa loyihaga asosan SKS (siquv - kompressor stansiyasi)si orqali utilizatsiya qilinadi yoki yuqori bosimli gaz bilan ejeksiyalash yoMi orqali utilizatsiya qilinadi. Qatlam va tovar mahsulotidan ajralgan suvlar NTQsidan tozalash inshootiga chiqariladi va QBST (qatlam bosimini saqlab turish) tizimi orqali qatlamga haydaladi.

2.7. Neftni tayyorlash qurilmasini loyihalashtirish asoslari

Neft konlarini jihozlashni loyihalashtirishda va neftni tayyorlash qurilmasini ishlatishda samarali qarorlarni qabul qilish bo'yicha «O'zLITIneftgaz» OAJda quvvati 10-1000 ming tonna yil miqdoridagi mahsulotlarni ishlaydigan qurilmalarning sxemasi ishlangan. NTQsining asosiy texnik parametrlariga ishlab chiqarishning unumdorlik ko'rsat-

giclii kiradi va tovar neft bo'yicha ko'rsatgich tonna/kunda oMchanadi. NTQ sining statik va kuzatuv natijasida olingan unumdorlikni parametrik qatori 2.5-jadvalda keltirilgan.

NTQ sining unumdorlik parametrik qatori

2.5-jadval

Tovar neftni tayyorlash bo'yicha (nominal) NTQsini unumc							orligi
ming. t/yil	10	50	100	250	500	750	1000
t/kun	30	150	300	750	1500	2200	3000

O'zbekistondagi konlarda neftni tayyorlashni parametrik qatori bo'yicha unumdorlik oraliqlari 100 dan 1000 t/kun gacha (bir nechta konlardan keladigan mahsulotning hisobiga) uchraydi. Ishlab chiqarish unumdorligi 30 dan 100 t/kun bo'lgan oraliqdagi NTQlarida kichik va neft quduqlaridagi mahsulotlarni tayyorlash punktlari quriladi hamda maqsadga muvofiqligi asoslangan holda harakatdagi NTQsini loyihaviy ishlanmalari va qayta qurish ishlari amalga oshiriladi. Neftni tayyorlash jarayonlarini texnologik sxemalarini tanlashda neft gazini tashishga va qayta ishlashga tayyorlashning texnologiyasi va parametrlari, NTQ sini va GQIZni neftni qazib olinadigan hududga joylashtirish holatlari hisobga olinadi.

Neft qazib olish tumanlarida neftni, gazni va suvni tayyorlashning prinsipial texnologik sxemasini qo'llashda neftberaoluvchanlikni oshirish usullarni qo'Mlash va qazib olinadigan mahsulotning fizik-kimyoviy xossalariiga mosligi hamda undan samarali foydalanishning imkoniyatini mavjudligi hisobga olinadi.

Nett qazib olinadigan tumanlardagi neftni, gazni va suvni tayyorlaydigan prinsipial texnologik sxemalar davriy va qo'shimcha ravishda (5 yilda bir martadan kam bo'Mmagan holda) fan va texnikada erishilgan eng so'nggi yutuqlarga asoslanib takomi 1 lashtiri 1 ib boriladi.

Nettni tayyorlash inshootlarining texnologik majmuasida quyida- gilar ta'minlanishi kerak:

- nettni chuqur suvsizlantirish;
- nettni tuzsizlantirish (tovar mahsulotlarini topshirish shartida talab qilinganda);
- tovar neftini 400 C haroratdan yuqori bo'Mgan issiqlik bilan utilizatsiya qilish asoslanganda;

- issiqlikni utilizatsiya qilishdagi jarayonning boshlanishida gidrofil muhiti sifatida neft emulsiyalarini parchalashda foydalanilgan oqova suvlarni qaytarish yoMi orqali reagentlardan foydalanilganda;

- kondensatsiyalanmagan neftni qabul qilish va uni qayta ishlashga uzatish;

- tovar neftning tarkibidagi N₂S ning miqdorini kamaytirishda.

Neftni tayyorlash darajasi GOST 9965-76, TSh 39.2-136-2004 yoki TSh 39.0-176:1999 ga mos kelishi kerak va shunga mos keluvchi majmualarni loyihalashtirishda aniqlanadi. Quduq mahsulotlarini tayyorlashning texnologik sxemasini qurishda neft qazib olinadigan tumanning jihozlanishi hisobga olinadi. Neft qazib olish tumani jihozlarini qurilishining texnologik sxemalarini tanlashda bir nechta variantlar texnik iqtisodiy jihatdan asoslanadi. Neft qazib olish tumanining jihozlanish texnologik sxemasi talabdagi sifatli neftni minimal xarajatlar bilan qazib olish, yigMsh va tayyorlash funksiyasini amalga oshirishga moMjallanadi.

Neft qazib olinadigan tumanda bir markaziy yig'uv punkti (MYP) ko'rib chiqiladi. Ko'rsatilgan texnik-iqtisodiy asosda neft qazib olish tumanida bir nechta yo'nalishlarda neftni tashish yoki yirik konlar mavjud boMganda ikki yoki undan ko'p MYPlari quriladi. MYPlarida neftni tashish magistral yoMialishning qaysi yoMialishida boMishidan (rayon bo'yicha umumiy qazib olinadigan neftning 40% dan ko'p qis- mini tashkil qilganda) yoki konda yaqin joylashgan boshlangMch magistral nuqtasi boMmaganda u eng katta bazali neft koniga joylashtiriladi.

Agarda kondagi neft anomal tavsiflarga ega boMganda (qovushqoqligi, zichligi, N₂S, CO₂ larning va mexanik aralashmalar yuqori tarkibda boMsa) neftni tayyorlashdagi texnologik sxemada qo'shimcha quyidagilar ko'rib chiqiladi:

- qovushqoq va ogMr neft uchun:
- neftni qizdirish;
- reagent-deemulgatorni kiritish;
- quduq mahsulotlarini uglevodorodli erituvchilarga qo'shish yoki aralashtirish;
- tarkibida oltingugurt boMgan neft uchun;
- texnologik jarayonlarni va jihozlarni ishlatishni yuqori ishonchlilik va atrof-muhitga kuchli zararli moddalarni kam chiqarish;
- mahsulotni tayyorlash jarayonining germetikligi;
- zararli-halokatli tashlanmalarni zararsizlantirish;

- xomashyodagi oltingugurtning parsial bosimini pasaytirish maqsadida texnologik sxemalardagi optimal bosimni saqlab turish;
- neftning tarkibida erigan uglerod gazlari mavjud bo'lganda;
 - ko'pikka qarshi qo'shimchalarni qo'llash;
- quvur uzatmalarni va jihozlarni himoyalash uchun ingibitorlarni qo'llash;
- neftning tarkibida mexanik aralashmalar mavjud bo'lganda;
- yuvuvchi qurilmalar va drenaj tizimlari bilan ta'minlangan maxsus texnologik jihozlardan foydalanish;
- qizdirgichlar va suv quyqum ajratgichlardan foydalanish.

Suvlanganligi 70% va undan ham yuqori bo'lganda neft dastlabki ikki pog'onali suvsizlantirishdan o'tkaziladi. Bunda birinchi pog'onada suvsizlantirish neftning tabiiy haroratida va deumulgatorlarni qo'shmasdan amalga oshiriladi. Bu jarayonda asosiy massadagi suv va uning tarkibidagi mexanik aralashmalar tashlab yuboriladi. Ikkinchi bosqichda jarayonni jadallashtirish uchun mahsulot oldindan qizdiriladi va unga yuvuvchi suyuqliklar orqali deumulgatorlar qo'shiladi. Neftni chuqur suvsizlantirish va tuzsizlantirish jarayonlarini bir pog'onada amalga oshirish kuchsiz minerallashtirilgan qatlamli konlarda qo'llaniladi va neftning tarkibiga minimum miqdordagi barqarorlashtiruvchi emulsiyalar qo'shiladi.

O'zbekistondagi konlarda NTQ larni texnologik sxemalarini tahlil qilganimizda ularni qazib olinadigan xom neftning fizik-kimyoviy xossalriga bog'liq holda to'rt xil turdagi qurilmalarga ajratish mumkin. Birinchi turdagi neftni tayyorlash qurilmasi klassik turga mansub bo'lib, har qanday neft konida qo'llaniladi (2.11-rasm). Suyuqliklarni tazyikli sirkulatsiya qiladigan ochiq turdagi NTQ-si qatlamning tabiiy bosimi yetarli bo'lmagan va asosan so'nggi bosqichda ishlatilayotgan kichik konlarda qo'llaniladi (2.12-rasm).

Bitumli neftni qayta ishlaydigan NTQ si alohida texnologik sxemalar bilan ta'minlanadi (2.13-rasm) va neft yuqori qovushqoqlikka va zichlikka ega bo'lganligi uchun kuchli bug' qo'llaniladi. To'rtinchi turdagi NTQ si NKTQ (neftni kompleks tayyorlash qurilmasi) si bilan biigalikda joylashtiriladi hamda neftgazkondensat konlaridan neftni va gazni alohida quduq to'rlari orqali qazib olinadi va yoqimdos gazlarni utilizatsiya qilish imkoniyatini beradi (2.14-rasm).

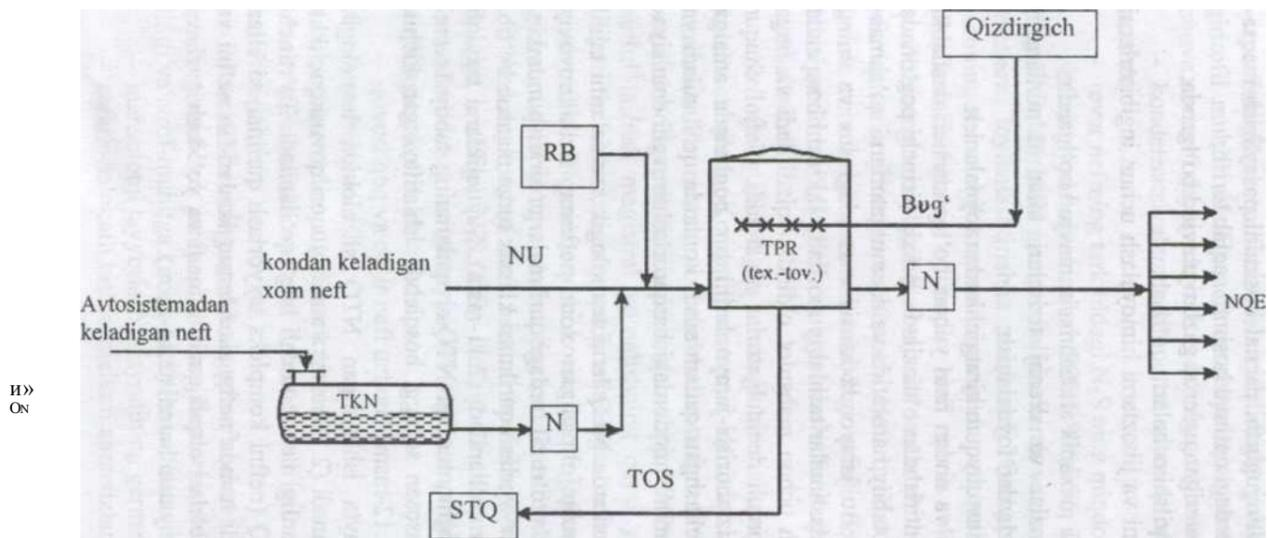

2.11 -rasm. Uzoq muddat ishlatilayotgan konlardagi NTQ sini ochiq sxemasi:

SNGA - suvneftgaz aralashmasi; NGA - neftgaz ajratgichi; SNE - suv-neft emulsiyasi; TKNR - tashib keltiriladigan neft uchun rezervuar; N - nasos; TPR - tik po'lat rezervuar; GA - gidravlik aralashtirgich; YUS - yuvuvchi suv; Rbl - reagentlar bloki; QP - qizdirish pechi; S - sifon; NN - nokonditsion neft; DS - drenaj suvi; N/U- neft uzatmasi; NQIZ - neftni qayta ishlaydigan zavod; SHQ - suv haydovchi quduq.

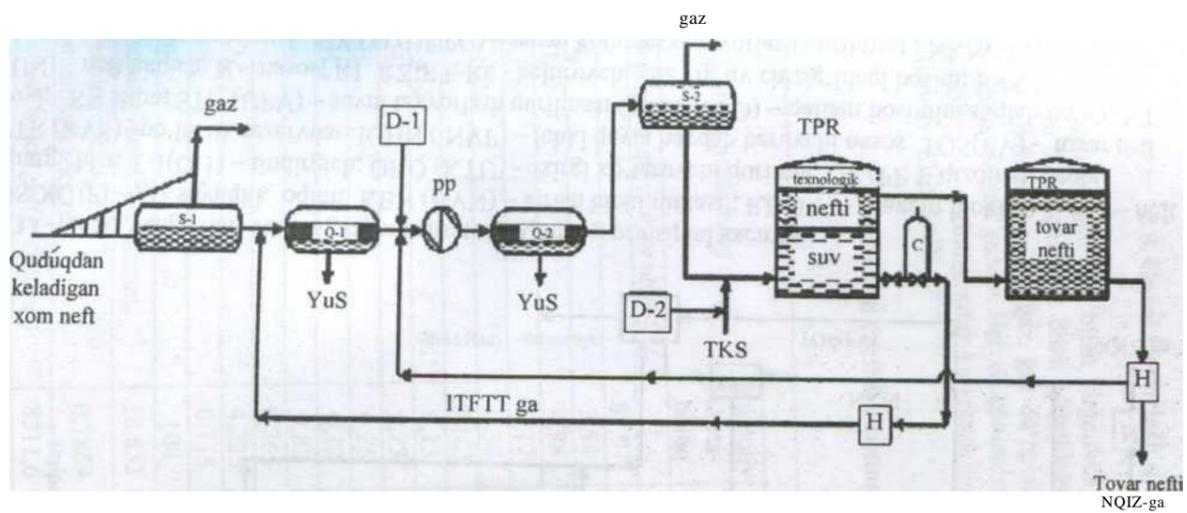

2.12- rasm. Smola neft uchun NTQsining prinsipial sxemasi:

TKNS (YEPN) - tashib keltiriladigan neft uchun sig'im; N - nasos; TPR (RVS) - tik po'lat rezervuar; RB ' (Br) - reagent bloki; N/U (N/PR)-neft uzatmasi; NQE (NNE) -neft qo'yish estakadasi; TOS (PV) - tovar osti suvi; STQ (UPV) — suvni tayyorlash qurilmasi.

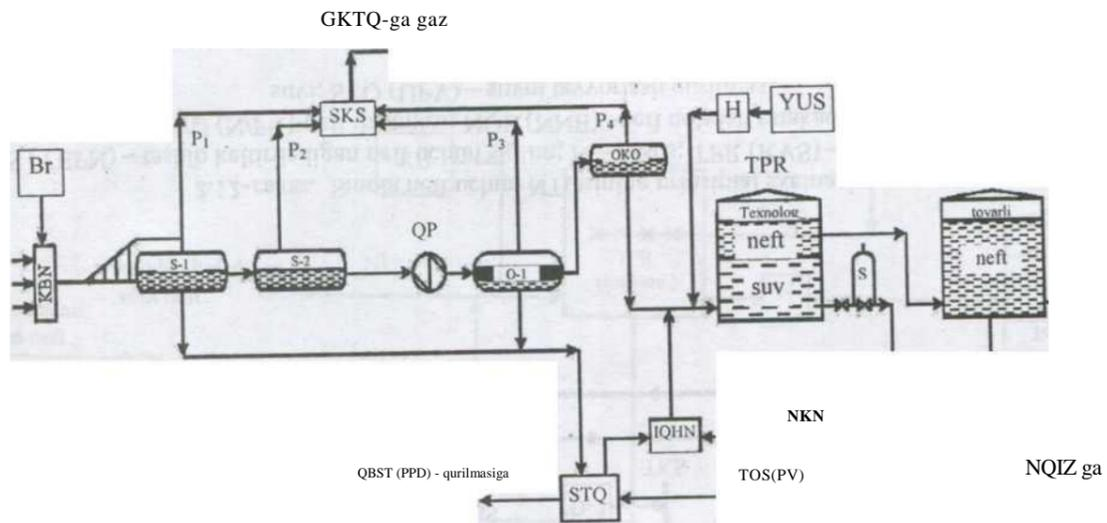

2.13 -rasm. Yengil neft va neftgazkondensati NTQsining prinsipial sxemasi:
 GSO(GJP) - gaz suyuqlik oqimi; KBN (BVN) - kirish bloki nitkasi; RB (Br) - reagent bloki; S-1, S-2 - neft ajratgichlar; T-1(O-1)-tindirgich; OKQ (KTU) -oxirgi ko'taruvchi qurilma; QP (PP) - qizdirish pechi; PTR (RVS) -po'lat tik rezervuar ;IQHN (NVP) - ichki qayta haydab beruvchi nasos; TOS(PV) - tovar osti suvi; S - sifon; STQ (UPV) - suvni tayyorlash qurilmasi QBST (PPD) - qatlam bosimini saqlab turish; NT (UN) - neft tutqich; N - nasos; R1, R2, R3, R4 -keltiruvchi gaz yig'uv chizig'idagi bosim; SKS (DKS) - siquv kompressor stansiyasi; GKTQ (UKPG) - gazni kompleks tayyorlash qurilmasi ; NKN(NN) - nokonditsion neft; YUS (PrV) - yuvuvchi suyuqlik; NQIZ (NPZ) - neft qayta ishlash zavodi.

Ko'rsatgichlarning nomi	Konlarning nomi			
	Shimoliy O'ta-buloq	Umid	Kruk+ G'arbiy Kruk	Janubiy Kemachi
Komponentning molyar ulushi, %				
SN ₄	89,57	82,3	87,425	88,08
SN ₆	3,54	4,83	3,65	3,58
C ₂ H ₈	0,88	2,3	1,34	0,85
i-C ₄ H ₁₀	0,17	0,76	0,25	0,17
n-C ₄ H ₁₀	0,30	1,42	0,635	0,29
i-C ₅ H ₁₂	0,105	0,59	0,245	0,11
n-C ₅ H ₁₂	0,13	0,67	0,415	0,14
C ₆ H ₁₄	0,23	1,13	0,49	0,18
C ₇ H ₁₆	0,25	0,85	0,305	0,22
C ₈ H ₁₈	0,12	0,25	0,12	0,21
C ₉₊ H ₁₈	0,83	3,49	1,575	0,86
N ₂	0,365	0,34	0,365	0,37
CO ₂	4,225	4,52	4,07	4,03
H ₂ S	0,115	0,04	0,69	1,77
Jami	100	100	100	100
Gazning molekular massasi	18,853	22,055	19,698	19,126
Gazning zichligi (20°C va 760 mm, sim.us.), kg/m ³	0,7869	0,9238	0,82335	0,7985
Yonish issiqligi (Q, kkal/m ³)	8311,6	9704,1	8664,95	8293,7
S _s ning potensial miqdori, g/m ³	31,42	125,63	55,79	33,1

2.6-jadval

ga) B: 3
 5? 2 3 3
 3; ^ ^ c > Q-5
 3* HI -O
 V > a cr n 5: 0-a. c
 ta W 5: 0- a. c
 a W 5: 0- a. c
 oc
 M¹
 >
 +
 £3
 7Г
 SL
 c. 2.
 3
 ero
 =
 n-
 Q-
 3.0
 cta
 c3
 X1:
 § 3.

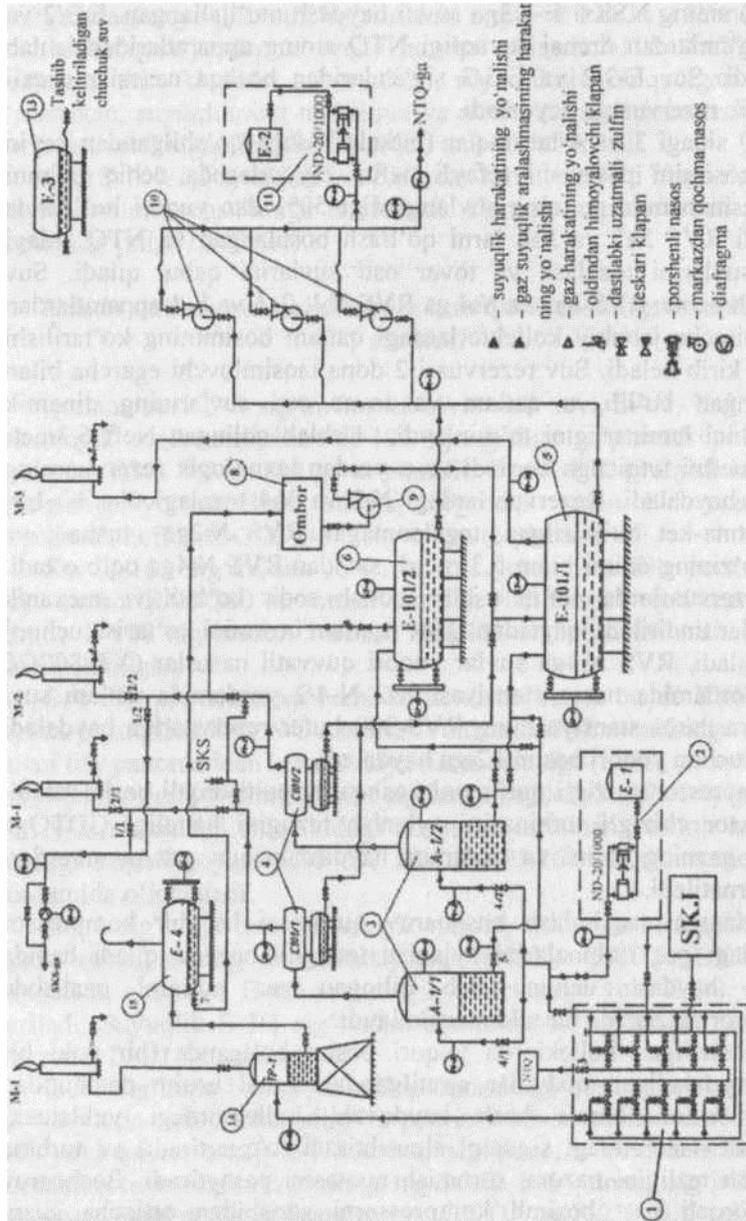

3J.-rasm. Ko'kdumaloq koni SP-1 prinsipial texnologik

3.2. Yengil uglevodorodlarni utilizatsiya qilishning zarurligi

Neftning yengil uglevodorodlaridan samarali foydalanishda bu fraksiyalarni yo'qotilishini bartaraf qilish neft sanoati xodimlarining diqqatini o'ziga tortadi hamda uglevodorodlarni sintez qilish va belgilangan jarayon asosida keng gammali qimmat bo'lgan sintetik materiallarni (spirt, kauchuk, plastmassa) olishning bir qator ilmiy va amaliy masalalarini muvaffaqiyatli yechish masalalari so'nggi o'n yillikda jadal olingan bo'lsa ham. Neftkimyo sanoatining jadal rivojlanishi bilan bog'liq holda mustahkam tejamkor xomashyo bazasini yaratishda neft va gazdagi yengil uglevodorodlarning yo'qotilishini oldini olish va tiklash muhim masala hisoblanadi.

Birinchisi o'zida bu masalani xalq xo'jaligi uchun iqtisodiy mohiyatini ko'rib chiqish zarur hisoblanadi. Ishlab chiqarishda chiqindilarni yo'qotilishi texnika taraqqiyoti va ishlab chiqarishning o'sishi bilan bog'liqdir. Sanoatda organik sintez qilish paydo bo'lganidek neft va gazni qayta ishlashda ajralib chiqadigan yengil uglevodorodlar kerakmas deb hisoblangan, ikkilamchi mahsulotlar yoqib yo'qotilgan. Sanoatning rivojlanishi bilan bunday «tashlanmalar» maqsadli mahsulotlarni olishda qimmatbaho xomashyo hisoblangan va umumiy ishlab chiqarish xarajatlari keskin kamaytirilgan. Ishlab chiqarishda tashlanmalardan foydalanishdagi tejamkorlik chiqindilarni o'zidan olinadigan tejamkorlikdan farqlash va bu chiqindilarni minimum darajasiga yetkazish zarur bo'lmay qoldi. Bu holatdan kelib chiqib, neftni bug'lanishi natijasida yo'qotiladigan uglevodorodlarga baho berish kerak.

Xalq xo'jaligidagi yo'qotilishlarni qisqartirish va ulardan xomashyo sifatida foydalanishda takomillashgan yangi texnika va texnologiyalarni ishlab chiqish mehnat unumdorligini ta'minlaydi.

Hozirgi vaqtda ham neftni yig'ib olib qolish obyektlarini texnik jihozlashda germetiklash va takomillashtirish choralarining yetarli bo'lmaganligi uchun neftni yig'ib olishda, tashishda va saqlashda, ba'zida neftni kon sharoitida va zavodlarda tayyorlashda yengil uglevodorodlarni yo'qotilishi chegaraviy qiymatlardan oshib ketmoqda. Neft asosan o'zlash joylarida bug'lanish paytida yo'qotiladi va u yerda germetik bo'lmagan o'zlashlarni (naporsiz tizimda neftni yig'ib olish), qo'yishda, yig'uv punktlarida, rezervuarlarda saqlashda, neft konlarining tovar parklarida, tovar-tashish boshqarmasida va neftni qayta ishlash zavodlarida sodir bo'lmoqda. Yo'qotilishlarni bartaraf etiladigan va bartaraf etilmaydigan holatda qarash mumkin. Bartaraf qilib bo'lmaydigan yo'qotilishlar neft

kon korxonalarining texnik jihozlanishiga bog'liq bo'lgan, unda yangi texnologiyalarni va texnikalarni qo'llash yoki takomillashtirish asosida (neftni harakatlanishida germetiklash yo'riqlari orqali bosimli va yuqori bosimli yig'ish tizimiga o'tirish, rezervuar parklarini to'liq germetikligini ta'minlash va atmosferaga tashlanadigan uglevodorodlarni to'liq ushlab, neftni oqib chiqishlar sonini kamaytirish va boshqalar) qisqartirishga erishiladi.

Bartaraf qilinadigan yo'qotilishlarga xo'jasizlik, texnikadan foydalanilgan bo'lgan, kon jihozlari ishlatishda va saqlab turishda elementar buzilishlarga yo'qotilishlar tashkiliy-texnik tadbirlarni qo'llash orqali bartaraf qilinadi.

Yengil fraksiyalarni yo'qotilishini bartaraf qilishda neft va gazni yig'ishni ratsional sxemasini tatbiq etish hamda neftni saqlash va tashishda barqarorlashtirish uchun obyektlardan samarali foydalanish talab qilinadi.

3.3. Past bosimli neft-gazli konlarda niash'ala yo'ldosh gazlardan foydalanish

Dunyoda uglevodorod gazlarining katta resursini neft va gaz konlaridan olinadigan past bosimli va mash'ala yo'ldosh gazlari tashkil etadi. Qazib olinadigan yo'ldosh gazlarning asosiy qismini uglevodorod gazlari, neftdagi yo'ldosh gazlar va ajratish jarayonida chiqadigan gazlar tashkil qiladi.

Qazib olinadigan gazlarning katta hajmidan tejamkorlik bilan foydalanilmaydi. Gazning asosiy qismi bo'lgan qimmat kimyoviy xomashyolar yo'qilgan sifatida sanoat ehtiyojida va isitish tizimida foydalaniladi.

Bugungi kunda yo'ldosh neft-gazlardan tejamkorlik bilan foydalanish butun jahon amaliyotida muammoli masalalardan biri bo'lgan qolmoqda. Dunyoda har yili 170 mlrd.m³ yo'ldosh neft gazi atmosferaga yoqib yuboriladi. Bunday holat qazib oladigan davlatlarning ekologiya-sanoat va iqtisodiyotiga katta zarar keltirayotganligi tabiiy holdir (3.1 - jadval).

Dunyo mamlakatlari ichida Nigeriya va Rossiya davlatlarida yo'ldosh neft gazlarini yoqish ulushi eng ko'p hisoblanadi. Atmosferaga mash'ala gazlarini yoqish hisobiga chiqindilarni chiqarilishi evaziga insonlarning sog'ligiga xavf tug'dirilmoqda, zararli moddalar juda katta

miqdorda ko'paymoqda, uning tarkibidagi zararli metallar har xil turdagi og'ir kasalliklarni keltirib chiqarmoqda.

O'zbekistonda bir yil davomida 60 mlrd.m³ gaz qazib olinayotganligini e'tiborga olganimizda, shundan 58,4 % ichki ehtiyoj uchun, 6,5% yer osti omborlariga, 12,5% saykling jarayoniga va 22,5% eksportga jo'natiladi. Agarda umumiy qazib olinadigan gazning 3% mash'ala orqali atmosferaga chiqarib yuborilishini hisobga olinsa, bu qiymat katta ko'rsatgichni tashkil etadi.

Agarda 1000 m yoMdosh neft gazi yoqilganda atmosferaga 3 tonna uglerod gazini olib chiqishini hisobga oladigan bo'Msak, 1,5 mlrd. nr gaz yoqib yuborilganda 4,5 mln. t uglerod kislotasi atmosferaga tarqaladi.

Yoqiladigan yoki atmosferaga chiqariladigan yoMdosh neft gazi hajmining dunyo regionlari bo'yicha taqsimlanishi

i. 1-jadval

№	Regionlar	Hajmi, mlrd m ³ /yil
1	Shimoliy Amerika	17
2	Markaziy va Janubiy Amerika	10
3	Afrika	37
4	Yaqin va O'rta Sharq	16
5	Osiyo	20
6	MDH	32
7	Yevropa	3
	Jami	135

Hozirgi kunda yoMdosh neft gazlarini utilizatsiya qilish masalasi hamma neft kompaniyalarining asosiy muammosi bo'Mib, ulardan tejankorlik bilan foydalanishning quyidagi usullari mavjud:

1. YoMdosh neft gazidan yoqilgM sifatida to'g'ridan-to'g'ri gazporshenli generatorlarda yoki gaz turbinali qurilmalarda gazni tayyorlash va ajratish qurilmalarining bloklarida qisman tozalab va quritib foydalanish mumkin. Gazporshenli generatorlarda yoki gaz turbinalarida yoMdosh neft gazidan foydalanilganda to'Miq quvvatga erishib bo'Mmaydi hamda ogMr uglevodorodlarni va oltingugurtning mavjudligi jihozlarni tezda yemirilishga olib keladi.

2. Kimyoviy texnologik jarayonlar asosida yoqilgMni tashkil etuvchilari kimyoviy reagentlar yordamida ajratib olinadi. Bunday kimyoviy reagentlarning qimmatbaholigi va chetdan valuta hisobiga olib

kelishini e'tiborga olsak, bu usullarning qo'Mlanilishi iqtisodiy jihatdan samara bermaydi.

3. YoMdosh neft gazlari maxsus bloklar orqali o'tkaziladi va yoqilgM tarkibidagi komponentlar alohida tashkil etuvchilarga ajratib olinadi. Bunda membranali texnologiya va molekular to'r qo'Mlaniladi, lekin sorbentlar tezda to'yinadi va plyonkalar toMib qoladi hamda ularni tezda almashtirishga to'g'ri keladi.

4. Propanli sikl asosida past haroratli ajratish texnologiyasini qo'Mlashda, issiq iqlim sharoitlarida qo'Mlanilayotgan jihozlarning ish ko'rsatgichi pasayib ketadi va ishlatish xarajatlarining narxi ham oshib ketadi.

5. YoMdosh neft gazlari gazni qayta ishlash zavodlariga tashib keltiriladi va qayta ishlanadi. Qimmat quvur uzatmalarni yotqizish uchun katta xarajat sarflanadi va qoplash muddati uzayib ketadi.

6. Sovutgichlar yordamida yoMdosh gazning tarkibidagi hamma komponentlar yoqish asosida yoqilgM tashkil etuvchilarga ajratib olinadi.

Uglevodorodlarning ogMr fraksiyalaridan (S_3 va undan yuqori) yoMdosh neft gazidan gaz elektr generatorlarining yoqilgMsi sifatida foydalanishda ma'lum muammolar paydo bo'Madi hamda u neft kimyo sohasida qimmat xomashyo hisoblanadi. Muammoning yechimini topishning asosiy yo'nalishiga yoMdosh neft gazlar ikki bosqichli utilizatsiya qilish yoMi orqali ajratib olinadi-mahsulotning tarkibidagi ogMr uglevodorod xomashyosi va ishlashdan chiqqan gazni gaz dvigatellarida yuqori metan soni bilan yoqiladi yoki quruq gaz magistral uzatmalariga beriladi.

YoMdosh neft gazni qayta ishlash uchun neft konlaridan yigMsh bo'yicha kompleks tadbirlar amalga oshiriladi, u gazni qayta ishlash zavodlariga tashib keltiriladi va benzinsizlantirilgan quruq gaz olish uchun qayta ishlanadi (QBG-quruq benzinsizlantirilgan gaz), keng fraksiyasi yengil uglevodorodlar (KFYEU) va barqaror gazning benzini (BGB) olinadi. Yengil gazning (C_4 va undan yuqori) keng fraksiyasidan qo'shimcha holda suyultirilgan neft gazlarini ajratish uchun gaz fraksiyalarga ajratish blokiga to'planadi.

Bir qator obyektlarda yoMdosh neft gazi, neft qazib olish mahsulotlari neft kimyo sanoatining zaruriy xomashyosi hisoblanganda ham katta hajmda mash'alalar yoqilmoqda.

YoMdosh neft gazini mash'alada yoqilishiga quyidagi sabablar kiradi:

- qayta ishlash joyning uzoqligi;
- kerakli transport (quvur uzatmaning) infratuzilmasining mavjud emasligi;

- gazni qayta ishlash zavodini qurish kerakligi.

Bugungi kunda energetik yoʻnalishda neftni qayta ishlashning eng samarali yoʻnalishi gaz porshenli elektr stansiyalarida yoʻldosh neft gazidan yoqilgʻM sifatida foydalanishda tarmoqlarni va transformator podstansiyasini qurish uchun xarajatlarni kamaytirish zarurati paydo boʻlmoqda.

Gaz elektr generatorlari qoʻllanilganda mashʼalaga beriladigan yoʻldosh gazlarni utilizatsiya qilish orqali ekologik muammolarni hal qilib boʻlmaydi, chunki issiqlik (parnik) effekti atmosfera va Kiot bayonnomasi bilan bogʻliqdir. Kiot bayonnomasining qabul qilinishi ekologik muhitning oʻzgarishiga tahdid boʻlyotganligi, insoniyatning faoliyati bilan bogʻliqligi, yer iqlimining keskin oʻzgarishi, Selsiy boʻyicha atmosferaga chiqariladigan tashlanmalarning nazorat qilinmasligi sababli atmosferaning yuqori qatlamlarida harorat 1,4°C dan 5,8°C gacha koʻtarilishi sodir boʻlyotganligi, atmosferadan keladigan yogʻingarchiliklar miqdorining oʻzgarishi, dunyo okeanlaridagi sathning koʻtarilishi bilan bogʻliqdir. Rio-de-Janeyro shahrida 1992-yilda 180 ta davlatda iqlimning oʻzgarishi toʻgʻrisida BMT ning konvensiyasi qabul qilingan.

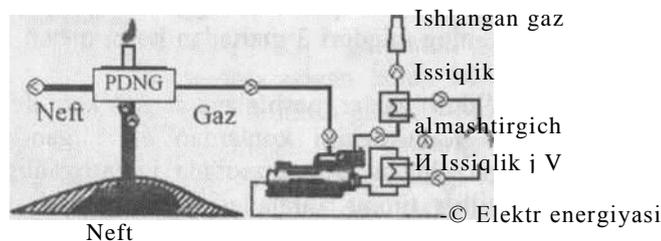

3.2 - rasm. Yoʻldosh neft gazini gaz elektr stansiyasida utilizatsiya qilish.

Oʻzbekiston Respublikasida 1999-yilda 12-oktabrda Kiot bayonnomasi ratifikatsiya qilingan va shunga asosan 2005-yil 16- fevraldan kuchga kirgan. Kiot bayonnomasi boʻyicha chiqindi gazlarning 6 ta turi nazorat qilinadi: uglerod oksidi (CO_2), metan (CN_4),

azot oksidi (N_2O), per)uglevodorodlar (PFU), gidroftoruglevodorodlar (SFj).

Shunga asosan «Shoʻrtanneftgaz» UShKda Shimoliy Shoʻrtan, Gʻarmiston, Qumchuq va Shakarbuloq konlari bir blokka birlashtirilgan. Yoʻmdosh gazlarni foydalanish qilish boʻyicha loyihasi tuzilgan va katta hajmdagi ishlar amalga oshirilgan.

Yoʻmdosh neft gazini yoqilganda faqat qimmatbaho uglevodorod xomashyosi yoʻqotilmasdan, balki yoqilgan mahsulotlari atrof-muhitga ham katta zarar keltiradi, yaʼni issiqlikdan ifloslanish, changlar va qurumlar bilan ifloslanish, zaharli gazlarni atmosferaga chiqib ketishi kabi sodir boʻladi. CO va CO₂ lar bilan birgalikda zaharlovchi hamma organik birikmalar atmosferaga chiqariladi. Ularning miqdori minglab tonnani tashkil qiladi. Yoʻmdosh neft gazlari yonish davrida katta miqdordagi kislorodni isteʼmol qiladi. CO₂ ning tashlanmalari va issiqlikning nurlanishi atmosferaning parnik effektini kuchaytiradi.

Parnik effekti yer atmosferasidagi gazlarning tarkibini oʻzgartirib yuboradi. Atmosferadagi gazning konsentratsiyasini kuchayishi natijasida yerga kirib keladigan «infraqizil» nurlarni yutib oladi hamda issiqlikning bir qismini atmosferada ushlab qoladi va oʻz navbatida, bunday holat planetada iqlimning global isib ketishiga olib keladi.

CO₂ parnik gazlari boʻlib hisoblanadi (uglerod ikki oksidi, CO₂) va uning hisobiga 80 %, metanning effekti hisobiga esa (CH₄) - 20 % ga yaqin parnik effekti paydo boʻladi, boshqa gazlarning parnik effekti esa iqlimning oʻzgarishiga kam taʼsir qiladi. Soʻnggi oʻn yillik oraligʻda yer atmosferasida CO₂ ning miqdori 3 martadan koʻp, metan esa - 2,5 marta koʻproq koʻpaygan.

Hozirgi vaqtda yoʻmdosh gazlar mashʼalaga asosan kam debitli neft konlaridan chiqariladi. Kam debitli konlardan olinadigan yoʻmdosh mashʼala gazlari isteʼmolchidan uzoq masofada joylashganligi uchun gazlarni foydalanish qilish tijorat xarajatlarini qoplaymaydi. Shuning uchun hamma neft va gaz konlaridan olinadigan gazlarni isteʼmol uchun ishlatish va sotishni amalga oshirishda texnologiyalar va jihozlar foydalanilganda mashʼala gazlarini foydalanish qilish uchun sarflanadigan tijorat xarajatlarini qoplash muammosi samarali hal qilinishi mumkin boʻladi. Bu yoʻnalishdagi muammolarni hal qilishning asosiy masalaridan biri soddalashtirilgan sxemada keng fraksiyali yengil gazlarni ajratuvchi oddiy sharoitida katta boʻlmagan hajmdagi gazni qayta ishlab beruvchi mini-zavod modullarning yaratilgan va tayyorlangan konstruksiyasidan foydalanish talab qilinadi. Bunday

nurilmalami gazni fraksiyalarga ajratish joylariga o'rnatish orqali oxirgi **tovar mahsulotlaridan** suyuq uglevodorodlarni (propan-butan, benzin, dizel **voqilg'isi**) ajratib olish imkoniyati tug'ildi.

1* YoMdash neft gazlaridan foydalanish va utilizatsiya qilish holati bugungi kunda dolzarb muammolardan biri hisoblanadi. Atmosfera muhitini har xil gaz chiqindilari bilan ifloslanishini oldini olish bo'yicha tejamkor texnologiyalarni va zamonaviy texnikalarni ishlab chiqish va amaliyotda qo'llash ehtiyoji ortib bormoqda.

2. Neft qazib oluvchi korxonalarda neftning tarkibidagi yoMdash gazlarni to'liq utilizatsiya qilishning imkoniyati mavjud emas. Bunday holda mavjud bo'lgan texnologiyalar narxining balandligi hamda ular tatbiq qilinganda sarflangan xarajatlarni qoplamasligi bilan bog'liqdir. Shuning uchun o'z navbatida atrof-muhitni ifloslantirishga hamda atmosferaga chiqariladigan tashlanmalarni belgilangan normadan oshib ketishiga va har xil kasalliklarni ko'payishiga yoM qo'yib bo'Mmaydi.

3.4. YoMdash neft gazlarni utilizatsiya qilish yo'li orqali suyuq uglevodorodlarni ishlab chiqarish

Mash'alaga beriladigan yoMdash gaz orqali qazib olinadigan mahsulotning asosiy qismi yoqiladi. YoMdash neft gazlarining tashkil etuvchilarini utilizatsiya qilish neft konlarini yuqori texnologiyada o'zlashtirishga va uglevodorod xomashyosini qayta ishlatishga qaytarishga yo'naltirilgan.

YoMdash neft gazi (YNG) - gazsimon uglevodorodlarning har xil aralashmasi bo'lib, neftda erigan holda bo'ladi; ular qazib olish va haydash jarayonlarida (yoMdash gazlar propan va butan izomerlaridan tashkil topgan) ajralib chiqadi. Neft gazlariga neftni krekingidan chiqadigan gaz ham mansub bo'lib, chegaradagi va chegaradan tashqaridagi (metan, etilen) uglevodorodlaridan tashkil topgan. Neft gazlaridan yoqilgan va har xil kimyoviy moddalarni olishda foydalaniladi. Neft gazlariga kimyoviy ishlov berish natijasida propilen, butilen, butadiyen hamda plastmassa va kauchuk ishlab chiqarishda foydalaniladi.

Neft ko'p bosqichli ajratish yo'li orqali YNG olinadi. Ajratish bosqichlaridagi bosim katta qiymatga farq qiladi.

YNGni utilizatsiya qilishning asosiy yo'lariga gazni qayta ishlash zavodlarida ishlash, elektr energiyasini generatsiya qilish, xususi ehtiyojlarga yoqish, neft bera oluvchanlikni oshirish uchun (qatlam bo-

sinini saqlab turish) qatlamga qaytadan haydaladi, quduqlarni gazlift usulida ishlatish uchun qazib oluvchi quduqqa haydaladi.

YNG ining tarkibi taqriban quyidagiga yaqin

3.2-jadval

№	Gaz komponentlari	Hajmiy ulushi,%
1	Metan (CH ₄)	81
2	Etan (C ₂ H ₆)	5
3	Propan (C ₃ H ₈)	6
4	Izo-butan (I -C ₄ H ₁₀)	2,5
5	N-butan (n-C ₄ H ₁₀)	1,5
6	Azot (N ₂)	1,0
7	Nordon gaz (CO ₂)	0,15
8	Boshqa turdagi gazlar	2,85

YoMdosh neft gazlarini utilizatsiya qilishning asosiy muammo- laridan biri ogMr uglevodorodlarning miqdorini ko'pligidir. OgMr uglevodorodlarni chiqarib yuborish hisobiga YNG larini sifatini oshirish uchun bir nechta texnologiyalardan foydalaniladi. Ulardan biri - YNGni tayyorlashda membranli qurilmalardan foydalaniladi. Membranli qurilma qoMlanilganda gazning metanlar soni ko'p miqdorga oshadi, past issiqlik yaratuvchanlik xususiyati, issiqlik samaradorligi va shudring nuqtasini harorati pasayadi. Membranli uglevodorod qurilmasi yordamida oltingugurtning va uglerod ikki oksidining konsentratsiyasi gazning oqimida pasaytiriladi.

YoMdosh neft gazlarini utilizatsiya qilishning bir nechta foydali usullari mavjud, lekin amaliyotda faqat bir nechtasidan foydalaniladi.

YNG ni utilizatsiya qilishning asosiy usullariga uni komponentlarga ajratish va ularni eng katta qismini bensizlantirilgan (tabiiy gaz boMib, asosan metan hisoblanadi va bir qancha miqdorda etandan tashkil topgan) gaz tashkil qiladi. Ikkinchi guruhdagi komponentlar keng fraksi- yali yengil uglevodorodlar (KFYEU) tashkil qiladi. KFYEUga ikki va undan ko'p atomlardan tashkil topgan (S₂ + fraksiyasi) uglevodorodlar kiradi. Mana shu aralashma neft kimyosining asosiy xomashyosi hisoblanadi.

YoMdosh neft gazining ajralish jarayoni past haroratli kondensatsiyalash (PHKQ) va past haroratli absorbsiya qurilmasida sodir boMadi. Quruq bensizlantirilgan gaz ajratilgandan keyin oddiy gaz uzatma orqali

tashjiadi, YEUKFsi esa - neft kimyo mahsulotlarini ishlab chiqarish uchun qayta ishlashga uzatiladi.

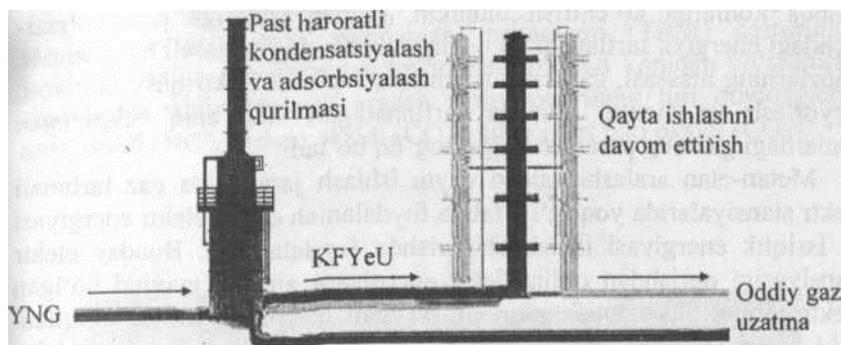

Benzinlashtirilgan quruq gaz

3.3.-rasm. YoMdash neft gazlarini past haroratli ajratish texnologiyasi.

Zamonoviy texnologiyalami qoMlash asosida yoMdash neft-gaz mahsulotlari tarkibidan eng so'nggi xomashyo ajratib olinadi va undan gaz turbinali elektr stansiyalarida elektr energiyasini olishda yoqilgM sifatida foydalaniladi.

Asosiy istiqbolli yo'nalish kichik gabaritli qurilmalardan foydalanib, yoMdash neft gazlarini utilizatsiya qilish orqali mash'alalami uchirish va gazsimon metan yoqilgMsini, barqaror gaz benzinini va propan-butan fraksiyasining suyuq aralashmasini to'g'ridan-to'g'ri olishning imkoniyati mavjud.

Talab qilinganda majmuaga gazni fraksiyalarga ajratish uchun qo'shimcha bloklar o'rnatiladi va natijada texnik propan, izo-butan fraksiyasi, normal butan va boshqa mahsulotlar olinadi. YoMdash neft gazini zamonaviy texnologiyalar asosida utilizatsiya qilish asosida konlarda yoMdash neft gazidan toMiq foydalanishni imkoniyati mavjud, qo'shimcha elektr energiya, issiqlik va uglerodli gaz motor yoqilgMsini va suyultirilgan uglevodorod gazini olish mumkin.

Ihozlaming majmuasi keng diapazonli tasnifga ega boMib, blokli- mo ul jamlanmasiga egadir. Qurilma avtomatik boshqaruv tizimi bilan Ji pz angan,

konstruksiyasi sodda tuzilishga ega, avtomatik boshqaruv uning yutiig j hisoblanadi. Jihozlar oson tashiladi va ishlatish joyiga ^{0nc 1 mon}taj qilinadi bamda ishga qo'shish va tushirish ishlari kam

xarajatni talab etadi. Jihozlarning blok-modulli jamlanmasining asosiy afzalligi katta boʻlmagan quduqlardagi yomdosh neft gazlarni utilizatsiya qiladi. Belgilangan konlar toʻliq ishlatib boʻlingandan keyin jihozlarni boshqa konlarga koʻchirish mumkin. Qurish ishlariga past koʻrsatgichdagi energiya sarflanadi va hozirgi vaqtda eng samarali hisoblanadi. Jihozlarning massasi, gabarit oʻlchamlari, isteʼmol elektr quvvati, narxi, tayyorlash va montaj qilishga sarflanadigan vaqt aniq belgilangan konlardagi gazning parametrlariga bogʻliq boʻladi.

Metan-etan aralashmasidan qayta ishlash jarayonida gaz turbinali elektr stansiyalarida yoqilgʻi sifatida foydalanish orqali elektr energiyasi va issiqlik energiyasi ishlab chiqarishda foydalaniladi. Bunday elektr stansiyasini qurishdan oldin elektr energiyani amalda mavjud boʻlgan elektr tarmogʻga uzatish mumkin boʻlgan imkoniyat koʻrib chiqiladi yoki konni ishlatish ehtiyoji uchun foydalaniladi. Gaz turbinali elektr stansiyasining quvvatini taqriban yoqilgʻi gazining sarfidan kelib chiqib aniqlanadi.

Bundan tashqari, yomdosh neft gazlari qaytadan qatlamga haydaladi, qatlamdan neftni qazib olish koʻrsatgichini oshiradi. Koʻkdumaloq konida saykling jarayonida qatlamga qaytadan bir yilda 3946,326 mln. m³ haydalsa, bu qiymat 2013-yilgacha 86493,074 mln. m³ ni tashkil qilgan.

Har bir yomdosh neft gazini utilizatsiya qilish boʻyicha qurilma maxsus loyiha asosida kichik yoki yirik yomdosh neft gazini qayta ishlash hajmidan va yomdosh neft gazini loyihasining iqtisodiy koʻrsatgichlari qayta ishlangan mahsulotlarni sotish sxemasidan kelib chiqib aniqlanadi.

Shakarbuloq konida gaz porshenli qurilmaning bittasidan foydalanilganda yoqilgʻi gazining nominal sarfini koʻrsatgichi 3066 ming. m³/yilni tashkil qilgan. Tayyorlab beruvchi zavodning maʼlumotiga muvofiq solishtirma chiqindilar, azot oksidi - 5,5 g/m³, uglerod oksidi - 3,3 g/m³ni tashkil qilgan.

Oʻzbekiston Respublikasi hududida mashʼala chiqindi gazlarni tozalash boʻyicha toza rivojlanish mexanizmi (TRM) dasturining loyihasi amalga oshirilganda keyin Shakarbuloq konidan qoʻshimcha chiqadigan tabiiy gazlarni yonish mahsulotlarining turi quyidagicha: azot oksidi (NO), karbon oksidi (CO), oltingugurt ikki oksidi (CO₂).

Shakarbuloq konida gaz porshenli qurilmaning bittasidan foydalanilganda yoqilgʻi gazining nominal sarfini koʻrsatgichi 3066 ming. m³/yilni tashkil qilgan. Tayyorlab beruvchi zavodning maʼlumotiga

muvofig solishtirma chiqindilar, azot oksidi - 5.5 g/m\ uglevod oksidi - 3,3 g/m³ ni tashkil qilgan.

0'zbekiston Respublikasi hududida mash'ala chiqindi gazlarni tozalash bo'yicha toza rivojlanish mexanizmi (TRM) dasturining loyihasi amalga oshirilgandan keyin Shakarbuloq konidan qo'shimcha chiqadigan tabiiy gazlarni yonish mahsulotlarining turi quyidagicha: azot oksidi (NO), karbon oksidi (CO), oltingugurt ikki oksidi (CO₂).

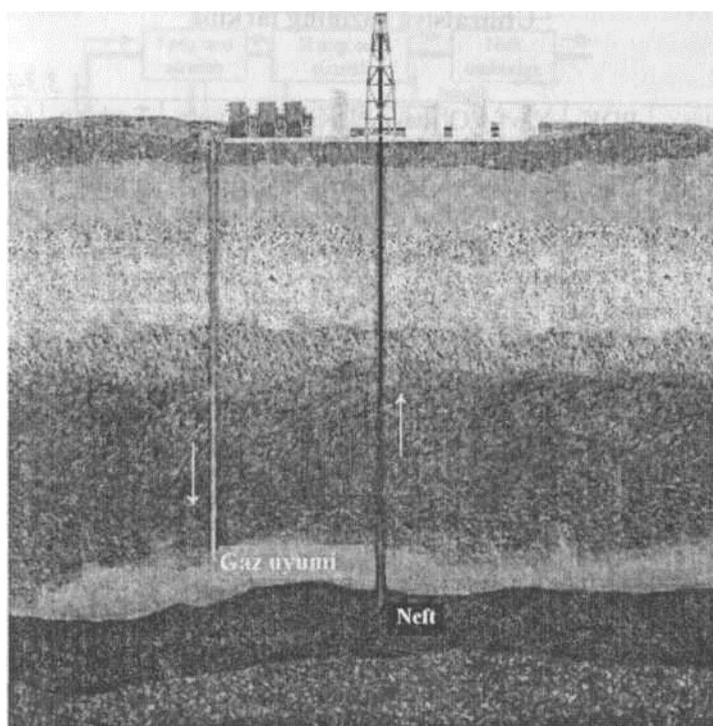

3.4-rasm. Saykling jarayonini qo'llanilish sxemasi.

Keng fraksiyali yengil uglevododlar tarkibidan ajratib olingan quruqv gazdan elektr energiyasini olishda foydalanish uchun gaz generatorlarga yo'naltiriladi hamda neft konlarida belgilangan iste'mol talablar uchun ishlatiladi va yaqin joylashgan sanoat obyektlariga hamda aholi punktlariga beriladi. Mash'ala gazlarini tijorat utilizatsiya qilishning samarali texnologiyasini amalga oshirish uchun uzoq masofada joylashgan kichik neft va gaz konlaridan olinadigan mash'ala

gazlari bir joyga to'planadi va yengil uglevodorodlar keng fraksiyalarga (KFYEU) ajratiladi va kichik tonnali gazni qayta ishlovchi qurilmalarga uzatiladi. Bu qurilmalar orqali ajratib olingan fraksiyalar tashish uchun yuklash-tushirish qurilmalari bilan ta'minlanadi va treylarga yuklanadi hamda temir yoM transporti orqali qayta ishlashga yoki iste'molchilarga yetkazib beriladi.

Utilizatsiya gazining tarkibi

3.3-fadval

Uglevo- dorodning nomi	PDK, mg/m ³	Xavf - lili k sinfi	o'rna- tilgan kvota	PDKning maksimal konsent- ratsiyasi	Kvota- ga mos o'rna- tilgan	Tashlan - madagi ulushi, %	Jami at- mosfe- raga chiqari- lish miqdori
Azot oksidi	0,600	3	0,330	0,30	+	48,940	1272,5
Azot ikki oksidi	0,083 2	2	0,250	0,24	+	12,234	318,1
Uglerod oksidi	5,000	4	0,500	0,03	+	38,822	1009,5
Oltinuguru rt ikki oksidi	0,500	3	0,330	0,01	+	0,004	0,08
Jami						100,00	2600,18

YoMdosh gazni qayta ishlashda qo'Mlaniladigan **MUPG-100** qurilma modulining texnik iqtisodiy ko'rsatkichlari quyidagicha:

-yoMdosh gazni qayta ishlash bo'yicha nominal ko'rsatkichi - 100 ming. m³/kun;

- yengil uglevodorodlarni keng fraksiyalarga ajratish (YEUKFA) ning soni- 30-35 t/kun;

- bajarilish moduli (namunaviy 20 futli konteyner) - 3 dona.

Qurilmaning tarkibi:

1 .Kompressor stansiyaning moduli:

- kompressorning ish ko'rsatkichi -4000 nnrVsoat;

- so'rish bosimi - 0,1 - 0,2 MPa;

- haydash bosimi - 3,6 - 4,0 MPa;

- kompressorning validagi quvvat- 180 KVt;
- o‘atilgan quvvati - 200 KVt.
- 2. Gazni oqimli yuvish va sovutgichlarning moduli.
- 3. Nazorat oMchov asboblarning va apparaturalarning hamda boshqaruv qurilmasining moduli.

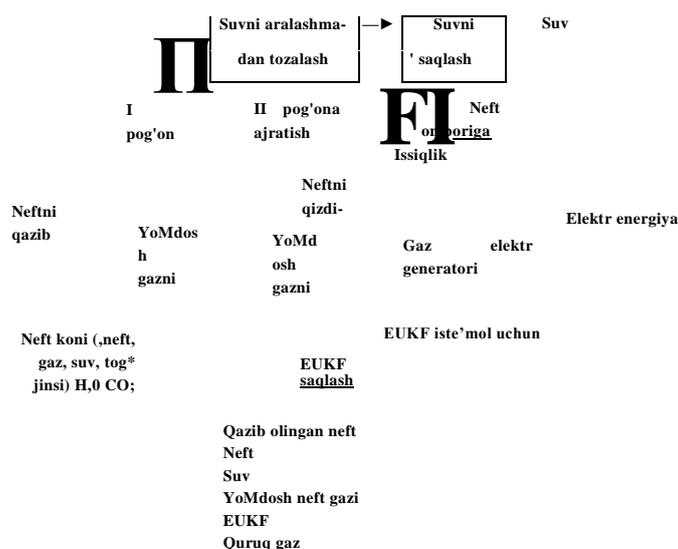

3.5- rasm. Gazni qayta ishlashda qoMlaniladigan kichik tonnali qurilmalar yordamida neft konlaridagi yoMdosh gazlarni utilizatsiya qilish sxemasi.

MUPG-100 modulining turkumli ishlab chiqarish tarkibining bahosi- 3 mln. yevro.

YoMdosh gazlarni utilizatsiya qilishda yengil Uglevodorodlarning keng fraksiyasidan ogMr uglevodorodlarni va quruq tabiiy gazini ajratib olishda uni energetik qurilmalarda yoqishdan tashqari tejamkorlik bilan foydalanishda muammolar paydo boMadi.

Utilizatsiya mahsulotining tarkibidan ajratib olingan tabiiy gazini iste'mol qilinadigan joyga yetkazib berish quvvurli uzatmalar orqali amalga oshiriladi yoki iqtisodiy samaradorligi asoslanadi. Bunday texnologiya avtonom gaz ta'minoti hisoblanadi, aholi punktiga yoki sanoat obyektiga tabiiy suyultirilgan yoki siqilgan gaz iste'molchilarga maxsus transport vositalari yordamida yetkaziladi.

Benzinsizlantirilgan quruq gazdan suyultirilgan tabiiy gazni ishlab chiqarish jihozlari jamlanmasining tarkibiga quyidagilar kiradi:

- tozalash va quritish blokining jamlanmasi;
- OP-6 qurilmasi va uning tarkibiga tabiiy gazni suyultiradigan bloki kiradi, STG ni ishlab chiqarish ko'rsatgichi 6 t/soat;
- kompressor qurilmasi;
- yordamchi jihozlar;
- STGni saqlash omborlari va quyish shaxobchasi SXP-1000/0,6;
- nazorat va boshqarishning avtomatik tizimi (NABT);
- transport vositalari.

Dastlabki, yoMdosh neft gazi $R_{\text{g}}=5,0$ MPa.gacha siqilgandan va kondensatning tarkibidagi asosiy uglevodorodlar va suv ajratib olingandan keyin tabiiy gaz ko'rinishida gazni tayyorlash blokiga kirib keladi va u yerda mexanik aralashmalar, CO_2 aralashmasidan tozalanadi va quritiladi. Tayyorlash blokida quritilgan gaz (suv bugi bilan to'yintirilgan shudring nuqtasiga mos keluvchi, manfiy 70 C) va CO_2 ning aralashmasidan tozalangan gaz past haroratli suyultirish blokiga yo'naltiriladi. Past haroratli blokda drossel siklida aralashirilgan xladagent bazasi sirkulatsiyasida yoMdosh gaz suyultiriladi. Suyultirilgan gazning tarkibida azot, metan, etan, propan va butan aralash gazlar aniq proporsiyada bo'ladi. SXA (xladagentli aralashmani) siqish uchun kompressor jihozlarining tarkibiga elektr yoki gaz porshen yuritmalari ishchi bo'shliqlari surkov qilinmagan maxsus kompressor qo'shiladi. Suyultirilgan yoMdosh gaz OP-6 qurilmasida saqlash tizimi SXP-1000/0,6 ga 1000m^3 hajmda va 0,6 MPa ishchi bosimda beriladi, u yerda zavodda tayyorlangan 4 ta gorizontal rezervuar RSNP-250/0,6 o'rnatiladi. SXPning qo'yish terminalidan transport vositalariga STGni qo'yishda foydalaniladi. Kriogen jamlanmasi jihozlarini boshqarish avtomatik tizim orqali nazorat qilinadi va boshqariladi.

Ko'kdumaloq konini qayta ishlatishni yangilash bo'yicha «O'zbekiston-Shveysariya «qo'shma korxonasi bilan «Ko'kdumaloq Gaz» OOO yoMdosh neft gazlarini qayta ishlashni ikkinchi bosqich loyihasi ishlari amalga oshirilgan.

YoMdosh neft gazlarini utilizatsiya qilish «Zeromax GmbH» «Ko'kdumaloq Gaz» QK OOO ni ta'sischi tashkiloti «Muborakneftgaz» UShK hisoblanadi va ikkinchi bosqich loyihaning bahosi 60 mln.doll.ga teng.

Respublikada Ko'kdumaloq koni eng katta kon hisoblanadi va 1986- yilda ochilgan. Qazib olinadigan neft - 55 mln.tonnani, gaz kondensati - 67 mln.t va gaz esa 147 mlrd.m^3 ni tashkil qiladi. «Ko'kdumaloq Gaz»

o'zbekiston-Shveysariya QKsi tomonidan ishga tushirishning birinchi bosqichida 1,3 mlrd.m³ yoMdosh neft gazni utilizatsiya qilish imkonini bergan.

Loyihani ikkinchi bosqichida texnologik jihozlar qurilgandan so'ng 3 mlrd.nr/yil hajmidagi yoMdosh neft gazlarini utilizatsiya qilishning imkoniyatini beradi hamda kondagi mash'alaga beriladigan yoMdosh neft gazlarni utilizatsiyasini amalga oshirish va regiondagi ekologik muhitni yaxshilash ishlari o'z joyiga qo'yiladi.

3.5. Gazsimon fraksiyalarni kondensatsiyasi

Barqarorlashtirish jarayoni shu qurilmalari yordamida amalga oshiriladi (3.6.- rasm).

Xom neft nasos (1) yordamida issiqlik almashtirgichga (2) uzatiladi, barqaror neft II ketuvchi oqimning issiqligi hisobiga qizdiriladi va undan keyin suvsizlantirish va tuzsizlantirish (13) bloki orqali - qizdirgichga (3) beriladi va u yerda harorat 80°C dan 125°C gacha ko'tariladi. Undan keyin qaynoq neft trap-barqarorlashtirgichga (4) yo'naltiriladi, bosim- ning 1,5-2,5 kgs/sirf qiymatida keng fraksiyalarga ajralishi sodir boMadi. Gaz fraksiyasidan ajratilgan neft apparatning pastki qismida yigMladi va u yerdan nasos (11) yordamida guruhli issiqlik almashtir- gichlar orqali o'zini issiqligini beradi va 40—45°C gacha sovutiladi hamda tovar rezervuariga (14) yo'naltiriladi. Keng fraksiyalar sovutish zonasiga kondensatga fraksiyalanishi uchun to'planadi. Eng so'nggida tik yoki yotiq issiqlik almashtirgich apparatlari boMib, quvurlar oraligMdagi fazoda qarshi oqim bilan gazsimon-keng fraksiya o'tadi, quvur orqali esa - sovutilgan suv o'tadi. Gaz pastdan yuqoriga harakat- langanda ba'zi uchastkalarda gazsimon fraksiyalarni sovushi natijasida kondensat hosil boMadi va birdaniga pastga oqadi va kiruvchi gaz oqimi bilan belgilangan kesimni to'qnashishidan chiqadi. Quduqning devorlari orqali oquvchi kondensat unga tomon harakatlanuvchi bugMar bilan to'qnashadi va natijada o'zaro fazalarning almashishi sodir boMadi hamda xuddi shunga o'xshash rektifikatsiya sodir boMadi. Bir-biri bilan to'qnashishga fazalarning intilishi har bir kesimda suyuqlik fazasini muvozanat holatini saqlaydi va pastga qarab harakatlanishida yuqori qaynovchi parsial kondensatorga kirishi bilan komponentlarga boiydi. Shunday qilib, bu jarayonning natijasida gaz qoldiqlari minimal yuqori qaynovchi komponentlardan tashkil topadi va kondensat esa minimal tarkibli past qaynovchi komponentlarga shakllanadi. Kondensat neft

yig'masiga tushadi va so'nggida aralashadi. Gaz kolonnadan ajratish qurilmasi orqali (5) chiqadi, ketuvchi suyuqlik qo'shilmasiga aylanadi va gazni iste'mol qiluvchilar yoki gaz benzin zavodning uzoqligiga bog'liq holda mos keluvchi siqish pog'onalarini soni bilan kompressor (6) ichiga kiradi. Gaz kerakli bosimgacha siqilib yog'dan yog'ni ajratgich orqali (7) ajratiladi, kondensator-sovutgichda (8) 30°Cgacha sovutiladi, bunda uning tarkibidan benzinni ajratgich yordamida (9) nobarqaror ko'rinishdagi og'ir uglevodorodlarning fraksiyasi ajratiladi va benzin ajratgichdan benzin sig'mmiga (10) beriladi, u yerdan gaz benzin zavodiga qayta ishlash uchun nasoslar (12) yordamida maxsus benzin uzatma orqali uzatiladi.

Barqarorlashtirish tugunining asosiy apparaturasiga issiqlik almash-tirgichlar, qizdirgichlar, trap-barqarorlashtirgichlar, gaz ajratgichlar, benzin ajratgichlar, konditsioner-sovutgichlar va boshqalar kiradi. Yuqorida sanab o'tilgan apparatlardan trap-barqarorlashtirgichga to'xtalib o'tamiz. Bu apparat evaporatsion qismdan, fraksiyalarga ajratuvchi-kondensator va neftni yig'gichdan tashkil topgan bo'lib, trap- ajratgichni va fraksiyalovchi kondensatorni bir-biriga tutashtiradi. Amaliyotda fraksiyalarni kondensatsiyalash jarayoni to'g'ri oqimli yoki qarshi oqimli kondensatsiya ko'rinishida bo'ladi.

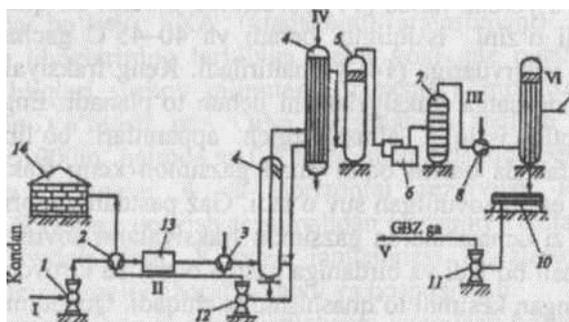

3.6 - rasm. Neftni tayyorlashda bir karrali barqarorlashtirish va fraksiyalarni kondensatsiyalash qurilmasini prinsipial texnologik sxemasi:

1, 11, 12 - nasoslar; 2—issiqlik almashgich; 3—qizdirgich; 4-trap- barqarorlashtirgich; 5 - gaz ajratgich; 6 - kompressor; 7 - yog'ni ajratgich; 8 - kondensator-sovutgich; 9 - benzin ajratgich; 10 - benzin to'planadigan sig'mm; 13 - suvsizlantirish va tuzsizlantirish bloki;

14 - tovarlar rezervuari; I - xoni neft; II - barqaror neft; III - bug'gaz aralashmasi; IV - gaz; V - nobarqaror benzin; VI - suv.

3.6. Parafin yotqiziqilar va ular bilan kurashish usullari quduq tubida qatlam suvlarining to'planishi

Favvora usulida quduq ishlatilganda birinchi olinadigan neft suvsiz olinadi. Quduqdan neft olinishi davom etishidan ma'lum bir davr o'tgandan keyin, qatlam suvi quduqqa to'planadi. Bunday holat hozirgi davrda Ko'kdumaloq, Kuruk, Shimoliy O'rtabuloq, Janubiy Kemachi va boshqa bir qator konlarda yuzaga kelib qiyinchiliklarni tug'dirmoqda. Neftning tarkibidagi suvni kamaytirish va quduqlarni favvora holatda suvsiz ishlash davrini uzaytirish uchun kunlik neft olish debit kamaytiriladi. Neftni debiti kamaytirilgandan keyin quduq ustuni bo'yicha suyuqlikni ko'tarilish tezligi kamayadi, natijada ma'lum bir hajmdagi neft bilan suv birgalikda yuqoriga ko'tarilmaydi, quduq tubida suvni to'planishi esa kuchayadi. Quduq tubida suvni to'planishini oldini olish va mexanik aralashmalarning yer ustiga chiqishini ta'minlash hamda quduqdan suyuqlikning ko'tarilish tezligini oshirish uchun NKQ- lar quduqning tubigacha tushiriladi.

Ba'zida quduqda to'plangan suvni olib chiqarish uchun ko'chma kompressordan foydalaniladi. Buning uchun quvur halqa oralig'idan kompressor yordamida gaz haydaladi, to'plangan suv quduq tubida NKQ orqali yer ustiga chiqariladi, quduq qaytadan faworalanadi. Quduq tubida suvning to'planganligi NKQ-dagi va quvurning halqa oralig'idagi bosimning pasayishiga qarab aniqlanadi hamda manometr bilan nazorat qilinadi.

Smola - parafin yotqiziqilarining paydo bo'lishi

Neft o'zining uglevodorodlik tarkibi bo'yicha har xildir. Ko'pgina neft konlaridagi neftning tarkibida smola - parafin moddalarini mavjud bo'lgan, u murakkab yuqori molekular uglevodorod aralashmasini tashkil etadi: parafin, smola, asfalten. Parafinlar tarkibiga qattiq uglevodorodlardan $C_{17}H_{36}$ dan $C_{7}H_{14}$ lar kiradi. Parafinning qattiq holatdagi zichligi 865 kg/m^3 dan 940 kg/m^3 gacha bo'lgan. Qatlam sharoitida parafin neftning tarkibida suyultirilgan holda bo'lgan.

Neft va gazni quduq tubidan ustigacha ko'tarilish jarayonida quduqda va yer ustidagi kommunikatsiyalarda harorat va bosim to'xtovsiz o'zgarib turadi. Buning natijasida «neft va gaz-neftda erigan smola - parafin moddalarining» muvozanati buziladi. Neft ko'tarilish jarayonida tarkibidan gazni ajralib chiqishi evaziga og'irlashadi.

Qovushqoqligi ko'tariladi, eritish qobiliyati og'ir uglevodorodlarga va zarrachalarga nisbatan pasayadi. Shunday qilib, tarkibida yengil suyuqlik uglevodorodlar kamayadi, katta erituvchanlik xususiyati ham pasayadi. Bir vaqtda neftning harorati NKQ lari (nasos kompressor quvurida) va ishlatish tizmasi orqali atrofda tog' jinslariga uzatiladi. Neftdan gazning ajralib chiqishi natijasida haroratning pasayishida gaz omili juda yuqori bo'ladi.

Bu ikkita omil (sovush va gaz ajralib chiqishi) neftning tarkibidan parafin moddalarining ajralib qolib ketishiga sabab bo'ladi. Parafin NKQ lari devoriga, otma tizimga va hamma neft kon kommunikatsiyalariga o'tirib qoladi.

NKQ ning boshlanishi nuqtasidan to quduq ustigacha parafin yotqizmalarining o'tirib qolishi davom etadi. Parafinning juda mayda zarrachalari muvozanat holatida saqlanib qoladi va suyuqlik bilan birgalikda yer ustiga ko'tariladi.

Parafinning bo'lmakchalari neftdan NKQ ga tushadi hamda neftdan ajralib chiquvchi smola va parafinlarga yopishadi va qattiq uglevodorodlarni yopishuvchan shaklini hosil qiladi, NKQ ning g'adir-budir devorlariga o'tiradi, uning ko'ndalang kesim yuzasini kichraytiradi, to'liq bekilib qolishigacha olib keladi. Natijada NKQ ning ichki kesimini kichrayishiga, gaz-neft oqimining qarshilik kuchini ko'tarilib ketishiga olib keladi. Buning hisobiga neft debiti va bufer bosimi pasayadi. Undan keyin ham chora ko'rilmasi, NKQ ning to'liq bekilishi sodir bo'ladi va favvoralanish tugaydi.

Parafinni neftdan ajralib chiqishi, neftning aniq bir haroratiga mos keladi - bu kristallanish deb ataladi.

Neftning tarkibiga va parafin fraksiyasining tarkibiga bog'liq holda parafinning kristallanish harorati har xil bo'ladi.

Parafinning erish harorati 30 °C dan 70 °C gacha.

Qatlama suv haydalganda qatlamning sovushi natijasida parafin- ning qisman kristallanishi sodir bo'ladi. Mahsuldor qatlamning filtrlanishi yomonlashadi, neft debiti pasayadi, karbonsuvchanlik koeffitsiyent past bo'ladi.

Parafinning NKQ lardagi yotqizmalarining qalinligi quduq tubidan to quduq ustigacha haroratga va neftdan gazning ajralib chiqish darajasiga bog'liq holda o'zgarib boradi.

Parafinning NKQ ning ichki yuzasida jadal o'tirib qolishiga bir qator **sabablar** ta'sir qiladi:

- NKQ laming ichki sirtidagi g'adir-budurlik o'zaro ta'sirda boMib, **neftdan** gazning ajralib chiqishiga va sovishiga olib keladi;
 - og'ir neftlardagi parafinning erishini pasayishi mos holda parafinning neftga tushish jadalligini oshiradi;
 - gazzuyqlik aralashmasi oqimining tezligi. Neft va gaz oqimi tezligi qancha past boMsa, parafinning tushish jadalligi oshadi;
 - neftdagi smola - parafin birikmasining konsentratsiyasi.
- Konsentratsiya qancha yuqori boMsa, parafin NKQ devorlariga ko'p o'tirib qoladi:
- neft va gaz oqimida mexanik aralashmalarning mavjudligi, parafinning markazda kristallanish uchun sharoit tug'diradi;
 - neft va gaz oqimida bosim kattaligining pasayishi. Bosimlar farqi qanchalik katta boMsa, neftdan jadal gaz ajralib chiqadi, natijada neft oqimining harorati pasayadi. Bundan tashqari, neft gazzizlanganda undan yengil fraksiyalar ajralib chiqadi. Bu parafin birikmasini yaxshi erishi uchun qulay boMadi;
 - neftning tarkibida suvning mavjudligi. Metalining sirti suv bilan yaxshi namlanadi, neft oqimi va NKQ ning ichki sirti oraligMda yupqa gidratlaming qatlami paydo boMadi, qaysiki unda parafin yotmaydi.
- Parafinli neft qazib olinadigan favvora quduqlarining normal ishlatishda NKQ ning sirtidagi parafin yotqiziqalarini o'z vaqtida olib tashlash uchun profilaktik tadbirlarni amalga oshirish kerak. Parafin yotqiziqalarining oldini olish va favvora quduqlarini normal ishlashi uchun har xil usullar qoMlaniladi.

3.7. Neft rezervuarlari

Neft rezervuarlari moMjallanishi bo'yicha xomashyo, texnologik va tovar turlariga boMinadi.

Xomashyo rezervuarlari suvlangan neftlarni qabul qilish uchun xizmat qiladi. *Texnologik rezervuarlar* suvni dastlabki tashlash uchun hamda tindirgichlar sifatida qoMlaniladi. Rezervarlarga suvsizlantirilgan yoki tuzsizlantirilgan neft magistral neft uzatmalariga berish uchun to'planadi va *tovar rezervuarlari* deb ataladi.

Rezervuar parki - bu bir joyda to'plangan xomashyo va texnologik rezervuarlarning to'plamidir. Agar bu guruh tarkibida tovar rezervuarlari mavjud boMsa, *tovar parki* deb ataladi.

Rezervuarlar yer ustiga, yarim ko‘milgan holatda va yer tagiga o‘rnatiladi. Neft konlarida silindrik po‘lat yer usti rezervuarlari ko‘proq qo‘llaniladi, yarim ko‘milgan yoki chuqurlashtirilgan temir betonli rezervuarlar kamroq qo‘llaniladi.

Tik ko‘rinishdagi po‘lat rezervuarlar standartlashtirilgan va nominal hajmi bilan bir-biridan farq qiladi (3.4-jadval). RVS -1000 (tik po‘lat rezervuar) ning hajmi 1000 m³, RVS-3000 - hajmi 3000 m³.

Izotermik rezervuarlar har xil turdagi neft mahsulotlarini o‘zgar- mas past yoki minus haroratda saqlash uchun xizmat qiladi. Bunday rezervuarlarni loyihalashtirish va qurish rezervuar qurilishida yangi yo‘nalish hisoblanadi. Neft mahsulotlarni 196 °C haroratda saqlash uchun har xil turdagi konstruksiyalari ishlangan.

Ikki qavatli konstruksiyali devorlari, yopilmasi va tubida oraliq masofali izotermik rezervuarlar ko‘proq neft mahsulotlarini saqlashda qo‘llanilmoqda.

Oraliq masofasining kattaligi topshiriqqa asosan loyihalashtiriladi. Bunday topshiriqqa quyidagi ma‘lumotlar kiradi: hajmi; saqlanadigan suyultirilgan gazning nomi va harorati, rezervuar tashqi va ichki po‘lat materialining markasi; ortiqcha va gidrostatik bosim kattaligi; qurilish tumani; qor va shamol ta‘siridagi yuklamani kattaligi; qurilish tumanining seysmik holati; issiqlikdan himoyalovchi materiallarni, payvandlash materiallarini nomlari, markasi va boshqa ma‘lumotlar.

Neft rezervuarlarining tavsiflari

3.4-jadval

Rezervuarlarning turi	Diametri, mm	Balandligi, mm	Umumiy massasi, t
RVS-100	5330	5510	4,98
RVS-200	6670	6870	7,51
RVS-300	8000	6870	9,93
RVS-400	8000	8240	11,05
RVS-700	10670	8240	16,87
RVS-1000	12000	9600	21,57
RVS-2000	14670	12320	36,07
RVS-3000	18680	12320	54,54
RVS-5000	22680	12270	78,37
RVS-10000	33350	12270	174,44
RVS-20000	46660	11860	275

Agar saqlanadigan mahsulotning harorati minus -65°C dan past bo'Msa, rezervuarlarni loyihalashtirishda qurilish poMatlari qoMlaniladi. **Harorat** bundan ham past bo'Mganda maxsus markadagi poMatlar qoMlaniladi: nikel tarkibli, zanglamavdigan hamda aluminiy qorishmali.

Izotermik rezervuarlarni loyihalashtirish va qurish ko'p tomonlama past va yuqori bosimli tik silindrik rezervuarlarni loyihalashtirish va qurish kabidir.

3.8. Uglevodorodlarni bugManishga yo'qotilishini kamaytirish yoMlari

Eng soMiggi gaz ajratgichdan chiqqan neft yigMsh va ishlash tizimida bosim pasayishi, haroratning ko'tarilishi yoki bug'ga to'yin- maganligi tufayli bugManish ta'siriga tushadi. Neftni bir xil sharoitdagi bugManish tezligi tarkibidagi yengil uglevodorodlarning miqdoriga, qatlam neftning tarkibiga hamda neftlar uchun gaz ajratish rejimiga ham bogMiq boMadi.

Rezervuarlardagi neftning tarkibidan uglevodorodlarni yo'qotilishi- ni kamaytirish va bartaraf flashning bir nechta usullari mavjuddir. Ularning hammasi uchta guruhga bo'Minadi: neftni bugManishini oldini olish; neftni bugManishini kamaytirish, bugMangan neft mahsulotlarini yigMsh (utilizatsiya qilish).

Neftni bugManishini oldini oluvchi eng faol usullardan biri gaz fazosining sigMmini muvozanatini ta'minlashga asoslangandir. Umumiy holda qaralganda yo'qotilish kattaligi bug'-havo muhitining hajmiga, neftdagi bug'ning konsentratsiyasiga, uning haroratiga, neftda erigan gazlarning tarkibiga va bugMarni to'yinish bosimiga bogMiq boMadi. Yuqorida keltirilgan parametrlarning qiymati kamaytirilganda yo'qotilishlarni qisqartirishga olib keladi.

Rezervuarlarda haroratni o'zgarishini manbalariga hajmiy sharoitda texnologik jarayonlarni jadallashuvini sodir bo'Mishiga haydaladigan mahsulot haroratining balandligi, quyosh radiatsiyasi, atrof-muhitdagi haroratning tebranishi va rezervuar devorining qizishi kiradi.

Rezervuardagi gaz fazosining va neft yuzasining kunlik haroratni tebranishini hamda neft bugMarining parsial bosimini o'zgarishini kamaytirish uchun rezervuarlarni tashqi sirt yuzasini nur tarqatuvchi bo'yoq bilan, rezervuar korpusini-issiqlikdan izolatsiya qilish, ekran va rezervuarning tashqi sirtini nur tarqatuvchi ekran bilan oraliqli yoki oraliqsiz, rezemiaming tashqi tomonini suv bilan sug'orish, rezervuar-

larda metall bo'lmagan materiallardan foydalanish, yerga chuqurroq ko'mish amalga oshiriladi. Rezervuarlar ko'proq oynasimon, oq, yalti-roq kulrang, aluminiy va kulrang bilan qoplanadi. Rezervuarning tashqi tomonidagi bo'yoq uni korroziyadan himoya qiladi. Ayniqsa, bo'yoqdan issiqlik nurlarining tarqalishi juda ham muhimdir. Rezervuarning tashqi va ichki yuzalaridagi bo'yoqning bir vaqtdagi samaradorligi 65%gacha yetishi mumkin.

Neft kon jihozlarida neftni bugManishini oldini olish uchun uni butun harakatlanishi davomida ortiqcha bosim qiymatini neft bugMarini to'yinish bosimidan yuqori qiymatda ushlab turish kerak. Rezervuarda ortiqcha bosimni kuchaytirishda klapan qurilmalaridan foydalaniladi hamda u nafas oluvchi va oldindan himoya qiluvchi klapanlardan tashkil topgan.

Nafas olish klapanlari - neft qazib olinadigan konlar uchun korpusdan va uning ichiga egar hamda bosim klapanlari likopchasi va vakuum joylashtiriladi. Rezervuardagi bosim o'rnatilgan bosimdan oshib ketganda bosim klapani ochiladi va bugManish mahsulotlari rezervuardan chiqadi hamda undagi bosim pasayib ketganda vakuum klapani ochiladi va rezervuarga havoni kirishiga yoM beriladi.

Klapanning likopchalari yo'nalish bo'yicha aniq chegaralangan masofaga siljiriladi. Uning massasini metall shaybani qo'shimcha o'rnatib oshiriladi. Likopchani va egarni zarbasi ta'sirida korroziyani kamaytirish va uchqunlarni oldini olish uchun vakuum likopchasi rangli metallardan tayyorlanadi. Sovuq territoriyalarda metall bosim klapani bilan likopcha muzlovchi suv yordamida payvandlanadi, natijada hosil boMgan kondensatsiya suv bugMari klapan orqali oMganda neftni bugManish mahsulotlarini tarkibida qoladi. Nafas oluvchi klapanlarni metall likopchalari va egari plasmassadan tayyorlagan konstruksiyalari mavjud. Klapanning kirish va chiqish teshiklari klapani ifloslanish va rezervuarning ichki qismiga uchqunlarni kirmasligini oldini olish uchun to'r bilan berkitiladi.

Klapan rezervuarda aniq tik holatda oM*natiladi. Bunga rioya qilinmaganda yo'naltiruvchi klapanlarning siljishini qiyinlashtiradi va klapani noto'g'ri ishlashga olib keladi. Klapan likopchasini egarga ishqalanishini aniqligi davriy ravishda tekshirib turiladi.

Germetikli sigMm neft bilan toMdirilish vaqtida undagi haroratni va bosimni hisobiy qiymatdan yuqoriga ko'tarilishi bug¹-havo aralashmasi atmosferaga nafas olish klapanlari va kam holatda himoya qiluvchi klapan orqali siqib chiqariladi: bunda neft orqali bug¹-havo aralashmasi

siqib chiqariladi - rezervuarining «katta nafas» olishi sodir boMadi. Kunlik havo haroratining o'zgarishi ham bugMantirishga olib keladi va «kichik nafas» olish sodir boMadi hamda «teskari nafas olishda» - bo'shatilgan sig'imga bug'ga to'yingan neft mahsulotini kirishi evaziga gaz fazosida umumiy bosim ko'tariladi. Agarda sig'imda eng kamida ikkita teshik boMganda bug'-havo aralashmasini atmosferaga shamol- latish sodir boMadi va shamollatishga yo'qotilish deyiladi. Shunday fikrga ega boMish mumkinki, texnik ishlatish qoidalari buzilganda bunday turdagi yo'qotilishlar sodir boMadi. Rezervuarda neftning bugManishini kamaytirish uchun plastmassali shariklardan ekranlar yoki yaxlit plastmassali ekranlar qoMlaniladi.

Plastmassali shariklar fenol, formaldegid va karbomidli smoladan tayyotianadi keyin esa azot bilan toMdiriladi. Plastmassali shariklardan ekran yaratish uchun quruq kukun rezervuardagi neftning yuzasiga sepiladi hamda yuqori lyuk yoki neft bilan birgalikda kiritiladi. Mos holatda ishlov berilganda bunday turdagi ekranlarning mavjudligi 5-6 marta neftni bugManishini kamaytiradi, namlanmaydigan boMadi va neftni bugManishini yana ham kamaytiradi.

Pontonlar - har xil turdagi «nafas» olishda neftni yo'qotilishini samarali kamaytiradigan vositadir va uning samaradorligi qator holatlarda 96%ga erishiladi. Pontonlar metall va sintetik turlarga boMinadi. Sintetik pontonlar amalda botirilmaydi, montaj qilish oddiy va yaxshi egiluvchanlikka ega. Ko'pik uretonli pontonlar mutaxas- sislaming fikriga muvofiq yo'qotilishni 96% gacha kamaytiradi.

Neftdagi yengil fraksiyalarni bugManishdan yo'qotilishini kamaytirish uchun suzuvchi qopqoqli rezervuarlar qoMlaniladi. Suzuvchi qop- qoq neftning oynasini toMiq yopadi (unda suzadi), qopqoq va rezervuar korpusi oraligMdagi yoriqlarni toMiq germetiklash uchun zichlovchi zatvor bilan ta'minlangan. Yil davomida rezervuar ko'p marta toMdiril- ganda va bo'shatilganda suzuvchi qopqoqlardan foydalanish samaralidir.

BugManishdan yo'qotilishni kamaytirishning eng samarali usullari- dan biri rezervuarlar tizimiga oMnatilgan gaz muvozanatlagichlar hisob- lanadi, bunda koMaruvchi qopqoqlar yoki har xil konstruksiyali yakka gaz to'plagichlar orqali nafas oluvchi rezervuarlarni qoMlash yoMi yordamida gaz fazosida o'zgaruvchan hajm hosil qilinadi. Odatda rezervuar koMaruvchi yoki nafas oluvchi qopqoqli yoki yakka gaz to'plagich quvur uzatmalar bilan gaz fazoli guruhli rezervuarlar birikti- riladi. Bu rezervuarlar ular birlashtiruvchi quvur uzatmalari bilan gaz muvozanatlovchi tizimni tashkil qiladi.

Gaz muvozanatlovchi tizimdan foydalanish tajribasi ularni yetarli samaraga ega ekanligini ko'rsatadi. Gazning muvozanatlash tizimining qo'llanilishi rezervuarlardagi uglevodorodlarni bug'lanishdan yo'qotilishi kamaytiradi va ularni xarajatini qoplash muddati bir necha oyni tashkil qiladi.

IV bob. NEFTNI AJRATISH TEXNOLOGIYASI

4.1. Neft ajratgichning ishlatish prinsipi

Neftning sifatiga, yigMsh va ajratish texnoiogiyasining sxemalari, tashish va saqlash sharoitlariga bogMiq holda yengil fraksiyalarning yo'qotilishi har xil darajada ta'sir qiladi. Ajratish bosqichlaridagi bosimning oshirilishi bilan neftdan ajralib chiqadigan gazning miqdori kamayadi, uning tarkibidagi-ogMr komponentlarning miqdori esa oshadi.

Neftdan gazni ajratish jarayonida-bosh uglevodorodlar va yoMdosh gazlar ajratiladi. Bunda bosim pasaytirilganda va neft harorati oshirilganda hamda neftning ustida fazali konsentratsiya boMganda uglevodorod va boshqa komponentlarning molekular diffuziyasi sodir boMadi. YoMdosh gazlarni ajralish jarayoni neftning umumiy harakatlanish yoMida: quduqda, shleyfda, neftni yigMsh kollektorlarida, kondagi rezervuarlarda va uning tashqi chegarasida hamda neftni suv yoki temir yoM transpoyiti orqali tashishda ajralishi sodir boMadi.

Uglevodorodlarni va yoMdosh gazlarni atmosfera sharoitida ajralish jarayoniga - neftni bugManishi deb ataladi.

Neft konlarida qoMlaniladigan ajratgichlar shartli holda oltita bosqichga boMinadi:

- 1) moMjallanishi bo'yicha - oMchov ajratgichlariga va oddiy ajratgich I arga;
- 2) geometrik shakli va fazodagi holati - silindrik, sferik, tik, gorizontal va qiya.
- 3) harakatlanish tartibi bo'yicha - gravitatsiyali, inersiyalli (qovurg'ali) va markazdan qochma (gidrosiklonli);
- 4) ishchi bosim - yuqori (6,4 MPa), o'rtacha (2,5 MPa), past (0,6 MPa) bosimli va vakuumli;
- 5) ajratish bosqichlarining soni - bir, ikki, uch va hokazo;
- 6) fazolarga ajralish - ikki fazali (neft+gaz), uch fazali (neft+gaz+suv).

Har qanday turdagi neft ajratgichlar quyidagi seksiyalarga boMinadi: asosiy ajratgich, tindirgich, suyuqlikni yigMsh seksiyasi, nam tutqich.

Asosiy ajratgich-quduqning mahsulotini gaz va suyuqlikka ajratish uchun xizmat qiladi. Quduqlardan mahsulotning kirib kelishi tangensial yoki normal holda maxsus gaz olgich (deflektor) konstruksiyasi orqali kirib kelishi amalga oshiriladi.

Suvning tagida quduqning mahsulotidan ajralib chiqqan gaz qo‘shimcha markaziy kuchlar ta‘sirida va suyuqlikning oqimini o‘zgarishi natijasida yuqoriga ko‘tariladi va gaz ajratgichdan chiqadi, suyuqlik esa pastga tushadi.

Cho‘ktirgichda - neftning tarkibida okklyuziv (yutinish degan ma‘noni beradi) holatdagi qo‘shimcha gaz pufaklari ajratiladi. Cho‘ktirma ajratish seksiyasida gaz ajratgichning pastki qismida joylashgan bir yoki bir nechta deflektorlar (oqim burgich) orqali neft qatlamlarga ajralmasdan oqqanda neftning tarkibidan gazning ajralishi sodir bo‘ladi.

Suyuqlikni yig‘ish seksiyasi-suyuqlikni yig‘ish uchun xizmat qiladi, gaz ajratgichda ushlab turiladigan bosimning va haroratning ta‘sirida gazni to‘liq ajralib chiqishini ta‘minlaydi.

Bu seksiya ikkiga bo‘linadi: yuqoridagi birinchi seksiya neft uchun; ikkinchisi esa suv uchun xizmat qiladi va ajratgichdan suyuqlikni mustaqil chiqishini ta‘minlaydi. Suyuqlikning qatlami seksiyada o‘rnatilgan sath ushlagich yordamida ushlab turiladi.

Nam tutqich-ajratgichning yuqori qismida joylashgan. U gaz oqimi orqali keladigan suyuqlik zarrachalarini ushlab qolish uchun xizmat qiladi. Neftning tarkibidagi gazni ajratish gorizontal ajratgichning birinchi pog‘onasida ijobiy ajralishi (4.1-rasm) tavsiya qilingan.

Tik ko‘rinishdagi ajratgichlarning konstruksiyasi mavjud bo‘lmay, neftdan ajratish, gazni va suvni o‘z ichiga olishni amalga oshiradi. Shuning uchun bu ajratgich o‘z ichiga ham deyiladi. Buni boshqa ajratgichlardan farqi unda neftdan suvni ajralishi sodir bo‘ladi hamda suyuqlik yig‘uvchi seksiyali hisoblagich montaj qilingan.

O‘z ichiga olgan va neft-gaz ajratgichlardagi suyuqliklarni ajralishi va ko‘piklarning balandligini kamaytirish suyuqlikni qizdirish orqali amalga oshiriladi. Gaz ajratgichda o‘rnatilgan pechka yordamida isitish jarayonida qizdirish olib boriladi va isitishda yoqilg‘in yoki gazdan foydalaniladi.

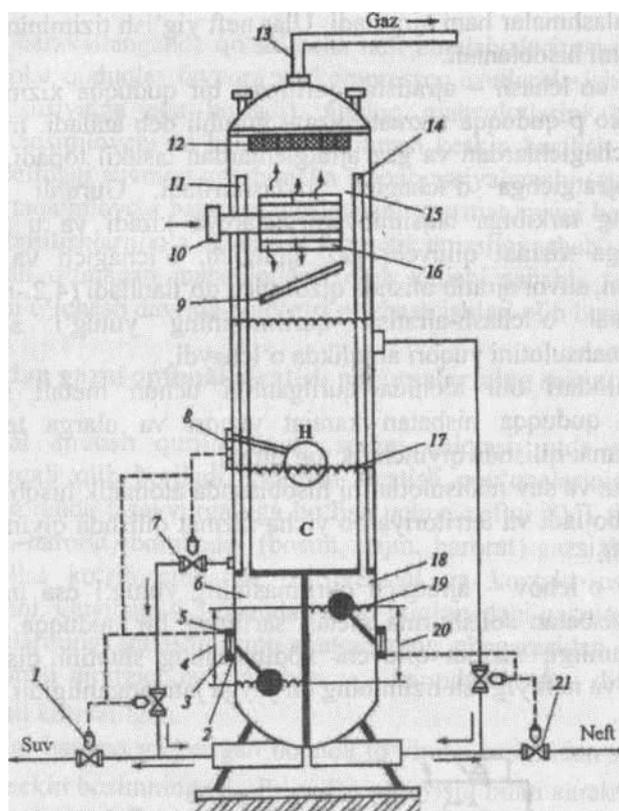

4.1 - rasm. Tik individual oMchash-ajratish[^]qurilmasining birikmasi: 1- oMchangan suvning chiqishi; 2-uzatma hisoblagich; 3-hisoblagich; 4-kolibirovka qilingan suv uchun seksiya; 5-servoklapan; 6-suvni oMchash seksiyasi; 7-suvning chiqishi; 8-suv boMinmasida suzuvchi po'kakli sarf rostlagich; 9-deflektor; 10-quduqdan mahsulotning kirishi; 11, 14-gaz uchun quvurcha; 12-nasadka; 13-gazni chiqishi; 15-gaz uchun seksiya; 16-gaz urilgich; 17-suv boMinmasi; 18-neftni oMchash uchun seksiya; 19-po'kak; 20-kalibrlangan neft uchun seksiya; 21-oMchangan neft mahsulotini chiqib ketishi; 22-neftni chiqishi; N-neft; S-suv.

4.2. Neftni oMchash - ajratish qurilmasi

OMchash - ajratish qurilmasida quduqning mahsulotlari oMchanadi va gaz ajratiladi ba'zida, neftdagi qatlam suvlarining tarkibidagi qattiq

mexanik aralashmalar ham ajratiladi. Ular neft yigMsh tizimining asosiy tarkibiy qismi hisoblanadi.

Agarda «oMchash - ajratish» qurilmasi bir quduqqa xizmat qilsa, individual, ko'p quduqqa xizmat qilsa - guruhli deb ataladi. Individual qurilma oMchagichlardan va gaz ajratgichlardan tashkil topadi, ba'zida esa gaz ajratgichga oMchagich joylashtiriladi. Guruhli oMchash qurilmasining tarkibiga taqsimlovchi batareya kiradi va u quduqqa ulanadi, unga xizmat qiluvchi gaz ajratgich, oMchagich va ba'zida neftdan gazni, suvni ajratib olishda qizdirgich qoMlaniladi (4.2.-rasm).

Individual oMchash-ajratish qurilmasining yutugM shundaki, quduqning mahsulotini yuqori aniqlikda oMchaydi.

Kamchiliklari uni alohida qurilganligi uchun metall sarfining ko'pligi— bir quduqqa nisbatan xarajat yuqori va ularga territoriva bo'yicha xizmat qilishda qiyinchilik tug'diradi.

Neft, gaz va suv mahsulotlarini hisoblashda atomatik hisoblagichlar o'rnatilgan boMadi va territoriya bo'yicha xizmat qilishda qiyinchiliklar kamaytiriladi.

Guruhli oMchov - ajratgich qurilmasining yutugM esa individual qurilmaga nisbatan solishtirma metall sarfining bir quduqqa nisbatan sarfining kamligi; xizmat qiluvchi xodimlarning shtatini qisqartirish mumkinligi va neft yigMsh tizimining bir jovga jamlanganligidir.

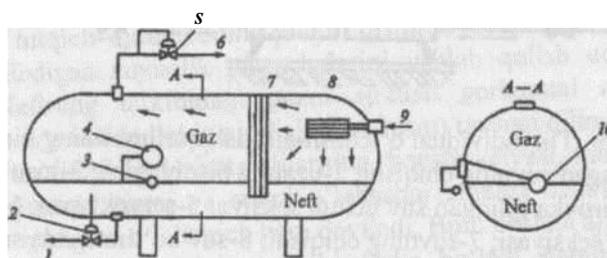

4.2- rasm. Gorizontaal gaz ajratgich.

1- neftni chiqishi; 2-diafragmalı bajaruvchi klapan; 3-sathni oMchagich; 4,10-po'kak; 5-gaz bosimini rostlagich; 6-gazning chiqishi; 7-parrakli turdagi yuza pardali ajratgich; 8-gaz urma; 9-quduqdan niahsulotni kirib kelishi.

Guruhli oMchov-ajratgichning kamchiliklariga quyidagilar kiradi: neft va gaz quvurlar orqali uzun uchastka bo'ylab katta hajmda

birgalikda harakatlanganda qo'shimcha neft emulsiyalari paydo boMadi (bunday holat quduqlar favvora va kompressor usullarida ishlatilganda muhim xususiyatga ega boMadi). Quduq mahsulotlarini bekituvchi armatura, taqsimlovchi va batareya qurilmasi keskin burilish joylardan o'tganda neftdagi suvning qo'shimcha dispergatsiyalanishi (qo'shimcha yoyilishi). taqsimlovchi batareya qurilmasining armaturasini bekitilishini va keskin burilishlarni o'z navbatida germetik emasligi sababli, zichlan- malar orqali o'tmagan mahsulotlarni oqib ketishi sababli, quduqning mahsulotini oMchash davrida noto'gM'i oMchash ishlari olib boriladi.

4.3. Neftdan gazni optimal ajratish pog'onalarining sonini tanlash

Optimal ajratish qurilmasining sonini aniqlash juda murakkab hisoblar orqali olib boriladi. Optimal ajratish pog'onalarining sonini tanlash to'g'risida tasavvurga ega boMish uchun neftni PVT (P-bosim, V-hajm, T-harorat) bonibada (bosim, hajm, harorat) gazzsizlantirishni ikkita usulini koM'ib chiqamiz: differensial va kontakt usullaridan foydalanishni. Quyidagi 4.3-rasmda (a) bir pog'onadagi gazning alohida komponentlarining aralashmasini ajratgichning chegarasidan keyin va ko'p pog'onali ajratgichda ajralishini v - hajmdagi neftni differensial ajratish usuli ko'rsatilgan.

Neftdagi hamma gaz erigan holatda to'yinish bosimidan p_{ov} bosh- lanib, asta-sekin bosimning (P_b, P_2, \dots, P_n) pasayishi bilan xarakterlanadi.

4.3 b -rasm, b-da neftni bir pog'onali gazzsizlanishi tasvirlangan boMib, bunda bosim bir zumda dan P_n ga pasayadi va neftdan ajralgan gaz bir martada ajratgichdan olib chiqib ketiladi.

Bu yerda birinchi pog'ona kirib keluvchi (G_{kir}) va undan chiqib ketuvchi G_{chiq} neftning miqdori eng so'nggi ajratgich pog'onasini differensial va kontaktli gazzsizlantirish sharti ko'rsatilgan. Har bir pog'onada gaz fazasiga o'tuvchi neftning miqdori sxemalarda shtrix bilan ko'rsatilgan.

Differensial gazzsizlantirishda neftni chiqishi ko'p ($G_{chiq}=98$ t), kontaktli (bir pog'onali)da esa neftni chiqishi ($G_{chiq}=98$ t) kam, 4.3 d - rasmda grafik taqqoslanganda 2-egri chiziq 1 chi egri chiziqqa (kontaktli) nisbatan yuqorida joylashgan.

Bunday grafikning farqi shundaki, differensial gazzsizlantirishda ajratgichning har bir pog'onasida bosimni tushishi uncha katta boMmagan qiymatda kamayadi, oldin unga katta boMmagan miqdordagi yengil keyin esa o'rtacha va eng so'nggida ogMr uglevodorod gazlarni hamda

ularning aralashmasi ajratgich chegarasidan chiqib ketadi. Amaliyotda ajratgichning har bir pog'onasi muvozanat sharoitida ishlaydi, bu uglevodorod gazlarning har bir yengil komponentlarini muvozanatini xarakterlaydi.

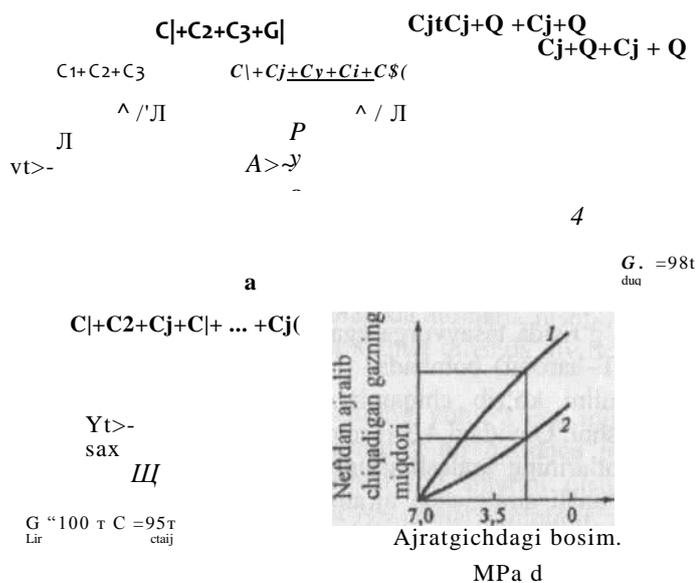

4.3 -rasm. Neftdan gazni ajralishi: я-neftni differensial gazzizlantirish; /?-neftni bir pog'onali (kontaktli) gazzizlantirish; J-gazni gazzizlantirish; 1- kontaktli; 2-differensial.

Kontaktli (bir pog'onali) ajratgichda neftni gazzizlantirishda bosimni pasayishi sodir boMadi, natijada neft qaynaydi. Bunda yengil uglevodorodlar bo'ron shaklida ajraladi va o'zi bilan birgalikda massa og'ir korbonsuvchillarni olib chiqadi, normal sharoitda ($P=0,101$ MPa, $+0$ °C da) suyuq hisoblanadi.

Bulardan quyidagicha xulosa chiqarish mumkin: agarda quduqlar favvoralansa va quduq ustida to'yinish P_{10-y} bosimi ushlab turiladi yoki yuqori bosim (3+4 MPa), ya'ni bunday sharoitda ko'p pog'onali ajratishni qoMlash (6-8 ta pog'ona) maqsadga muvofiq hamda tovar rezervuarlariga keladigan eng so'nggi neftni ta'minlash zarur.

Boshqa hamma holatlarda neftni uch pog'onali ajratishni qoMlash tavsiya qilinadi: birinchi pog'ona - 0,6 MPa; ikkinchi pog'ona - 0,15-

O 25 MPa va uchinchi pogʻona 0,02 MPa, baʼzida vakuum qoʻmlaniladi. Ajratishning uchinchi pogʻonasi juda ham muhim hisoblanadi, chunki **bu pogʻonadan** soʻng neft tovar rezervuariga toʻplanadi.

4.4. Neft emulsiyalari

Har bir konda shunday bosqich keladiki, qaysiki qatlamda Neft bilan birgalikda qatlam suvi qazib olinadi. Konni ishlatish jarayonini davom etishiga bogʻliq holda asta - sekin suvning miqdori oshib boradi. Bunday holatni bir qator Shimoliy Shoʻrtan, Feruza, Koʻkdumaloq, Shimoliy OMTabuloq, Janubiy Kemachi, Kruk va hokazo konlarda kuzatish mumkin.

Neft bilan birgalikda qazib olinadigan qatlam suvlari zaharli aralashma hisoblanadi, uni neftning tarkibidan ajratib olish zarur boʻladi. Qatlam suvi neft bilan birgalikda har xil baqarorlikdagi neftning emulsiyasini hosil qiladi va vaqt oʻtishi bilan emulsiyaning mustahkamligi kuchayadi. Bunday holat neftda emulsiya hosil boʻlguncha tezroq suvsizlantirish kerakligi va eskirishiga yoʻl qoʻymaslik shart boʻladi. Neftni konning oʻzida suvsizlantirish eng qulay va maqsadga muvofiq hisoblanadi.

Neftni suvsizlantirishning ikkinchi eng muhim sababi, u qazib olingan tumandan qatlam suvi bilan birgalikda tashib keltirish katta xarajatni talab qiladi. Suvlangan neft qatlam suvlari bilan birgalikda tashilganda qayta haydovchi hajmlarni tashkil qilmasdan, neft bilan suvning emulsiyasining qovushqoqligi toza neftga nisbatan yuqori boʻladi. Neftning tarkibidagi suvning miqdori 15%ga oshganda tashish xarajatlari har bir qayta haydashda 3-5% oʻsadi.

Shuning uchun yuqoridagi mulohazalarga bogʻliq holda neftning tarkibidagi qatlam suvlarni va tuzlarni kon sharoitida ajratish zarurdir. Neftni suvsizlantirishda suv bilan birgalikda suvda erigan tuzlar va mexanik aralashmalar ham chiqib ketadi. Bu aralashmalar quvur uzatmalarda va apparatlarda korroziya muhitni keltirib chiqaradi.

Konlarda neft suvsizlantirilganda undan suvning, tuzning va mexanik aralashmalarining asosiy massasi chiqib ketadi. Neft uzatmalarining boshqarmasiga meʼyorga binoan 1-2 %dan yuqori boʻlmagan suvli tarkibda neft topshiriladi. Ammo bu norma oʻzgarmasdan qolmaydi va uni 0,5 %ga pasaytirish meʼyori saqlanib qoladi, iqtisodiy va texnologik jihatdan maqsadga muvofiqdir.

Konlarda neftni suvsizlantirish jarayoni-uni qayta ishlashga tayyorlashning birinchi bosqichidir. Neftni qatlam suvlaridan, tuzlardan va mexanik aralashmalardan chuqur tozalash ishlari tuzsizlantirish jarayonida amalga oshiriladi. Shu maqsadda suvsizlantirilgan neft chuchuk suv bilan jadal aralashiriladi va hosil boʻlgan emulsiya parchalanadi.

Neft va qatlam suvlari qazib olingandan soʻng bir-biri bilan aralashadi va emulsiya hosil boʻladi. Neftli emulsiyaning xossalari, mustahkamligi katta qiymatda neftni qazib olish usuli va neft konlarining ishlatish sharoitiga bogʻliq.

Neftdagi suvning, tuzning va mexanik aralashmalarning tarkibi tovar tashish tashkilotiga yetkazib beriladigan toza neftning miqdorini aniqlashda juda muhim hisoblanadi.

4.5. Emulsiyalarni hosil boʻlishi va ularni tasniflari

Neftning tarkibidagi suv qatlam suvlardan va qatlam bosimini ushlab turish uchun haydalgan suvlarni quduqda toʻplanishi natijasida paydo boʻladi. Neft va qatlam suvlari quduqning stvoli boʻylab va neft yigʻuv quvur uzatmalari orqali harakatlanganda oʻzaro aralashishi sodir boʻladi. Bir suyuqlikni boshqa suyuqlik bilan parchalanish jarayoniga disperslanish deyiladi. Disperslanish natijasida bir suyuqlik bilan ikkinchi suyuqlik aralashib emulsiyani hosil qiladi.

Emulsiya ikki suyuqlikning dispers tizimlari boʻlib, bir-biri bilan erimaydigan yoki kam eriydigan, juda kichik tomchilar koʻrinishidagi (globul) muallaq holatida joylashadi. Suyuqlikni globullarda taqsimlanishi dispers muhit deb ataladi, ikkinchidan suyuqlikni dispers muhitda taqsimlanishiga-dispers fazo deyiladi.

Emulsiya hosil boʻlganda dispers fazosining sirt yuzalari oshadi. Shuning uchun emulsiyalanish jarayonini amalga oshirishda aniq ishlar bajariladi. Bunda fazolarni boʻlinish yuzalarida erkin sirt energiyasi koʻrinishida toʻplanadi.

Birlik fazolar oraligʻidagi yuzalarini hosil qilishga sartlangan energiya sirt taranglik deb aytiladi. Dispers fazoning globullar sferasimon shaklda boʻlib, bunday shakllar berilgan hajm uchun eng kichik yuzaga va erkin energiyaga ega boʻladi. Shuning shakliga oʻxshash kuchi yoki elektr maydonini kuchi taʼsir etadi.

Dispers fazosining erkin energiyasi emulsiyalarni tarqalishiga olib keladi, shuning uchun mustahkam emulsiyalarda uning barqarorlashtirgichlari toʻsquinlik qiladi.

Suvda eriydigan (gidrofilli) emulgatorlar suvning neftli emulsiyalarining hosil bo'lishini kuchaytiradi. Gidrofillik SFM larga ishqorli sovunlar, jelatin, belokli moddalar kiradi. Gidrofobli moddalarga neft mahsulotlarida yaxshi eriydigan smolalar, ohakli sovunlar hamda qurumlarning mayda dispersli zarrachalari, loylar, metall oksidlari suvga nisbatan neftda yaxshi eriydigan moddalar kiradi.

Berilgan emulsiyaga belgilangan turdagi emulgatorlar qo'yiladi, unda qarshi turdagi emulsiyalarni hosil bo'lishiga olib keladi hamda ajralish xususiyatini yengillashtiradi. Neftdagi emulgatorlarni barqarorlashtirgichlarning emulsiyasini konsentratsiyasi asosan neftli emulsiyalarning shakllangan tarkibiga bog'liq bo'ladi. Adsorbsiya qatlamini yoki qatlamni optimal tuzilma-mexanik xossalriga erishguncha stabilizatorlarning konsentratsiyasi kuchaytirilsa, emulsiyaning mustahkamligi oshadi. Stabilizatorlar bir-biri hamda neft va suv fazalari bilan aloqaga kiradi hamda mexanik himoyaviy pardalarni hosil qiladi, neftdagi suvning koalatsiyali tomchili jarayoniga to'sqinlik qiladi va tarkibi har xil bo'ladi. Bunga quyidagilar asfaltlar, neftli kislota smolalari va o'g'ir metallar, parafinlar, seridinlar, juda yupqa disperli noorganik moddalar, loylar, qumlar va tog' jinslari kiradi.

Dispers fazosini va dispers muhitini xususiyatiga muvofiq emulsiyalar quyidagilarga bo'ladi: to'g'ri turdagi-qutbda qutblanmagan suyuqlik, qaysiki neft juda mayda tomchilar ko'rinishida suvda joylashadi va neft suv emulsiyasiga aylanadi (N/S); teskari turdagi- qutbli suyuqlik emulsiyasi qutblanmagan holatda suv juda mayda tomchilar ko'rinishida neftda joylashadi, suv neft emulsiyasini (S/N) hosil bo'ladi.

N/S turidagi emulsiyada tashqi faza bo'lib suv hisoblanadi. Shuning uchun ular har qanday nisbatlarda suv bilan aralashadi va kuchli elektr o'tkazuvchanlikka ega bo'ladi, S/N turidagi emulsiyasida faqat uglevodorod suyuqlik bilan aralashadi va kuchsiz elektr o'tkazuvchanlikka ega bo'ladi.

4.6. Neftli emulsiyani fizik - kimyoviy xossalari

Neft-emulsiyasini parchalash usulini to'g'ri tanlash uchun uning asosiy fizik-kimyoviy xossalarni bilish juda muhimdir.

Emulsiyani dispersligi - dispers fazolarni dispers muhitida maydalanish darajasidir. Disperslik emulsiyaning asosiy tasnifi hisoblanadi va ularning xossalarni aniqlaydi. Emulsiyalarda dispers fazoning

tomchilarini oMchamlari a \ dan 100 mkm gacha (10^8 dan 10^{12}) o'zga- radi. Agarda dispers tizimlari bir xil diametr kattaligidagi tomchilardan tashkil topgan boMsa - monodispersli yoki har xil oMchamli diametrli tomchilardan tashkil topgan bo'lsa - polidispersli deb ataladi. Neftli emulsiyalar polidispersli tizimlarga mansub va har xil oMchamdagi zarrachalardan tashkil topgan. Emulsiyadagi suv tomchilarining oMchamlari odatda sarflangan energiyaning miqdoriga teskari proporsional va tomchilarning diametri qanchalik kichik boMsa, ularning solishtirma yuzalarining yig'indisi shunchalik katta boMadi.

Emulsiyaning qovushqoqligi-emulsiya hosil boMishdagi neftning qovushqoqligiga va haroratiga bogMiq boMadi, neftning tarkibidagi suvning miqdori, disperslik darajasi hamda mexanik aralashmalarning mavjudligiga bogMiq boMadi. Neftli emulsiyaning qovushqoqligi additiv xossaga ega boMmaydi, uning qovushqoqligi suvning va neftning qovushqoqligiga teng emas.

Suvlanganlik qandaydir aniq qiymatgacha oshirilganda emulsiyaning qovushqoqligi o'sadi va me'yoriy suvlanganlikda maksimum qiymatga erishadi hamda shu konning kattaliklariga mos boMadi. Suvlanganlik yanada oshirilganda emulsiyaning qovushqoqligi keskin pasayadi. Suvlanganlik koeffitsiyentining kritik qiymatiga inversiya (teskari yo'nalish yoki joy almashish) nuqtasi deyiladi hamda fazalar- ning qaytishi sodir boMadi. S/N turidagi emulsiya N/S turidagi emulsiya- ga aylanadi. Inversiya nuqtasining qiymati har xil konlarda 0,5 dan 0,95 grammgacha o'zgaradi.

Neft va suv toza koM-inishda olinganda yaxshi dielektrik hisoblanadi. Neftning elektr o'tkazuvchanligi $0,5 \cdot 10^7$ dan $0,5 \cdot 10^6$ om m^{-1} gacha, qatlam suviniki esa - 10^{11} dan 10 om m^{-1} . gacha oraliqda chegaralanadi. Agarda suvda katta boMmagan qiymatdagi erigan tuzlar boMsa yoki kislotaning elektr o'tkazuvchanligi o'n marta kuchayadi. Bunday mulohazadan koM'inib turibdiki, neft emulsiyasining elektr o'tkazuvchanligi faqat suvning tarkibi va disperlik (sochilish) darajasi bilan belgilanmay, balki shu suvda erigan tuzlarning va kislotaning miqdori bilan ham belgilanadi.

Neftli emulsiyada joylashtirilgan elektr maydonida suvning tomchilari kuch chiziqlari bo'ylab joylashadi, natijada bunday emulsiyaning elektr o'tkazuvchanligini keskin kuchayishga olib keladi. Bunday fikr shunday tushuntiriladiki, toza suvning tomchisi neftning tomchisiga nisbatan taxminan 40 marta katta dielektrik o'tkazuvchanlikka ega. Emulsiyada suvning tomchilarini xossalari shundayki, ular elektr

maydonning kuch chizigM bo‘ylab joylashadi. Bunday joylashuvning **asosiy** holatidan foydalanilgan holda neft emulsiyalarini parchalash mumkin.

Emulsiyaning harorati uning qovushqoqligiga ta’sir ko’rsatadi. **Neftning** qovushqoqligi qanchalik kichik bo’lsa, emulsiyaning mustah- **kamligi** ham kichik boMadi. Bunday holat parafinli neftlar uchun xarakterlidir.

Harorat pasayishi bilan parafinning zarrachalari ajralishni boshlaydi, suv tomchilarini sirt yuzasida osongina adsorbsiyalanadi, emulsiyaning chidamligi esa kuchayadi. Ko’pgina neft konlarida qish mavsumida emulsiya mustahkamligini keskin oshishiga haroratning tushishi sabab bo’ladi. Neft emulsiyasining mustahkamligi neftli emulsiya uchun muhim ko’rsatgich hisoblanadi.

Neftli emulsiyaning mustahkamligiga quyidagilar ta’sir qiladi: tizimning dispersligi, emulgatorning fizik - kimyoviy xossalari, fazolar bo‘linmasining sirt yuzasida hosil boMgan adsorbsion himoyaviy pardalar, dispers fazoning tomchilaridagi ikkilamchi elektr zaryadlarining mavjudligi, emulsiyadagi haroratni va uning qanchalik amalda davom etishi.

Neftli emulsiyalarning disperslik holati bo‘yicha suvning tomchilarini oMchami mayda disperslik boMib 0,2 dan 20 mkn gacha; o’rtacha dispersli tomchining oMchami 20 dan 50 m/km.gacha, ko’pik dispersli suvning tomchilarining oMchamlari 50 dan 100 mkm.gacha o’zgaradi. Ayniqsa, mayda dispersli emulsiyalar qiyinchilik bilan parchalanadi. Emulsiyaning mustahkamligiga katta qiymatda stabillashtiruvchi moddalar ta’sir ko’rsatadi va emulgatorlar deb ataladi.

Bundan tashqari, emulsiyaning mustahkamligi suv tomchilari sirtidagi zaryadlarga, ulaming harakatlanish hisobiga paydo boMadigan ikkilamchi elektrik qatlamlarga bogMiqdir. Tomchilar o’zining sirt yuzalarida bir xil zaryadlarga ega boMsa, o’zaro itaruvchi hisoblanadi. Emulsiyaning harorati yuqori boMsa, mustahkamligi shunchalik kichik boMadi.

Emulsiya «eskirish» xususiyatiga ega boMadi va vaqt o’tishi davomida o’zining mustahkamligini oshiradi. Neftli emulsiya «eskirish» jarayoni boshlangMch davrda jadallik bilan sodir boMadi, keyinchalik asta-sekin sekinlashadi va ko’pincha uch kundan keyin esa to’xtaydi. Yangi emulsiya parchalanishga yengillik beradi, shuning uchun neftni suvsizlantirish va tuzsizlantirish jarayonini konlarda olib borish maqsadga muvofiq hisoblanadi.

4.7. Neftni barqarorlashtirish

Qazib olinadigan neftning tarkibida har xil miqdordagi erigan gazlar (azot, kislorod, oltingugurt, uglerod kislotasi, argon va boshqa) hamda yengil uglevodorodlar mavjud bo'ladi. Neft quduqning tubidan neftni qayta ishlash zavodigacha harakatlanganda yig'ish, tashish va saqlash tizimlarining yetarli darajada hermetiklanmaganligi tufayli neftda erigan gazlar toMiq va yengil neft fraksiyalarining katta yo'qotilishi sodir boMadi. Shunday qilib, yengil fraksiyalarni bugManishida metan, etan va propan, qisman ogMr uglevodorodlar butan, pentan va boshqalar ham olib chiqib ketiladi.

Neftni yo'qotilishining oldini olish uchun neft harakatlanadigan yoMlarni hammasini toMiq hermetiklash zarur. Lekin bu yerda amaldagi neftni yigMsh va tashish tizimlaridagi rezervuarlarga quyish va to'kish texnologiyalari neftdagi yengil fraksiyalarni qayta ishlashgacha toMiq yetkazish uchun takomillashtirish kerakligini talab qiladi.

Asosan quduqdan chiqish paytidan boshlab neftning yo'qotilishiga qarshi kurashish kerak boMadi. Neftdagi yengil fraksiyalarni yo'qotilishini bartaraf qilishda neftni yigMsh tizimini va neftdagi yoMdosh gazlarni ajratib olishni tejamkor texnologiyalarini qoMlash, neftni saqlash va tashish uchun barqarorlashtirish qurilmalarini qurish zarur. Neftni barqarorlashtirish deganda, normal sharoitda gazzimon hisoblangan yengil uglevodorodlarni olish va undan neft kimyo sanoatida qaytadan foydalanish tushuniladi. Neftni barqarorlashtirish darajasi yoki yengil uglevodorodlarni olish darajasi har bir aniq konlar uchun qazib olinadigan neftning miqdoriga uning tarkibidagi yengil uglevodorodlarni barqarorlashtirish mahsulotlarini ishlab chiqish, konda neftni va gazni yigMsh texnologiyasigacha boMgan jarayonda tarkibidagi yengil uglevodorodlar ajratib olingandan keyin neftning qovushqoqligining oshishi hisobiga qayta haydash xarajatlami oshishi neftning benzin omillariga ta'sir qilishi bilan bogMiqdir.

Neftni barqarorlashtirishni ikkita har xil usullari mavjud boMib ajratish va rektifikatsiyalashdir.

Ajratish (separatsiya)-bosimni pasaytirish yoMi orqali gazlarni bir marta yoki ko'p marta bugMantirilib neftning tarkibidagi gazlar va yengil uglevodorodlar ajratiladi (ko'pincha oldindan neft qizdiriladi).

Rektifikatsiya (qayta tiklash)-neftning tarkibidagi yengil uglevodorodlar bir marta yoki ko'p marta qizdiriladi va barqarorlashtirishni berilgan chuqurligigacha olib borish uchun uglevodorodlarni aniq

ajratish kondensatsiyalanadi. Neft harakatlanganda undan gazni ajralib **chiqishi** natijasida bosimni pasayishi yoki haroratni oshishi bilan ajratish **jarayonini** boshlash mumkin. Ajratgichda bosim keskin pasaytirilganda **erkin** gaz bilan chiqib ketadigan ogMr uglevodorodlarning miqdori **oshadi**. Neft ajratgichdan tezda o'tkazilganda neftdagi yengil uglevodorodlarning miqdori oshadi.

Ko'p pog'onali ajratish tizimida bir bosqichda metan olinadi, ya'ni u shaxsiy ehtiyojlar yoki iste'molga jo'natiladi, keyingi pog'onalarda esa yogMi gaz olinadi, uning tarkibida ogMr uglevodorodlar bo'Madi. YogMi gaz gazbenzin zavodlariga keyin qayta ishlash uchun jo'natiladi.

Gazbenzinni qayta ishlaydigan zavod mavjud bo'Msa, ikki pog'onali ajratish tizimini qo'Mlash iqtisodiy jihatdan maqsadga muvofiqdir. Konlarda neftni barqarorlashtirish uchun asosan ajratish qurilmasidan foydalaniladi. Neftdan gazning ajralib chiqishi sodir bo'Madigan idishga ajratgich deb ataladi.

Ajratish qurilmasida gazdan tashqari, neftdan suvni ajralishi ham sodir bo'Madi. Qo'Mlaniladigan ajratgichlarni quyidagi turlarga ajratish mumkin:

1. harakat tarkibi bo'yicha - gravitatsiyali, markazdan qochma (gidrosiklonli), ultratovushli, qovurg'ali va boshqa;
2. geometrik shakli va fazoviy holati bo'yicha - sferik, silindrik, tik, gorizontaal va qiya;
3. ishchi bosimi bo'yicha - yuqori (2,5MPa dan katta), o'rtacha (0.6-2.5 MPa) va past bosimli (0.0-0.2 MPa), vakuumli;
4. moMjallanishi bo'yicha - oMchanadigan va ishchi;
5. yigMsh tizimida joylashuv holati bo'yicha - birinchi, ikkinchi va eng so'nggi ajratish pog'onasi.

Har qanday ajratgichda texnologik belgilari bo'yicha to'rtta seksiyaga ajratiladi:

I - asosiy ajratish;

II - tindirgichli bo'Mib, gazning pufakchalarini ajratish va ajratish seksiyasidan olib chiqib ketgan neft uchun;

III - neftni olish seksiyasi ajratgichdan neftni yigMsh va olib chiqarish uchun;

IV - tomchi tutqich, apparatning yuqori qismida joylashgan va gazning oqimi bilan birgalikda olib chiqib ketiladigan neftning tomchilarini ushlab qolish uchun xizmat qiladi.

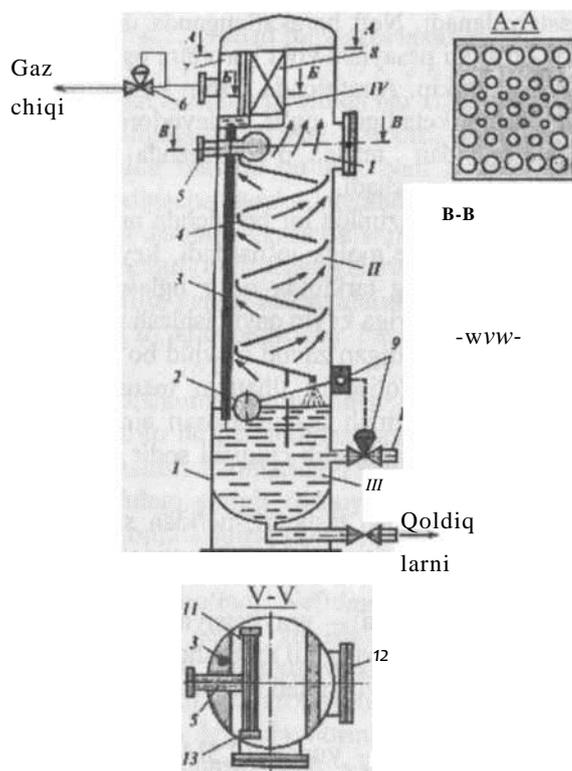

4.4 -rasm. Tik silindrsimon gravitatsiyali ajratgich:

- 1-korpus; 2-sathni boshqaruvchi po'kkak; 3-drenajli quvurcha; 4-qiya tekislik; 5-gazsuyuqlik aralashmasini chiqaruvchi quvurcha; 6-bosimni rostlagich; 7-gaz tezligini tenglashtiruvchi yoMakcha; 8-qovurg'ali qisqa quvurcha; 9-sathni rostlagich; 10-neft otqini uchun quvurcha; 11-taqsimlovchi kollektori; 12-lyuk; 13-bekitgich.
- Seksiyalar: I-ajratgichli; II-tindirgichli; III-neftdan namuna olgich; IV-tomchi tutqich.

Apparatlarning ishini samaradorligi gaz bilan birgalikda chiqib ketadigan suyuqlikning miqdori va ajratish jarayonidan keyin neftning tarkibida qoladigan gazning miqdori bilan tasniflanadi. Bunday ko'rsatkichlar qanchalik kichik bo'Msa, apparatning ishi shunchalik yuqori boMadi.

Tik silindrsimon gravitatsiyali (4.4-rasm) ajratgichda gaz-neft aralashmasi quvurcha orqali taqsimlovchi kollektorga kiradi va teshikli

chiqishlar orqali asosiy ajratuvchi I chi seksiyaga kirib keladi. Tindirish **seksiya** II chida qiya tekislik bo'ylab harakatni davom ettirish natijasida gaz pufakchalarini ajralib chiqishi sodir bo'ladi. Gazsizlantirilgan neft III chi seksiyaga kelib tushadi, quvurchalar orqali ajratgichdan olib **chiqiladi**. Qiya tekislikda neftdan ajralib chiqqan gaz, tomchi tutqich [V chi seksiyaga kelib tushadi, qovurg'ali nasadka (qisqa quvurcha) orqali o'tadi va quvur uzatma orqali ajratgichdan chiqadi. Gaz oqimi bilan ushlab qolingan va og'irlik kuchining ta'sirida o'tirishga ulgurmagan neft tomchilari qovurg'ali panjaraning devorlariga yopishadi va drenaj quvurlari orqali neftni yig'Msh seksiyasiga oqib o'tadi.

Gidrosiklonli ikki sig'Mmli ajratgich (4.5-rasm) konlarda bir pog'onali ajratish ishlarida qo'Mlaniladi. Gazga to'yingan neft tangensial kirish orqali gidrosiklonli boshchaga kirib keladi, u yerda neftning markazdan qochma kuchi ta'sirida mustaqil oqimdan gaz ajralib chiqadi. Yuqoridagi sig'Mmga neft va gaz alohida to'planadi. Neft yo'naltiruvchi

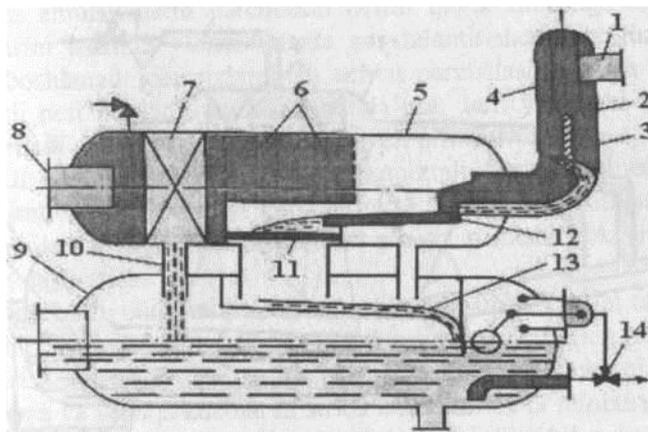

4.5- **rasm.** Hidrosiklonli ikki sig'Mmli ajratgich:
 1-gazneft aralashmasini tangensial kirishi; 2-gidrosiklonning boshchasi; 3-gaz uriluvchi to'sqich; 4-yo'naltiruvchi quvurcha; 5-yuqoridagi ajratgich sig'Mm; 6-suyuqlik tomchilarini tutuvchi teshilgan to'r; 7-qovurg'ali nasadka; 8-gazni chiqarib yuborish; 9- gidrosiklonli pastki sig'Mm; 10-drenaj quvuri; 11-burchakli parchalagich; 12-yo'naltiruvchi tokcha; 13-to'siq; 14-bajaruvchi mexanizmlar.

tokcha orqali burchakdagi parchalagichga oqadi, neftning oqimi alohida oqimlarga bo'Minadi va gazning ajralib chiqishi davom etadi. Quyuvchi

tokcha orqali gazzlantirilgan neft ajratgichning pastdagi sig'imida to'planadi. Pastki sig'imga neftning hajmi aniq qiymatga yetganda sathni boshqaruvchi po'kak orqali bajaruvchi mexanizm orqali gazzlantirilgan neft quvur uzatmaga yo'naltiriladi. Gazzlantirgichda neftdan ajralib chiqqan gaz yuqoridagi sig'imga teshilgan to'siqlar orqali ko'tariladi, u yerda gaz tezligini muvozanatlanishi sodir bo'ladi va qisman suyuqlik pastga tushadi. Gazni eng so'nggi tozalash jarayoni qovurg'ali nasadkada (7) sodir bo'ladi, gazdan ajratilgan suyuqlik drenaj quvurlari orqali (10) pastdagi sig'imga oqib o'tadi.

Yig'uv kollektorlarida bosimni pasayishi u orqali gaz-neft aralashmasini harakatlanishi natijasida, neftdan qisman gazning ajralib chiqishi- ga olib keladi.

Bunday holatda ajratish qurilmasiga neft va gazni ajratilgan oqim bilan berish mumkin. Blokli ajratish qurilmalaridan foydalanib oldindan gazni olish mumkin (4.6-rasm).

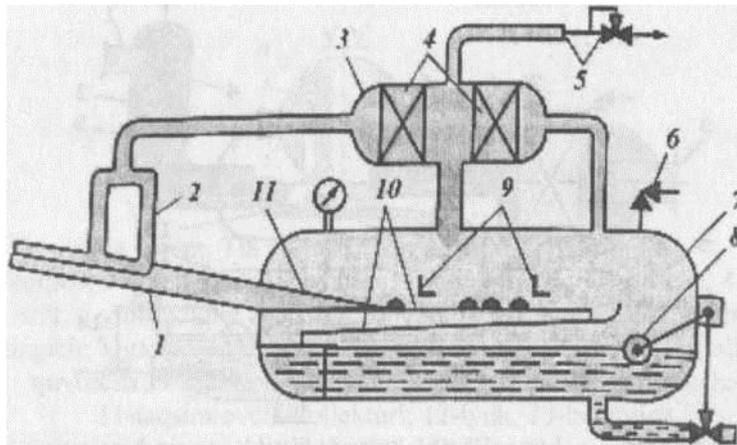

4.6- rasm. Oldindan gazni olishda qo'llaniladigan ajratgich va qovurg'ali

nasadkalar:

- 1-keltiruvchi quvur uzatma; 2-gazni oldindan oluvchi shox; 3-tomchi tutqich;
4-qovurg'ali nasadka; 5-gaz uzatmasidagi bosimni rostlagich; 6-oldindan
himoya qiluvchi klapan; 7-ajratgich korpusi; 8-po'kak;

Gazni oldindan olish qurilmasiga qiya yo'naltirilgan quvur uzatmalar orqali gaz suyuqlik aralashmasiga kelib tushadi.

Oldindan gazni olish qurilmasi katta diametrdagi keltiruvchi quvur **uzatma** boMib, gorizontga nisbatan 3-4° ostida oʻrnatiladi, unga tik **holda** gazni olib chiquvchi ikkita panshoxa koʻrinishidagi quvur pay- **vandlangan** va tomchi tutqichli seksiya bilan quvur uzatma yordamida birlashtiriladi. Olingan gaz yuqoridagi tomchi tutqichning qovurgʻali **nasadkalari** orqali oʻtadi va undan suv tomchi lari ajratib olinadi.

Neft-gaz bilan birgalikda hamda neftdan ajralishga ulgurmagani hamda shoxli uzatmaga tushmagan gaz texnologik sigMmga kelib tushadi, undan keyin diffuzorga va qiya tokchalarda oqimning tezligi pasayadi va jadallangan gazlantirish sodir boMadi. Texnologik rezervuarda ajralib chiqqan gaz ham tomchi tutqich orqali oʻtadi. Bu turdagi gaz ajratgichlar va apparatlar gabsizlantirishda hamda neftni qisman suvsizlantirishda tovar neftni qurilmaga uzatishdan oldin qoMlaniladi.

4.8. Neftli emulsiyalarni deemulsiyalash (parchalash)

Neftli emulsiyalarni parchalash neftni qayta ishlashga tayyorlash jarayonlarini asosida yotadi hamda suvsizlantirishdan va tuzsizlantirishdan boshlanadi. Suvsizlantirish uchun parchalashga kirib keluvchi emulsiyali neft beriladi, tuzsizlantirishda esa neft yuvuvchi suv bilan aralashtiriladi hamda sunʼiy emulsiya hosil qilinadi.

Neftli emulsiyani parchalash mexanizmini uchta elemental' bos- qichga ajratish mumkin; suv globullarini toʻqnashuvi; globullarni katta- roq tomchilarga yoyilishi; tomchilarni pastga tushishi yoki suvli faza koʻrinishida ajralishi.

Suv globullarining toʻqnashuvini maksimal imkoniyatini taʼminlash uchun ularning neftdagi harakat tezligini har xil usullar bilan taʼminlash; aralashtirish va qorigichda qizdirish yoMi bilan, elektr maydoni, markazdan qochma va boshqa kuchlar taʼsirida aralashtirish taʼminlanadi.

Suv tomchilarini yoyilishi uchun ularni bir-biri bilan toʻqnashuvi yetarli emas, deemulagatorlar yoki boshqa usul bilan qatlamni tuzilmamexanik mustahkamligi kuchsizlantiriladi, neftdagi yirik tomchilarni toMiq va tezda choʻkmaga tushishi uchun eng qulay sharoit yaratiladi.

Stoks qonuniga binoan: tushuvchi zarralarning harakat tezligi uning radiusini kvadratiga toʻgʻri proporsional, dispersli zarrachaning va muhitning zichligini farqi, ogMrlik kuchining tezlanishiga va qovushqoqligiga teskari proporsional. Suv tomchilarini tushish tezligini tezlatish uchun ularning oMchamlarini yiriklashtirish, neftning qovushqoqligini oshirish hisobiga suv va neft zichligi farqi oshiriladi.

Haroratni oshirish hisobiga neft va suvning zichligini farqini kuchaytirish mumkin, ya'ni 100 °C haroratda suvning kengayish koeffitsiyenti neftning kengayish koeffitsiyentiga nisbatan kichikdir. Harorat ko'tarilishi bilan neftning qovushqoqligi kamayadi.

Neft emulsiyasini deemulsiya qilish usullari shartli ravishda quyidagi guruhlariga bo'linadi:

- mexanik-filtratsiya, sentrifugalash, ultratovushli ishlov berish va hokazo;
- termik-atmosfera bosimida va ortiqcha bosim ostida qizdirish va tindirish, neftni issiq suv yordamida yuvish;
- elektrik-o'zgaruvchan va o'zgarmas tokka elektr maydoni ta'sirida ishlov berish;
- kimyoviy emulsiyani har xil reagentlar-deemulgatorlar yordamida ishlash.

Neft emulsiyalarining sanoatda har xil usullari qo'llanilmoqda. Neft emulsiyasini parchalashni va suvsizlantirishning asosiy zamonaviy usuli termik kimyoviy tindirish hisoblanadi va konlarda 15 atmosferagacha bo'lgan bosim ostida samarali reagentlar- deemulgatorlar qo'llaniladi.

Konlarda neftni suvsizlantirishda va tuzsizlantirishda ko'proq elektr usul qo'llaniladi. Elektr usulda tuzsizlantirishda ikkita jarayon ko'rib chiqiladi: neftni qisman tuzsizlantirish uchun qaynoq suv qo'shiladi. tuzlar eritiladi va neft emulsiyasiga aylantiriladi (yuvish uchun emulsiyaga neftning hajmiga nisbatan 10-15% suv qo'shiladi, hosil bo'lgan emulsiya elektr maydonida parchalanadi. Bunda suv emulsiyadan ajralib, o'zi orqali tuzni olib chiqib ketadi. Bu usulni qo'llash orqali neftning tarkibida qolgan suv 0-25%ni, umumiy neftdan chiqib ketadigan tuzning miqdori - 95% ni va undan ko'proqni tashkil qiladi.

Emulsiyadan ajralib chiqadigan suv Stoks qonuniga bo'ysunadi. Emulsiyani parchalashda asosiy rolni dispers fazaga tushadigan tomchilarning tezligi emas, balki globullarni himoyaviy pardasining parchalanishi va ularning yirik tomchilarga birikishi Stoks qonuni bo'yicha aniqlanadigan tushish tezligida asosiy rolni o'ynaydi. Bunda elektr usulda elektrik kuch maydoni bilan elektrodlarning oralig'ida emulsiyalarning parchalanishi oldindan asoslanadi.

Neftli muhitdagi suvning globullaridan tashkil topgan gidrofobli emulsiya elektr toki bilan yetarlicha samarali yoyiladi. Bunday holat suvni tuzsizlantiruvchi kuchii elektr o'tkazuvchanligi bilan xarakterlanadi. Neftning elektr o'tkazuvchanligi (toza suvning o'tkazuvchanligi

— $4 \cdot 10^{-8}$ neftni o'tkazuvchanligi) $9 \cdot 10^{-9}$ ga teng.

Elektr maydonidagi o'zgarmas kuchlanishda emulsiyaning hamma **globullari** maydonning kuch chizig'iga bo'ylab joylashishga intiladi, suv esa katta o'zgarmas dielektriklikka ega neftga nisbatan (neft uchun **taqriban** 2 ga teng, suv uchun-20 ga yaqin). Elemental- globullar **elektrodlar** oralig'ida suvning ipli zanjirini hosil qiladi, emulsiyani o'tkazuvchanligini va u orqali tokning oqimini kuchaytirishga chaqiradi. **Globul** zanjirlarining oralig'ida o'zining elektr maydonini hosil qiladi, **qoplamlarni** parchalaydi va globullarni tomchilarga tarqatadi. O'zga- **ruvchan** tok bilan hosil qilingan elektr maydonida emulsiya joylash- **ganda** globullarni yoyilish tezligi va emulsiyani qatlamlashishi besh marta kuchayadi.

Neft konlarida kam mustahkamlikka ega bo'lgan neft emulsiyalarini suvsizlantirish jarayoni suvlarni qizdirmasdan yoki 30-50 °C gacha qizdirib deemulgatorlar bilan yaxshilab aralashtiriladi va rezervuarda suvni tindirishning oddiy usuli qo'llaniladi. Neft emulsiyasini qatlam- dagi suvi bilan emulgator aralashtirilganda neft emulsiyasini yuvish yaxshi samara beradi.

Neft emulsiyasi fazalarini tez ajratish sentrifuga usulida ham yaxshi samara beradi, ya'ni bunda gravitatsiya maydonning kuchlari o'n ming marta katta bo'lgan markazdan qochma kuch bilan almashtiriladi. Sentrifuganing asosiy kamchiligi murakkab apparatning o'tkazish ko'rsatgichini kichikligi, yuqori malkali xizmat ko'rsatishni talab qiladi.

4.9. Neft, gaz va suvni yig'ish va tayyorlashning yuqori bosimli germetiklangan va avtomatlashtirilgan tizimlari

Yirik konlarda qo'llaniladigan neft, gaz va suvni yig'ishning yuqori bosimli tizimining prinsipial sxemasi 4.7-rasmda ko'rsatilgan. Kondagi maydonning joylashishiga hamda iqlimiy sharoitlari, neft, gaz va suvning fizik-kimyoviy xossalriga bog'liq holda bir nechta turdagi sxemalar qo'llaniladi.

Neft, gaz va suv yer ustidagi otma chiziqqa (1) bosim ostida (1,5 MPa) chiqib kelgandan keyin avtomatlashtirilgan guruhli o'lchov qurilmasiga (AGO'Q) (2) yo'naltiriladi.

AGO'Q si sifatida ko'proq «Sputnik-A, B va V» qurilmalari qo'llaniladi. Ajratgich qurilmasida gaz neftdan va uning miqdori har bir quduq bo'yicha alohida avtomatik yozuv orqali o'lchanadi. Undan keyin esa neft, gaz va suv aralashtiriladi va yig'uv kollektorlari orqali (3, 4)-uzunligi 10 km.gacha bo'lgan blokli siquv kompressor stansiya-

sigacha (BSKS) tashiladi. BSKSga birinchi pog'ona (5) suvlangan va tozalangan neft uchun ajratgich (6) o'rnatilgan va gazni suyuqlikdan ajratadi. Suyuqlikdan ajratilgan gaz ajratgichda o'zining bosimi ostida gaz uzatmasiga (9) yo'naltiriladi, ejetor (16) orqali gazni qayta ishlovchi zavodga (17) beriladi. Suvlangan xom neft ajratgichdan (5) xomashyoni uzatadigan nasoslar (7,8) orqali olinadi, quvur uzatmalar orqali (10,11) neft tayyorlash qurilmasiga (NTQ) ajratgich-qizdirgichga (12) beriladi va u yerda emulsiya qizdiriladi va parchalanadi.

Undan keyin esa parchalangan emulsiya issiqlikdan izolatsiya qilingan tindirgichga (13) beriladi va u yerda aralashmadan tozalangan neftga va suvga ajralishi sodir bo'ladi. Suvsizlantirilgan va tuzsizlantirilgan tindirgichdagi (13) neft shtuser orqali (14) eng so'nggi bosqichdagi (15) ajratgichga yo'naltiriladi va IMPa bosim bilan ushlab turiladi. Gaz ajratgichdan (15) ejetorga (16) yo'naltiriladi va GQIZga (17) tashlanadi, suvsizlantirilgan va tuzsizlantirilgan neft esa bu ajratgichlardan o'zning oqimi orqali ketma-ket ishlaydigan germetiklangan rezervuarga (18) qisqa muddat davomida saqlash uchun uzatiladi.

Neft rezervuardan (18) to'silma nasos orqali (19) olinadi va «Rubin-2» turidagi (20) AGO'Qga tovar neftni sifatini va miqdorini aniqlash uchun beriladi. Agarda tovar neft kondensionli bo'lsa, u holda ochiq zulfin orqali (23) parkdagi tovar rezervuariga (24) yo'naltiriladi va u yerdan nasos yordamida (25) magistral neft uzatmasiga uzatiladi. Agarda neft suyuqliksiz bo'lsa, zulfin (23) avtomatik ravishda yopiladi, chiziqdagi (2) zulfin (22) ochiladi hamda yana qaytadan suvsizlantirilgan va tuzsizlantirilgan (32) oqimlar to'planadi, oqovalar esa tashlanma kanalizatsiyaga (31) yo'naltiriladi.

Neftdagi tindirilgan tindirgichdagi (13) suv o'zining oqimi ostida suvni tozalash qurilmasiga (STQ) (2) yo'naltiriladi va u yerdan ikkita nasos (24,28) yordamida olinadi. Nasos (27) yordamida bu suv blokli tarmoqli (kustovoy-shoxsimon) nasos stansiyasiga (BShNS) (30) uzatiladi.

Bu nasos stansiyasidagi yuqori bosimli nasoslar yordamida haydovchi quduqlarga beriladi. Nasos (28) yordamida suv STQ dan olinadi va suv uzatma orqali (29) ajratgichdan (5) oldin emulsiya orqali uzatiladi. Buni amalga oshirishdan maqsad tarkibida SFM bo'lgan qaynoq suv ajratgichdagi (5) emulsiyalarni oldindan parchalashga yordam berishi kerak. Maydondagi kichik konlarda BSKS qurilmaydi,

quduqlardagi hamma mahsulotlar quduq ustidagi bosim ostida NTQ ga tashiladi.

Bu sxemaning ishlatish tartibidan ko'rinib turibdiki, neft havo bilan kontakt hosil qilmaydi va bug'lanishga yo'naltirilmaydi hamda yo'qotilish minimum 0.2 % gacha bo'adi.

Quduqning mahsulotlarini o'Mchash uchun jihozlar

Quduqning debitini bir quvurli tizimda avtomatik o'Mchash uchun neft va gazni yig'Msh hamda quduqning ishini nazorat qilish, quduqni avtomatik bekitish yoki avariya paydo bo'Mganda dispetcherlik joyidan berilgan komandani amalga oshirishda blokli avtomatik guruhli o'Mchash qurilmasi qo'Mlaniladi va ular asosan ikki turga bo'Minadi: «Sputnik A» va «Sputnik B».

Birinchi turdagi qurilmaning modifikatsiyasi quyidagicha: «Sputnik A-16-14/400», «Sputnik A-25-10/1500», «Sputnik A-40-14/400».

Yuqorida ko'M-satilgan shifrlarda birinchi son ishchi bosimni belgilaydi va o'Mchov birligi kgs/snr da va qurilma shu qiymatga hisoblangan. Ikkinchi son guruhli qurilmaga ulangan quduqlarning sonini, uchinchi - eng katta o'Mchanadigan debitni, nrVkun.

«Sputnik A» ikkita blokdan tashkil topgan: o'Mchovchi-qo'shuvchi bloklar, NO'A (nazorat o'Mchov asboblari) va avtomatlar va tartibli sxemasi pastda 7.16-rasmda keltirilgan.

Quduqning mahsuloti otma chiziq (1) orqali ketma-ket holda teskari klapan (TK) va zulfandan (ZD) o'Mib, PSM-1M turidagi quduqni almashlab ulagichga kirib keladi va undan keyin umumiy kollektor (2) bo'ylab OKG-4 (gidravlik qirquvchi klapan) qirquvchi klapan orqali yig'uv tizimining yig'Msh kollektoriga (3) to'planadi.

PSM-1M almashlab ulagichda mahsulot bir quduqdagi o'Mchagich (4) bilan gidravlik qirquvchi klapan OKG-3 orqali ikki sig'Mmli o'Mchovchi gidrosiklonli ajratgichga (GS) yo'naltiriladi va u yerda gaz suyuqlikdan ajratiladi. Gaz quvur uzatma (5) va burilma zulfin (ZP-BZ) orqali o'tadi, o'Mchangan suyuqlik bilan aralashadi va quvur uzatma orqali (6) umumiy yig'uv kollektoriga (3) kirib keladi.

Gaz ajratgichning (GA) yuqori qismida ajralgan suyuqlik sig'Mmning pastki qismiga kiradi va u yerda to'planadi. Neftning sathini ko'Marilishi bilan po'kak (P) ko'Mariladi va yuqoridagi belgilangan sathga yetib borib, burilma zulfinga ta'sir qiladi va gaz chizig'Mni (5) bekitadi.

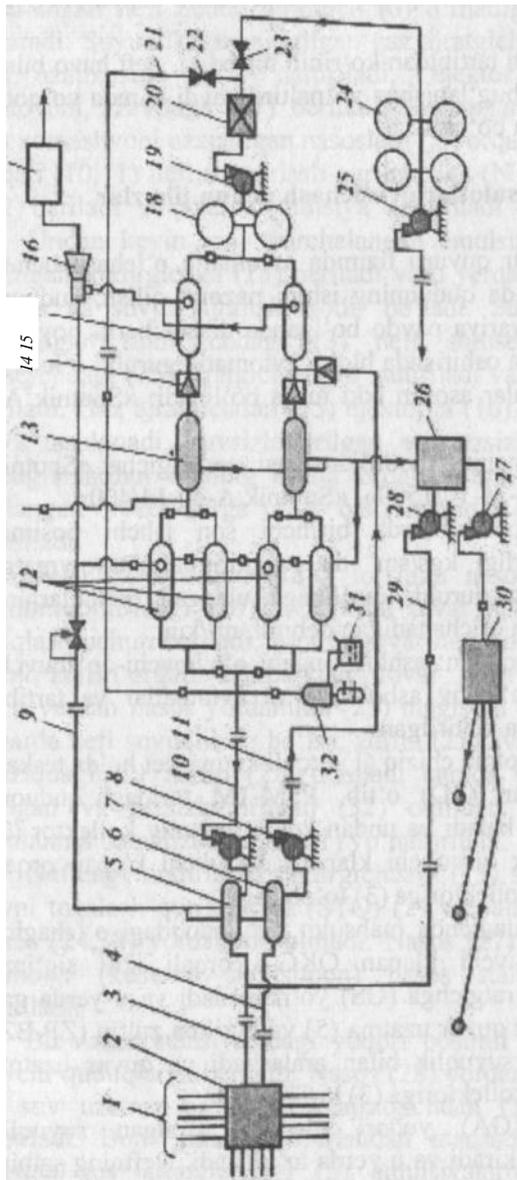

14 15
16
17
18
19
20
21
22
23
24
25
26
27
28
29
30
31
32

JZ

71 & so

beruvchi quvur uzatmalar; 12-ajratgichlar-qizdirgichlar; 13-tindirgich; 14-shtuser; 15-ajratgich; 16-ejektor; 17-gazni qayta ishlovchi zavod (QIZ); 18-germetiklangan rezervuar; 19-nasos; 20-ATC>'Q (Rubin 2); 21-neft chizigM; 22,23-zulfin; 24-tovar rezervuari; 25,27,28-nasoslar; 26-suvni tozalash qurilmasi (STQ); 27,28-nasos; 29-suv uzatmasi; 30-BSHNS; 31-kanalizatsiya; 32-suvsizlantirgich va tuzsizlantirgich.

Ajratgichda bosim ko‘tariladi va ajratgichdan suyuqlik sarf o‘lchagich TOR-1 orqali siqilishni boshlaydi. Suyuqlikning pastki sathi- aa yetib borganda (BZ) burilma zulfini ochadi ajratgichda bosim pasayadi va pastki sig‘imda qaytadan suyuqlikning to‘planishini yangi sikli boshlanadi.

Quduqning o‘lchanadigan debiti (m^3 da) boshqaruv blokining elektr magnitli hisoblagichida qayd qilinadi va blokka signallar TOR-1 hisoblagichidan kirib keladi.

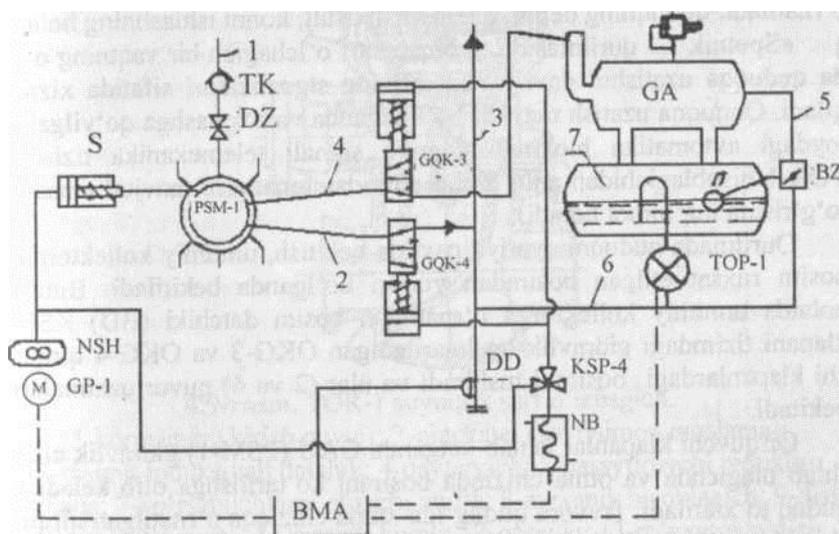

4.8- rasm. «Sputnik-A» avtomatik guruhli o‘lchov qurilmasining prinsipial sxemasi:

1-otma chiziqdagi quduq mahsuloti; 2-umumiy kollektor; 3-yig‘imsh kollektori; 4-gidravlik qirquvchi klapani o‘lchangan quduq mahsulotini berish; 5-gaz uzatma quvuri; 6-quvur uzatma; 7-pastki rezervuar. TK(KO)-teskari klapan; DZ(ZD) - drosellash zulfini; GSA(GS)- gidrosiklonli ajratgich; GQK(OKG)-gidravlik qirquvchi klapan; BZ(PZ)-burilma zulfini; TOR-1 - suyuqlik sarf o‘lchagich; P(P)-po‘kak; GYU(GP-1)-gidravlik yuritma; BD(DD)-bosim datchigi; GAU(PSM-1)- gidravlik almashlab ulagich (pereklyuchatel); QAU(KSP-4)-quduqni qayta almashlab ulaydigan klapani; QB (NV)-qizdirish bloki; MAB(BMA)-manifold agregati bloki; I(I)-indikatsiya.

Quduqning mahsulotini oMchashda almashlab qo'shish ishlari boshqaruv blokidan davriy ravishda amalga oshiriladi. OMchash davrini davom etish davri vaqt relesi qurilmasi yordamida aniqlanadi. Vaqt relesi ishga qo'shilganda gidravlik yuritma (GYU-1) ishlaydi va gidravlik boshqaruv tizimida bosim ko'tariladi. Gidravlik yuritmaning (GYU-1) bosimi ta'sirida gidravlik silindrning PSM-1 almashlab qo'shiladi va buralma quvurni almashlab qo'shgichini ishga tushiradi hamda oMchashga navbatdagi quduq qo'shiladi.

O'lchashni davom etish vaqti aniq sharoitdan kelib chiqqan holda o'rnatiladi: quduqning debiti, qazib olish usuli, konni ishlashning holati.

«Sputnik A» qurilmasida turbinali sarf o'lchagich bir vaqtning o'zi- da quduqqa uzatishni davriy nazoratining signalizatori sifatida xizmat qiladi. Quduqqa uzatish mavjud boMmaganda va oMchashga qo'yilganda joydagi avtomatika blokidan avariya signali telemexanika tizimiga TOR-1 hisoblagichidan aniq oraliq davrida signallarni mavjud emasligi to'g'risida ma'lumot beradi.

Qurilmada quduqni avariya paytida bekitish, umumiy kollektordagi bosim ruxsat etilgan bosimdan yuqori boMganda bekitiladi. Bunday holatda umumiy kollektorga oMnatilgan bosim datchiki (BD) KSP-4 klapani tizimdagi gidravlik boshqariladigan OKG-3 va OKG-4 qirquvchi klapanlardagi bosimni tushiradi va ular (2 va 4) quvur uzatmalarni bekitadi.

Qirquvchi klapanlar ishlab ketganda GAU (PSM-1) gidravlik almashlab ulagichda va otma chiziqda bosimni ko'tarilishga olib keladi va quduq to'xtatiladi: favvora quduqMda-otma chiziqqa o'rnatilgan qirquvchi klapanlarning hisobiga; nasosli quduqlarda - elektr yuritmani ajratish hisobiga.

«Sputnik B» turidagi qurilmada ham quduq mahsulotlarini oMchash xuddi yuqoridagi tartibda olib boriladi. Ularni belgilanish modifikatsiya quyidagicha: «Sputnik B-40-14/400», «Sputnik B-40-24/400». Birinchi modifikatsiya 14 ta quduq uchun, ikkinchisi esa 24 ta quduq uchun moMjallangan.

«Sputnik A»ning «Sputnik B»dan farqi quyidagicha: suvlangan va suvlanmagan quduq mahsulotlarini alohida yigMshning imkoniyati, undagi suvning tarkibini aniqlash mumkinligi, gazning miqdorini oMchash hamda kimyoviy reagentlarni va rezinali sharlarni neftning oqimiga va qabuliga dozirovka qilishning mumkinligi, otma chiziqda mahsulotni parafinsizlantirishni amalga oshirish imkoniyati.

Kam debitli quduqlarning mahsulotini oMchashda ko'proq quyidagi turdagi qurilmalar o'z o'rnini topgan: BIUS-40 (quduq mahsulotini oMchaydigan quduq qurilmasi); «Sputnik AMK-40-8-7,5»; ASMA; ASMA-SP-40-8-20; ASMA-T; «Mikron» va boshqa.

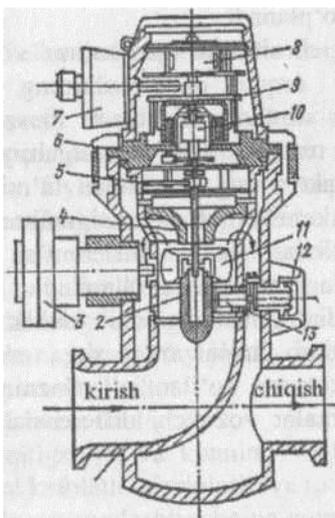

4.9- rasm. TOR-1 suyuqlik saif oMchagich.

1-korpusning kirish quvuri; 2-obtekatel (suyrisimon moslama);
3-magnit induksiyali datchik; 4-qaytargich; 5-pasaytiruvchi reduktor;
6-chana; 7-ko'rsatgichlarni oluvchi mufta; 8-mexanik hisoblagich; 9-disk;
10-magnitli mufta; 11-qanotli kurak; 12-qopqoq; 13-ro'yxatga olgich.

BIUS-40 turidagi qurilma to'rtta modifikatsiyada ishlab chiqariladi: BIUS-40-50, BIUS-40-2-100, BIUS-40-4-1001ar bir, ikki, uch va to'rtta quduqlarga qo'shishga moMjallangan. BIUS-40 qurilmasi texnologik blokdan va boshqaruv blokidan tashkil topgan.

Suyuqlikning sarfi sarf oMchagich TOR-1 yordamida oMchanadi (4.9-rasm), u xom ajratilgan neftning ishi uchun moMjallangan. U suyuqlikni quvurli hisoblagichidan va indikatsiya blokidan tashkil topgan boMib, ko'rsatgichlarni joyida aniqlaydi va uni masofaga uzatadi.

Hisoblagichning ta'sir etish tartibi oqib o'tuvchi suyuqlik oqimini ta'sirida qanotchalarini aylanish sonini oMchashga asoslangan. Qanotchalarining va korpusning oMchamlari shunday tanlanganki, qanotchalarining aylanishlar soni o'tuvchi suyuqlikni hajmiga proporsional boMadi.

Suyuqlik oqimi flanesning teshiklari orqali sarf oMchash korpusiga to'planadi. Tik o'rnatilgan qisqa quvurga qanotchalar joylashtiriladi. Suyuqlik suyrasimon moslamaga (obtekatelga) yaqinlashadi, qanotchalarining kuragiga tushadi va uni aylantiradi. Qanotchalardan o'tib, suyuqlik koaksial joylashgan qisqa quvur bo'ylab pastga yo'naltiriladi va datchikka chiqishga to'planadi.

Suyuqlikni hisoblagich orqali o'tgan hajmni vizual aniqlash uchun sekinlatuvchi reduktor orqali qanotchalarining valini aylanishini hisoblash mexanizmiga uzatadi. Hisoblash mexanizmining strelkasi o'qiga ikkita o'zgarmas magnitli disk o'rnatilgan, ya'ni har bir 0.05m^3 suyuqlik o'tganda kontaktlarning qo'shilishi ta'minlanadi. Kontaktla- shuv haqidagi ma'lumot kabel orqali elektr signali orqali uzatiladi.

Gazning sarfini oMchash uchun differensial manometrlar bilan birgalikda kamerali diagrammalar qo'Mlaniladi. Ishlash tartibi gaz uzatmasida oMchash diafragmalari yoki kichik o'tish kesimlisini o'matish evaziga bosimni farqini oMchashga asoslangan. Kamerali diafragmalar konlarda ko'proq qo'Mlaniladi. Gazning sarfini to'xtovsiz oMchash uchun diafragmalar yozuvchi differensial manometrlar bilan jihozlangan.

V bob. NEFT, NEFT MAHSULOTLARINI VA GAZNI TASHISH

5.1. Neft va neft mahsulotlarini tashish

Hozirgi vaqtda neft va neft mahsulotlarini» tashishda quyidagi asosiy turdagi transport lard an: quvur uzatmalar, suv, temir yo‘l va avtomobillardan kengroq foydalaniladi. Bu transportlarning ichida eng yuqori iqtisodiy samaradorli tizim quvur uzatmalar hisoblanadi.

Bunday turdagi neft va neft mahsulotlarini» tashiydigan transportlarning afzalliklariga quyidagilar mansubdir:

- tashish xarajatlarining kamligi;
- quvur uzatmalarni har qanday joyda qurish va masofaga yo‘nal- tirish imkoniyatining mavjudligi;
- xizmat ko‘rsatishni soddaligi;
- ob-havo sharoitiga, yil va kunning vaqtiga bog‘liq bo‘lmagan holda iste‘molchilarni kafolatli ta‘minlashi va to‘xtovsiz ishlashi;
- yuqori darajada avtomatlashtirishning mumkinligi;
- neft va neft mahsulotlarini tashishda yo‘qotilishlarni kamligi va hokazo.

Quvur uzatmalar orqali mahsulotlar tashilganda quyidagi kamchi-liklar mavjud bo‘ladi:

- magistral quvur uzatmalarni qurilishiga dastlabki xarajatlar ko‘p sarflanadi;
- energiya tashuvchilarni miqdoriy sortlarini chegaralanganligi.

Magistral quvur uzatmalar quyidagi asosiy ko‘rsatkichlar bilan tavsiflanadi: uzunligi, diametri, o‘tkazish imkoniyati va qayta haydab beruvchi stansiyalarning mavjudligi. Zamonaviy magistral quvur uzatmalar o‘n minglab kilometr masofalarga mahsulotlarni yetkazib beradi va mustaqil tashkilot tarkibiga kiradi, oraliqdagi qayta uzatuvchi nasos stansiyalari va bosh jamlanma jihozlari hamda kerakli qo‘yib beruvchi stansiyalar va yordamchi inshootlar bilan ta‘minlanadi.

Neft-mahsulotlari uzoq masofaga tashilganda quvur uzatmalarda katta qiymatdagi gidravlik qarshiliklar paydo bo‘ladi. Tashiladigan neft mahsulotlarining hajmiga bog‘liq bo‘lgan holda quvur uzatmalar uzunligi bo‘yicha bir nechta qayta haydovchi NSlari quriladi. Quvur

uzatmalar orqali neft va neft mahsulotlari tashilganda kecha-kunduz to'xtovsiz ish bilan ta'minlanadi va iqtisodiy samaradorligi yuqori bo'ladi. Quvur uzatmalar asosan 1960-1980-yillarda ko'proq qurilgan.

Masalan, neft mahsulotlari Rossiya davlatining «Transneft» aksionerlik kompaniyasiga to'g'ri keladi. Kompaniyaning tarkibiga o'nlab neft uzatuvchi korxonalar kiradi.

Neft uzatmalar ichki, mahalliy va magistral turlarga bo'linadi. Konda joylashgan ichki neft uzatmalariga kondagi uzatmalar, Neft baza- sidagi - baza ichidagi, neftni qayta ishlash zavodlari kirib ular - zavod ichidagi neft uzatmalar deb ataladi. Mahalliy neft uzatmalari bir-biri bilan har xil obyektlarni biriktiradi. Masalan, neft konining bosh inshooti, neft uzatmaning bosh stansiyasi yoki qo'yish punkti bilan birlashtiriladi.

Magistral neft uzatmalarga uzunligi 50 kilometrdan katta bo'lgan quvur uzatmalari mansub bo'lib, diametri 219 mm.dan 1220 mm.gacha bo'ladi. Ular neft qazib olinadigan hududdan iste'mol qilish joyigacha yoki neftni eksport qilish joyigacha tashib keltiradi.

Magistral neft uzatmalarining asosiy obyektlariga uzatuvchi (haydovchi) quvur uzatmalar, bosh va oraliqda joylashgan neftni qayta haydab beruvchi stansiyalar, oxirgi punkt va chiziqli inshootlar kiradi.

Keltiruvchi quvur uzatmalar neft qazib olinadigan obyektning magistral neft uzatmaning bosh inshooti bilan biriktiradi. Bosh neftni qayta haydovchi stansiya kundan haydaladigan neftni qabul qiladi, neftni o'lchab hisobga oladi va magistral neft uzatmaga haydab beradi.

Oraliqdagi neftni qayta haydovchi stansiya neftni haydashda ichki ishqalanishga sarflangan energiyalarni to'ldiradi va qayta haydalinini ta'minlab beradi. Amalda oraliq stansiyalar magistral quvur uzatmaning har 50-100km oralig'iga joylashtiriladi. Bosh va oraliq neftni qayta haydash stansiyalarida ta'mirlash, elektr energiya, suv va issiqlik bilan ta'minlaydigan obyektlar joylashtiriladi.

Eng so'nggi magistral neft uzatma neftni qayta ishlash zavodlari (NQIZ) yoki qayta qurish punktlari (neft bazalari, dengiz yoki neftni qo'yuvchi stansiyalar) hisoblanadi.

Magistral neft uzatmalarining chiziqli inshootlariga quyidagilar mansubdir:

- quvur uzatmaning chiziqli qismi;
- bekitadigan armatura;
- daryo va yo'lardan o'tish joylari;
- elektr uzatmalar va aloqa chizig'i;

- korroziyadan himoyalash katod va protektorli stansiyalar.

Neft va neft mahsulotlarini qayta haydash doimiy va tranzitli turlarga ajratiladi. Neft va neft mahsulotlari stansiyalar tizimi orqali haydalganda oraliqdagi qayta haydovchi neft stansiyasining rezervuarlariga to'planadi. Uni to'ldirgandan keyin esa mahsulot navbatdagi stansiyaga haydaladi. Bunday holatlarda oraliq nasos stansiyalarida bir nechta rezervuarlar mavjud bo'lgan, neft va neft mahsulotlarini haydash to'xtovsiz olib boriladi. Bunda bir rezervuarga mahsulot to'planadi, boshqa rezervuardan mahsulot magistral quvur uzatmaga haydaladi. Tranzit tizimida rezervuar orqali yoki nasosdan nasosga amalga oshiriladi. Rezervuar orqali mahsulotlarni haydash amalga oshirilganda oldingi nasos stansiyasidan keyingi nasos stansiyasining rezervuariga to'planadi va u yerda neftdan gaz va suv ajratiladi.

Mahsulotlar nasosdan nasosga uzatilganda navbatdagi nasos stansiyasining qabul qilish joyiga to'planadi.

Mahsulotlarni nasosdan nasosga haydash mukammal tejamkor bo'lgan, uning maksimal germetikligi ta'minlanadi va rezervuarlardan yengil uglevodorodlarning bug'lanib ketishining oldi olinadi. Mahsulotlar nasosdan nasosga tranzit haydalganda oraliq stansiyalarning rezervuarlaridan avariya paytida foydalaniladi. Hozirgi vaqtda rezervuarlar orqali mahsulotlarni haydash qo'llanilmaydi.

Quvur uzatmalar orqali yuqori qovushqoqlikka ega bo'lgan neftni amaldagi usullarda haydash qiyinchilik tug'diradi.

Shuning uchun haydashning yangi usullari ishlab chiqilgan:

- qo'shimchalar (eritgichlar) qo'shib haydash;
- neftni oldindan qizdirib haydash;
- oraliq masofalarda yig'ib haydash.

Neftni haydashning eng yaxshi va samara usullaridan biri uglevodorodli eritgichlarni qo'llash hisoblanadi. Uglevodorod qo'shimchali yengil neft, gaz kondensat va hokazolar qo'llanilishi mumkin. Eritgichlar (suyultirgichlar) yuqori qovushqoqli neftga aralashtirilganda neftning qovushqoqligini va qotish haroratini pasaytiradi.

Yuqori qovushqoqli neftni tashishning keng qo'llaniladigan usuli uni qizdirish hisoblanadi. Magistral quvur uzatmalar orqali neft harakatlenganda atrof-muhit bilan issiqlik almashinuvi natijasida soviydi. Shuning uchun uni yana qaytadan qizdirishga to'g'ri keladi. Shunga bog'liq holda magistral quvur uzatmaning har 50-100 km oralig'ida neftni isitib beruvchi stansiyalar quriladi.

Hozirgi paytda 50 tadan ko'p magistral quvur uzatmalarda neft isitib berilib ishlatilmoqda. Bunday neft magistral quvur uzatmasiga «Uzen-Gurev-Kuybeshev» tizimini misol keltirish mumkin. Quvurning uzunligi 1500km, diametri 1020 mm. Shu magistral quvur uzatma orqali yuqori qovushqoqli neft haydaladi. Bu magistral quvur uzatmada har 50km oraliqda isitish pechlar qurilgan, 100km oraliqlarda esa-oraliq nasos stansiyalari qurilgan.

Yuqori qovushqoqli neft reologik xossalarini yaxshilash maxsus ishlangan dispersli qo'shilmalar (prisadka) orqali amalga oshiriladi. Yuqori qovushqoqli neftlar uchun (tarkibida parafin ko'p bo'Mganda) samarali depressator sifatida polimerli sirt faol qo'shilmali DN-1 ishlatiladi. «Pazamins» qo'shilmasi chet davlatda ishlab chiqariladi. P Qo'shilma 0,02+0,15% miqdorda neftga qo'shiladi.

Neft va neft mahsulotlari magistral quvur uzatmalar orqali mahalliy avtomatik vositalar yoki oraliq masofadan boshqariladi. Magistral quvur uzatmalarni o'z vaqtida va sifatli nazorat qilish, xizmat qilish va ta'mirlash ishlarini amalga oshirish uchun bir nechta uchastkalarga ajratiladi. Har bir uchastkada nasos stansiyasi va aylanib nazorat qiluvchilar mavjud bo'Madi, o'ziga birlashtirilgan uchastkada quvur uzatmalarni ishini nazorat qiladi. Eng so'nggi davrlarda magistral quvur uzatmalarning nazorat qilish vertolyotlar yoki yengil uchuvchi vositalar yordamida amalga oshiriladi.

Mahalliy sharoitga bog'Miq holda har bir nasos stansiyada ta'mirlash brigadalari bo'Madi.

5.2. Neft mahsulotlarini quvur uzatmalar orqali tashish

Neft sanoatida quvur uzatma orqali tashish deganda uzoq masofaga neft va neft mahsulotlarini quvur orqali uzatishga aytiladi. Magistral quvur uzatmalarga haydaladigan suvuqliklarga bog'Miq holda: neftni haydashga - neft uzatmalar; suyuq neft mahsulotlarini (benzin, mazut, kerosin, dizel yoqilg'Msi) qayta uzatishga neft mahsulotlari uzatmasi deb ataladi. Bir xil turdagi neft mahsulotlarini uzatishdagi atamalarga- «benzin uzatmalari», «kerosin uzatmalari», «mazut uzatmalari» va hokazolarga bo'Minadi.

Magistral neft va neft mahsulotlarini uzatmasi qurilish normasi va qoidasiga muvofiq 1400 mm.li diametrgacha quriladi va bosim ko'rsatkichi 10 MPa.dan yuqori. Magistral quvurlar orqali neft va neft mahsulotlarini qazib olish tumanidan, ishlab chiqarish yoki saqlash

joyigacha, iste'mol-neft bazasigacha, qo'yish punktigacha va alohida sanoat korxonasigacha tashib yetkazib beriladi.

Magistral neft va neft mahsulotlarining uzatmasi quvurlarning diametri bo'yicha to'rtta sinfga bo'linadi.

I sinfga - diametri 1400-1000 mm quvur uzatmalar kiradi;

II sinfga - diametri 1000-500 mm quvur uzatmalar kiradi;

III sinfga - diametri 500-300 mm quvur uzatmalar kiradi;

IV sinfga-diametri 300mm.dan kichik diametrli quvur uzatmalar kiradi.

Magistral quvur uzatmalar ishlash shartiga va payvandli birikmalarining nazoratiga muvofiq (neft uzatmalari, neft mahsulotlari uzatmalari va gaz uzatmalari) quyidagicha toifaga bo'linadi. V-va I toifadagi magistral quvur uzatmalar trassada $R_{sinov} = 1,25 R_{ishchi}$ bosimda gidravlik sinovdan o'tkaziladi, qolganlari oldindan sinalmaydi.

Ma'mumki, magistral quvur uzatmalar har xil mahalliy joylardan o'tganligi uchun tavsiloti ularni ishlatish shartiga ta'sir qiladi. Shuning uchun ishlatish sharti, ishonchligi va mustahkamligi bo'yicha toifalarga bo'linadi. Magistral quvur uzatmalar (MQU)-yotqizilish diametri bo'yicha 700mm.dan kichik bo'Msa - IV toifaga, esa 700mm va undan katta bo'Msa III kategoriyaga bo'linadi.

Zamonaviy magistral quvur uzatmalarining diametri 1000mm va undan ortiq bo'Msa, mustaqil tashish korxonalariga mansub bo'Madi, kompleks jihozlangan bosh inshoot, qayta uzatuvchi yuqori quvvatli oraliq nasos stansiyalari hamda hamma kerakli ishlab chiqarish va yordamchi qo'yuvchi stansiyalariga ega bo'Mishi kerak.

Har xil toifadagi gaz uzatmalarining ishlash sharti bo'yicha koeffitsiyentlari

5.1-jadval

Magistral quvur uzatmalarining toifasi va ularning uchastkasi	Quvur uzatmalarining mustahkamlik hisobi bo'yicha ishlash sharti koeffitsiyentlari	Fizik usulda nazorat qilishda bo'Mgan payvandli birikma montaji soni % da
V	0,6	100
I	0,75	100
II	0,75	100
III	0,90	100
IV	0,90	<20

Magistral quvur uzatmalar katta miqdordagi uzatish imkoniyatiga, ya'ni 50 mln.tonnadan ko'p neftni yetkazib berishni ta'minlash kerak.

Tyumen viloyatida neft konining ochilishi bilan bog'liq holda janubiy Mangishlakda Shamm-Tyumen quvur uzatmasining diametri 520 mm.li va uzunligi 410 km, Ust-Balik diametri 1020 mm, uzunligi 1000 km bo'lgan bir qator neft uzatma magistral quvurlari qurib ishga qo'shildi.

Quvurli uzatmalarni dunyodagi eng ulkan «Do'stlik» neft uzatmasi, ya'ni Tatariston va Kuybeshev viloyatidagi neft zavodlari bilan Chexoslovakiya, Vengriya, Polsha va Germaniya davlatlarini birlashtiradi. «Do'stlik» neft uzatmasining uzunligi 10000 km.dan kattadir.

Zamonaviy neft va neft mahsulotlari uzatmasini loyihalashtirishda bir butun kompleks inshootlar quriladi, neft va neft mahsulotlarini qabul qilingan rejim sxemasida quvur uzatma ishini ta'minlashdir.

Neft mahsulotlari uzatmasining texnologik sxemasi, masofaning trassa tasnifini va boshqa shartlarini tayinlashga bog'liqdir. Neft va neft mahsulotlarining uzatmasi o'zining qurilmasi bo'yicha quvur uzatma va nasos stansiyasidan iborat bo'lib, quvur uzatma trassasi bo'ylab joylashtiriladi.

Magistral neft uzatmasining asosiy inshootlariga quyidagilar kiradi: bosh mahsulotni qayta uzatuvchi stansiya, neft yoki neft mahsulotlari to'planadigan rezervuar, neft haydaladigan quvur uzatma, neft koniga yotqizilgan quvur uzatma, neft mahsulotlarini neftni qayta ishlovchi zavodlariga yetkazuvchi quvur uzatmasi, oraliq-qayta uzatuvchi stansiyalar, neft va neft mahsulotlarini harakatini davom ettirishni ta'minlovchi quvur uzatma, oxirgi punkt - neft bazasi, iste'molchiga yetkazuvchi quvur uzatma, ta'minlovchilarning uyi, avariya-ta'mirlash punktlari, tizimli va aloqa stansiyasining qurilmasi, korroziyaga qarshi himoya qurilmasi hamda yordamchi inshootlar kiradi (5.1-rasm).

Amaliyotda qayta haydash prinsipi bo'yicha ikki tizimli stansiya va tranzit nasos stansiyalari mavjud.

Podstansiya sxemasi neft yoki neft mahsulotlarini oraliq qayta uzatuvchi stansiyalardan rezervuarga to'planishi va uni to'ldirishi, undan keyin neft va neft mahsulotlarini qayta haydovchi-navbatdagi stansiya uzatilishidir. Quvurli uzatmani ishini to'xtovsizligini ta'minlash uchun rezervuarlar soni ikkitadan kam emas, shundan birinchi rezervuarga haydab yig'ildi, ikkinchi rezervuardan esa quvurli uzatmaga neft yoki neft mahsulotlari haydaladi.

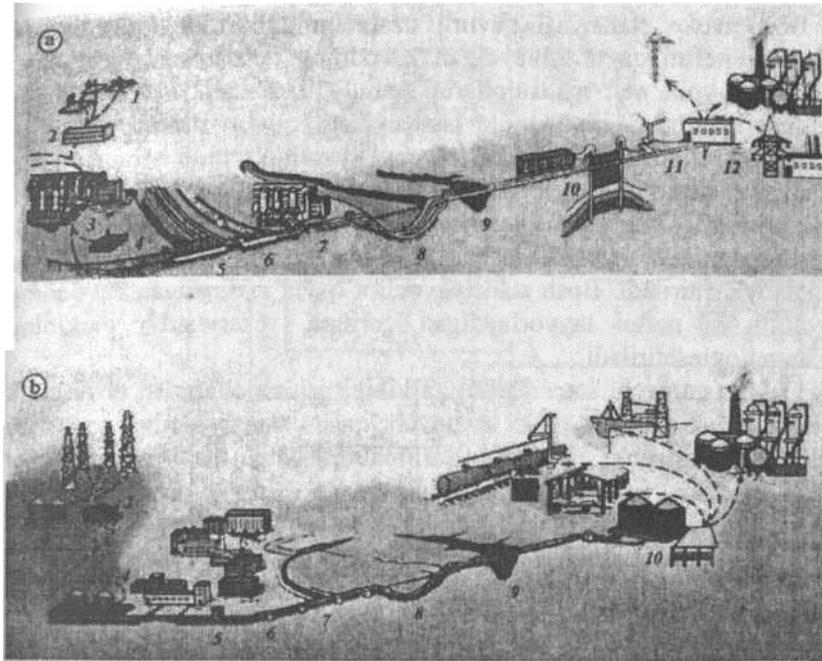

5.1- rasm. Magistral gaz uzatmalarining va neft uzatmalarining sxemasi: a) 1-kon; 2-gazyig'uv punkti; 3-tozalash qurilmali bosh KS; 4-gaz taqsimlash stansiyasidan chiqish; 5; 6-temir yo'l va shassi yo'li orqali o'tish oraliq KS; 8; 9-daryo va jarlik orqali o'tish; 10-yer osti gaz ombori; 11-katodli himoya stansiyasi; 12-so'nggi gaz taqsimlash stansiyasi. b) a) 1-kon; 2-neft yig'uv punkti; 3-keltiruvchi quvur uzatmalar; 4-bosh inshoot; 5-qirg'ichni tushirish tuguni; 6-chiziqli quduq; 7-temiryo'l tagidan o'tish; 8-daryo tagidan o'tish; 9-ko'prik usti jarlik orqali o'tish; 10- so'nggi taqsimlash punkti.

Hozirgi vaqtda asosan uzatishda tranzitli sxema qo'llaniladi. Nasosdan nasosga haydash tugallangan va samarali tizim hisoblanadi, bunda tizimning maksimal germetikligini ta'minlash va oraliq rezervuarlarida parlanishga va oqishga yo'l qo'ymaslik kerak.

Qayta uzatuvchi agregatlarning eng samarali jihozi markazdan qochma nasos bo'lib, oson sinxronizatsiya va avtomatik boshqaruvni amalga oshirish mumkin. Porshenli nasoslar qo'llanilganda bosimni juda ham ko'tarilib ketishini va ko'p buzilishni oldini olishda oldindan himoyalovchi klapanlar o'rnatiladi.

Bosh nasos stansiyasi quvurli uzatmaning boshida loyihalanadi, neft koni neftni qayta ishlaydigan zavodning uchastkasida joylashtiriladi, neft yoki neft mahsulotlarini qabul qiladi hamda ularni quvur uzatmalariga haydaydi. Oraliq stansiyalari quvur uzatma uzunligi bo'ylab joylashtiriladi, suyuqliklarni qayta uzatib ko'tarib beradi. Oraliq stansiyalar bosimni bir xil taqsimlanishida bir xil oraliq masofada joylashtiriladi. Oraliq stansiyalari iqtisodiy samaradorlik jihatidan aholi punktiga, temir yoM va yo'l shassisi, elektr va suv ta'minoti manbalariga yaqin joylashtiriladi. Bosh stansiya-neftni qayta ishlaydigan zavodning maydoni va neftni tayyorlaydigan qurilma, rezervuarlar parkining yaqiniga joylashtiriladi.

Qayta uzatuvchi stansiyaning tarkibiga ishlab chiqarish texnologik inshootlaridan tashqari qayta uzatuvchi nasos stansiyasining rezervuar parki, tirnagich yoki ajratuvchi qurilmalarni ishga tushiruvchi, filtrlar uchun qurilma hamda oqova va oldindan himoya tizimidan oqib keluvchi suyuqliklarni qabul qiluvchi rezervuarlar kiradi. Maydonda texnologik inshootlardan tashqari ishlab chiqarish yordamchi obyektlar, suv ta'minoti, kanalizatsiya va elektr ta'minoti hamda ma'muriy xo'jalik bo'limi kiradi.

Bu texnologik quvur uzatma tizimi yordamida quyidagi operatsiyalarni amalga oshirish mumkin: rezervuarga neftni qabul qilish va navbatdagi stansiyasiga kerakli bosimda yetkazib berish; magistral neft uzatmasidan qabul qilib olish va uni stansiyaning to'xtatmasidan kirishga qo'yish; avtomatik holda navbatdagi oraliq stansiyasiga uzatish; kutilmaganda qayta uzatish, bosim ko'tarilib ketganda neftli tizimdan rezervuarga to'kish, ichki parklarga qayta uzatish, yuvuvchi boshchalar orqali parafin va rezervuarlarni tozalash uchun neftni uzatish kabi jarayonlar amalga oshiriladi.

Asosiy magistral nasoslar bosh yoki oraliq stansiyalarining rezervuarlariga o'rnatilishi bilan birgalikda sinxron to'sinli nasoslar ham ishlatishga qo'shiladi, ya'ni nasosga kirishda to'sin paydo qilishga mo'ljallangan, neft va neft mahsulotlari bug'ining elastik ta'sirini salbiy holatlarini oldini oladi. Nasoslar alohida binolarga joylashtiriladi va to'sin bilan ajratiladi.

5.2- rasmda oraliq stansiyasining texnologik sxemasi tasvirlangan bo'lib va magistral neft uzatmaning diametri 1220 mm. Bu stansiyaning tarkibiga ham bosh stansiya kabi bir nechta qismlar kiradi.

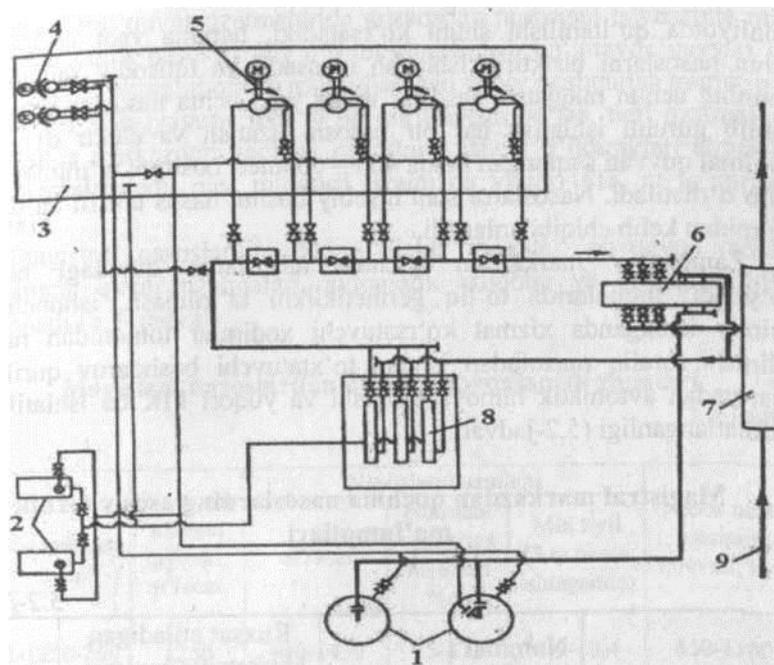

5.2- rasm. Oraliq nasos stansiyasining texnologik sxemasi:
 1-RVS rezervuari; 2-botma nasosli yig'ma rezervuarlar; 3-nasos stansiyasining binosi; 4-nasos agregatining to'sini; 5-asosiy nasos agregatlari; 6-boshqaruv bloki xonasi; 7-bloklarni ishga qo'shish va ishdan to'xtatish maydonchasi; 8-loyqalami tutuvchi filtrlar maydonchasi; 9-1220 mm.li bosh magistral neft uzatma.

Neftni qayta uzatuvchi nasos stansiyalari asosiy hamda yordamchi jihozlar bilan ta'minlanadi. Asosiy jihozlarga nasos stansiyasi mansub bo'lib (nasoslar va dvigatellar komplekti), neft va neft mahsulotlarini magistral quvur uzatmaga uzatishni amalga oshiradi, yordamchi jihozlarga-asosiy agregatlarga xizmat ko'rsatiladi. Masalan: suv va yoqilg'i nasoslari, kompressorlar va boshqa havo bilan ta'minlash qurilmalari, tizimni moylash uchun xizmat qiluvchi yog' ta'minlovchi qurilma, shamollatgichlar, ta'minlovchi baklar, issiqlik almashtirgichlar va boshqalar kiradi (5.2-rasm).

Nasosning asosiy turi markazdan qochma nasos bo'lib, nabori 200 metrdan yuqori, uzatish imkoniyati 10000 - 12000 m³/soat. Hisobi va

amaliyotda qo'llanilishi shuni ko'rsatadiki, hamma vaqt ikkita yoki uchta nasoslarni biriktirib ishlatish maqsadli va iqtisodiy samaralidir. Shuning uchun magistral nasoslar ikkita yoki uchta nasoslar ketma-ket ulanib guruhli ishlatish har bir nasosni uzatish va elektr dvigatelni minimal quvvati saqlangan holda 400 - 600metr bosimni ta'minlaydigan qilib o'rnatiladi. Nasoslarni soni hisobiy bosim, nasos tavsifi va uzatish rejimidan kelib chiqib tanlanadi.

Zamonaviy markazdan qochma nasoslarga quyidagi talablar qo'yiladi: tugunlarida toMiq germetiklikni ta'minlash, ishonchli va doimiy ishlaganda xizmat ko'rsatuvchi xodimlar tomonidan nazorat qilinishi, oraliq masofadan ishdan to'xtatuvchi boshqaruv qurilmasi, avariya avtomatik himoya qilinishi va yuqori FIK da ishlatilishini kafolatlanganligi (5.2-jadval).

Magistral markazdan qochma nasoslarning asosiy texnik ma'lumotlari

5.2-jadval

Nasos markasi	Nominal uzatma qiymati, m /soat.	Napor, metr	Ruxsat etiladigan kavitatsiya zaxirasidan yuqori elastik bug'ga to'yinish, m. suv. ustuni.	FIK, %
NM-1250-260	1 250	260	20	84
NM-1800-240	1 800	240	25	85
NM-2200-230	2 200	230	28	86
NM-2500-230	2 500	230	32	86
NM-3000-220	3 300	220	36	86
NM-3600-230	3 600	230	40	87
NM-5000-210	5 000	210	42	88
NM-7000-210	7 000	210	52	89
NM-10000-210	10 000	210	65	89

Magistral quvur uzatmalarida «nasosdan nasosga» haydashda markazdan qochma nasoslarning o‘mini almashtirib bo‘lmaydi, qaysiki nasos ishchi g‘ildiragini qirqib mos keladigan napor boshqarish mumkin.

Nasos stansiyalarni soni to‘liq qurilmagan bo‘lsa, neft uzatmalarni ishlatishda markazdan qochma nasoslarni ishchi g‘ildiraklari almashtirilib foydalaniladi, past miqdorli uzatmada yuqori FIK ni ta‘minlash mumkin.

Magistral nasoslar zavoddan elektr dvigatel, poydevor ramasi, yordamchi quvur uzatmalari, avtomatik asboblardan va boshqalar bilan jamlanadi (5.3-jadval).

Magistral nasoslardan optimal foydalanish zonalari

5.3-jadval

Nasos markasi	Nominal uzatma qiymati, m ³ /soat.	Nasoslarni uzatishi			Nasos uzatmasining quvati, kvt.
		m ³ /soat	Nominal uzatishga nisbatan %da	Mln.t/yil (3 ta nasos ishlaganda)	
NM-1250-260	1250	940-1430	75-115	6,9-10,4	850-1100
NM-1800-240	1800	1350-2070	75-120	10,0-15,1	1100-1400
NM-2200-230	2200	1760-2530	80-115	12,8-18,4	1350-1650
NM-2500-230	2500	1870-2850	75-115	13,5-20,8	1450-1850
NM-3000-220	3000	2400-3450	80-115	17,5-25,1	1800-2150
NM-3600-230	3600	2700-4150	75-115	19,7-30,3	2050-2650
NM-5000-210	5000	3800-5750	75-115	27,3-42,0	2600-3250
NM-7000-210	7000	5200-8000	75-115	37,9-58,4	3650-4600
M-10000-210	10000	7450-11450	75-115	54,3-83,3	5200-6600

To'sin nasoslari sifatida (magistral nasoslarga kirishda napor kerak) markazdan qochma NDvN va NDsN nasoslar qoMlaniladi (5.4-jadval).

Markazdan qochma magistral uzatmalar uchun sinxronli elektr dvigateli (SED) va asinxron (ATD) turidagi dvigatellar qoMlaniladi. Sinxron elektr dvigatelli konstruksiyasi bo'yicha portlashga xavfli hisoblanadi, shuning uchun u nasosdan alohida xonaga o'rnatiladi.

Asosiy agregatlar sifatida markazdan qochma NM-10000-21 nasos STD-sinxron elektr dvigatelli 6300kvt.li ochiq turdagi alohida xonaga o'rnatiladigan nasoslar qoMlaniladi.

To'sin nasoslarning texnik ma'lumotlari

5.4-jadval

Nasos markasi	Nominal uzatma qiymati, m ³ /soat.	Napor, metr	FIK, %	Nasos markasi	Nominal uzatma qiymati, m ³ /soat.	Napor, metr	FIK, %
8NDvN	600	35	79	20NDsN	2700	39	90
12NDsN	1000	24	85	22NDsN	3600	52	92
14NDsN	1260	37	87	32ND-8x1	3000	76	76
18NDsN	1980	34	91	24NDsN	4000	69	82

Bosimli uzatma tizimi bitta, ikkita va uchta ketma-ket ulangan nasoslar quvur uzatma tizimini ta'minlaydi.

Bosimli quvur uzatmadan eltuvchi quvurga neftni oqib o'tishini chetlashtirish uchun biriktiruvchi tugunlarga 4 ta teskari klapanlar oMnatilgan boMadi, boshqa nasoslarning ishini ta'minlaydi, har qanday nasosni qo'shish va ajratish hamda nasosni uzatishini pog'onali (bosqichli) boshqarish mumkin. Quvur uzatmaning to'g'ri uchastkasida teskari klapanidan keyin uzatmani oMchash uchun sarf oMchagichlar o'rnatiladi.

Nasos binosiga bosh mashina xonasidan tashqari (nasos va motor boMimi) yordamchi xonalar, moylovchi va sovutuvchi asosiy agregatlar, shamollatgichlar va nazorat xonasi joylashtiriladi.

Bosh nasos stansiyasi neft koni tumanida quriladi. Bosh nasos stansiyada kondan neftni qabul qilish va hisoblash punktlari, magistral quvur uzatmaga parafmdan tozalab haydovchi qurilmalar, taqsimlagichlar quriladi.

Rezervuarlar tik va gorizontal holatda qoMlaniladi hamda temir betonli ham boMadi. Ko‘pincha poMat rezervuarlar tik holatda o‘rnatiladi. Tik poMat rezervuarlar silindrik korpusdan iborat boMib, qalinligi 4 mm.dan 25 mm.gacha boMgan 1,5x6 m poMat listlar bir-biriga konus- simon va sferik shaklda payvandlanadi.

Rezervuarining pastki qismi ham payvandlanadi, bitum bilan ishlangan maxsus qumli yostiqqa o‘rnatiladi. Rezervuarining tubi markazdan chetki tomoniga qiya qilinadi, qaysiki mahsulotning tagida to‘plangan suvni chiqarib tashlash imkoniyatini beradi. Tik poMat rezervuarlar (TPQ) har xil hajmlarda konning bosh inshootlarida 1000 m³dan 10000 m³.gacha qoMlaniladi. Magistral quvur uzatmalarining tizimida TPR 50000m^J.gacha quriladi.

5.3. Neft va neft mahsulotlarining rezervuarlari va klassifikatsiyasi

Rezervuarlarning barqaror va ko‘chma idishlari har xil shaklda va oMchamlarda har xil materiallardan tayyorlanadi. Rezervuarlar neft yoki neft mahsulotini saqlaydigan eng muhim inshootlaridan biri boMib, u neft bazalarida, magistral neft uzatmalarida va neft mahsulotlarining uzatmalarida qoMlaniladi. Neft va neft mahsulotlarini saqlash amalda bir-biridan farq qiladi: nomenklatura bo‘yicha neft, och va to‘q rangdagi neft mahsulotlarini saqlashga boMinadi. Tayyorlash materialining turiga muvofiq metall va nometallga boMinadi. Metall rezervuarlar poMat va aluminiy materiallaridan tayyorlanadi.

Nometalli temir betonli va plastmassali har xil sintetik materialli rezervuarlar kiradi.

Bundan tashqari, rezervuarlar shakli bo‘yicha ham guruhlarga boMinadi: tik silindrik, gorizontal silindrik, tomchi shaklida va boshqa shakllarda.

Rezervuarlarni o‘rnatish shartiga muvofiq quyidagilarga boMinadi: rezervuarlarning tubini sathi tekislangan maydonga nisbatan yuqori joylashadi.

Yer osti rezervuari yer sathi ko‘rsatkichidan pastda o‘matiladi.

Rezervuarlar har xil hajmlarda 5m³dan-12000m³.gacha o‘matiladi.

Yengil bugManadigan suyuqliklar saqlanadigan rezervuarlar bir-biri bilan quvurlar orqali tutashtiriladi va tik holda (hajmi 50000m³.gacha) oʻrnatiladi. BugManishni kamaytirish uchun rezervuarlar gorizontol holda oʻrnatiladi. Yer osti rezervuarlarining maksimal hajmi chegaralanmagan boMadi, lekin maydoni 7000nr.dan oshib ketmaydi.

Tik va yotiq holdagi rezervuarlarni devorlarining oraligʻidagi masofa bir-biriga teng olinadi. Suzuvchi qopqoqli rezervuarlar uchun 0, 5d, 20 metrdan katta emas; barqaror qopqoqli va pontonli rezervuarlar uchun 0,65d ga, lekin 30 metrdan katta emas; barqaror qopqoqli va pontonsiz rezervuarlar uchun - 0,75d lekin 30 metrdan katta emas.

Yer osti rezervuarlarida bitta guruhda devorlaming oraligʻidagi masofa 1 metrdan kichik qabul qilinadi. Qoʻshni guruhdagi yaqin joylashgan yer usti rezervuarlari devorlari oraligʻidagi masofa 40 metr, yer osti rezervuarlarida esa 15 metr qabul qilinadi.

5.4. PoMat rezervuarlar

PoMat rezervuarlar shakli va texnologik qoMlanishiga muvofiq tik silindrlar: tomchi koʻrinishidagi; yotiq koʻrinishidagi (sisternalar). Oʻz vaqtida tik rezervuarlar past bosimli (atmosfera), pontonli rezervuarlar va sizuvchi qopqoqli rezervuarlarga boMinadi.

«Atmosfera» rezervuariarini gazli fazasidagi ichki bosim atmosfera bosimiga teng va 2000Pa (0,02 kgs/sm²)ni tashkil etadi. Bunday rezervuarlarga konusli va sferali qopqoqli qoplamalar mansubdir.

«Atmosfera» rezervuarlarida bugMari past elastik va kam bugManadigan neft mahsulotlari saqlanadi. Agarda bunday rezervuariarda yuqori elastik benzin, yengil bugManadigan neft mahsulotlari saqlansa, unda maxsus qoplamalar bilan jihozlanadi.

Yengil bugManadigan neft mahsulotlarini maxsus konstruksiyali rezervuarlarda saqlash samaralidir. Bu rezervuarlar suzuvchi qopqoqli va pontonli yoki yuqori bosimli, tomchi koʻrinishida 0,07 MPa (0,7 kgs/sm²) bosimli boMadi.

Yotiq holda rezervuarlarda koʻp turdagi neft mahsulotlarini saqlashda foydalaniladi, koʻpgina holatlarda sanoat va qishloq xoʻjaligi korxonalarida qoMlaniladi.

Rezervuarlarni asosiy oMchamlari-diametri va balandligi har xil boMishi mumkin, lekin qoMlanilgan material[^] sarfi kam boMishi kerak.

5.5. Pontonli, tomchi ko‘rinishidagi va yopiq rezervuarlar

Suzuvchi pontonli rezervuarlar yengil bug‘lanadigan neft va neft mahsulotlarini saqlash uchun mo‘ljallangan, shitli qoplamadan qurilgan. Ponton, suzuvchi qopqoq neft mahsulotlarini bug‘lanishini 4-5 marta kamaytiradi. Ponton-bu suzuvchi po‘kakli disk bo‘lib, suzuvchanligini ta‘minlaydi.

Ponton va rezervuarlarning devorini oralig‘da 100-300 mm masofa qoldiriladi, bunda devorning notikligi tufayli yopishib yoki tiqilib qolishining oldi olinadi. Germetik zatvor pontonni ajratib bo‘lmaydigan qismi hisoblanadi.

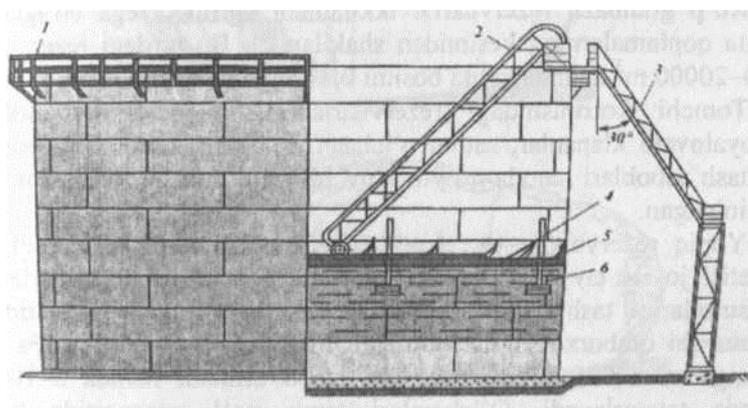

5.3- rasm. Suzuvchi qopqoqli rezervuar:

1-perila; 2-qo‘zg‘aluvchi narvon; 3-qo‘zg‘almaydigan narvon;
4- suzuvchi qopqoq; 5-zatvor; 6-tayanch ustun.

Suzuvchi qopqoqli rezervuarlar barqaror yopilmaga ega emas, bunda po‘lat listlar disk qopqoq vazifasini bajaradi. Diskni kontur bo‘ylab suzishini ta‘minlash uchun halqa bo‘ylab ponton joylashtiriladi. Qopqoq va devor oralig‘da katta germetik qirg‘ilgan listlardan bajarilgan, devorga richagli moslama bilan qisiladi.

Suzuvchi yopilma qopqoqni nazorat qilish va tozalash uchun maxsus aylanma narvon o‘rnatilgan. Suzuvchi qopqoqqa tushadigan yog‘m suvlari maxsus ariqchalar orqali kanalizatsiyaga tashlanadi. Suzuvchi qopqoq havo chiqaruvchi klapan bilan ta‘minlangan bo‘lib va rezervuarlarga neft haydalganda havo chiqarib yuboriladi.

Tomchi ko‘rinishidagi rezervuarlar yuqori elastikli bug‘lanadigan neft mahsulotlarini saqlashda qo‘llaniladi. Tik

ko'rinishidagi rezervuarlar 2000 pa ($0,02 \text{ kgs/sm}^2$, 0,2 m simob ustun) bosimga hisoblanadi. Rezervuar qoplamasi tomchi ko'rinishida, tanlanmaydigan sirt va sirt tortishish kuchi ta'sirida bo'Madi.

Tomchi ko'rinishidagi rezervuarlar gazli muhitda 0,04+0,2 MPa ichki bosimga hisoblanadi va vakuum 0,005 MPa yengil bugManadigan neft mahsulotlari sarfsiz saqlanadi hamda rezervuami toMdirgan bugMar atmosferaga chiqarib yuboriladi.

Qoplamalarni tayyorlash xususivatiga muvofiq ikkita turga bo'Minadi: silliq tomchi ko'rinishida va ko'p torsli (5.4-rasm).

Tomchi ko'rinishidagi rezervuarlarning hajmi 5000-6000 m² ichki bosimi 0,075 MPa ($0,75 \text{ kgs/sm}^2$).

Ko'p gumbazli rezervuarlar ikkilamchi egrilikka ega bo'Mgan bir nechta qoplamalarning kesimidan shakllanadi. Bu turdagi rezervuarlar 5000-20000 m³ hajmda, ichki bosimi 0,37 MPa.ga hisoblanadi.

Tomchi ko'rinishidagi rezervuarlar nafas olish va oldindan himoyalovchi klapanlar, sathni oMchash asboblari, harorat va bosimni oMchash asboblari hamda qo'yib oluvchi va to'kuvchi qurilmalar bilan ta'minlangan.

Yopiq rezervuarlar-tik shakldagi rezervuardan farqi zavodlardan o'rnatish joyiga tayyor holda olib keltiriladi. Bu turdagi rezervuarlar neft mahsulotlarini tashish va saqlashda taqsimlovchi neft bazalarida va tarqatuvchi omborxonalarda qo'Mlaniladi. Rezervuarlar 0,07 MPa ichki bosimga va 0,001 MPa vakuumga hisob qilinadi hamda 5-100 m³ hajmda tayyorlanadi. OMchamlari temir yoM transportida tashish shartidan kelib chiqib qo'Mlaniladi.

Rezervuar konusli yoki tekis taglikka ega bo'Madi. Rezervuar yer ustida tayanchga yoki yer ostida yer yuzasidan 1,2 metrdan katta bo'Mmagan chuqurlikka o'natiladi. NM o'z oqimi bilan ta'minlash uchun rezervuarlar tayanchga o'rnatiladi.

Gorizontal poMat silindrli rezervuarlar (GPSR) 10 m³ dan 100m³ hajmda zavodda tayyorlanadi. Bunday sigMmdagi rezervuarlardan kon sharoitida ham neftni qayta ishlaydigan zavodlarda foydalaniladi. Ba'zi holatlarda bir quvur uzatma orqali bir necha turdagi neft mahsulotlarini haydash to'g'ri kelganda har bir turdagi mahsulot uchun alohida quvur uzatma qurish iqtisodiy jihatdan maqsadga muvofiq bo'Mmaganligi uchun neft mahsulotlarini ketma-ket haydash usuli qo'Mlaniladi.

Bunday sharoitda bitta quvur uzatma orqali ketma-ket bir necha turdagi neft mahsulotlari haydaladi hamda ularni minimal aralashib ketishi hisobga olinadi va fizik-kimyoviy xossalari bir-biriga yaqin

boMishi talab qilinadi. Bitta quvur uzatma orqali tiniq neft mahsulotlari benzin, kerosin haydaladi hamda benzin va mazutni ham haydash **maqsadga** muvofiq boMadi.

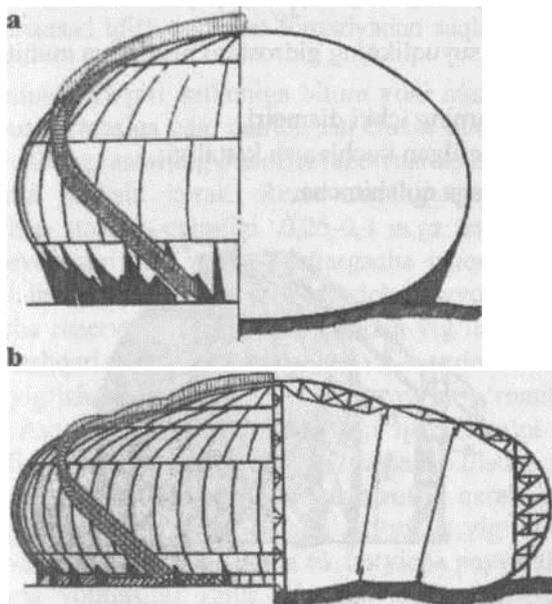

5.4- **rasm.** Tomchi ko‘rinishli rezervuarlar: a-silliq; b-ko‘p torsli.

Ko‘p holatlarda neft va neft mahsulotlarni haydashda ajratgich qoMlaniladi va ketma-ket haydaladi. Ajratgichlarning ikki xil turi qoMlaniladi: suyuq va mexanik.

5.6. Sharsimon rezervuarlar

Sharsimon rezervuarlarning amaliy jihatdan diametri chegaralanmagan. Masalan: Yaponiyada diametri 33' metrli sharsimon rezervuarlardan foydalanilgan va 3 MN/m^2 bosimda ishlatish uchun hisoblangan. Neftni qayta ishlash zavodlarida bunday rezervuarlarda metan, etan, propan-butan aralashmasi va boshqa turdagi gazlar saqlanadi. Rezervuarlarning sferik formasidan neftni tuzsizlantirish qurilmasida elektr gidrator tayyorlash uchun foydalaniladi. Sharsimon rezervuarlarning ishlatish ko‘rsatkichlariga sarflanadigan metall miqdori

silindrsimon rezervuarlarga nisbatan kamroq. Mahalliy siqilish va tayanchlardagi kuchlanish konsentratsiyasini hisobga olmay, rezervuar qobig'ining qalinligi 5 quyidagi formula yordamida topiladi:

$$4er \sqrt{P} \quad (5.1)$$

bu yerda, P - suyuqlikning gidrostatik ustuni va muhit bosimining yig'indisi;

D - rezervuarining ichki diametri; cr_{rc} - ruxsat etilgan kuchlanish kattaligi; S - korroziyaga qo'shimcha.

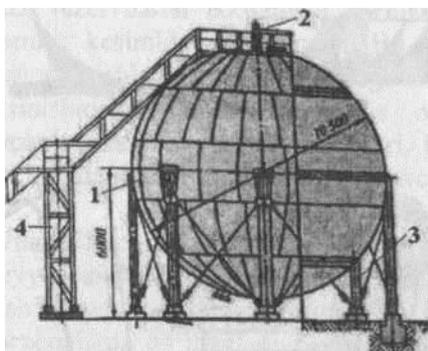

5.5.-rasm. Sharsimon rezervuar:

1-rezervuar tayanchi; 2-listlardan tayyorlangan korpus; 3-himoyalovchi qurilmalar; 4-xizmat ko'rsatish maydoniga olib boruvchi narvon.

Sharsimon rezervuarlarning asosiy elementi yaproqlar hisoblanadi. Ular issiq shtamplash, sovuq shtamplash, keyingi vaqtlarda sovuq prokatlash usuli bilan tayyorlanadi.

Payvandlashda birinchi navbatda meridional choklar, keyin esa halqasimon choklar payvandlanadi. Payvandlangan choklarning sifati montaj jarayonida va tayyorlab bo'lingandan keyin tekshiriladi.

5.7. Tik silindrsimon rezervuarlar

Silindrsimon tik rezervuarlar neft mahsulotlarini saqlaydigan idish hisoblanadi. Ular gorizontal idishlarga nisbatan kamjoyni egallaydi, tayyorlanishda kam metall sarflanadi, foydalanish uchun qulay, ichidagi suyuqlikni oddiy usul bilan almashtirish imkonini beradi. Hozirgi vaqtda

fovdalanib turilgan tik silindrsimon rezervuarlarning hajmi 25-100000 m³ gacha bo'ladi. Ko'pgina rezervuarlar standartlashtirilgan, qolganlari esa maxsus loyihalar asosida tayyorlanadi. Rezervuarlar zichlashtirilgan gruntni va qalinligi 0,06-0,1m bo'lgan qum yostig'ining ustiga joylashtiriladi. Bundan maqsad idish tagligini korroziyadan saqlash bo'ladi hisoblanadi.

Qum asosining yuqori qatlamiga bitum yoki mazut suriladi. Asosi tik o'qli konus formasiga ega; markazdan chetki nuqtasigacha bo'lgan qiyalik 1:120 ga teng, asosning diametri rezervuar asosini diametridan 1-1,2 ni. ga katta bo'lishi kerak. Rezervuarining qumli asosi yoyilib ketmasligi uchun atrofiga qalinligi 0,25-0,3 m. ga teng bo'lgan betonli yoki toshli devor quriladi. Yaqin vaqtlargacha jahon sanoatida rezervuarlar metall listlardan yig'ish usuli bo'yicha tayyorlangan. Shu usul bo'yicha barcha rezervuarlar zavodning o'zida yig'ildi; zavod sharoitida bundan tashqari fermalar, narvonlar va maydonlar tayyorlanadi. Rezervuarini yig'ishdan oldin uning asosi, ya'ni o'rnatiladigan joyi tayyorlanadi. Avval rezervuarlarning pastki qismi, ya'ni asosi listlar bilan yig'ildi va aylana shaklida tayyorlanadi. Listlar payvandlash orqali yig'ildi. Payvandlash markazdan atrofga qarab olib boriladi. Rezervuarining korpusi listlardan belbog' bo'yicha yig'ildi. Listlar va belbog'lar bir-biriga payvandlanganda tik bo'yicha payvand choklari bir to'g'ri chiziqda yotmasligi zarur. Har bir belbog'ni payvandlashda ularning diametrini pastdan yuqoriga qarab kichiklashtirib, teleskop yoki zina shakliga keltiriladi.

Tik silindrsimon rezervuarlarning o'lchamlari nisbatan tejamli va balandligi berilgan hajmga muvofiq minimal darajadagi metall sarfiga qarab aniqlanadi. Agar belbog'lardagi listlarning qalinligi bir xil deb qarasaq, rezervuar balandligi N quyidagi formula orqali aniqlanadi:

$$h = \sqrt{\frac{V}{\pi r^2}} \quad (5.2)$$

bu yerda, r — rezervuarining hajmi korpusining qalinligi; V — rezervuarining hajmi korpusi alohida belbog'ning qalinligi.

Belbog' qalinligi har xil bo'lgan rezervuarlar balandligi:

$$H = \sqrt{\frac{\sigma_{\text{r}}}{\gamma}} \quad (5.3)$$

bu yerda, σ_{r} - metall belbog'ning ruxsat etilgan kuchlamishi; γ - rezervuardagi suyuqlikning solishtirma og'irligi.

Rezervuarining hajmi va balandligini bilgan holda lame rim aniqlash mumkin. Belbog'lar sonini N ga, bo'lgan listlarning kichikligiga

va halqasimon payvand choklarning turiga bog'liq ravishda aniqlaymiz. Rezervuar devoriga gidrostatik bosimning ta'siri yuqoridan pastga tomon uchburchak qonuni bo'yicha tarqaladi. Devorning eng yuqorigi belbog'ga bosimning ta'siri nisbatan kamroq, lekin listning qalinligi 4mm.dan kam olish mumkin emas. Qolgan belbog' listlarning qalinligi rezervuar suyuqlik gidrostatik bosimiga bog'liq qarshiligi va rezervuardagi 0,002 MN/m²ga teng bog'liq ichki bosimi sharoitlaridan kelib chiqqan holda quyidagi formula bilan topiladi:

$$\delta = \frac{h - D \gamma}{2c_r(p)} \cdot n \quad (5.4)$$

bu yerda, //rezervuar suyuqlik bilan to'ldirilganda suyuqlikning yuqori sirtidan o'rta qismigacha bog'liq masofa;

cp—tik choklarning mustahkamlik koeffitsiyenti;

S-korroziyaga qo'shimcha.

Rezervuarlarning ustini yopish zavodlarda olib boriladi. Yopish alohida transportabel shitlar yordamida olib boriladi. Shit ustining qalinligi 2,5mm bog'liq bo'yicha list bilan qoplangan karkasdan iborat. Shitlarning chetki qismi rezervuar korpusiga mahkamlanadi. Boshlan-g'ich qismi esa rezervuar o'rtasida joylashtirilgan quvurli yoki panjarali stoyka tayanchga mahkamlanadi. Juda katta rezervuarlarni yopishda maxsus fermalardan foydalaniladi. D diametrli rezervuarlar uchun fermalar quyidagi formula orqali topiladi;

$$n = \frac{D}{\delta} \quad (5.5)$$

Rezervuarlarni hisoblashda devorga tomning o'z og'irligidan tashqari, qor va shamol ta'siri ham o'rganiladi.

Keyingi yillarda zavodlarda rezervuarlarni o'ramli usul bilan qurish yo'liga qo'yilgan. Bu esa montaj ishlarini industrialashtiradi va davomiylikini ta'minlaydi, bundan tashqari yuqori sifatli payvandlashni ta'minlaydi. Asos va korpus tayyorlangandan keyin rulon ochiladi. Silindrsimon rezervuarni rulon usuli bilan yig'ish 5.8-rasmda ko'rsatilgan. Juda katta rezervuarlarda pastki belbog' listlarning qalinligidan kattaroq bog'liq, shuning uchun korpusni rulonga aylantirish yordamchi qurilma orqali amalga oshiriladi. Rezervuarda ruxsat etilgan bosim vakuum qiymati oshmasligi uchun ular, bosim oshganda gazni chiqaradigan va aksincha vakuum hosil bog'liq atmosfera (maxsus gaz quvurlaridan) havo yoki gazni kiritadigan boshqaruvchi qurilmalar bilan jihozlanadi. Amaliyotda rezervuardan foydalanishda bu qurilmalar umumiy holda «nafas oluvchilar» deb nomlanadi. Bu ibora rezervuarga neft mahsulotlarini

qo'yishda gaz fazadagi neft mahsulotlar bugMarining itarilishida «katta nafas olish» va rezervuarda harorat oshishi bilan (quyosh nuri ta'sirida) mahsulotlar bug'lanib chiqishi yoki aksincha, harorat kamayishi bilan (kechqurun) havo gaz kirishidagi «kichik nafas olish» farqlanadi. Neft mahsulotlarining atrofiga «katta nafas olish» va «kichik nafas olish» orqali yo'qotilishining oldini olish zarur. Bunga qarshi kurashishning foydali usullari quyidagilardan iborat: rezervuarlar o'rtasida gaz sathni saqlab turish bogMami tashkil qilinadi; rezervuarlarni «nafas oluvchi» yoki «suzuvchi» tom bilan jihozlash; rezervuarlarning tomchi ko'rinishidagi yoki sharsimon shakllarini yaratish. Odatdagi sharoitlarda «suzuvchi» tomli rezervuarlardan foydalanish nisbatan samarali hisoblanadi.

«Suzuvchi», ya'ni harakatlanuvchi tomli rezervuarlar tik silindr shaklida, unda doimo mahsulot ustida suzuvchi metall disk panton bo' - ladi. U toMiq suyuqlik yuzasini egallaydi. Diskning suzuvchanligini 2 qavatli devorli qilib tayyorlash yoki yengil metall pontonlardan foydalanish yo'li bilan ta'minlanadi. Ko'pgina mamlakatlarda juda katta rezervuarlar uchun bir qavatli va toMiq perimetri bo'yicha ponton o'ma- tilgan «suzuvchi» tomilar ishlatiladi. Ponton tomning 20-25 % qismini tashkil qiladi. Tomning vakuum ta'sirida buzilishining oldini olish uchun tomga o'rnatilgan vakuum klapanlar havo kirishini ta'minlaydi. Agar rezervuar statsionar tom bilan jihozlanmagan bo'Msa, u holda suv «suzuvchi» tom orqali drenaj sistemasida shlanglar yoki quvurlar orqali chiqariladi. Disk va rezervuar devori orasidagi masofa maxsus zichlashtiruvchi yordamida zichlanadi. Zichlashtiruvchi mexanik (qattiq) va yumshoq (elastik) bo'Madi. Zichlashtiruvchining yaxshi ishlashi uchun rezervuar devori silliq bo'Mishi kerak. Mexanik zatvorlar konstruksiya bo'yicha har xil va tayyorlanishda murakkab bo'Madi, shuning uchun ular yumshoq zatvorlarni ishlatish mumkin bo'Mmagan paytda ishlatiladi. Yumshoq zatvorlar pererozin materiallardan, penopoliuretan va boshqa elastik hamda chidamli material lardan tayyorlanadi. Labsimon suyuqlikli va havoli zatvorlar ishlatiladi. Labsimon zatvorlarda zichlash har doim rezervuar devoriga yopishib turuvchi labsimon materiallarni zichlashtirish hisobiga ta'minlanadi. Suyuqlikli zatvorlarda suv bilan toMdirilgan yumshoq qopcha suyuqlikning ogMrligi hisobiga devorga siqiladi. Havoli zatvorlarda zichlanish havo hisobiga amalga oshadi.

Suyuqlikli va havoli zatvorlarning labsimon zatvorlarga nisbatan konstruksiyasi murakkab. Amaliyot shuni ko'rsatdiki, rezervuarlarda «suzuvchi» tomni ishlatish neft va neft mahsulotlarining yo'qolishini «kam nafas olish»da 80-85 %ga kamaytiradi.

VI bob. TABIIY GAZNI TAYYORLASH TEXNOLOGIYASI

6.1. Tayyorlashning asosiy texnologik jarayonlari,

Kon mahsulotlarini qayta ishlashning fizik usullari quyidagi turdagi texnologik jarayonlarga asoslangan:

- gaz gidro mexanik - ularni oqish tezligi gaz gidro dinamik onunlar bo'yicha (ajratish, markaziy fugalash, filtratsiya va h.k.) aniqlanadi;
- issiqlik - ularni oqish tezligi issiqlik uzatish qonuni (sovushi, izishi va kondensatsiyalanishi) aniqlanadi;
- massa almashinish (diffuzion) - ularning tezligi massa zatuvchanlik qonuni bo'yicha aniqlanadi.

Gazni konda tayyorlash - ajratish, filtratsiya, absorbsiya, dsorbsiya, rektifikatsiya va ekstraksiya usullaridan foydalanib, ko'p omponentli gazsimon yoki suyuqlik aralashmalari bo'linishiga aytiladi.

Ajratish jarayonlari - eng ko'p zavod sharoitida qo'llaniladi hamda az suyuqlik va qattiq zarrachalarga ajratiladi.

Hamma konlardagi texnologik sxemalarda qurilmalar va SKSlar- ing tarkibiga u yoki boshqa turdagi ajratish jarayonlari birlashtiriladi, lar arashlamaning harorati va bosimi o'zgarganda suyuqlik hamda gaz izasiga ajratishda gazdan va suyuqlikdan mexanik aralashmalarni ratish uchun xizmat qiladi.

Gazni tashishga tayyorlovchi qurilma faqat ajratish jarayonlarini nalga oshiradi hamda past haroratli ajratish qurilmalari deyiladi. Gaz itta hajmda tashilganda uni quritish samarali hisoblanadi va magistral iz uzatmalarida kristall gidratlaming paydo bo'lishini oldi olinishida jamkor usul hisoblanadi. Gaz quritilishi natijasida tashishda suv lgMarining shudring nuqtasi tashishdagi haroratdan past ko'rsatgichda >Madi. Gaz maxsus qurilmalarda suyuqlik yoki qattiq moddalar >rdamida quritiladi.

6.2. Quritishning absorbsiya usuli va uglevodorod gazlarini benzinsizlashtirish texnologiyasi

Gaz sanoatida absorbsiya jarayoni gazlarni quritishda va undan ogMr uglevodorodlarni ajratib olishda keng qoMlaniladi.

Absorbsiya - gazlarni yoki suyuqlik bugMarini yutuvchilarga - absorbentlarga yutilishiga aytiladi. Bunday jarayonda moddalarning yoki bir guruh moddalarning gaz fazasidan yoki bugMi fazadan suyuqlikka o'tish jarayoni sodir boMadi. *Absorbsiya* - tanlangan va orqaga qaytmas jarayonlardir. Moddalarni suyuq fazadan bugMi fazaga yoki gazga o'tishi *desorbsiya* deyiladi. Bu ikkala jarayon ham birlashib ishlab chiqarish siklini tashkil qiladi.

Desorbsiya absorbsiyadan keyin o'tkaziladi va bunda maqsadli komponent suyuq yutuvchilardan ajratib olinadi. Ko'rinib turibdiki, absorbsiya va desorbsiya bir-biriga qarama - qarshi boMgan jarayonlardir. Birinchi holatda gazni suyuqlikka erib kirishi sodir boMadi va bosimni oshishiga olib keladi hamda haroratni pasaytiradi. Absorbentni absorbsiya jarayonida maqsadli komponentlarining yutilishiga to'yinish yoki ishlanish deb ataladi. Absorbent desorbsiya jarayonida maqsadli komponentlardan ozod boMgandan keyin regeneratsiyalanadi va sovuti- ladi, keyin nasos yordamida qaytadan absorbsiyaga qaytarilishi mumkin. Shunday qilib yopiq absorbsiya-desorbsiya tizimi paydo boMadi.

Absorbsiya jarayonida tabiiy gazni quritishda glikol xizmat qiladi. Absorbsiya jarayonida glikol (DEG, TEG) tabiiy gazdagi suv bugMariga yutiladi. Regeneratsiyalangan aralashma 'yana qaytadan absorberga qaytadi.

Gazni quritish qurilmasini texnologik sxemasida (6.1-rasm) nam gaz ajratgichga (1) to'planadi, u yerda suyuqlik tomchilaridan ajratiladi va keyin absorberga (2) kelib kiradi. Absorberda gaz pastdan yuqoriga absorbentga to'qnashishi uchun harakatlanadi, quritiladi, keyin esa tomchi tutqichdan (3) o'tadi, u yerda yuqori likopchadan olib ketiluvchi absorbeming yuqori konsentratsiyali tomchilaridan ajratiladi. Absorberdan ajratilgan gaz magistral gaz uzatmasiga beriladi.

Absorbentga to'yingan eritma absorberdan shamollatgich orqali (5) filtrga (6) va desorberga (7) yo'naltiriladi, keyin desorberning (7) pastki qismiga o'rnatilgan bugMi qizdirgichga beriladi va belgilangan haroratgacha qizdiriladi. Eritma reboylarda qizdirilgandan keyin bugMantirish kolonnasiga beriladi (7).

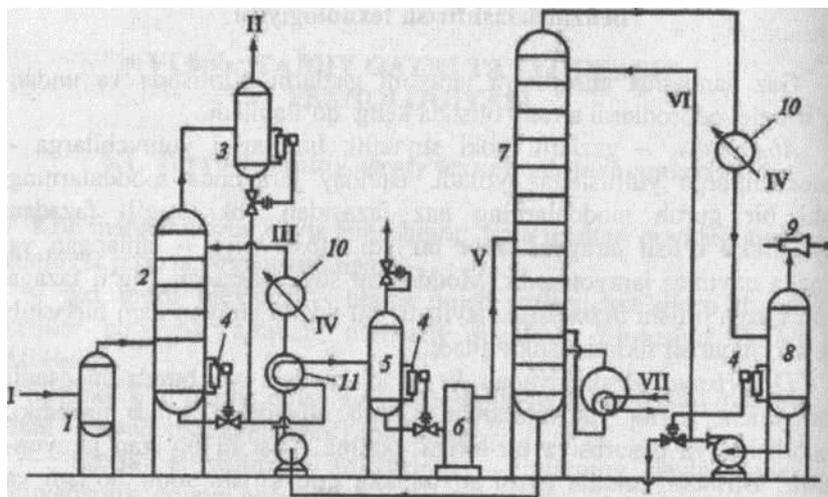

6.1- rasm. Gazni glikol bilan quritish qurilmasining prinsipial sxemasi:
 1 - kirishdagi ajragich; 2 - absorber; 3 - tomchi tutqich; 4 - sath rostlagich; 5 - shamollatgich; 6 - filtr; 7 - desorber; 8 - kondensatni yig'gich; 9 - bug' ejektor; 10 - sovutgich; 11 - issiqlikni almashtirgich;
 I - kirib keluvchi gaz; II - quritilgan gaz; III - konsratsiyalangan glikol; IV - sovutuvchi suv; V - aralashirilgan glikol; VI - kolonnani sug'orish oqimi; VII - suvli bug'.

Suv bug'i eritmadan ajralib chiqqandan keyin sovutgichga (10) to'planadi, u yerda asosiy qismi kondensatsiyalanadi, keyin esa kondensatni yig'gichga (8) beriladi. Bu yig'gichdan suvning bir qismi teskariga kolonnaning yuqori qismiga yo'naltiriladi va haroratni pasaytiradi. Natija yuqoriga ko'tariluvchi absorbentning bug'ini kondensatsiyalanadi va pastga tomon oqadi hamda absorbentning yo'qotilishini qisqartiradi.

Belgilangan konsratsiyagacha regeneratsiyalangan absorbentning aralashmasi avval issiqlik almashtirgich orqali o'tadi (10), to'yingan eritma bilan sovutiladi, keyin esa qo'shimcha sovutgichda qaytadan (10) sovutiladi va sug'orish uchun kontaktorga to'planadi.

Tabiiy gazni quritish uchun absorbent sifatida glikoldan keng foydalaniladi, DEG va TEGning afzalliklari yuqoridir. Agar tabiiy gazni quritish talab qilinib uning tarkibida aromatik uglevodorod bilan kondensat uglevodorodlari ko'p bo'lganda absorbentni tanlash ko'proq

etilenglikolga qaratiladi. Bunday sharoitda etilenglikol DEG va TEG ga nisbatan iqtisodiy tejamkor, u aromatik uglevodorodlar tarkibidagi uglevodorod kondensatida kam eruvchan hisoblanadi.

Tabiiy gazni quritishda glikolning keng qo'llanilishiga sabab, uning yuqori gigroskopikligi, nam tortgichligi), qizdirilganda chidamliligi va kimyoviy yoyiluvchanligi, bug' bosimining pastligi va nisbatan narxining pastligi qo'llash uchun qulaydir.

Etilenglikol yoki glikol - $\text{CH}_2\text{-OH} = \text{CH}_2\text{-OH}$ - sodda ikki atomli spirtidir. Bu rangsiz quyuvq shirin tamli, hidsiz suyuqlik. Uning molekular massasi 62,07, zichligi $\rho = 1,115 \text{ g/snr}$, atmosfera bosimidagi qaynash harorati $-197,5 \text{ }^\circ\text{C}$, solishtirma issiqlik sig'imi $-0,55 \text{ kkal/kg}$.

Etilenglikol suv bilan har qanday nisbatlarda aralashadi. Uning suvli aralashmasi past haroratda muzlaydi va qish vaqtida mashina Jvigatellarini sovutish sifatida muzlamaydigan suyuqlik sifatida keng qo'llaniladi. Suvli eritmasining muzlash harorati quyidagi 6.2-rasmda keltirilgan.

Dietilenglikol ($\text{CH}_2\text{OH-CH}_2\text{-O-CH}_2\text{-CH}_2\text{OH}$) to'liq bo'mmagan efir etilenglikolni ifodalaydi va suyuqlik rangsiz holda bo'ladi. Uning molekular massasi 106,12, zichligi $\rho = 1,117 \text{ g/sm}^3$, atmosfera bosimidagi qaynash harorati $-244,5 \text{ }^\circ\text{C}$.

Dietilenglikol ham har qanday nisbatda suv bilan va gigroskopik etilenglikol bilan aralashadi.

Glikollardan eng samarali absorbent trietilenglikol ($\text{CH}_2\text{OH-CH}_2\text{-O-CH}_2\text{-CH}_2\text{-O-CH}_2\text{-CH}_2\text{-O-CH}_2\text{-CH}_2\text{OH}$) hisoblanadi. Uning molekular massasi 150,17, zichligi $\rho = 1,1254 \text{ g/sm}^3$, atmosfera bosimidagi qaynash harorati $-287,4 \text{ }^\circ\text{C}$. Uning bug'ining elastikligi dietilenglikolnikidan bir necha marta kichik.

Trietilenglikolning asosiy kamchiligi uning konsentratsiyali aralashmasi og'ir uglevodorodlarda katta bo'mmagan miqdorda yutilish xususiyatiga egadir. Shuning uchun tarkibida og'ir uglevodorod bo'lgan gazlarni quritishda eritmaning pasaytirilgan konsentratsiyasi qo'llaniladi.

Qaysiki, quritish sovutilgan holatda gazlarning tarkibidagi suvlar- mng kondensatsiyalanishini oldini olishda qo'llaniladi, uni baholashda mutlaq namlik miqdoriga nisbatan shudring nuqtasini ko'rsatgichiga qarab quritish samaradorligini ko'rsatgichini baholash qulaydir. ^unday qilib, suv bug'ining bosimini absorbent ustidagi haroratni o'zgarishiga bog'liqligini toza suvning ustidagi bosimga yaqinlik qonuni bo'yicha hamda har qanday absorbentning samaradorligini quritilgan

gazning shudring nuqtasi va kontaktlashish harorati oraligMdagi farq bo'yicha baholash mumkin. Bu kattalik odatda shudring nuqtasining depressiyasi deyiladi.

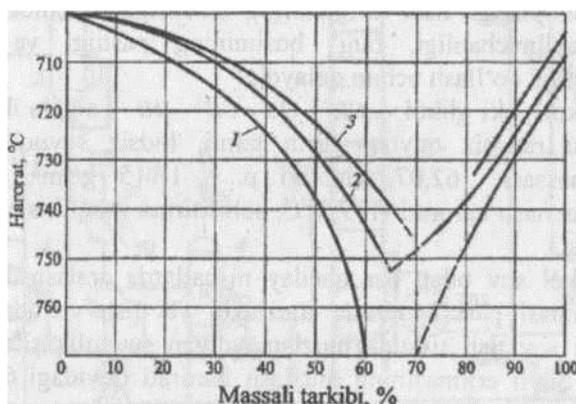

6.2-rasm. Suvli eritmalarini muzlash haroratini tarkibga bog'liqligi:
1 - etilenglikol; 2 - dietilenglikol; 3- trietilenglikol.

Gazning shudring nuqtasining qiymatlarini diagrammasidan foydalanib, dietilenglikol va trietilenglikolni muvozanatda bo'Mishini har xil haroratdagi kontaktini va absorbentning konsentratsiyasidan foydalanib absorberlarni hisobini soddalashtirish mumkin (6.2 va 6.3 - rasmlar). Shunday qilib, diagrammalardan to'g'ridan-to'g'ri talab qilingan yutuv- chining konsentratsiyasi va kontakt harorati aniqlanadi hamda gazni quritishni belgilangan darajasiga erishiladi. Tabiiy gazni quritish uchun absorberlarni loyihalashtirishda diagramma amaliyotda erishilmaydigan shartlarni yoritadi. Bunday holat glikol kolonna bo'ylab oqqanda aralashadi va haqiqiy likopchalarning soni aniqlanadi, gazni va absorber bilan to'qnashishi sodir bo'Madi hamda ular o'rtasidagi muvozanatni o'rnatish yetarli bo'Mmaydi.

Tabiiy gazlarni quritish qurilmasini ishlatishni tajribalaridan kelib chiqib, absorberlarni hisoblash va loyihalashtirishda quyidagi empirik qoidalarni kiritish mumkin:

- a) tizimdagi sirkulatsiyada 1 kg absorberlangan suvda 25 l glikol bo'Mishi kerak;
- b) absorberda haqiqiy holatda teTrtta likopcha bo'Mishi kerak.

Grafikdan ko‘rinib turibdiki, haqiqiy va nazariy ko‘rsatgichlar oralig‘ida katta uzilishlar mavjud. Ko‘p holatlarda shudring nuqtasining erishadigan qiymati 33°C dan oshmaydi va yer osti gaz uzatmalarini o‘rnatish chuqurligi yetarlidir. Shuning uchun gazni quritishning ko‘p-gina qurilmalarida glikol bilan absorberning to‘rtta likopchasi qo‘mlaniladi, FIK odatda 25...40% chegarasida joylashadi. Bunday kolonna-ni ish unumdorligi bir muvozanatli to‘qnashish pog‘onasining ish unumdorligiga yaqin ekvivalentli bo‘ladi.

Agar tabiiy gazni quritish qurilmalarida chuqur quritish talab qilinganda, unga erishish uchun 1 kg suvdagi sirkulatsiya absorberning miqdori oshiriladi.

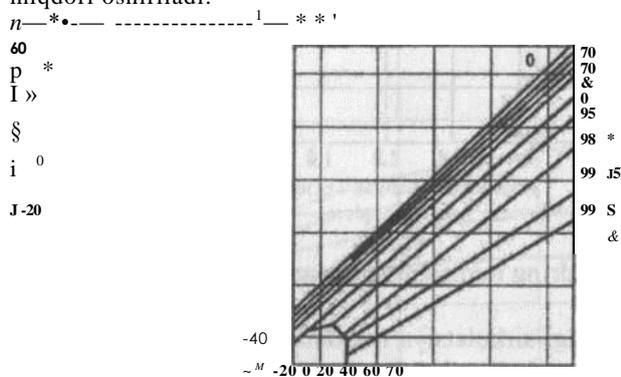

6.3-rasm. DEG eritmasi bilan gazlar to‘qnashganda muvozanatlashish nuqtasi.

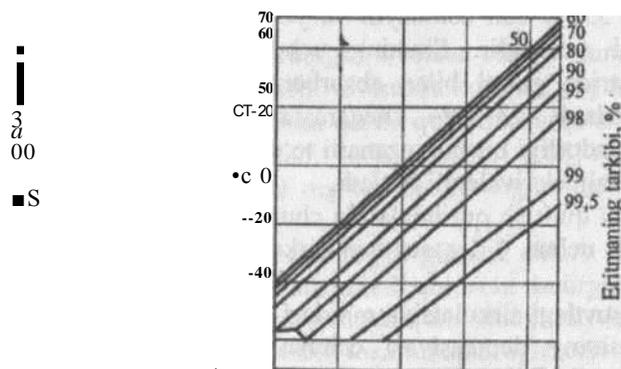

6.4-rasm. DEG eritmasi bilan gazlar to‘qnashganda muvozanatlashish nuqtasi.

Quyida shudring nuqtasining depressiya grafigida sanoat qurilmasida erishiladigan hamda empirik qoida va nazariy depressiyaning ma'lumotlari keltirilgan.

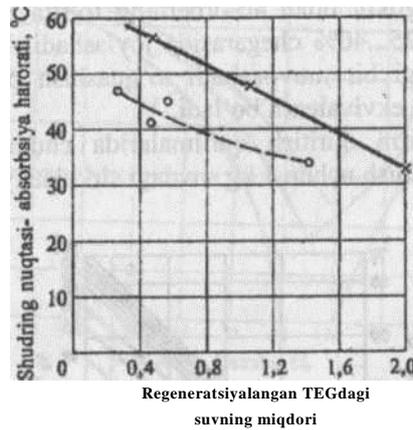

6.5- rasm. Shudring nuqtasining depressiya grafigi.

Absorbentning suvdagi sirkulatsiya miqdori 75 l/kg.dan oshirilganda shudring nuqtasining depressiyasi oshmaydi (6.6-rasmda 1 kg suvdagi glikolning tarkibi foizlarda ko'rsatilgan).

Grafikdan ko'rinib turibdiki, haqiqiy va nazariy ko'rsatgichlar oralig'ida katta uzilishlar mavjud. Ko'p holatlarda shudring nuqtasining erishadigan qiymati 33 °C dan oshmaydi va yer osti gaz uzatmalarini o'ratish chuqurligi yetarlidir. Shuning uchun gazni quritishning ko'pgina qurilmalarida glikol bilan absorberning to'rtta likopchasi qo'llaniladi, FIK odatda 25-40% chegarasida joylashadi. Bunday kolonnaning ish unumdorligi bir muvozanatli to'qnashish pog'onasining ish unumdorligiga yaqin ekvivalentli bo'ladi.

Agar tabiiy gazni quritish qurilmalarida chuqur quritish talab qilinda unga erishish uchun 1 kg suvdagi sirkulatsiya absorbentining miqdori oshiriladi.

Absorbentning suvdagi sirkulatsiya miqdori 75 l/kg.dan oshirilganda shudring nuqtasining depressiyasi oshmaydi (6.6-rasmda 1 kg suvdagi glikolning tarkibi foizlarda ko'rsatilgan).

Asosiy mezonlardan biri gazni quritish qurilmasining ishini samardorligi glikollarni mexanik holatda olib chiqib ketilishini yo'qotilishiga

qarab aniqlanadi. Glikolning katta boMmagan miqdori bugManish va oqib chiqish natijasida yo‘qotiladi. Agarda gazni quritish qurilmasi bel- ^ilangan rejimda ishlatilganda glikolning yo‘qotilishi 8 mg/m^3 dan osh- maydi. Ba’zida quritiladigan gazning tarkibida uglevodorod kondensati hamda uning tarkibida aromatik uglevodorodlar yoki boshqa komponentlar boMganda glikollarni eritish xususiyatiga ega boMadi va yo‘qotilish ruxsat etilgan ko‘rsatgichdan oshib ketmaydi. Absorberda glikolning ko‘pirishi natijasida ko‘proq chiqib ketishlar sodir boMadi. Ko‘pikning hosil boMishi ogMr uglevodorodlar bilan glikolni ifloslantiradi, yupqa dispersli qattiq cho‘kmalarni yoki tuzli suvlarni tizimga kirishiga olib keladi.

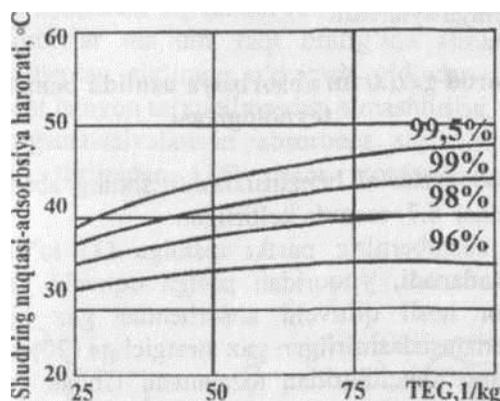

6.6 - rasm. Sanoat absorberlarini ta’sirida shudring nuqtasini depressiyasiga glikol konsentratsiyasini ta’sir etish grafigi

Gazni glikolli absorberga berishdan oldin u samarali ishlaydigan ajratgichdan o‘tkazib olinadi. Eritmada ko‘pikni paydo boMishini kamaytirish uchun unga ko‘pikka qarshi qo‘shimcha qo‘shiladi. Bu maqsadda trioktilfosfat-2 qoMlaniladi; uning miqdori 0,05% qo‘shilganda glikolning yo‘qotilishini 240 mg/m^3 , dan 8 mg/m^3 gacha va undan kichik miqdorda kamaytiradi.

Mexanik aralashmalar orqali glikolni chiqib ketishini oldini olish uchun glikollarni chiqishda ushlab qoluvchi tindirgich o^matiladi. Gazni glikol bilan quritish qurilmalarida quritishda jiddiy korroziya murakkabliklari kelib chiqadi. Glikol toza holatda uglerodli poMatlarda korrozi- yani chaqirmaydi, lekin gaz bilan kirib keladigan begona moddalar ma sulotlarni yoyilishini va oksidlanishini keltirib chiqaradi va salbiy

ta'sirlami paydo qiladi. Korroziyani oldini olish uchun korroziyaga qarshi tayyorlangan apparaturalar o'rnatiladi va eritmalarni harakatlanish tezligini pasaytiradi hamda korroziya ingibitorlari qo'llaniladi va glikolni yoyilib ketishiga yo'l bermaydi.

Glikol oksidlanganda oraliq mahsulotlari, organik peroksid hosil bo'ladi, undan keyin esa chumoli kislotasi va formaldehidga aylanadi. Oksidlanish jadalligi harorat ko'tarilganda suvning parsial bosimini oshishiga va kislotaning mavjudligiga bog'liq bo'ladi. Eritma vakuumli regeneratsiya qilinganda desorbsiya tizimiga kislorod kelib tushadi. Shuning uchun bunday qurilmalarning pH ko'rsatgichi doimiy ravishda nazorat qilib turiladi. Agarda pH ko'rsatgichi oshib ketganda eritma yemiruvchi muhitga aylanadi.

6.3. Uglevodorod gazlarini absorbsiya usulida benzinsizlashtirish texnologiyasi

Uglevodorod gazlarini benzinsizlashtirishning absorbsiya texnologiyasining sxemasi 6.7- rasmda keltirilgan.

Xom gaz absorberning pastki qismiga (1) to'planadi. Pastdan yuqoriga harakatlanadi, yuqoridan pastga oquvchi va likopchalarda gidravlik zatvor hosil qiluvchi absorberlar gaz bilan aralashadi. Absorberdan benzinsizlashtirilgan gaz ajratkichga (2) kirib keladi va u yerda sorbentning tomchilaridan tozalanadi. Undan keyin esa bosim roslagich orqali absorberda doimiy bosimni saqlagan holda gaz uzatmasiga yo'naltiriladi.

Absorbentdan to'yingan absorber siqimiga (3) oqadi. Gazni siqimiga (3) yorib kirishini oldini olish uchun absorberning pastki qismiga sath roslagich joylashtiriladi va uni yordamida to'yingan absorberning sathi doimiy holda ushlab turiladi. Siqimda (3) to'yingan absorber bosimni pasaytirish orqali uchuvchan uglevodorodlardan qisman ozod qilinadi.

To'yingan absorbent siqimdan (3) issiqlik almashtirgichga (4) kirib keladi, issiqlikni almashishi hisobiga regeneratsiyalanadigan absorbent qiziydi va qizdirgichga (5) yo'naltiriladi. Bugmanish harcratigacha qizdirilgan to'yingan absorbent qizdirgichdan desorberga (6) yo'naltiriladi.

Absorbentni desorbsiyalash rektifikatsiyalash tartibi bo'yicha olib boriladi. Desorberning yuqori qismiga bugmanini haydash orqali olinadigan suyuq uglevodorodlar kiritiladi va Uning pastki qismidan suv bugmanini kirib keladi.



/V_ε⁻¹u|,
./^yonaltiA
/,tgichdan,k
/A>n ajr^L

%

//bena4|

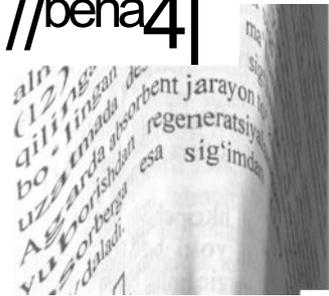

Qurilma to'liq avtomatlashtiriladi. Absorberdagi, desorberdagi va hamma sig'implardagi suyuqlik sathi sathni rostlagich yordamida ushlab turiladi. Sig'implardan chiqadigan bug'ni va gazlarning bosimini doimiy saqlab turish qarshi bosimni rostlagich yordamida amalga oshiriladi. Bug'ni qizdirishga va desorberga sovuq sug'orishga uzatish belgilangan haroratni saqlab turgan holda issiqlik rostlagichi yordamida amalga oshiriladi. Absorbent va gazni oralig'idagi nisbatlar avtomatik ravishda ushlab turiladi.

Absorbent sifatida barqarorlashtirilgan uglevodorod kondensati, kerosin, solyarka, ligroin va boshqa turdagi og'ir uglevodorod lardan foydalaniladi.

6.4. Absorbsiya qurilmasining apparatlari va ularning hisobi

Gazning tarkibidagi har qanday komponentlarni olib chiqadigan absorbsiya qurilmasining asosiy apparatlariga kolonna apparatlari kiradi va ular ikki xil bo'ladi: absorberlar va desorberlar.

Absorber - aylanali va tamovli qolpoqchali likopchalar bilan jihozlanadi. Uning pastki qismida yopiq likopchali yoki burama seksiyali tomchi ajratgichlar joylashtiriladi. Tomchi ajratgichning ko'rinishi tik shakldagi jalyuzli ajratgichdan iborat. Absorberning o'rta qismiga bir tomoni yopiq likopchani ustiga qalpoqli likopcha joylashtirilgan va uning ustiga yuqori buralmali seksiya o'rnatilgan (6.8-rasm).

Pastdagi buralma seksiya kon gaz uzatmalaridagi oqim orqali yoki kompressor stansiyasidan chiqadigan yog'ni, suvni, uglerodli kondensatni ushlab qoladi. Yuqoridagi burama seksiya tozalangan gaz orqali absorbentning konsentratsiyali eritmasidagi tomchilarni ushlab qoladi. Ba'zida yuqoridagi buralma seksiyani oldi qismiga to'rt yoki ignali tutqichlar o'rnatiladi. Absorberda absorbentlarni ko'proq yo'qotilishini oldini olishda quyidagi empirik formuladan foydalaniladi:

$$V = k \cdot p^{x/z} \quad (6.1)$$

Bu yerda, k - zichlika bog'liq empirik koeffitsiyent;

p - gazni ishchi sharoitdagi zichligi.

Absorberning gazni o'tkazish unumdorligi quyidagi formula orqali aniqlanadi:

$$4T_{or} \sqrt{\rho} \quad (6.2)$$

Bu yerda, $\gamma=0,818$; p - absorberdagi ortiqcha bosim, kg/sm^2 ; d - absorberning diametri, m ; $T_0 = 273 \text{ K}$; $T_{0r} = T_0 + t$ (t - to'qnashuv harorati), K ; ρ - ishchi sharoitdagi zichlik, kg/m^3 .

Desorber ham likopchalar bilan jihozlangan bo'Madi va qizdirilgan to'yingan DEG o'rtadagi likopchaga kirib keladi yoki undan 2-4 ta yuqoridagi likopchaga to'planadi. Tadqiqotlar shuni ko'rsatadiki, desorberlarda 14-18 ta likopcha o'tiriladi va eritmaning konsentratsiyasi 2,8-3,5% yuqori bo'Madi. Likopchalaming soni oltita bo'Mganda eritmaning konsentratsiyasi 0,6% ga oshadi. Shuning uchun desorberfdagi likopchalaming soni 14 tadan kam bo'Mmaydi. Bunda bug'ning tezligi 0,1—0,12 m/sek bo'Mganda eritmani bug'ga aylantirish to'Miq ta'minlanadi.

Gazni quritish qurilmalarida issiqlik almashtirgichni qizdirish uchun eritma bilan to'yintirilgan konsentratsiya va sovutish uchun suvli eritmaning konsentratsiyasi qo'Mlaniladi. Unumdorligi katta bo'Mmagan qurilmada (kuniga uzatuvchanligi 1,5 mln. m^3) «quvur-quvur» turidagi issiqlik almashtirgich qo'Mlaniladi va katta uzatuvchan qurilmalarda esa - qoplama quvurli issiqlik almashtirgichlar qo'Mlaniladi.

Suyuqlikni absorberdan desorberga normal oqishini ta'minlash uchun issiqlik almashtirgichlaming oralig'Mga shamollatgichlar o'tiriladi. Eng so'nggida to'yingan eritma gabsizlantiriladi va kommunikatsiyalarda tiqinlarni paydo bo'Mishining oldi olinadi. Vakuun nasos DEGning konsentratsiyasini 98% dan pasaytirmaslik uchun u kondensat yig'igichdagi desorberdan keyin o'rnatiladi. Vakuun - nasosni uzatuvchanligini hisoblashda suvning bug'Mari tarkibida gazning mavjudligi hisobga olinadi.

Absorberning hisobi. Absorber qurilmasining hisobini olib borish oddiy gazning glikolli qurilmasi kabidir. Gazni quritishdagi absorber qurilmasining texnologik hisobida likopchalar soni, sorbentning, boshlang'ich va oxirgi konsentratsiyasi va apparatning diametri hisobga olinadi. Bu parametrlarni hisoblashda gazning quritish darajasi, jarayondagi harorat va bosim, maksimal gaz uzatmalarining ishlatish sharoitidan kelib chiqib aniqlanadi. Amaliyotda absorberning harorati kolonnaning balandligiga bog'Miq bo'Madi hamda absorberga beriladigan issiqlik doimiy va kirishdagi harorat beriladigan absorberning haroratiga teng, ko'p holatda eritmaning chiqishdagi haroratidan yuqori bo'Madi.

Gazni aniq shudring nuqtasigacha qurish uchun eritmaning konsentratsiya miqdori:

$$Q = \frac{Wx_2}{x_1 - x_2}$$

bu yerda, W — olinadigan namlik miqdori, kg/soat; x_1, x_2 - toza va to'yintirilgan eritmaga mos bo'lgan absorbent konsentratsiyasining (DEG, TEG) massasi.

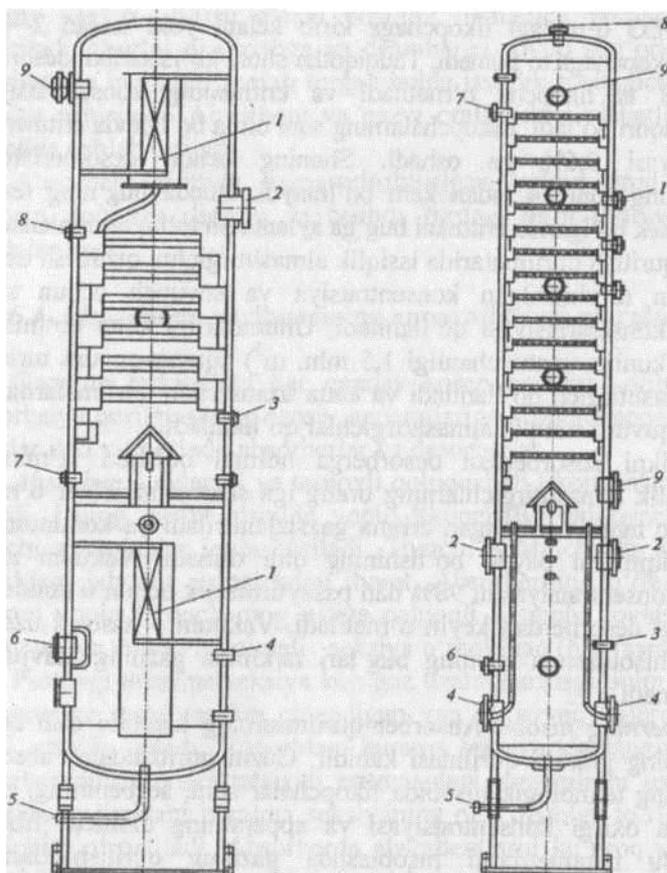

6.8 - rasm. Absorberning sxemasi:

1 - qovurg'ali nasadka;
 2 - lyuk; 3 - sathni rostlaydigan shtuser; 4 — sathni ko'rsatuvchi shtuser; 5 — drenaj; 6 — gazni kirishi; 7 - glikolning chiqishi; 8 - glikolning kirishi; 9 - gazning chiqishi.

6.9 - rasm. Desorberning sxemasi: 1— glikolning chiqishi; 2-bug'lantirgichdan glikolning chiqishi; 3-harorat qarshiligini o'lchash uchun shtuser; 4—glikolni buglantirgichdan chiqishi; 5-drenaj; 6-glikolning chiqishi; 7-sug'orishga suyuqlikning kirishi; 8-suv bug'ining chiqishi; 9-lyuk.

Absorberdagi likopchalar soni operativ chiziq bilan egri muvo- zaratli chiziq orasida pog'onali qurilishi orqali aniqlanadi.

Operativ chiziq absorberning material balansi tenglamasi asosida quriladi:

$$V(Y_1 - Y_2) = L(x_1 - x_2) \quad (6.4)$$

bu yerda, V - quruq gazning mol soni; Y_1, Y_2 - absorberga kirishdagi va chiqishdagi quruq gazning 1 molidagi suvning mollar soni; L - absorberning mollar soni; x_1 - absorberga kiradigan va chiqadigan absorberning 1 molidagi suvning mollar soni.

Bunda operativ chiziqning to'g'ri chiziq bo'lib, uning ikkita koordina- nata nuqtasi orqali qurish yetarlidir (Y_1, Y_2 va x_1, x_2). Muvozanat egriligini qurish uchun har bir qatordagi konsentratsiya eritmaları olinadi va x, u nuqtalarning koordinatalari o'rnatiladi. Buning uchun avval eritmadagi suvning parsial bosim konsentratsiyasiga bogliq grafigi quriladi. Keyin esa ikki fazali tizimning muvozanat shartidan kelib chiqib, gazda suv bug'ining muvozanat konsentratsiyasi aniqlanadi:

$$u = 1 \text{ yoki } r = \quad (6.5)$$

bu yerda, u - gazda suv bug'ining mol ulushi, 1 mol gazda suvning mol soni qabul qilinadi; r - eritmada suvning parsial bosimi, grafikdan aniqlanadi.

6.5. Gaz separatorlarining ishlash prinsipi

Kon qurilmalarida gazni tashishga tayyorlashda gazning tarkibidan har qanday usullarda suvni va suyuqlik komponentlarini ajratib olishda aralashmadagi komponentlarning har xil fizik xossalari asoslangan tartibda ta'sir etuvchi ajratgichlarning konstruksiyalari qo'llaniladi. Gazni suyuqlik tomchilaridan va mexanik aralashmalardan ajratishda gravitatsiyali va inersion prinsipli ajratgichlar ko'proq qo'llaniladi.

Konstruktiv jihozlanishi bo'yicha - ajratgichlar inersion tartibda qo'llanilishiga muvofiq ikki turga bo'linaidi: *jalyuzli* - gazdan suyuqlik gaz oqimini yo'nalishini ko'p marta o'zgartirish hisobiga ajraladi; *siklonli* - gazni buralma oqimini hosil qilish orqali amalga oshiriladi.

Geometrik shakliga muvofiq - ajratgichlar tik, yotiq va sferik ko'rinishda bo'ladi. Bu konstruksiyalarning har biri ma'lum afzallik va kamchiliklarga ega.

Tik ajratgichlar - oqimning pulsatsiyasida yaxshi ishlaydi va yengil tozalanadi. Suyuqlik maydonining yuzasini kichikligi boshqa turdagi ajratgichlarga nisbatan suyuqlikni teskari bugMashini keskin kamaytiradi. Tik ajratgichlarning afzalligi - suyuq fazaning chiqib ketishida sath rostlagich ishi ishonchlidir.

Yotiq ajratgichlar - tashishda qulayligi, katta hajmdagi gazlarni ishlashda tejamkoridir. Bir xil o'tkazuvchanlikda yotiq ajratgichning diametri tik ajratgich diametridan kichik boMadi.

Ajratgichlar turlariga bogMiq boMmagan holda ajratgichlarga, koagulatsiyali (cho'kindi hosil qiluvchi) va yigMna seksiyali boMadi.

Ajratuvchi seksiyali - shartli holda birlamchi va ikkilamchi turlarga ajratishi mumkin. *Birlamchi* seksiya gazning tarkibidan asosiy yirik suyuqlikning dispers massasini ajratadi. Uning ish samaradorligini oshirish uchun kirishdagi quvurcha tangensial holda joylashtiriladi. Bunda gaz oqimi to'g'ri kiritilganda oqimning oldiga sachratuvchi (tarqatuvchi) to'siq o'matiladi. Oqimning tangensial kirib kelishida suyuqlik gazdan markazdan qochma kuch ta'sirida ajraladi va to'g'ri oqim yo'nalishini o'zgartiradi.

Ikkilamchi ajratish yoki cho'kma seksiya - suyuqlikni o'rtacha dispers qismini ajratishga moMjallangan. Ajratishning asosiy prinsipi gazning kichik tezligida gravitatsiyali cho'ktirishga asoslangan. Gravitatsiyali cho'ktirishda asosiy talab oqimni turbulentsligini kamaytirish uchun ajratgichlarning ba'zi bir konstruksiyasida oqimni to'g'rilovchi maxsus moslamalar o'rnatiladi.

Koagulatsiya seksiyasi (tuman ekstratori) - cho'ktiruvchi seksiyalarga cho'kmagan juda kichik suyuqlik tomchilarni ushlab qolish uchun xizmat qiladi. Mayda tomchilarni koagulatsiyalash va ushlab qolishda har xil turdagi jalyuzli nasadkalardan foydalaniladi. Ularda ajratadigan muhit bilan katta kontakt yuzasi hosil qilinadi va inersion kuchdan foydalaniladi. Kichik oMchamdagi tomchilar (diametri 100 mkm.dan kichik) jalyuz nasadkasi yordamida olib chiqib ketiladi va simli to'rlardan tashkil topgan kapillarli tuman ekskatorida ushlab qolinadi.

Yig'ma seksiya - ajratilgan suyuqliklarni to'plash va chiqarib ketish uchun xizmat qiladi. U yetarli kattalikdagi hajmga ega boMadi va qulay joylashtirilishi, ajratgich to'xtovsiz oqimda normal ishlashi hamda ajratilgan suyuqlik gazning oqimiga ta'sir qilmasligi kerak. Tomchilarni koagulatsiya jarayoni nobarqaror boMib, uning barqarorlashishi uchun aniq vaqt talab qilinadi. Tomchilaming oMchami 10^{-5} sm.gacha

boMganda *Broun* harakatiga ega boMadi, undan yuqorida esa - turbulent oqim boMadi. MaMumki, gazning zichligi suvning zichligidan juda ham kichik boMganligi uchun gaz oqimining turbulentligida tomchilarning oMchami 10^4 sm.dan katta boMganda inersion kuchlar katta ta'sir ko'rsatadi va tomchilarning mustahkamlanishi asosan turbulentli koagulatsiya natijasida boradi. Tomchilarning o'sishi turbulent pulsatsiya ta'sirida parchalanguncha davom etadi. Shu paytdan boshlab gazning oqimida tomchilarni yiriklashishi va parchalanish muvozanati o'rnatiladi. Gaz suyuqlik tizimida oqim mustahkamligining umumiy nazariya-sidan ma'lumki, suyuqlik tomchisi pardali oqim sirtidan uzilganda gaz va suyuqlikning tezligini maksimal qiymati gorizontaal quvurlar orqali birgalikda harakatlanganda sodir boMadi. Yuqoridagi fikrlardan shuni xulosa qilish mumkinki, eng yaxshi gaz suyuqlik ajratgich - gorizontaal quvurning bir qismi boMib, muallaq tomchini pardali holatga o'tkazishni ta'minlashda uning kirish qismiga maxsus qurilma o'rnatiladi. Bunday qurilmalarga har xil turdagi buralmalar, qanotchalar, shneklar va boshqalar kiradi.

6.6. Past haroratli ajratish qurilmasi

Gazni konlarda tayyorlashning dastlabki bosqichlarida tashishga tayyorlashda oddiy ajratuvchi qurilmalardan foydalaniladi. Bunday qurilmaning tarkibiga suyuqlik tomchilarini va mexanik aralashmalarni tozalaydigan yuqori bosimli birlamchi ajratgichlardan foydalaniladi, ikkilamchi ajratgich gaz suyuqlik aralashmasini ajratishda hamda gazli kondensatni olib chiqib ketish va gazni drosellashni boshqarishda qoMlanilgan. Qurilma bir nechta sathni rostlaydigan va bosh drosellash klapani bilan ta'minlangan; rostlagichlar suvni qo'yib yuborish va ajratgichdan gazli kondensatni chiqarishda qoMlaniladi. Bunday turdagi qurilmalar katta debitga ega boMmagan quduqlarning ustiga o'rnatiladi. Gazda kondensat mavjud boMganda hamda absorbsiyali va adsorbsiyali quritish amalga oshirilganda gazkondensat konlarida PHA (past haroratli ajratish) texnologiyasi keng qoMlanilgan, kondensatning miqdori 1 m^3 gazning ichida 100 sm^3 ko'p boMganda ham past haroratli absorbsiya qoMlaniladi. PHAda gaz va gazkondensatni sovutishda ikkita usul qoMlaniladi: gazni drosellash va maxsus sovutish mashinalaridan foydalanish. Drosellash usuli drossel - samarasiga asoslangan yoki *Joul-Tomson* usuliga. Bu samaraning maqsadi gaz haroratini o'zgartirib drosselda bosimni pasaytirishga asoslangan boMib, gaz oqimining

mahalliy qarshiligi energiyasidan foydalaniladi. PHA ishining samaradorligi har qanday turdagi quduqlarni ishlatishni texnologik rejimiga bog'liq bo'ladi. Ishlatish loyihasida gazkondensat konlarida ajratishning optimal bosimining qiymati sifatida maksimal kondensatsiyalanish qabul qilinadi va har bir tarkibdagi gaz uchun eksperimental yo'l orqali aniqlanadi. Gazni magistral quvurlar orqali bir fazali harakatini ta'minlashda gaz uzatmaning ishini issiqlik rejimidan kelib chiqib tanlanadi.

**VII bob. KONLARDAN GAZNI VA GAZ KONDENSATNI,
SUYULTIRILGAN UGLEVODORODLARNI YIG'ISH, TASHISH
VA TAYYORLASH**

7.1. Gaz va gaz kondensatni tayyorlash zarurati

Gaz va gaz kondensatli konlarning quduqlaridan qazib olinayotgan tabiiy gaz tarkibida har xil suyuq tarkibli uglevodorodlar va noorganik qo'shimchalarning bo'Mganligi uchun ularni iste'molchiga jo'natishga qadar tayyorlash jarayonini qo'Mlash taqozo etiladi. Iste'molchiga yuboriladigan tovar gazning sifat ko'rsatkichlari asosan quyidagicha: gazni quvurlar orqali tashishda muhit ta'sirida texnologik jihozlar va qurilmalarning ichida korroziyani sodir bo'Mmasligi; gaz sifati bo'yicha tashilayotganda bir fazoli holatda bo'Mishi, ya'ni gaz quvurlarida uglevodorodli suyuqliklar, suv kondensati, gaz gidratlari kabilarning hosil bo'Mmasligi va tabiiy gazdan foydalanilganda har xil murak- kabliklarni keltirib chiqarmasliklari va boshqa shu kabi talablarga asoslanadi.

Gaz kondensati neft kimyo sanoati uchun qimmatbaho xomashyo hisoblanadi, ba'zi ko'rsatkichlari, ya'ni uning tarkibida mineral tuzlarning, suv va ogMr fraksiya (mazut va gudronlar) larning kam bo'Mishi bo'yicha neft xomashyosi ko'rsatkichlaridan ustun turadi. Gaz kondensati asosan och rangdagi neft fraksiyalaridan tashkil topgan bo'Madi va turg'un holatda zaruriy standart ko'rsatkichlar talabiga javob beradi.

Tabiiy gazni tashish va qayta ishlash uchun tayyorlashda uning tarkibidagi merkaptanlar, uglerod oltingugurt oksidi (COS), uglerod oltingugurti (CS), sulfidlar (R-S-R) va boshqa shunga o'xshash birikmalarning bo'Mishi gazni tayyorlash sxemasini tanlashda muhim rol o'ynaydi. Merkaptanlar R-SN (tiollar) keskin noxush hidli gazlar bo'Mib, suvda erimaydi va metall sirtlari bilan ta'sirlanib merkaptidlar hosil qiladi, metallning sirtlarini yemiradi. Gazning tarkibida shunday organik sulfidlar va disulfidlar ham uchraydi.

Tabiiy uglevodorod gazlarning tarkibida suvning bo'Mishi, uning qatlam bilan o'zaro tutashuvi bogMiq bo'Madi. Qazib olinayotgan gazning tarkibida suvning miqdori qatlam bosimi va haroratlariga hamda gazning

tarkibi va qatlam suvlarining minerallashuv xususiyatlariga bog'liq. Qatlam suvi bilan birga mineral tuzlarning bo'linishi esa gazni tashish tizimida turli xildagi murakkabliklarni keltirib chiqaradi.

Kon quduqlaridan qazib olinayotgan tabiiy gaz aniq termodinamik sharoitlarda gazsimon, suyuq va ularning aralashmalari holatida bo'linishi mumkin. Ularning yer ustidagi kommunikatsiyalarda fazoviy o'zgarishlari natijasida gaz va suyuq fazalar ajralishi sodir bo'ladi. Masalan, gaz tarkibida suvning bo'linishi gidratlar hosil bo'lishiga yoki quvurlarning turli joylarida kondensatsiyalanish natijasida to'planishini evaziga gazning harakatiga to'sinlik qiladi va vodorod sulfid jihozlarni kuchli darajada yemiradi.

Gazni tayyorlash texnologik jarayonida asosiy sifat ko'rsatkichlaridan biri uning tarkibidagi vodorod sulfid, uglerod oksidlarni va organik kislotalarni ajratib olish hisoblanadi. Gaz tarkibida ba'zi bir noyob elementlarning bo'linishi esa gazni tayyorlash tizimida unga mos bo'lgan texnologik jarayonlarning qo'llanilishi orqali erishiladi. Magistral quvurga yuborilayotgan gaz albatta o'zining tarkibidagi boshqa qo'shimchalardan tozalangan va uning sifat ko'rsatkichlari belgilangan normalarda bo'linishi taqozo qilinadi.

Gaz kondensatli konlardagi gazni tashish uchun kon sharoitida faqat gazning tarkibidagi suvlarni emas, balki kondensatlarni ham ajratib olish va ularni barqarorlashtirish jarayonlarini qo'llash talab qilinadi. Konning tavsifnomalariga, quduqlarning o'zaro joylashuvi, yig'ish jarayonning qabul qilingan tizimlariga bog'liq ravishda gazni namliklaridan quritish va suyuq uglevodorodlarni gaz tarkibidan ajratib olish jarayonlari, bir qurilmaning o'zida yoki alohida qurilmalarda amalga oshirilishi mumkin. Shuning uchun gaz kondensatli konlarda tabiiy gazni tayyorlash ishlari har xil tizimlar bo'yicha amalga oshiriladi.

Tovar gaz mahsulotlari sifat ko'rsatkichlari o'rnatilishning asosiy shartlari, ularni ishlab chiqarish va iste'mol qilish sharoitlarida nazoratga olish imkoniyatlariga bog'liq. Gaz va boshqa mahsulotlarda sifat ko'rsatkichlari talablarining o'rnatilishi gaz tayyorlash tizimida qo'llaniladigan texnika va texnologiyalarning qo'llanilish darajasi va gazning iste'mol xossaligidan kelib chiqadi. Masalan, agar tovar gaz tarkibida oltingugurtli birikmalarning umumiy miqdori 20 mg/m^3 dan yuqori bo'lganligi talab qilinsa, bu holat vaqtinchalik konni ishlatish sharoitidan kelib chiqqan holda o'rnatiladi.

Kon sharoitida gaz va gaz kondensatli konlardan qazib olinayotgan **xomashyo** mahsulotidan olinadigan tovar gaz tayyorlashning sifat **ko'rsatkichlari** quyidagi talablarga asoslanadi:

- magistral quvurlar orqali tashiladigan gazning bir fazali tarkibda **boiishi** va har xil uglevodorodli va kondensatli fazani hosil bo'Mmasligi;
- tashilayotgan tovar gaz quvurlar, armaturalar va uskunalarning **ichki** korroziyasini sodir etmasligi;
- tovar gaz tashilayotganda va iste'molchi foydalanilayotganda har **xil** mushkulotlarni keltirib chiqarmasligi va boshqalar.

Quvurda gaz bosimining kamayishi bilan gaz gidratlarini hosil boMish harorati pasayadi. Shuning uchun gaz tashishning izotermik jarayonida gaz gidratlari hosil boMish ehtimolligi quvuming boshlan- gMch qismida yuqori boMadi. Lekin amaliyotda izotermik jarayon gaz tashiladigan gaz quvurlarining alohida qismlaridagina boMadi. Quvurning atrof-muhit bilan issiqlik almashinuvi va gazni drossellanishi natijasida, uning haroratida o'zgarishlar sodir boMadi. Namlik bo'yicha gazning maksimal ruxsat etilgan shudring nuqtasi gazning gaz quvurlarida soviydigan eng kichik haroratidir. Gaz namligining bosim va haroratga bogMiqligi 6.1-jadvalda keltirilgan.

Gazni magistral quvurlar orqali tashishda quvurlarning qurilish va loviha pavtida yerga o'rnatilishi ham gaz gidratlari hosil boMishiga ta'sir etuvchi omillardan biri hisoblanadi. Quvurlarni yerga joylashtirishda ularning chuqurligi 0,8-1,5 m oraliqlarida boMishi, qish oylarida haroratning - 5°C, - 6°C dan oshib ketmasligini ta'minlaydi.

Gaz tarkibidagi namlik miqdori

7.1-jadval

№	Bosim, MPa	Har xil haroratda namlik miqdori, g/m				
		0	-5 °C	-10 °C	-15 °C	-20 °C
1	14	0,075	0,055	0,038	0,029	0,020
2	12	0,081	0,060	0,041	0,030	0,021
3	10	0,086	0,065	0,045	0,033	0,023
4	8	0,100	0,073	0,050	0,037	0,025
5	6	0,120	0,086	0,069	0,043	0,029
6	4	0,158	0,113	0,078	0,055	0,037

Gaz bosimining quvur uzunligi bo'yicha kamayishi hisobiga uni tashishda haroratni ushlab turish, yilning har xil mavsumida alohida

tadbirlarni ishlab chiqishni talab qiladi. Shuning uchun yilning qish va yoz oylarida quvurlardan tashilayotgan gazning shudring nuqtasi - 2°C (qish oylari) va -7°C (yoz oylari) bo'lgunga qadar quritiladi. Tarmoq standartlariga muvofiq gaz tashish tizimlari texnologik jihozlarning ish qobiliyatini oshirish maqsadida, gaz tarkibidagi suvning hisobiga shudring nuqtasi 8-13°C ga kamaytirilishi ko'zda tutiladi.

Tabiiy gaz tarkibidagi suyuq uglevodorodlarning bo'lmishi, gazni tashishda quvurdagi bosimning kamayishini oshiradi va gaz tashish tizimining ishlash samaradorligiga salbiy ta'sir qiladi. Shuning uchun tashish tizimida muhitning tarkibiga bog'liq ravishda uglevodorodlar bo'yicha shudring nuqtasini tanlash muhim hisoblanadi. Shuningdek, gazni tashishdan avval uning tarkibidagi suyuq uglevodorodlarni ajratib olish, ulardan foydalanish imkonini ham beradi. Shu maqsadda kon sharoitlarida qazib olinayotgan gaz tarkibidan suyuq va og'ir uglevodorodlarni ajratib olishga asosiy urg'u beriladi. Gaz tarkibidagi og'ir uglevodorodlar miqdori uning shudring nuqtasini tavsiflaydi. Gaz tarkibidagi suvga nisbatan suyuq va og'ir uglevodorodlarning bo'lmishi farqi shundaki, bu holda og'ir uglevodorodlar va bosim bo'yicha gaz shudring nuqtalari o'rtasida to'g'ridan-to'g'ri bog'lanish yo'q.

Tovar gaz sifatining muhim ko'rsatkichlaridan biri uning tarkibidagi kislorodning miqdori hisoblanadi. Kislorodning gaz tarkibidagi maksimal miqdori 1 % dan oshmasligi kerak. Kislorod miqdorining ruxsat etilgan qiymatdan oshishi, gazning o'z-o'zidan yonish xavfini oshiradi hamda jihozlar ichki korroziyasini jadallashtiradi.

Tarmoq standartlari tovar gaz tarkibidagi alohida uglevodorodlarning aniq miqdorlarini ruxsat etilgan qiymatlarini o'rnatmaydi. Bu holat turli konlarning tabiiy gaz xomashyosi tarkibiy jihatdan har xilligi bilan izohlanadi. Magistral quvurlarga uzatiladigan gazlarning asosiy sifat ko'rsatkichlari 7.2-jadvalda keltirilgan.

Tabiiy gazni xomashyo ko'rinishida tovar ko'rinishiga keltirish uchun tarkibidagi uglevodorodlar miqdorining nisbatini kamaytirish bilan bir fazali holatini ta'minlash, uning tarkibidagi uglevodorod qo'shimchalami ajratib olish orqali erishiladi.

Kon amaliyotida tabiiy gazning fazali tarkibiga erishish uchun doimiy bir texnologik jarayonlar orqali uni amalga oshirilishi qiyinchi-liklarni tug'diradi va qo'shimcha ishlov berish usullarining qo'llanilishini taqozo qiladi. Masalan, gaz kondensatli konlarni ishlatishning oxirgi bosqichlarida tarmoq standartlari talablariga javob beradigan

tovar gaz olish uchun sun'iy ravishda sovutish qurilmalaridan asosiy binoning o'zida foydalanishga to'g'ri keladi.

Tabiiy gaz ko'rsatkichlarini normalari

7.2-jadval

"N T	Ko'rsatkichlar	Yoz oylari	Qish oylari
7~	Namlik bo'yicha gazning shudring nuqtasi	<0	<-5
2	Uglevodorodlar bo'yicha gazning shudring nuqtasi	<0	<0
3	1 m ³ gaz tarkibidagi qo'shimchalar massasi, g:	<0,003	<0,003
	- mexanik qo'shimchalar	<0,002	<0,02
	- vodorod sulfid	<0,036	<0,036
	- merkaptanli oltingugurt		
4	Kislородning hajmiy ulushi, %	<1,0	<1,0

Tovar gazning zaruriy ko'rsatkichlarining ta'minlash jarayonlarini har bir konning o'zida amalga oshirilishi, iqtisodiy jihatdan samara- dorlikka ega bo'Mmaydi. Shuning uchun gazni tayyorlash qurilmalari va texnologik jarayonlarni bazaviy konlarda amalga oshirish maqsadga muvofiq bo'Madi. Masalan «Muborakneftgaz» UShK gategishli Zevarda gaz kondensatli koni bazaviy kon sifatida qabul qilinib, bazaviy kon va magistral quvurlar atrofidagi konlar esa xomashyosini bazaviy kon, gazni kompleks tayyorlash qurilmasiga uzatadi. Kon sharoitida gazni tayyorlashning bunday tizimini qo'Mlanilishi, murakkab kon jihozlarini bazaviy konda konsratsiyalash imkoniyatini beradi va buning bilan bazaviy kon atrofidagi mayda konlarda soddalashtirilgan sxemalardan foydalanish sharoitini tug'diradi.

Kon sharoitida tabiiy va neft gazlarini tayyorlashda, tovar gaz, suyuq uglevodorodli mahsulotlar, siqilgan gaz, barqaror kondensat va shu turkumdagi mahsulotlar olinadi.

Gaz kondensatli konlar mahsulotining tarkibidagi ogMr uglevodorodlar, gazni qazib olish davomida bosim va haroratning pasayishi bilan suyuq holatga o'tadi. Shuning uchun gaz konlaridan farqliroq, gaz kondensatli konlaming gazini tashishdan avval gazni suvsizlantirish

bilan bir qatorda uning tarkibidagi kondensatlarni ham ajratib olish zarurati tugʻiladi. Qazib olinayotgan xomashyo gaziga ishlov berish usullariga bogʻliq ravishda gazni uning tarkibidagi namliklardan quritish va ogʻir uglevodorodlarni ajratib olish jarayonlari, bir qurilmaning oʻzida yoki alohida qurilmalarda amalga oshirilishi mumkin.

Yengil uglevodorodlar fraksiyasi siqilgan gaz ishlab chiqarish uchun mahsulot hisoblanadi. Keyingi qayta ishlash mahsulotlari, yoqilgʻin gazi va barqaror kondensatlar hisoblanadi. Tabiiy xomashyo gazi tarkibidan olinadigan bunday mahsulotlar tarkibi va tuzilishiga har xil talablar qoʻyiladi. Siqilgan uglevodorodli tovar gazlarga qoʻyilgan asosiy talablar 7.3-jadvalda keltirilgan.

Yonuvchan siqilgan uglevodorodli gazlarga qoʻyilgan texnikaviy talablar

7.3-jadval

№	Koʻrsatkichlar	Normalari		
		PBA qishgi	PBA yozgi	Butan
1	Komponent tarkibi, %: - metan, etan va etilen, jami - butan va butilen, jami	>4 >75	>6 >60	>6
2	Suyuq qoldiq, 20 °C da	<1	<2	<2
3	Toʻyingan bugʻ bosimi, MPa	<0,16	<1,6	-
4	H ₂ S miqdori, g/100 m ³ gazda	<5	<5	<5
5	Oltinugurt miqdori, %	<0,015	<0,015	<0,015
6	Erkin holdagi suv miqdori, %	-	-	-
7	Ishqorlar miqdori, %			

7.2. Gaz va gaz kondensatni yigʻish va tayyorlash

Gaz va gaz kondensatli konlardan qazib olinayotgan tabiiy gazlar quduqlarning ustki qismidan toʻliq qazib olinayotgan tabiiy gazlar quduqlarigacha murakkab yigʻish va ishlov berish jarayonidan oʻtadi. Quduqlarning mahsulotlarini yigʻish tizimi quduq ustidan gazni kompleks tayyorlash qurilmalariga, asosiy binoga yoki gazni qayta ishlash zavodlariga yuborilgunga qadar uzatish uchun **moʻljallangan** jihozlar jamlanmasi, armaturalar va kommunikatsiyalardan tashkil topgan.

Gaz va gaz kondensatli konlarda turli xil tizimdagi gazni yigMsh tizimlari qoMlaniladi. Yuqori qatlam bosimli konlarda asosan gazni **guruh**iy yigMsh tizimi qoMlaniladi. Gazni quritish va uning tarkibidagi kondensatlarni ajratib olish bir vaqtning o'zida gazning kompleks tayyorlash qurilmalarida (GKTQ) amalga oshiriladi. GKTQsi asosan **guruh**iy gaz yigMsh shaxobchalarida joylashtiriladi, gaz qo'shimcha **ravish**da mexanik qo'shimchalardan tozalanadi va gazni alohida shu maqsadda oM*natilgan qurilmalarda yoki magistral quvurlar uchun moMjallangan bosh binolarda tozalash ishlari amalga oshiriladi. Keltirilgan talablarni amalda bajarish maqsadida kon sharoitlarida qazib olinayotgan gazning suyuq uglevodorodli qismini ajratib olish uchun **quritish** yoki tozalash texnologik qurilmalari quriladi va bu qurilmalar **quvurlar** orqali o'zaro bogManadi.

Tabiiy gazni konlarda yigMsh tizimlarini tanlash konlarning turiga, iqlimiy va jo'g'rofiy sharoitlariga, kondagi gaz zaxiralariga, konning maydoni va konfiguratsiyasiga, mahsuldor qatlamlarning soni va tavsif-nomalariga, quduqlarning ishchi debitiga, quduq usti bosimiga, gazning tarkibiy qismlariga, gaz tarkibidagi zararli qo'shimchalar miqdoriga, kondagi quduqlarning soniga va ularning o'zaro joylashuvi hamda qabul qilingan gaz tayyorlash usullari va texnologiyalariga qarab belgilanadi.

Gaz konlarida gazni yigMsh va tayyorlash tizimi quyidagi elementlardan tuzilgan: gazni dastlabki tayyorlash qurilmasi (GDTQ), gazni kompleks tayyorlash qurilmasi (GKTQ) va bosh inshootlardan (BI).

Agarda kondan toza gaz qazib olinadi, unda gaz GKTQ da tozalash amalga oshiriladi. GDTQda oldindan qazib olinadigan gazning hajmi oMchanadi. Gaz kondensat konlarida GKTQ da har bir quduqdan qazib olinadigan gaz mahsulotining hajmi va qisman ajralib chiqadigan kondensatning namligini oMchash orqali amalga oshiriladi.

Gaz tarkibidagi namlikni chiqarishda asosan quyidagi uchta texnologik jarayonlar qoMlaniladi:

- a) past haroratda tozalash (PHT);
- b) absorbsion usulda tozalash (ABT);
- d) adsorbsion usulda tozalash (ADT).

Gaz va gaz kondensatli quduqlardan qazib olinayotgan xomashyo gazi dastlab gravitatsiya usuliga asoslangan holda gorizontal joylashgan ajratgichlarda qatlam suvi, kondensat va mexanik aralashmalardan ajratib olinadi. Bu texnologik jarayon gazni dastlabki tayyorlash qurilma-

larida amalga oshiriladi. Keyingi bosqichda esa gazning tarkibidagi namliklar gazni past haroratli ajratish qurilmalarida amalga oshiriladi.

Gazni past harorati ajratish qurilmalari (GPHAQ) GDTQdan kelayotgan tabiiy xomashyo gazi tarkibidagi suyuq fazalar va mexanik qo‘shimchalarni ajratib olishda qo‘llaniladi.

Gaz quduqlaridan qazib olinayotgan xomashyo gazining tarkibidagi namlikni ajratib olish jarayoni gazni quritish deyiladi. Toza gaz konlaridagi gazning tarkibidan namlikni yo‘qotishda adsorbsiyali hamda adsorbsiyali quritish texnologiyasi qo‘llaniladi.

Kondensatli gaz konlarida gazni quritishda adsorbsiyali va adsorbsiyali texnologiya qo‘llanilganda, quritishda past haroratli tozalash amalga oshiriladi. Agar lnr’ gazning tarkibida 100 sm^3 hajmdan ko‘p miqdorda kondensat bo‘lsa, u holda ham past haroratli adsorbsiya usuli qo‘llaniladi.

Agarda gazning tarkibidagi ko‘p miqdorda oltingugurt (H_2S , CO_2 , RSN) va uglerod oksidi (CO_2) bo‘lsa, u holda gaz oltingugurtli va ugle- rodli gazlardan maxsus qurilmalarda, qo‘shimcha tartibda tozalanadi.

Past haroratli tozalashda gaz oldindan siklonli tozalagichlarda -15°C haroratgacha sovutiladi. Past haroratda gazning tarkibidagi namlik va kondensat to‘liq ajratib olinadi. Gidratlarni paydo bo‘lishini oldini olish uchun ham gazga dietilenglikol (DEG) eritmasi qo‘shiladi. Adsorbsiya usulida gazni quritish oraliq adsorbsiyasini qo‘llashga asoslangan bo‘ladi va namlikni yutish uchun qattiq adsorbent moddalardan foydalaniladi.

Adsorbentlar sifatida qattiq g‘ovakli moddalar: faollashtirilgan ko‘mir, solikogel, seolitlardan foydalaniladi.

Adsorbentlar va suv kondensat moddalarini yutilishi natijasida to‘yinadi. Adsorbentdagi yutilgan (yutgan) namlikdan tozalangandan keyin qaytadan foydalaniladi. Bunday jarayonga— *desorbsiya* deyiladi. Magistral gaz uzatmalariga gazni uzatishdan oldin tarmoq standartlari orqali shudring nuqtasini paydo bo‘lish chegarasi tekshiriladi.

Shudring nuqtasi-suv bug‘lari to‘yingan holatga yetguncha gazni sovush haroratidir. Shudring nuqtasiga yetib borgan gazda namlik kondensatsiyasi boshlanadi hamda gidratlarning shakllanishiga olib keladi.

Konlarda gazni magistral quvurlariga haydashda oldin oltingu- gurdan tozalanadi. Gazni oltingugurt va uglerod oksididan tozalashda adsorbsiya usuli qo‘llanilib, adsorbent sifatida monoetalon (MEA) yoki dietanol (DEA) ning suvli eritmalaridan foydalaniladi.

Gazni oltingugurt va uglerod oksididan tozalash uchun absorberga **keltiriladi**, gaz pastdan yuqoriga harakatlanganda **MEA** yoki **DEA** ni **suvli** aralashmali oqimi bilan o'zaro ta'sirlashib yutiladi.

Tozalangan 100m^3 gazning tarkibida oltingugurtning miqdori **2 grammdan ko'p bo'Mmasligi kerak**.

Hozirgi paytda gaz qazib olish hajmining ko'payishi guruhiy gaz yigMsh tizimlariga o'tishni taqozo qilmoqda va bu tizim respublikamiz gaz konlarida keng qo'Mlanilmoqda. Bu tizimda bir guruh quduqlar markazida gaz yigMsh punktlari joylashtiriladi va ulardan umumiy kon kollektorlari orqali gazni kompleks tayyorlash qurilmalariga yuboriladi. Gaz mahsulotlarini yigMsh tizimining asosiy elementi alohida quvurlar va kollektorlar hisoblanadi. Ular orqali tabiiy gazni kompleks tayyorlash qurilmalari, gaz yigMsh shaxobchalari yoki gazni qayta ishlash zavodlariga yuboriladi. YigMsh tizimini loyihalash birinchi navbatda gaz quvurlarining ish unumdorligini va ularning diametrlarini aniqlash, gidravlik hisoblar, gidratlar hosil bo'Mishi oldi olinishi va korroziya jarayonlari sodir bo'Mmasliklari kabilar asosida olib boriladi.

Gazni guruhiy yigMsh tizimida gazni tayyorlash barcha kompleks qurilmalari guruhiy yigMsh punktlariga yigMsh orqali amalga oshiriladi va xizmat qilinayotgan quduqlarga yaqin qilib joylashtiriladi. Guruhiy yigMsh punktlari kondagi yigMsh kollektorlariga ulanadi va undan keyin umumiy kon punktlariga uzatiladi. Bunday tizim masalan Sho'rtan konida gazni yigMsh tizimida qo'Mlanilib, quduqlardan qazib olinayotgan gaz avvalo bateriyalarga va undan keyin kollektor quvurlar orqali gazni dastlabki tayyorlash qurilmalariga yuboriladi.

Tabiiy gazni markazlashtirilgan holda yigMsh va tayyorlash ishlari Zevarda koni sharoitida yaxshi samara bermoqda. Zevarda konida markazlashgan tashish va yigMsh tizimi orqali gazni kompleks tayyorlash qurilmalari umumiy kollektoriga uzatiladi. Shuningdek, kon gazni kompleks tayyorlash qurilmasida Alan koni gazi ham tayyorlanadi.

Gaz kondensatli konlarda gazni dastlabki tayyorlash ishlari yigMsh punktlaridan keyingi bosqich bo'Mib, gaz tarkibidan dastlab ajratgichlar yordamida qatlam suvlari va kondertsatlarning bir qismi ajratib olinadi. Mahsuldor qatlam bosimi yuqori bo'Mgan hollarda guruhiy yigMsh punktlaridan kelayotgan gaz, gazni kompleks tayyorlash qurilmalari umumiy kollektorlarga uzatiladi. Gaz bilan ta'minlash jarayoni murakkab texnologik jarayon bo'Mib, gazni qazib olish, tayyorlash, tashish, saqlash va iste'molchilar o'rtasida taqsimlash kabilarni o'z ichiga oladi. Olib boriladigan barcha ketma-ketliklar yopiq tizimda

amalga oshiriladi. Shuning uchun gaz bilan ta'minlashdagi uzilishlar faqat metall quvurlar sifati va ularning ishonchliligi bilangina emas, balki tashilayotgan mahsulotning sifat ko'rsatkichlari hamda gazni qazib olish, tayyorlash va qayta ishlash obyektlarining ishlash samaradorliklari va ishonchli ishlashi kabilar bilan ham belgilanadi. Butun tizimning ish sanitaradorligi uchun tashkil etuvchi alohida elementlarning ishlash qobiliyati bilan ham belgilanadi.

Magistral quvurlar orqali gazni tashish jarayonida quvurlarning ishlatish qobiliyatiga, tashilayotgan gaz mahsulotining fizik-kimyoviy xossalari va tarkibiy sifatlari ta'siri muhim hisoblanadi. Tashilayotgan mahsulot tarkibidagi iflosliklar va har xil qo'shimchalar tarmoq armatura-turalarining, kompressorlarning va boshqa qo'Mlanilayotgan jihozlarning tezda ishdan chiqishiga sabab bo'Madi.

Gaz va gaz kondensatli konlarning mahsulotlari tarkibida yuqori darajada vodorod sulfidining bo'Mishi, konlararo tashish quvurlarida turli xildagi halokatlar kelib chiqishiga sabab bo'Madi. Masalan, DengizkoM - Xavzak - Muborak GQIZ va O'rtabuloq - Muborak GQIZ konlararo quvurlari yuqori oltingugurtli gazlarni tashish uchun mo'Mjallangan bo'Mib, tashish uchun tayyorlangan gaz vodorod sulfidining 2,4 kg/snr va uglerod oksidlarining 2,2 kg/sm² parsial bosimlari bilan tavsiflanadi. Shuning uchun chidamli legirlangan poMatlardan tayyorlangan quvurlardan foydalaniladi.

Gazni kon sharoitida quritish va tozalash texnologik jarayonlari gazni kompleks tayyorlash qurilmalarida Joul-Tomson qonuniga asoslangan drossel effektlardan va kimyoviy reagentlardan foydalanilgan hollarda olib boriladi.

Konlararo va magistral quvurlaridan ishlayotgan tovar gaz mahsulotining tarkibi va uning fizik-kimyoviy xossalari, gazni kompleks tayyorlash qurilmalarida gazning sifatli tayyorlash jarayoniga bog'Miq. Hozirgi paytda ishlayotgan gazni kompleks tayyorlash qurilmalari asosan konning dastlabki foydalanishdagi bosimlariga mo'Mjallangan. Quvurlar- da gaz bosimining tushishi aniq rejimlarga mo'Mjallangan qurilmalarning samaradorligiga va tayyorlangan mahsulotning sifat ko'rsatkichlariga, alohida jihozlarning elementlarini ishlash funksiyalariga ta'sir qiladi. Masalan, gazni tayyorlashda Joul-Tomson effektidan foydalanish asosan 75-80 atm bosimda yaxshi samara beradi. Lekin kon ishchi bosimi tushgan paytda o'rnatilgan texnologik rejimlarda to'Miq ta'minlab berilmaydi. Chunki drossellanish effekti zaruriy bosim va harorat qiymatlari^a erishish termodinamik sharoitlarni hosil qila olmaydi.

Tslatijada gazning tarkibidagi namliklar va kondensatlar miqdorini olish darajasi belgilangan qiymatlardan kam boMadi. Ayniqsa, gazni past haroratli ajratish jarayonida qo'shimcha ravishda qurilmalardan foydalanish ehtiyoji tugMladi.

Quvurlar orqali gazni tashishda eng xavfli gaz gidrat kristallarining hosil boMishidir. Ular tashqi ko'rinish bo'yicha qor yoki muzni eslatadi, odatda suv va uglevodorodlarning molekularining aralashmalarini assotsiatsiyalanishi natijasida hosil boMadi. Kon amaliyotida gidratlar- ning metanli, etanli, propanli, butanli, shuningdek, azotli, vodorod sulfidli, uglerod oksidli turlari uchraydi. Naften qatorli uglevodorodlar faqat etilen va propilen gidratlarini hosil qiladi.

Yuqorida keltirilgan uglevodorodlarning gidratlari metanga nisbatan bir xil bosimda yuqori haroratlarda gidratlar va kritik gidrat hosil qilish haroratlari bilan farq qiladi (6.4-jadval).

Tabiiy gazlarning komponentlari gidratlarining umumiy formulalari quyidagicha: $CH_4 \cdot 6H_2O$; $C_2H_6 \cdot 6H_2O$; $C_3H_8 \cdot 17H_2O$; $C_4H_{10} \cdot 17H_2O$; $H_2S \cdot 6H_2O$; $CO_2 \cdot 6H_2O$. Metan gidrati $CH_4 \cdot 6H_2O$ boshqa turdagi uglevodorodlar gidratlariga nisbatan eng noturg'un gidrat hisoblanadi.

Tabiiy gaz ko'p komponentli tizimdan tashkil topganligi uchun gidratlarning ham aralashma ko'rinishida hosil boMishi kuzatiladi. Shuning uchun aralashma gidratlarning turg'unligi individual gidratlar turg'unligiga nisbatan eng yuqori boMadi. Shuningdek, aralashma gidratlar hosil boMishi sharoitlari individual gidratlar hosil boMishi sharoitlaridan ham farq qiladi. Gazning zichligi qancha yuqori boMsa, gidratlarning hosil boMishi harorati ham oshib boradi.

Individual uglevodorodlarning gidratlari va parchalanish sharoitlari

7.4-jadval

№	Gaz	Gidratni parchalanish harorati, 0 °C	Gidratni parchalanishini kritik nuqtasi	
			Harorat, °C	Bosim, MPa
1	Metan	-84,4	-	-
2	Etan	-28,8	14,8	3,4
3	Propan	+ 5,5	5,5	0,56
4	Izobutan	-	2,6	0,17
5	H-Butan	-	1,5	-
6	Uglerod oksidi	-24,0	10,0	4,5
7	Vodorod sulfidi	+ 0,35	29,0	2,3

Gidratlarning eng noqulay xususiyatlaridan biri, ularning noldan kichik haroratlarda ham hosil boʻlishidir. Gidratlar gazning butun oqim harakati mobaynida quduq tubidan to yigʻimsh punktlari oraliqlarida, magistral gaz quvurlarida hosil boʻlishi mumkin. Bunday hollarda gidrat tiqinlari hosil boʻlib, quvurlarning kesim yuzasini qisman yoki butunlay qurshab oladi va gazni qazib olish va tashish tizimida qoʻmlaniladigan jihozlarda jiddiy qiyinchiliklarni tugʻdiradi.

Tabiiy gazning zichligini oshishi bilan har qanday holatlarda ham gidratlarning hosil boʻlish ehtimolligi oshmaydi. Ayrim hollarda gazning zichligi kamayganda va haroratning oshishi natijasida kristalgidratlar hosil boʻlishi kuzatiladi.

Agar gazning zichligi hosil qilmaydigan komponentlar hisobiga oshirilgan taqdirda gidratlarning hosil boʻlish harorati pasayadi. Tabiiy gaz tarkibida gidratlar hosil boʻlishining asosiy sharoitlari gazning suv bugʻi bilan mos haroratlar va bosimlarda toʻliq toʻyinganlik holati hisoblanadi. Asosiy shartlardan tashqari tashilayotgan mahsulot tarkibida gidratlar hosil boʻlishning yuqori tezligi va turbulenti, pulsatsiyalanish, quvurlarning keskin burilishlari va gaz oqimida hamda ularning aralashuvlariga sabab boʻladigan barcha omillar ham taʼsir qiladi.

Tabiiy gaz tarkibida vodorod sulfid va uglerod oksidlarining boʻlishi, gidratlar hosil boʻlishining turgʻun bosimlarini kamaytiradi. Bunda uglerod oksidiga muvofiq vodorod sulfidning taʼsiri kuchliroq seziladi.

Gazni vodorod sulfiddan tozalash uchun quruq va hoʻl (namlash) usullaridan foydalaniladi. Quruq usulda tozalash asosan tarkibida temir gidrooksidlari boʻlgan rudalardan foydalanish orqali amalga oshiriladi. Temir gidrooksidlari bilan vodorod sulfidning oʻzaro taʼsirlari natijasida Fe_2S_2 birikmasi hosil boʻladi. Lekin bu usul juda katta hajmdagi mehnatni talab qiladi. Shuningdek, temir gidrooksidlarini doimiy yangilab turish uchun katta miqdordagi temir rudalari zarur boʻladi.

Gazni tozalashda qoʻmlaniladigan hoʻl usullaridan biri natriyli soda eritmalaridan foydalanishdir. Bunda gaz tarkibidagi vodorod sulfid quyidagi reaksiya orqali yutiladi:



Gazni vodorod sulfiddan tozalashda, natriy sodali eritma pastga oqib tushishi mobaynida qarama-qarshi yoʻnalishda oqim boʻyicha harakatlanayotgan tabiiy gaz bilan toʻqnashadi va uning tarkibidagi vodorod sulfid bilan toʻyinadi, yaʼni gaz tarkibidan vodorod sulfid

ajraladi. Regeneratsiya qilingan eritma yana qaytadan gazni tozalash uchun foydalaniladi.

Gaz tarkibidagi vodorod sulfidni yanada sifatii tozalash uchun va vodorod sulfidini alohida ajratib olish uchun kimyoviy reagentlar sifatida etanolaminli eritmalardan foydalaniladi.

Etanolaminlar ammiakning hosilalari boMib, agar ammiak molekulasida bitta vodorod atomi C_2H_5O guruhi bilan almashtirilsa, monoetanolinamin $NH_2(C_2H_5O)$ hosil boMadi. Agar ammiak molekulasidagi ikkita vodorod atomi C_2H_5O guruhi bilan almashtirilsa, dietanolamin, agar uchta molekulasida almashtirilsa, trietanolaminlar hosil boMadi. Barcha turdagi etanolaminlar vodorod sulfidi va uglerod oksidlarini yutish xossalariga ega boMganligi uchun gazni tozalash uchun ularning turli xildagi konsentratsiyalaridagi eritmalaridan foydalaniladi.

Oddiy haroratlarda etanolaminlar vodorod sulfid va uglerod oksid- lari bilan noturg4in birikmalarni hosil qiladi. Masalan, monoetanolinamin vodorod sulfid bilan quyidagicha o'zaro ta'sirlashadi:

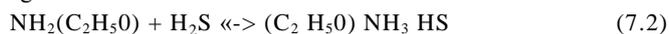

Bu reaksiya qaytar reaksiya boMib, oddiy haroratlarda u chapdan o'ngga, ya'ni monoetanolinamin vodorod sulfidni biriktiradi, haroratning 70-100 °Cga ko'tarilishi bilan (7.1 va 7.2) reaksiya o'ngdan chapga, ya'ni hosil boMgan birikmaning parchalanishi, alohida monoetanolinamin va vodorod sulfidlarining hosil boMishi kuzatiladi.

Gazni etanolaminlar yordamida tozalashda yutish kolonnasi yoki absorberning pastki qismidan tozalanadigan gaz yuboriladi. Yuqoridan yuborilayotgan etanolaminli eritmaning gaz bilan tutashuvi yuzasini kattalashtirish uchun absorberga likopchalar o'matiladi. Gaz yuqoriga harakatlanishi davomida tarkibidagi vodorod sulfid va uglerod oksidlaridan tozalanadi va absorberning yuqori qismidan chiqib ketadi.

Tabiiy gazning tarkibida namlikning boMishi haroratning musbat qiymatlarida ham magistral gaz quvurlarida kuzatiladi. Magistral quvurlarda tashilayotgan gazning harorati 10-12 °C boMgan taqdirdagina kristalgidratlar eng kam hosil boMishiga erishilgan. Shuningdek, gaz tarkibida namlikning boMishi quvurlarning ichki elektrokimyoviy korroziyasini ham kuchaytiradi. Shuning uchun gazni magistral quvurlar orqali tashishdan avval, albatta, uni tozalash va quritish jarayonlarini amalga oshirish zarur.

Tabiiy gaz tarkibidan suv bugMarini ajratib olish uchun suyuq holdagi qurituvchilar bilan bir qatorda qattiq qurituvchilar ham qoMlaniladi. Gazni maxsus tozalab quritishda qattiq moddalar sifatida

ko'pinchalik faollashgan aluminiy oksidi Al_2O_3 dan foydalaniladi. Tabiiy gaz aluminiy oksidi adsorber orqali o'tishda suv bugMarini o'zida tutib qolib $Al_2O_3 \cdot 2H_2O$ adsorbsion birikmani hosil qiladi va adsorberdan issiq havo yuborilib, adsorber regeneratsiya qilinadi.

Gaz va gaz kondensatli konlardan qazib olinayotgan tabiiy gaz mahsuloti tarkibiy jihatdan uglevodorodli birikmalardan tashqari suv bugMari, nordon gazlar va boshqa qo'shimchalarni o'z ichiga oladi. Shuning uchun ular magistral gaz quvurlariga yuborilganga qadar tozalanadi.

Oxirgi yillarda foydalanilayotgan gaz va gaz kondensatli konlar quduqlarning suvlanganlik darajasining oshishi va qatlam bosimlarining pasayishi kabi omillar tabiiy gaz tayyorlash sifatiga ta'sir qilmoqda. Ayniqsa, qazib olinayotgan tabiiy gazlar tarkibida vodorod sulfid va uglerod oksidlarining bo'Mishi suv bugMari bilan birgalikda ta'siri natijasida quvur va jihozlarning ishonchliligiga keskin ta'sir qilmoqda. Shuning uchun kon sharoitida gazning tarkibiy qismlarini o'zgarishlari va termodinamik sharoitlarining o'zgarishlarini hisobga olgan holda quvurlar orqali tashish va tabiiy gazni tozalash hamda quritish texnologik jarayonlariga zaruriy takomillashtirish tadbirlarini qo'Mlab turish zaruriyati tug'Mladi.

Sifatli tabiiy gaz tayyorlash, tashilayotgan gaz tarkibiy jihatdan texnik tadbirlarni ta'minlab berish kon sharoitida gazni dastlabki tayyorlash, past haroratli ajratish va kimyoviy reagentlar yordamida tozalash va quritish ishlarini sifatli olib borishni talab qiladi.

7.3. Gazdan suyuqliklarni ajratish jihozlari

Neft va gazni tayyorlashning texnologik jarayoni bir nechta bosqichlarda amalga oshiriladi va unga quyidagilar kiradi: neftning va qatlam suvining aralashmasidan gazni ajratish; quduq mahsulotini hajmini o'Mchash; qatlam suyuqligini va gazni kon ichida tashish; neftni tuzsizlantirish va suvsizlantirish; neftni saqlash; gazni tashishga tayyorlash; qatlam suvini tayyorlash.

Neftni yig'Msh va tayyorlash tizimi ulushiga konni jihozlash xarajatlarining 50 % ga yaqinrogM to'g'ri keladi. Bu tizimlar ulkan va metall sarfi ko'p. Neft va gazni konlarda tayyorlash uchun har xil turdagi asbob-uskunalar ishlatiladi. Bu asbob-uskunalar neftdan erigan gazni to'Miq ajratib olish, neftni qatlam suvlaridan to'Miq tozalash, neft

tarkibidagi tuzlarni yuvish va qum zarrachalarini ajratib olish uchun xizmat qiladi.

Bu asbob-uskunalarga ajratish, tindirgich, qizdirgich, sovutgich, aralashtirgich, elektrodegidratator, saqlagich va boshqalar kiradi.

Ajratgichlar turli koʻrinishda ishlab chiqiladi va quyidagi ishlarni bajaradi:

1. neftda erigan gazni ajratib oladi;
2. neft-gaz oqimining aralashishini kamaytiradi va shu bilan gidravlik qarshiliklarni pasaytiradi;
3. neft-gaz aralashmasi harakatidan hosil boʻlgan koʻpiklarni yoʻqotadi;
4. neftdan suvni ajratib oladi;
5. oqim harakatining nomuntazamligini yoʻqotadi;
6. mahsulot miqdorini oʻlchaydi.

Ajratgichlarning quyidagi tasnifi mavjud:

A) ishlatilish maqsadi boʻyicha:

- oʻlchovchi - ajratuvchi;
- ajratuvchi.

B) geometrik shakli boʻyicha:

- silindrik;
- sharsimon.

D) oʻrnatilishiga muvofiq:

- tik, - qiya, yotiq.

E) ajratish uchun asosiy taʼsir etuvchi kuchlar boʻyicha:

- gravitatsiya, markazdan qochuvchi; inersiya kuchlari.

F) ishlatish bosimi boʻyicha:

- yuqori bosimli (6,4-2,5 MPa);
- oʻrta bosimli (2,5-0,6 MPa);
- past bosimli (0,6-0,1 MPa);
- vakuumli.

G) ulangan quduqlar soni boʻyicha:

- bitta quduq uchun;
- quduqlar guruhi uchun.

H) ajratadigan fazalar boʻyicha:

- ikki fazali (gaz-neft);
- uch fazali (gaz-neft-suv).

7.1- rasmda tik neft - gaz ajratgich va 7.2-rasmda yotiq neft - gaz ajratgichning chizmalari keltirilgan. Gazdan qatlam suyuqliklarini yoki kondensatdan gazni ajratib olishda ajratgichlar xizmat qiladi. Quduq

mahsulotlarini har xil fazalarga ajratish ularga ishlov berishning birinchi bosqichi hisoblanadi.

Ajratgichlar to'rtta seksiyadan tashkil topgan: asosiy eng ko'p gazning ulushini ajratish uchun; cho'ktiruvchi seksiyali-asosiy seksiyadan o'tgan qismidan gaz pufakchalarini ajratish uchun; neftni yigMsh seksiyasi - ajratgichdan va tutgichdan chiqqan neftni yig'adi; seksiyali ajratgichdan gaz bilan olib chiqib ketiladigan tomchi suyuqlikni ushlovchi.

Ajratgich ishining samarasi ajratgichdan chiqayotgan suyuqlikdagi gazning tarkibi va gazni yigMsh uchun quvur uzatma orqali olib chiqib ketilayotgan gazdagi suyuqlikning tarkibiga qarab aniqlanadi. Bu ko'rsatgichlar qanchalik darajada kam bo'Msa, ajratgich shunchalik yaxshi ishlaydi.

Ishning tartibi bo'yicha fazalarga ajratish ta'sir etuvchi kuchga asoslangan bo'Madi, ajratgichlarni gravitatsiyali, markazdan qochma va kimyoviy turlarga ajratish mumkin. Konlarda gorizont va tik konstruksiyali korpusli ajratgichlardan foydalaniladi.

Tik ajratgichlarda (7.1-rasm) fazalar gravitatsiya kuchlar ta'sirida bo'Minadi. Neft-gaz aralashmasi quvur orqali (I) asosiy seksiyaga (1) tushadi, undan keyin tarqatish kollektorlariga (2) keladi, kollektor esa yoriqli silindr shaklida bo'Madi. Yoriqlardan oqib chiqqan tekis oqim aralashmasi qiya tekis qatorga (6) beriladi. U orqali suyuqlik oqib o'tishida gabsizlanadi - gazning pufakchalari juda yupqa suyuqlik qatlami orqali ko'tariladi.

Ajratgichning yuqori qismida tomchi tutqich IV seksiya joylashgan, qovurg'a shaklidagi nasadkalardan (4) tashkil topgan.

Gazning oqimi kanallar orqali o'tadi, (4) detallarga uriladi, o'zining yo'nalishini doimo o'zgartiradi, suyuqlikning tomchilari katta inersiyaga ega bo'Mganligi uchun qovurg'alarga uriladi va tubida joylashgan idishga oqib tushadi, u yerdan esa drenaj quvuri (13) orqali neft yigMsh III seksiyasiga to'p!anadi. Neft yigMsh seksiyasining konstruksiyasi tindiruvchidir.

II seksiya bilan birlashtirilganligi uchun to'plangan neftning tarkibiga oqib o'tadi va unda gaz pufakchalarining ajralishi sodir bo'Madi. Ajratgich korpusining pastki qismida sathni rostlagichlar (7,8) o'rnatilgan, suyuqlik qatlamining balandligini doimiy ravishda ta'minlab turadi va neftni tashlash chizigMga gazni kirib kelishiga yoM bermaydi.

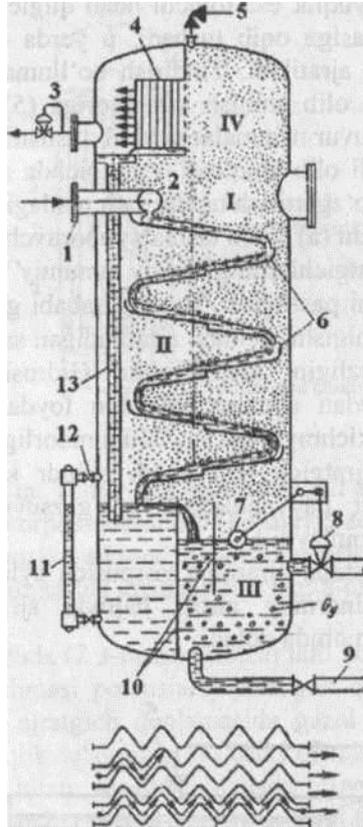

7.1- rasm. Tik ajratgich qurilmasi:

- 1-quduq mahsulotining kirishi; 2-tarqatish kollektori; 3-sath rostagich; 4-
tomchi tutqich nasadkasi; 5-himoya qiluvchi klapan; 6-qiya tekislik;
7-po'kak turidagi sath rostlash datchiki; 8-bajaruvchi mexanizm;
9-potrubka (qisqa quvur); 10-himoya qiluvchi klapan; 11-oynali suv
oMchagich; 12-jo'mrak; 13-drenaj quvuri.

Qumdan, kuyindilardan va hokazolardan toMgan cho'kmalarni chiqarib yuborish uchun korpusning ostki qismiga quvur uzatmasi (a) o rnatilgan. Ajratgichlar quduqning mahsulotini birdaniga uch omonentga gaz, suv va neftga ajratadi. Xuddi shunday qurilma (7.2- rasm) gorizonta joylashgan silindrik koфиз boMib, ikki boMinmadan 'JZI gan. ajratish va tindirish. Aralashma boMinmaga (3) tushadi hamda g^{a?} va suyuqlikka ajraladi. Ajratilgan gaz GQIZ (gazni qayta ishlash

zavodi)ga beriladi, suyuqlik esa tomchi hosil qilgich (12) orqali qaytadan tindirish bo‘linmasiga oqib tushadi, u yerda esa neft suvdan va gazning qoldiqlaridan ajratiladi. Tindirish bo‘linmasining ichki bo‘sh- lig‘i orqali gaz gazni olib chiqish kollektoriga (5) beriladi va bosim rostlagich orqali (2) quvur uzatmalarga kelib tushadi. Neft va suv drenaj quvur uzatmalar orqali olib chiqiladi. Ajratgichda suvning va neftning bolinmalarida sathni o‘zgartirish uchun sath rostlagich (8; 9) o‘rnatilgan boshqaruvchi bajaruvchi (a) suvni tashlab yuboruvchi hisoblanadi.

Gravitatsiyali ajratgichlarning asosiy umumiy kamchiligi apparat- ning ish unumdorligini pastligidir. Buning sababi gaz pufakchalarining past tezlikda ajralib chiqishi, demak, ajratiladigan suyuqliklardan yupqa qatlam oqimlarini tezligini kichikligidir. Gidrosiklonli va siklonni ajratgichlarda markazdan qochma kuchdan foydalanilganda ularning gabarit o‘lchamlarini kichraytiradi va ish unumdorligini oshiradi.

Oddiy siklonli ajratgich ichi bo‘sh silindr ko‘rinishida boladi, pastki qismiga quvur payvandlanadi va gazzuyuqlik aralashmasini potensial kirishini ta‘minlaydi.

Ajraladigan aralashma ajratgich korpusida aylanma harakat oladi, gaz suyuqlikdan silindring atrofi hajmda ajraladi, gazzsizlangan suyuqlik esa chetki tomonida qoladi.

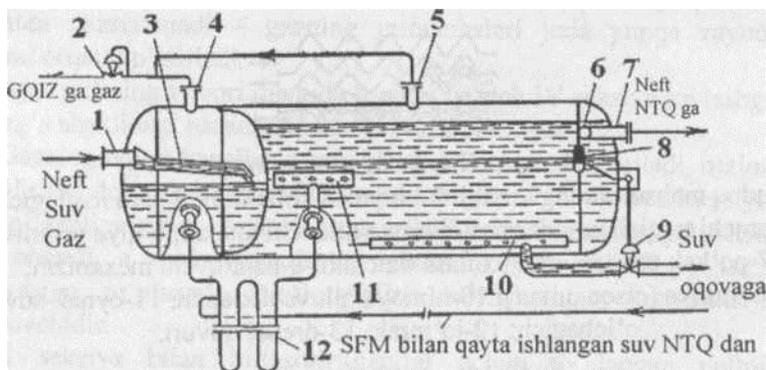

7.2- rasm. Yotiq uch fazali ajratgich:

1-ajratiladigan aralashmani kiritish; 2-bosim rostlagich; 3-ajratilgan bo‘linma; 4, 5-gazni chiqarib yuborish; 6-neft yig‘gich; 7-yuqoridagi qisqa quvur; 8-po‘kak turidagi sath rostlash datchiki; 9-bajaruvchi mexanizm; 10-suvni yig‘gich; 11-emulsiya taqsimlagich; 12-tomchi hosil qilgich.

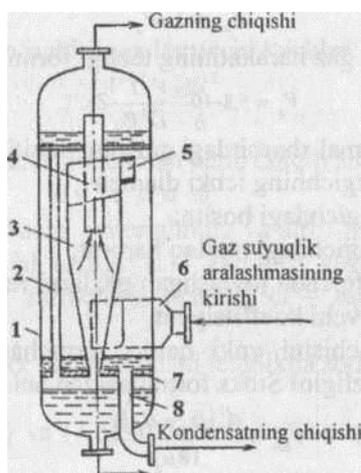

7.3- rasm. Tabiiy gaz uchun siklonli ajratgich:
 1-ajratgichning korpus-qoplamasi (kojuxi); 2-to'kish quvurchasi;
 3-siklonning korpusi; 4-siklondan gazni chiqarish; 5, 6-gazsuyuqlik aralashmasini tangensial kiritish; 7-to'siq; 8-to'kish quvurchasi.

Siklonli ajratgichda (7.3-rasm) ajratish ikki bosqichda olib boriladi: gaz suyuqlik aralashmasi potensial joylashgan qisqa quvur (6) orqali korpusga kiritiladi, ajratgich qoplamasida gazni suyuqlikdan ajralishi sodir bo'ladi. Suyuqlik to'siqning (7) ustki qismida to'planadi, gaz esa tomchili suyuqlik bilan tangensial qisqa quvur (5) orqali siklon qoplamasiga (3) beriladi, u yerda esa eng so'nggi fazalarni ajralishi sodir bo'ladi. Tozalangan gaz (4) quvur orqali siklondan chiqadi va ajratgichning yuqori qismiga tomchi tutqich seksiya beriladi, bu yerda oqim tezligini tezkor kamayishi hisobiga qoldiq tomchilar o'tiradi va to'kish quvurchasi (2) orqali kondensat yig'ish seksiyasiga oqib tushadi.

Ajratgichlar gazni va suyuqlikni talab qilingan sarfini o'tkazishdan kelib chiqib hisoblanadi, ko'ndalang seksiyalarni asosiy omchamlari aniqlanadi. Mustahkamlik hisobida esa ajratgichning alohida elementlarini devorini qalinligi aniqlanadi.

A. Gaz bo'yicha tik gravitatsion ajratgichning hisobi.

1. Gaz oqimining harakatlanish tezligi suyuqlik va qattiq zarrachalarning tushish tezligidan kichik bo'lsa, ajratgichda fazalarni ajralishi sodir bo'ladi va ularning kattaligini nisbati quyidagicha bo'ladi.

$$= \quad (7.3)$$

2. Tik ajratgichda gaz harakatining tezligi formuladan aniqlanadi.

$$v = \sqrt{\frac{2(P - P_s)}{\rho}} \quad (7.4)$$

bu yerda, V - normal sharoitdagi gazning debiti;

D - ajratgichning ichki diametri;

P - ajratgichdagi bosim;

T - ajratgichdagi mutlaq harorat;

Z - ajratgichda joylashgan gazlarni real xossalarini chetga

chiqishini hisobga oluvchi koeffitsiyent.

3. Suyuqlik tomchisini yoki qattiq zarrachani shakli sharsimon bo'lganda cho'kish tezligini Stoks formulasidan aniqlash mumkin:

$$v = \frac{2}{9} \frac{(\rho_s - \rho) g r^2}{\mu} \quad (7.5)$$

bu yerda, d - zarrachalarning diametri;

ρ_n, ρ_g - ajratgich sharoitidagi neft va gazning zichligi;

g - erkin tushish tezlanishi;

μ - ajratgichdagi gazning mutlaq qovushqoqligi.

4. Yuqoridagi (7.4) va (7.5) formulalarni (7.3) formulaga qo'yib quyidagi ifodani olamiz.

$$v = \frac{D^2}{84} \frac{P - P_s}{Z T M_2 \rho_g} \quad (7.6)$$

B. Suyuqlik bo'yicha tik gravitatsion ajratgichning hisobi.

Uning omchamlarini aniqlash uchun hisob olib boriladi, bunda gaz pufakchalarining ko'tarilish tezligi suyuqlik oqimi tezligini tik tashkil etuvchisidan kichik bo'lishi kerak.

1. Ularni taqqoslab o'xshash usul bo'yicha quyidagini olamiz:

$$Q = 36964 \quad (7.7)$$

bu yerda, Q - ajratgichning suyuqlikni o'tkazish qobiliyati.

D. Siklonli ajratgichning hisobi.

Siklonli ajratgichda massasi τ -bo'lgan zarrachaning cho'kishi uchta kuch ta'sirida sodir bo'ladi.

Markazdan qochma kuch.

$$F = \frac{v^2}{r} \quad (7.8)$$

Siklonning o'qiga yo'naltirilgan itaruvchi kuchlar.

$$T = \frac{\rho V^2 n d^l}{g r^6} \quad (7.9)$$

Qarshilik kuchlari Stoks qonunidan kelib chiqib aniqlanadi.

$$R = 6 \pi \eta n p d c o \quad (7.10)$$

bu yerda, p_{zar} , p -zarracha materialining va atrof-muhitning zichligi; V -zarrachaning tangensial tezligi; L - zarracha atrofidagi muhitning zichligi; r - markazdan zarrachaga masofa; $c o$ - zarrachani cho'kish tezligi.

Zarrachaning barqaror harakatlanishi tenglikda sodir boMadi.

$$F - T = R \quad (7.11)$$

(7.9) tenglikka (7.6) va (7.8) ifodalarni keltirib qo'yib, quyidagini olamiz.

$$o) = \frac{4 \rho V^2 n d^l}{18 \eta n p d c o} \quad (7.12)$$

2. Quduq mahsulotlarini hajmini oMchash vositalari.

Konlarni ishlatishni roslash uchun «qatlam - quduq - quduq ichi jihozlari» tizimining ishini nazorat qilishda birlik vaqt davomida quduqning mahsulotini miqdorini oMchash talab qilinadi.

O'zi oqar tizimda quduq mahsuloti oMchov tarzida yoki oMchagichdagi suyuqlik sathining o'zgarishi hisobiga oMchangan boMishi mumkin. Suyuqlik sathining o'zgarishi, darajalangan reyka yoki oynali suv oMchagichlar yordamida aniqlanadi.

Quduqning debiti (m^3/kun) quyidagi formula yordamida aniqlanadi:

$$Q = 11,3 D^3 h_s \quad (7.13)$$

bu yerda, D - oMchagichning ichki diametri;

h_s -1 vaqt davomida suyuqlikning sathini o'zgarishi.

Quduq mahsulotlarini avtomatik oMchash «Sputnik-A», «Sputnik- B», «Sputnik-B40» texnologik sxemalari yordamida amalga oshiriladi. «Sputnik-B40» quduqning kunlik debitini oMchash va aniqlashda avtomatik ishga qo'shilishni ta'minlaydi. U suvning va neftning tarkibi hamda ajratib olingan gazning miqdorini to'xtovsiz aniqlash uchun avtomatik nam oMchagich bilan ta'minlangan.

7.4. Gaz va gaz kondensati qazib chiqarishda ishlatilayotgan gaz konlari haqida ma’lumot

«Sho’rtanneftgaz» UShK gaz va gaz kondensati qazib chiqarishda 16 ta kondan: Sho’rtan, Janubiy Tandircha, Yangi Qoratepa, Buzaxur, Sharqiy Buzaxur. Chunag’ar, Him, Oydin, Tamasoy, Shimoliy Sho’rtan, To’rtsari, Sherkent va Chigil guruhiga qarashli Shimoliy Girsan, Devxona, Ernazar, Nazarquduq konlaridan foydalanilmoqda.

Janubiy Tandircha konida geologiya-qidiruv ishlari 1981—1991 - yillarda o’tkazilib, qidiruv qudug’i qazilgan, sanoat miqyosidagi gaz va kondensati olingan. Kon 1982-yilda ochilgan, ishlatish qudug’i burg’i-langandan so’ng 2001 -yilda kon ishga qo’shilgan. Konning mahsuldor qatlam uzunligi - 8,2 km, eni - 4,75 km, balandligi - 713 m. Mahsuldor qatlam chuqurligi 2800-3600 m. GSCh 2690 m mutlaq belgida. Rif osti qatlamidagi foydali mahsuldor qatlam - 37 m, g’ovakligi 10 %, o’tkazuvchanligi -100 mD, gazga to’yinganligi - 68 %. Rif qatlamidagi foydali mahsuldor qatlamning qalinligi - 51 m, g’ovakligi 7,5 %, o’tkazuvchanligi - 320 mD, gazga to’yinganligi - 68 %. Rif usti qatlamidagi foydali mahsuldor qatlamning qalinligi -21m, g’ovakligi 8 %, gazga to’yinganligi - 68 %. Kon bo’yicha o’rtacha foydali mahsuldor qatlam - 109 m, g’ovakligi 8,5 %, o’tkazuvchanligi -140 mD, gazga to’yinganligi - 68 % ni tashkil qiladi.

Yangi Qoratepa koni geologiya-qidiruv burgilash ishlari natijasida 2003-yilda quduqdan sanoat miqyosidagi mahsulot olinishi bilan kon ochilgan. Kondagi mahsuldor qatlam yura davrining kellovoy-oxford yotqiziqlari XV qatlami bo’lib, kattaligi jihatdan: uzunligi 7,6 km, eni 2,3 km, qalinligi 70 metrli ohaktoshdan iborat. G’ovakligi 9-11 %, qatlamning gazga to’yinganligi - 83 % ni tashkil qiladi. Kondagi GSCh 3121 m mutlaq belgida. Konda izlov-qidiruv ishlari 2008-yilda tugallangan.

Buzaxur koni seysmik tadqiqotlar xulosasiga asosan izlov-qidiruv ishlari 1983-yilda boshlanib 1988-yilda tugatilgan.

Konda yettita izlov-qidiruv quduqlari burg’ilangan va quduqlardan sanoat miqyosidagi gaz va gaz kondensati olingandan so’ng 2005-yil kon ishga tushirilgan.

Mahsuldor qatlam yuqori yura ohaktoshlardan iborat bo’lib (XV, XVa, XVI qatlam) 2964 metrdan ochilgan. Kondagi GSCh 2694 mutlaq belgida joylashgan.

Konning oMchami: uzunligi - 6,2 km, eni - 2,7 km, balandligi - 315 m, boshlangMch qatlam bosimi - 365 kg/sm².

Kondensatning boshlangMch qatlam gazidagi potentsiali - 62 g/m³, solishtirma ogMrli - 0,79 g/sm³. Gazga to'yinganlik koeffitsiyenti $K_g = 0,73-0,79$, g'ovaklik koeffitsiyenti 5,2 % -10,2 %. Mahsuldor qatlamning samarador qalinligi: XV=20 m, XVa=36 m, XVI=12 m. Konning oMtacha samarador qalinligi - 73 metrni tashkil qiladi.

Sharqiy Buzaxur koni geografik jihatidan geologik va tektonik tuzilishi bo'yicha Buxoro-Xiva neft-gaz oblastining Beshkent bukilmasi- dagi Chordjou nomli tektonik pog'onasida joylashgan. 1950—1960- yillarda o'tkazilgan elektro qidiruv ishlar natijasida Nishon, G'uzor, Sho'rtan, Yangikent kabi tuzilmalar bilan birgalikda Buzaxur tuzilmasi- ning sxemasi ham aniqlangan.

Konda geologik qidiruv ishlari 1987-1989-yillarda o'tkazilgan. BurgMlash mobaynida oMkazilgan geologik va geofizik tadqiqotlar natijasi asosida konning dastlabki geologik modeli, tektonikasi va lito- logik qirqimlari aniqlangan. Izlov qidiruv quduqlaridan sanoat miqyosi- dagi gaz va gaz kondensati qazib chiqarishda ishlatilmoqda.

Kondagi mahsuldor qatlamning hajm oMchovi: uzunligi - 2,5 km., eni - 2,3 km, balandligi 173metr boMib asosiy mahsuldor qatlam boMib XV, XVa qatlamlar hisoblanadi. G'ovakligi 6 %, qatlamning gazga to'yinganligi - 72 % dan iboratdir. GSCh 2283 m mutlaq belgida joylashgan.

Chunag'ar koni 2007-yilda ishga tushgan. Qashqadaryo viloyatining G'uzor tumanida Beshkent egilmasining Shimoliy-Sharqiy qismida joylashgan boMib, Buxoro-Xiva neft-gaz oblastiga kiradi. Chunag'ar koni tuzilmasi 1996—1997-yillarda aniqlangan va MOGT seysmo- razvedkasi tomonidan 1999-yilda tasdiqlangan. Konda izlov-qidiruv ishlari davom etmoqda. Kon murakkab tuzilishga, antiklinal burma va gumbazli tektonik buzilishga ega.

Ilim koni tuzilmasi 1976-yil aniqlangan va 2007-yilda ishga tushgan. Izlov-qidiruv ishlari 1981-yilda burgMIash bilan boshlangan. 1981—1985-yillar mobaynida konda izlov-qidiruv quduqlari burgMIanib sinov ishlaridan so'ng oz miqdorda gaz va neft olingan.

Konning oMchami quyidagicha: uzunligi - 4,2 km, eni - 16 km, balandligi - 480 m. BoshlangMch qatlam bosimi 383,5 kg/sm², qatlam harorati 113 °C, kondensatning gaz tarkibidagi boshlangMch potentsiali 64,5 g/m³. Konda GSCh 2675 m mutlaq belgida.

Oydin koni tektonik jihatdan Amudaryo egilmasi, Chordjou pog‘o- nasi, Beshkent bukilmasiining shimoliy-sharqiy qismida joylashgan. Oydin tuzilmasi 1995-yilda seysmoqidiruv ishlarini o‘tkazish natijasida aniqlangan.

Oydin konidagi birinchi izlov qudug‘ini o‘rnatishdan asosiy maqsad maydonning chuqur geologik va tektonik tuzilishini o‘rganish, yuqori yura davri karbonatli yotqiziqalaridagi neft va gaz uyumlarini aniqlash, qatlam suvlarining gidrogeologik-gidrokimyoviy xususiyatlarini o‘rganishdan iborat. Konda GSCh 2158 m mutlaq belgida joylashgan.

Kondagi izlov qudug‘i burg‘ilangandan keyin 2011-yilda Oydin koni ishga tushirildi. Konda izlov-qidiruv ishlari davom etayotganligi sababli, kon neft, gaz va kondensat zaxirasi hali tasdiqlanmagan, faqat operativ zaxirasi hisoblangan.

Tarnasoy maydoni territoriya jihatdan Qashqadaryo viloyati G‘uzor tumanida Buxoro-Xiva neft-gaz oblasti mintaqasidagi Beshkent bukilmasiining janubiy - sharqiy qismida, janubiy - g‘arbiy Hisor tog‘ tizmalariga tutashgan joyda joylashgan. Tarnasoy tuzilmasi antiklinal shaklidagi cho‘zinchoq tuzilmadir. Shimoliy va janubiy- sharqiy tomon- dan tektonik buzilish bilan chegaralangan. Uning oMchami 2675 metr izogips bo‘yicha 4,6 x 4,2km, maydoni 13,6 km², amplitudasi 175 m.

Gaz kondensatli Sho‘rtan koni 1974-yilda qidiruv qudug‘idan gaz olinishi bilan ochilgan. Kon 1980-yil noyabr oyida ishga qo‘shilgan. Geologik qidiruv ishlari 1985-yilda tugatilgan.

Kon Beshkent egilmasining janubiy-sharqiy qismida joylashgan boMib, Buxoro-Xiva neft-gaz oblastiga kiradi. Sanoat miqyosi ahamiyatiga ega boMgan karbonat yotqizigMning butun gaz-kondensat uyumida saqlanib uchga boMinadi: XV- rif osti, XV- rif, XV- rif usti.

Rif osti qatlami qattiq ohaktoshdan iborat boMib, beruvchanligi kam boMgan kollektordan tashkil topgan. Qalinligi - 111 m, shundan foydali mahsuldor qatlam -10m, g‘ovakligi 6-10 %, o‘tkazuvchanligi -100 mD, gazga to‘yinganligi - 79 %ni tashkil qiladi. Rif qatlami g‘ovakli ohaktoshlardan va dalomitlardan iborat boMib, foydali mahsuldor qatlam

- 100 m, g‘ovakligi -14,2 % , o‘tkazuvchanligi -107 mD.

Rif usti qatlami qattiq g‘ovakli ohaktoshlardan tashkil topgan boMib, foydali mahsuldor qatlam 16 m, g‘ovakligi - 10 %, o‘tkazuvchanligi - 100 mD, gazga to‘yinganligi - 84 %. Yuqorida 3 ta qatlam bo‘yicha boshlangMch gaz zaxirasi quyidagiga boMingan: Rif osti

- 2 %, Rif - 84,6 %, Rif usti -13,4 %.

Neft qazib olinayotgan konlar haqida ma'lumot

Korxonaga qarashli 14 ta: G'arbiy Toshli, Sharqiy Toshli, Shimoliy ShoMlan, To'rtsari, G'armiston, Yakkasaroy, Feruza, Him, Mezon. Yangi Qoratepa, Sherkent, Mang'it, SagMrtau, Ruboyi konlaridan neft qazib chiqarishda foydalanilmoqda. Bu konlar Buxoro-Xiva neft-gaz oMkasi bo'kylab joylashgan.

G'arbiy Toshli koni 1972-yilda ishga tushirilgan. Konda geo- logiya qidiruv ishlari 1969—1972-yillarda olib borilib XIII bo'r va XV- XVa-yura qatlamlarida neft borligi aniqlangan. Mahsuldor qatlamning uzunligi 4 km., eni 1 km, balandligi 51 m, mahsuldor qatlamning chuqurligi 1100 ni.; boshlangMch qatlam bosimi 112 kg/sm*. Konda neft qazib chiqarish 1972-yilda boshlangan XIII qatlamdan kondagi XV qatlamda NSCh 1102 metrda joylashgan, XIII qatlamda NSCh 725 m mutlaq belgida. Konning umumiy maydoni- 280,0 ga teng boMib, bir quduqning joylashish to'ri 4,6 ga, ishlatish quduqlarining joylashishi bo'yicha 11,2 ga to'g'ri keladi.

Sharqiy Toshli koni 1974-yilda ishga tushirilgan. Konda 1963— 1974-yillarda geologik qidiruv ishlari olib borilgan. Geologik qidiruv ishlari natijasiga asosan XV yura qatlamida va XIII bo'r qatlamida neft borligi aniqlangan. Qatlam uzunligi - 7,3 km, eni - 1,75 km, balandligi - 95 m. Asosiy mahsuldor neft qatlami XIII qatlam boMib, qalinligi 52 m, samaralisi 31 m. Mahsuldor qatlam chuqurligi 1070 m. boshlangMch qatlam bosimi 112 kg/sm². Konning boshlangMch suv neft chegarasi 1110 metr boMib, joriy suv neft chegarasi shartli 1072-1080 metr oraligMga to'g'ri keladi. Kondagi NSCh 1099 metr mutlaq belgida joylashgan.

Yakkasaroy koni Qashqadaryo viloyatining Yakkabog' tumani hududida joylashgan. Konda izlov qidiruv ishlari 1974-yilda boshlanib 1994-yilda tugatilgan. Kondagi NSCh 2850 metr mutlaq belgida joylashgan.

G'arbiy Yakkasaroy koni Qashqadaryo viloyatining Yakkabog' tumani hududida joylashgan. Konda izlov qidiruv ishlari 1988-yilda boshlanib 1990-yilda tugatilgan. Kondagi NSCh 2514 metr mutlaq belgida joylashgan.

G'armiston koni 1992-yilda ishga tushirilgan. Kon 1986-yilda ochilgan boMib, geologik qidiruv ishlari 2002-yilda tugatilgan, hozirgi vaqtda yangi ishlatish quduqlarini burgMlash ishlari davom etmoqda. Konda XV qatlamdan sanoat miqyosidagi neft qazib olinmoqda.

Quduqlarning loyihaviy chuqurligi 3500 m. Tektonik jihatdan G'armis- ton koni Buxoro-Xiva neftgazli oblastning shimoliy-sharqiy qismida joylashgan. Kondagi mahsuldor XVRO qatlamning qalinligi 56 m, neftli qatlam qalinligi 76 m. boMib, bu qatlamning g'ovakligi 6-9 % ni tashkil qiladi. Kondagi NSCh 2850 m mutlaq belgida.

Konning umumiy maydoni - 340,6 gektarga teng boMib, bitta quduqning joylashish to'ri 26,2 gektarga, ishlatish quduqlarining joylashishi bo'yicha 85,2 gektarga to'g'ri keladi.

Shimoliy Sho'rtan koni Qashqadaryo viloyatining G'uzor tumanida joylashgan. Geologik va tektonik tuzilishi bo'yicha Buxoro-Xiva neft- gaz oblasti, Chordjou tektonik pog'onasining Beshkent bukilmada joylashgan. Konda geologik qidiruv ishlari 1979-yilda boshlanib 1987-yilda tugatilgan hamda kon 2005-yildan ishga tushirilgan. Konning hajmiy oMchovi: uzunligi 4,5 km, eni 2,2 km, mahsuldor qatlam qalinligi - 17 m. Kondagi NSCh 3233 m, GSCh 3216 m mutlaq belgida joylashgan.

Konning umumiy maydoni-893,75 ga teng boMib, bitta quduqning joylashish to'ri 59,6 ga, ishlatish quduqlarining joylashishi bo'yicha 178,7 ga to'g'ri keladi.

Feruz koni Qashqadaryo viloyatining G'uzor tumanida joylashgan. Feruz koni tektonik jihatdan Buxoro-Xiva neft-gazlilik mintaqasining Beshkent bukilmadagi Chorjou pog'onasida joylashgan. Feruz tuzilmasi seysmorazvedka materiallarini qayta inteipritatsiya qilish natijasida 2002-yilda aniqlangan va 2003-yilda burg'ilash ishlarini olib borish uchun tayyorlangan. Konda yer osti neft va gaz konlariga izlov- qidiruv ishlari 2004-yilda boshlanib, 2008-yil oxirigacha davom ettirilgan. Maydon braxiantiklinal shaklida boMib T5 - qaytaruvchi gorizontning ustki qismi bo'yicha (pastki angidrid) 2880 metr izogipsi bo'yicha uning oMchamlari 4,6 x 2,4 km, ya'ni 9 km² maydonni tashkil qiladi, amplitudasi 50 metr. Qubbasimon ko'tarilmaning janubiy-sharqiy qanoti tektonik tuzilma bilan chegaralangan va tuzilmaning yotishi janubiy-g'arbdan, shimoliy sharqqa qarab cho'zilgan. Kondagi NSCh 3040 m mutlaq belgida joylashgan. Konning umumiy maydoni -544,2 gektarga teng bo'lib, bitta quduqning joylashish to'ri 90,7 gektarga, ishlatish quduqlarining joylashishi bo'yicha 181,4 gektarga to'g'ri keladi.

Yangi Qoratepa koni Qashqadaryo viloyatining Nishon tumanida Buxoro-Xiva neft-gazli oblastining Beshkent bukilmada joylashgan. Maydonda yer osti neft va gaz konlariga izlov-qidiruv ishlari 1990-yilda boshlanib, hozirgi davrigacha davom etmoqda. Kondan sanoat miqyo-

sidagi gaz, gaz kondensati va neft chiqishi bilan Yangi Qoratepa koni ochilgan. 2005-yildan boshlab konda neft qazib olinib boshlangan.

To'rtsari koni territoriyasi jihatidan Qashqadaryo viloyati G'uzor tumanida joylashgan. To'rtsari maydonida 1-sonli izlov qudug'i neft va gaz mahsulotlarini izlab topish maqsadida tuzilma markazida SR 1865 va L 1668 seysmoprofillarning kesishgan joyida joylashgan. To'rtsari koni 2009-yilda ishga tushirilgan. Kondan sanoat miqyosidagi Neft chiqishi bilan kon ochilgan, kondagi neft zaxirasi hali tasdiqlanmagan.

Burg'ilashdan so'ng 3-sonli quduqdan sanoat miqyosidagi neft olingan va quduq 2010-yilda ish boshlab shu bilan kon ochilgan. Konda mahsuldor qatlamning boshlang'ich bosimi 317 kgs/sm².

Him koni 2007-yilda ishga tushirilgan. Kon Qashqadaryo viloyati G'uzor tumanida joylashgan. Kon Buxoro-Xiva neft-gaz oblasti Beshkent bukilmisiga kiradi. Him koni tuzilmasi 1976-yilda aniqlangan. Izlov-qidiruv ishlari 1981-yilda quduqni burg'lash bilan boshlangan. 1981—1985-yillar mobaynida konda izlov-qidiruv quduqlari burg'lanib sinov ishlaridan so'ng oz miqdorda gaz va neft olingan. Murakkab geologik sharoitlar tufayli konda izlov-qidiruv ishlari vaqtinchalik to'xtatilgan. 2006-yilda konda izlov-qidiruv ishlari davom ettirilib, sanoat miqyosidagi gaz olingan va 2007-yil kon ishga tushgan. Konning o'rtacha quyidagicha: uzunligi- 4,2 km, eni-16 km, balandligi-480 m. Boshlang'ich qatlam bosimi 383,5 kgs/sm², qatlam harorati 113 °C.

Sherkent maydoni Qashqadaryo viloyati Qarshi tuman hududida joylashgan. Sherkent maydonining tuzilmasi 2007-yilda tayyorlangan. Sherkent maydoni burg'lash ishlari 2008-yilda boshlanib, quduqda 3590-3539 metr oraliqqa filtr tushirilib, o'zlashtirilgandan so'ng, sanoat miqyosidagi neft va gaz mahsuloti olinib, 2011-yilda ishga tushirilgan. Kon maydonining o'rtacha quyidagicha: uzunligi - 4,4 km, eni - 1,9 km, balandligi-50 m.

Sagirtau maydoni Qashqadaryo viloyatining Dehqonobod tumani hududida joylashgan. Sagirtau maydonidagi izlov-qidiruv qudug'i tuzilmaning markazida 44070406N va 46070406N seysmo-profillarning o'zaro kesishgan joyida joylashgan. Bu joyga quduqni joylashtirishdan asosiy maqsad, maydonning chuqur va tektonik tuzilishini o'rganish, yuqori yura davri karbonatli yotqizilaridagi neft va gaz uyumlarini aniqlash, qatlam suvlarining gidrogeologik, gidrokimyoviy xususiyatlarini o'rganishdan iboratdir.

Sagirtau maydoni tuzilmasi 2006-yilda tayyorlangan. Sagirtau maydonidagi burg'ilash ishlari 2009-yilda boshlanib, sanoat miqyosidagi neft va gaz mahsuloti olinib, maydon 2011-yilda ishga tushirilgan. Maydonning o'z ichida quyidagicha: uzunligi- 5,5 km, eni- 2,0 km.

Mang'itosh maydoni Qashqadaryo viloyati G'uzor tumani Buxoro- Xiva neftgazlik mintaqasining Beshkent bukimasida joylashgan va maydonning tuzilmasi 1979-yilda tayyorlangan.

Burg'ulash ishlari 1987-yilda boshlanib, sanoat miqyosidagi neft va gaz olinib, quduq 1988-yildan tugatilgan. Quduqni tugatilgan fondan ishlatish fondiga o'tkazish maqsadida 2011-yildan A-50 dastgohi yordamida ish olib borilgan. Quduq o'zlashtirilib, sanoat miqyosida Neft olinib, 2011-yilda ishga tushirilgan.

Ruboyi maydoni Qashqadaryo viloyatining Nishon tumani Buxoro- Xiva neftgazlik mintaqasining Chordjou pog'onasidagi Beshkent bukimasida joylashgan. Ruboyi maydonida izlov quduq burg'ulash ishlari 2011-yilda ishlari boshlangan va 2011-yilda tugatilgan.

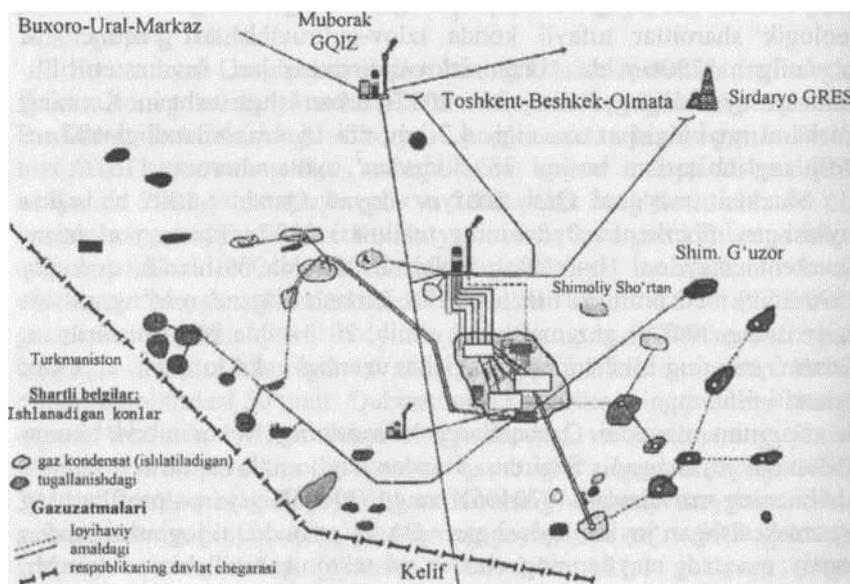

* IP «LUOK» balansida joylashgan konlar o «Gissarneftgaz»
 QK balansida joylashgan konlar o GRR IP «UzGazOil»
 balansida joylashgan konlar

7.4-rasm. «Sho'rta'neftgaz» UShKda joylashgan konlarning sxemasi.

7.5. «Muborakneftgaz» UShKga qarashli konlar haqida ma'lumot

«Muborakneftgaz» UShKga qarashli 78 ta neft, gaz va gazkondensat konlari mavjud bo'Mib, shulardan ba'zi birlari haqida ma'lumot- larni beramiz.

Neft-gaz kondensatli Ko'kdumaloq koni Qashqadaryo viloyatining Mirishkor tumanida, Zevarda gaz konidan 26 km janubiy-g'arbida joylashgan.

Kon 1985-yilda kashf etilgan. 1988-yil 21-dekabrda № 7, 10, 13 quduqlar ishga tushirilib kon sinov sanoat miqyosida ishlatish boshlangan. Kon zaxiralar klassifikatsiyasiga asosan, gaz va neft mahsulotlari resurslarini otilib chiqishi zaxirasi bo'yicha katta konlar qatoriga kirib, geologik tuzilishi bo'yicha murakkab konlar qatorida turadi. Konni texnologik o'zlashtirishni murakkabligi konni o'ta yuqori qatlam bosimdaligi va boshlang'ich kondensatsiya bosimini boshlangMch qatlam bosimiga yaqinligi bilan boshqa konlardan ajralib turadi.

Mahsuldor uyum konda yuqori yura davri kellovey - oksford yarusiga qarashli XV-RU, XV-R va XV-RO gorizontlaridagi ohaktosh qatlamlarida joylashgan. Mahsuldor uyum oMchamlari quyidagicha:

neftli qism: uzunligi	- 8 km.
Kengligi	- 3,2 km.
Balandligi	-59 m
Gazli qism: uzunligi	- 7,8 km.
Kengligi	- 3 km.
Balandligi	-210m
Uyum kollektorlarining xususiyatlari quyidagicha:	
neftli qism: o'rtacha ochiq g'ovaklik	- 15%
o'tkazuvchanlik	- 100 md
neftga to'yinganligi	- 75 %
boshlangMch qatlam bosimi	- 573 kgs/sm ²
qatlam harorati	- 103 °C
Neft tarkibi: oltingugurt miqdori	-1,35%,
asfaltenlar	- 3,06 %,
parafin miqdori	- 4,2 %
Gazli qism: o'rtacha ochiq g'ovaklik	- 17%
o'tkazuvchanlik	- 225 md
gazga to'yinganligi	- 80 %

Uyumdagi gaz tuzilishi bo'yicha metandan iborat, past oltingugurtli, karbonat angidridli, past azotli. Metan miqdori-78,31 %, etan-

5%, propan-1,97 %, izobutan-0,28 %, mutadil butan - 0,73%, pentan yuqori uglevodorodlar - 9,48 %, azot - 0,37 %, angidrid gazi - 3,7 %, oltingugurt suvchanlik - 0,08 %.

Qatlam gazining boshlang'ich imkoniyatidagi kondensat miqdori 607 g/m³ ni tashkil etadi. Erigan gazning 20 °C holatdagi zichligi 0,823 kg/nr tashkil etadi.

Shimoliy 0'rtabuloq koni Qashqadaryo viloyatining Mirishkor tumanida joylashgan. Kon 1974-yildan boshlab ishlatilib kelinmoqda. 1974-yildan 1977-yilgacha sinov-ishlatish rejasi asosida ishlatilgan. Sinov va qidiruv ishlari natijalari asosida zaxiralar miqdori 1977-yilda Davlat Zaxiralar Qo'mitasi tomonidan tasdiqlandi.

Kondagi neft uyumini aniqlash uchun 11 ta qidiruv qudug'i burg'ilingan. Mahsuldor uyum konda yuqori yura davri kellovev oksford yarusiga qarashli XV-RU va XV-R gorizontidagi ohaktosh qatlamlarida joylashgan. Mahsuldor uyum 2 ta gumbazdan iborat: janubiy uyum - 3,6 x 3,1 km, balandligi 100 m; shimoliy uyum - 3,5 x 1,5 km, balandligi 40m.

Uyum kollektorlarining xususiyatlari quyidagicha:

o'rtacha ochiq g'ovaklik	- 13,4 %
o'tkazuvchanlik	- 121,8 md
neftga to'yinganlik	- 0,74 %
neftning qovushqoqligi	- 1,3 sPz
qatlamdagi neftning solishtirma og'irligi	- 0,78 g/sm ³
qatlamdagi boshlang'ich bosim	- 290 kgs/sm ²
hisobot yili oxiridagi bosim	- 169 kgs/sm ²
qatlamdagi harorat	- 108 °C

boshlang'ich neft-suv tutash yuzasi mutlaq belgidan -2217 m.

Shimoliy 0'rtabuloq konidagi neft sniolali, yuqori oltingugurtli, metan - naftenli uglevodorodlardan iborat. Neftdan: 16 % avtobenzin, 17 % reaktiv yoqilgM, 20-29 % kerosin, 14,34 % dizel yoqilgMsi olinadi.

1980-yildan boshlab qatlam bosimini ushlab turish uchun qatlam ostiga suv haydash boshlandi. Konni loyiha bo'yicha 2028-yilgacha ishlatish rejalashtirilgan.

Quruq koni Buxoro viloyatining Qorovulbozor tumani territoriyasida joylashgan boMib ishlatilayotgan Janubiy Kemachi koni bilan sharq tomondan tutash, janubiy tomonida 15 km uzoqlikda Umid koni, 25 km uzoqlikda Shimoliy 0'rtabuloq neft konlari joylashgan.

Quruq koni 1984-yil ochilgan. 1986-yil may oyidan 1988-yil oxirigacha «SredneazNIPIneft» instituti loyihasi bo'yicha koni tajriba va

sanoat uchun ishlatish amalga oshirilgan. Kon yura yotqiziqlari XV-RU va XV-P gorizontlarida joylashgan.

Mahsuldor uyum oMchamlari quyidagicha:

neft va gaz maydoni	- 8203 m-
uyumning o'rtacha umumiy qalinligi	- 155,66
umumiy nefgazli qatlam qalinligi	m -93 m
neftli qatlam qalinligi	- 44 m
gazli qatlam qalinligi	- 49 m
g'ovakligi	- 14,6%
o'tkazuvchanligi	- 185 md -
neftning solishtirma ogMrli	0,871 g/sm ²

Gaz- neft va suv-neft tutash yuzalari (GNTYU va SNTYU) kon geofizikasi tadqiqotlari va quduqlami sinash natijalari asosida aniqlangan. GNTYU va SNTYU gorizont tekislikdan iborat deb qabul qilingan va mos ravishda — 2116 m va -2160 m 2160 m o'tkazilgan.

Neftning tarkibi: oltingugurt - 1,43 %, parafin - 3,36 %, asfalten - 4,91 %, smola - 5,28 %. Uyum gazining tarkibi: metan - 91,8 %, azot - 0,04%, uglekisliy gaz - 2,48-3,37 %, geliy - 0,02-0,0255 %, oltingugurt - 0,13 %. Gazning zichligi - 0,605 kg/m³.

Kon tajriba sanoat ishlatish uchun 1986-yil may oyidan «SredazNIPIneft» instituti loyihasi bo'yicha ishlatildi.

Umid neft va gaz koni Qashqadaryo viloyatining Mirishkor tumanida, Muborak shahridan 55 km shimoliy - sharqda va Qarshi shahridan 125 km uzoqlikda joylashgan. Qorovulbozor NGKE tomonidan chuqur izlash-qidirish va burgMlash ishlari olib borilgan. Dastlab 12 ta qidiruv quduqlari qazilgan. Shulardan 1 tasi, ya'ni 4- quduq 1979-yildan 1983-yilgacha sinov usulida ishlatildi. Qolgan 11 tasi har xil sabablarga muvofiq vaqtincha to'xtatilib qo'yilgan. 1984-yildan konda burgMlash ishlari rejalashtirilgan.

Umid konining neft va gaz mahsuldor qatlami XV-RU+XV-P gorizontlarda rif - ohaktoshida mujassamlashgan. Geologik qidiruv ishlarining maMumotlariga qaraganda Umid qoplamasi ikki gumbazli, uzunligi 8,5 km o'rta qismidagi eni 4 km, balandligi 140 metrlik ritdan iborat. Umid konida 10-12 m neft qatlami, uyum oMchami 8,4 x 3,9 km. O'rtacha samaradorlik va neftga to'yingan qatlam 6,7 metr deb olingan. Maydon 3100 m.da SNCh, 2333 m.da GNCh, o'tkazuvchanligi 100 md, g'ovakligi 14,1, boshlangMch neftga to'yinganligi 0,76 %, gazli zonada g'ovakligi 13,2 %, gazga to'yinganligi 0,82 %.

Umid konidagi neftning qovushqoqligi 1,17 sPz, solishtirma og'irligi 0,848 g/sm³ ga tengdir. Kondensatning solishtirma og'irligi esa 0,781 g/sm³, oltingugurt 0,30 %. Umid konidagi gaz tarkibida serovodorod-0,07 %, uglerod gazi 3,2 %, azot - 0,55 %, metan - 90,87 %, etan - 3,62 %, propan - 0,85 %, izobutan - 0,14 %, n-butan - 0,18 % ni tashkil etadi.

Kultok gaz kondensati koni 1963-yilda ochilgan, 1978-yildan ishlay boshlagan.

Gaz kondensat uyumi XVa-I va XVa-II, XV-I gorizontlarning qatlamlarida joylashgan. Gorizontning yotish chuqurligi 2850-3046 m. XV-I gorizontning ust tuzilishi o'z ichiga murakkablashgan qubbali braxiantiklinal burmalar yig'indisini oladi.

Gaz-suv chegarasi - 2744 m.

Gorizontlar bo'yicha uyumning o'Mchami 20x14 km, balandligi 220 m.

Uyumning kollektorlik xossalari:

- o'rtacha ochiq g'ovaklik - 11%;
- gazo'tkazuvchanligi -0,41-0,90;
- boshlangMch qatlam bosimi - 570,4 kgs/sm²;
- qatlam harorati - 110 °C.

Gaz uyumining tarkibida oltingugurti kam, metanli, tarkibida metan - 93 %, oltingugurt-0,05 %, karbonat angidrid gazi - 3,68 %ni tashkil qiladi. Qatlamdagi gazda kondensatning imkoniy tarkibi - 54,6 g/sm³.

Buxoro-Xiva gaz-neftli viloyatida joylashgan boMib, gaz va kondensat flyuidlaridan tashkil topgan.

Zevarda koni 1968-yilda ochilgan. Bu tektonik tuzilishi jihatdan Amudaryo botiqligining sharqiy boMinmasiga qarashli boMib, o'zining flyuidlarining hajmi jihatdan Qoraqum epigerpion ikkilamchi qatlam platformasida katta konlardan biri hisoblanadi.

Zevarda konidan olinadigan gaz va kondensat uyumi XU-R, XU- RU gorizontlarining rifogenli tuzilmalariga qo'shilgan va rifogenli zaxiraning ko'p qismida uning ko'rinishi kuzatiladi. Yura yotqiziqlari uyumlarning ustilarida 2 ta gumbazsimon burma ajralib turadi. Shimoliy va Janubiy qubbasimon burmadan tashkil topgan. Gaz kondensatli uyumining o'Mchami quyidagicha:

- uzunligi -10.5 km;
- kengligi - 4.6-5.75 km;
- balandligi - 270 m;
- gaz-suvni tutash yuzasi - 2610 m.

Uyunning yig'uvchanlik kollektor xossalari:

- o'rtacha ochiq g'ovakligi - 17 %;
- o'tkazuvchanligi - 400 ml.darsi;
- gazga to'yinganligi - 0.89 %;
- boshlangMch qatlam bosimi - 502 kg/sm²;
- qatlamning harorati - 108 °C.

Gaz tarkibi jihatdan metanli gaz boMib, metan - 90% ni, oltingugurt suvchil - 0,09 % gacha, karbon suvchil gaz - 4.5 % ni tashkil qiladi.

Gazning zichligi - 0,634 - 0,658 g/sm³.

Qatlamdagi gazda kondensatning boshlangMch imkoniy tarkibi - 75,8 g/m³. Joriy chegarasi - 20,5 g/m³.

Drossel-Effekt ishlatish hisobida ajratgichga kam harorat boMib, gazni quritish uchun moMjallangan, gazni mujassam tayyorlash jihozlari bilan jihozlangandan keyin kon 1978-yil oktabr oyida ishga tushirilgan.

Neftgazokondensatli Janubiy Kemachi koni Buxoro viloyatining Qorovulbozor tumanida joylashgan. Kon birinchi marta seysmoqidiruv geofizik tadqiqotlar natijalariga asosan 1979-yilda 1 chi quduq qazilgan. Yuqori yura karbonatli qatlamdan neft va gaz olindi hamda kongasolindi. 1980—87-yillar mobaynida tajriba sanoat uchun ishlatildi.

Mahsuldor uyum konda yuqori yura yotqiziqlari XV-RU va XV-P gorizonti rif massivida joylashgan.

Mahsuldor uyumning oMchamlari quyidagicha:

- neft va gaz maydoni - 47,83 kirf;
- neft qatlamining qalinligi - 10 m;
- gazga to'yingan qatlam qalinligi - 130 m;
- neftga to'yingan qatlam qalinligi - 2 m.dan- 11,6 m.gacha;
- g'ovakligi * -16,9%;
- o'tkazuvchanligi -521,8 md;
- neftning solishtirma ogMrli -0,884 g/sm³.

Neft tarkibida o'rtacha ogMrlikda quyidagi birikmalar uchraydi: oltingugurt-1,98 %, asfaltin- 1,57 %, smola-7,70 %, parafin-5,57 %, neft tarkibidagi benzin fraksiyalari -8,56 %ni tashkil etadi. Bundan tashqari, etan - 9,15 %, propan - 2,8 %, izobutan - 0,55 %, normal butan - 0,6 %, izopentan - 0,34 %, normal pentan - 0,24 % ni tashkil etadi.

Pomuk koni 1965-yilda ochilgan gaz-kondensat uyumi yuqori Yura yotqiziqlarining XV rif usti va XV rif gorizontlarida joylashgan.

Uyunning oMchovi quyidagicha:

- uzunligi - 5.5 km,
- eni -4.5 km,

- qalinligi - 365 m.
- Uyuning kollektorlik xossalari:
- o'rtacha ochiq g'ovakligi - 15,3%; -
- gazga to'yinganligi 0,93;
- o'tkazuvchanligi - 380 ml.darsi;
- boshlang'ich qatlam bosimi - 498 kgs/sm²;
- qatlam harorati - 108 °C.

Uyumdagi gazning tarkibi: metan - 90,28 %, etan - 3,37 %, propan - 0,88 %, butan - 0,17 %, oltinugurt - 0,08 %, karbonat angidrid - 4,20 %.

Gazning solishtirma og'irligi - 0,6651 g/sm³. Boshlang'ich gaz tarkibidagi kondensatning solishtirma chiqish imkoni - 64,9 g/m³.

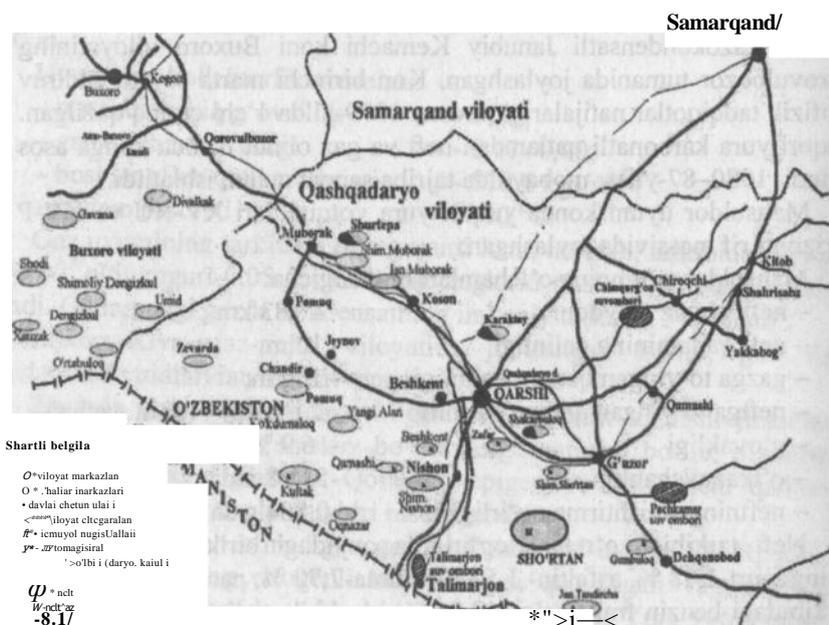

7.5- rasm. «Muborakneftgaz» UShKga qarashli konlarning umumiy joylashish sxemasi.

7.6. Tabiiy gazni oltingugurtli birikmalar va karbonat angidrid gazidan tozalash

Ko'pgina tabiiy gaz konlarida gazning tarkibida oltingugurt birikmalari va karbonat angidrid gazi bo'lib, ular nordon gazlar deb ataladi. Oltingugurt birikmasi gazni qayta ishlash jarayonida katalizatorlarni buzadi, yonganda CO₂ va CO₃ oksidlari paydo bo'ladi, atmosfera havosiga chiqarilganda insoniyat va atrof-muhit uchun xavflidir. Vodorod sulfid va karbonat angidrid CO₂ gaz suv mavjud bo'lgan muhitda peltat quvurlarda, quvur uzatmaning jihozlarida, kompressor mashinalarida korroziyani hosil qiladi. Ular mavjud bo'lganda gidratlanish tezlashadi. Oltingugurt komponentlari mavjud bo'lganda iste'molga beriladigan gazning tarkibiga yuqori talablar qo'yiladi. Hozirgi vaqtda vodorod sulfidning H₂S tabiiy gazda ruxsat etilgan miqdori 5,7 mg/m³, umumiy oltingugurt 50 mg/m³ dan yuqori emas, karbonat angidrid CO₂ gazining miqdori esa 2 % dan ko'p emas. Tabiiy gazning oltingugurtli komponentlari birinchi navbatda H₂S oltingugurt ishlab chiqarish uchun asosiy xomashyo hisoblanadi.

Tabiiy gazning vodorod sulfidi birikmasidan eng toza va arzon oltingugurt olinadi («Sho'rtanneftgaz» UShK va «Muborakneftgaz» UShK konlaridagi H₂S ning miqdori keltiriladi).

Gazni oltingugurtdan tozalik darajasi 99,9 %ni tashkil qiladi. Hozirgi qo'llaniladigan «Sho'rtanneftgaz» UShK va Muborak gazni qayta ishlash zavodlaridagi yangi texnologiyalar asosida oltingugurtni ishlab chiqarish va atmosfera bosimini tozaligini ta'minlashdan iborat.

Katta hajmdagi gazlarni tozalashning an'anaviy usullariga quyidagi jarayonlar kiradi:

- 1) nordon komponentlarni qazib olish. tozalangan gazni ishlab chiqarish;
- 2) oltingugurtdagi nordon gazlarni qayta ishlash;
- 3) chiqib ketuvchi gazlarni tozalash yoki yoqish;
- 4) yongan gazlarni tozalash.

Tabiiy gazning tarkibidagi yuqori komponentlarni olish uchun asosan absorbsiyali regenerativ jarayonlar qo'llaniladi.

Gazdan nordon komponentlar kimyoviy yoki fizik absorbsiya jarayonida olinadi. Undan keyin esa oltingugurt ishlab chiqarish qurilmasiga yo'naltirilgan, to'yintirilgan absorbent regeneratsiya qilinadi va nordon gazning oqimi olinadi.

Kimyoviy absorbsiya jarayonlarida yutuvchilarni suvli aralashmasi qoʻllaniladi. Kimyoviy yutuvchilar sifatida monoetanolamin, dietanolamin, diglikolamin, ishqorli metallar.

Kimyoviy absorbsiya qoʻllanish sxemasi 7.7-rasmda keltirilgan.

Monoetanolamin jarayoni koʻp qoʻllaniladi va yutuvchilar bilan yuqori darajada reaksiyaga kirishuvchanligi bilan tavsiflanadi. U yuqori darajada kimyoviy chidamli va kapital sarf-xarajatlari kam.

Monoetanolaminning oltingugurt va nordon karbon gazlari oʻzaro taʼsir etish reaksiyasini quyidagi koʻrinishdagi tenglamalar orqali ifodalash mumkin:

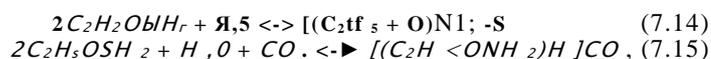

u yi

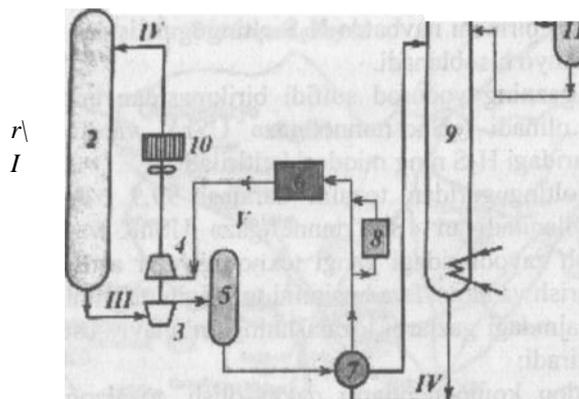

7.6- rasmda kimyoviy absorbsiya usulida tabiiy gazni tozalash qurilmasining sxemasi:

- 1-ajratgichga kirish; 2-absorber; 3-gidravlik turbina; 4-nasos; 5-shamollatgich; 6-oraliqqa oʻrnatilgan sigʻim; 7-issiqlik almashtirgich; 8-filtr; 9-desorber; 10-havo sovutgichi; 11-refleksli ajratgich; I-xom gaz;
- II- tozalangan gaz; III-toʻyintirilgan absorbent; IV-regeneratsiyalangan absorbent; V-shamollatilgan gaz; VI-nordon gaz.

Jihozlarni korroziyalanishini keltirib chiqarmaslik uchun monoetanolaminning eritmadagi suvli aralashmasi 15-20 % dan oshmaydi.

kam energiya xarajatlari, gabarit oʻlchamlarining katta emasligi va jihozlarning soddaligidir. Eritgichlarning tarkibiga kirib keladigan gazning tarkibi, haroratga va bosimga asoslanadi, unga keyinchalik navbatdagi ishlov berish va tozalangan gazning talablari ham hisobga olinadi (7.8-rasm).

Tabiiy gazni tozalashni ikkinchi jarayonida - oltinugurtli birikmalardan oltinugurt ajratib olinadi. Katta hajmdagi tabiiy gazning oqimiga ishlov berilganda Klaus jarayonining har xil modifikatsiyalaridan foydalaniladi. U havodagi kislorodni regeneratsiya kolonnasining absorbsiya jarayonida kirib keluvchi vodorod sulfid bilan katalizatorlik reaksiyasiga asoslangan.

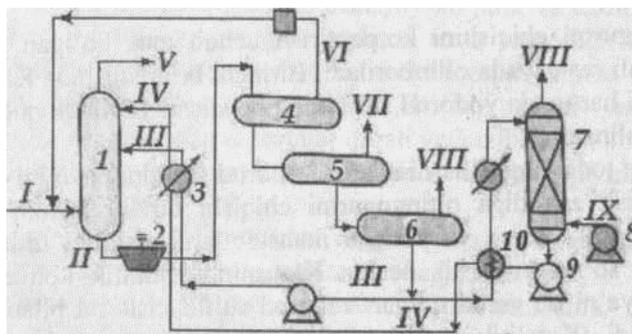

7.7- rasm. Fizik absorbsiya usulida gazni quritish qurilmasining

sxemasi:

1-absorben; 2-detander; 3-sovutgich; 4,5 va 6-birinchi, ikkinchi va uchinchi pogʻona shamollatgichlari; 7-bugʻlantirish kolonnasi; 8-havo purkagich; 9-nasos; 10-issiqlik almashgich; I-kirib keluvchi gaz; H-toʻyintirilgan absorbent; III-dagʻal generatsiyalangan absorbent; IV-mayda generatsiyalangan absorbent; V-tozalangan gaz; VI-resikllangan gaz, VII-oʻrtacha bosimda shamollatilgan gaz; VIII- nordon gaz; IX-havo yoki inert gaz.

Klaus reaksiyasi ikki bosqichda boʻlib oʻtadi.

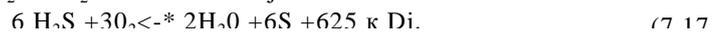

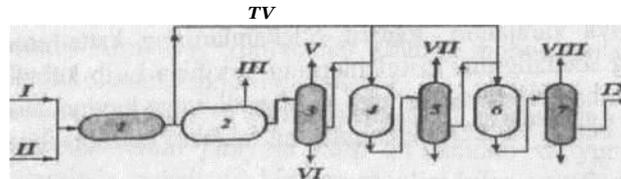

7.8- rasm. Klaus qurilmasini bir oqimli jarayonining sxemasi: 1-likopcha va reaksiya kamerasi; 2-qozonli utilizator; 3,5,7- kondensatorlar; 4-6-mos bo'lgan birinchi va ikkinchi katalitik konvertorlar; I-nordon gaz; II-havo; III,VIII-bug' (yuqori bosimli); IV-issiq gazning bogManma chizig'i; V, VII-bug' (past bosimli); VI-oltingugurt; IX-«xvostovikli gaz».

Oltinugurtni chiqishini ko'paytirish uchun mos bo'Mgan jarayon ikki bosqichli reaksiyada olib boriladi. Birinchi boshlanishida Klaus pe- chida yuqori haroratda vodorod sulfidning bir qismi yoqiladi va oltinugurt oksidi olinadi.

Natijada juda yuqori haroratda va vodorod sulfidni havo bilan katalitik yoqish zavodiga oltinugurt chiqishi 60%ni tashkil qiladi. Yuqori haroratli yoqish va yongan mahsulotlarni issiqligi utilizatsiya qilingandan so'ng yoki bir nechta Klausning katalitik konvertorlari o'rnatiladi, ya'ni bu yerda qolgan vodorod sulfid kislorod bilan o'zaro reaksiyalanadi. Katalitik reaksiyasining haroratini pasayishi oltinugurtning chiqish moyilligini oshiradi. Birinchi holatda Klaus qurilmasidan uzoqlashgan gazlar to'g'ridan-to'g'ri qayta tozalash qurilmasiga beriladi, ikkinchi holatda esa hamma oltinugurt birikmasi CO₂ hosil bo'lguncha yoqiladi va faqat shundan keyingina qayta tozalash qurilmasiga kirib keladi.

VIII bob. SUYULTIRILGAN NEFT VA GAZLARNI TASHISH VA UZATISH

8.1. Suyultirilgan neft gazlarini maxsus vagonlarda va sisternalarda tashish

Suyultirilgan uglevodorod gazlari iste'molchilarga tayyorlovchi zavodlardan bosim ostidagi idishlarda yoki izotermik (past haroratli) sig'implarda hamda quvur uzatmalar orqali yetkaziladi.

Yetkazib berish-murakkab tashkiliy-xo'jalik va texnologik jarayon bo'lib, tarkibiga suyultirilgan gazlarni uzoq masofaga tashish, temir yo'llarda va dengiz terminallarida, shoxsimon bazalarda va gaz to'ldiruvchi stansiyalarda gazga ishlov berish, gazni iste'molchilarga to'g'ridan-to'g'ri yaqin masofalar orqali yetkazib berish kiradi.

Suyultirilgan uglevodorod gazlarini tashish quyidagi usullarda amalga oshiriladi:

- temir yo'l orqali maxsus vagonlarda-sistemalarda, konteynerlar-sisternalarda va vagonlarda, yuklangan ballonlarda;
- avtotransportlardagi maxsus avtosisternalarda, konteynerlar-sisternalarda va avtomobillarda, yuklangan sisternalarda va ballonlarda;
- dengizdagi transportlarda maxsus kema tankerlarda va kema-konteynerli tashigichlarda, yuklangan konteyner-sisternalarda;
- daryo transportlari orqali tankerlarda, kema-konteyner tashigichlarda va barjalarda, yuklangan rezervuarlarda, ballonlarda va konteyner-sisternalarda;
- avitransportlarga o'rnatilgan ballonlarda;
- quvur uzatmalar orqali.

Suyultirilgan gazlarni eng yirik sanoat iste'molchilari yaqin joylashgan gazni va neftni qayta ishlovchi zavodlardan va mahsulotni yetkazib beruvchi zavodlardan to'g'ridan-to'g'ri quvur uzatmalari orqali olinadi. Suyultirilgan uglevodorod gazlari (suyultirilgan propan-butan - B, suyultirilgan tabiiy gaz - STG) eksportga dengiz transportlari, temir yo'l hamda ba'zi bir holatlarda avtotransport yordamida yetkaziladi.

Suyultirilgan gazlar asosan STG maishiy iste'molchilarga roq jallangan bo'Madi va avtotransport orqali esa kichik iste'molchilarga o'simmon bazalar (ShB) va gaz to'Mdiruvchi stansiyalar (GTS)

orqali yetkaziladi. 8.1-rasmda suyultirilgan propan-butanni ishlab chiqaruvchi zavodlardan iste'molchiga yetkazishning texnologik taqsimlanish sxemasi keltirilgan.

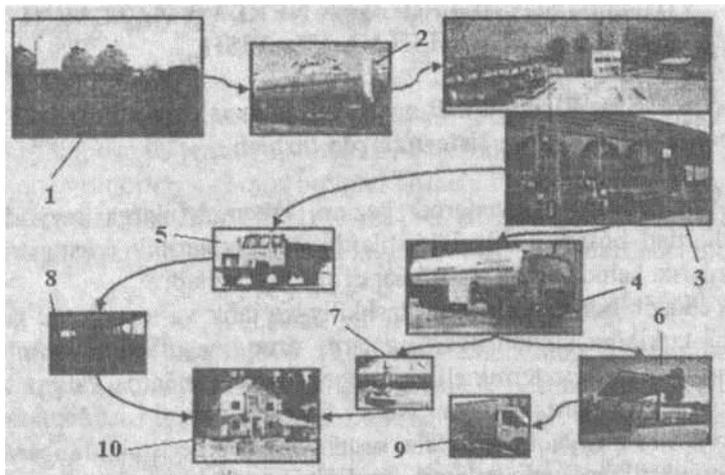

8.1-rasm. Suyultirilgan propan-butanni ishlab chiqarish zavoddan iste'molchigacha taqsimlanishi:

- 1-SPBni ishlab chiqaruvchi zavod; 2-temiryo'l sisternasi; 3-rezervuar parkidagi gaz to'ldiruvchi shaxobcha; 4-gaz tashuvchi avtosisterna; 5-kichik ballonlarda gaz tashuvchi avtomobil; 6-avtomobillarga gaz qo'vuvchi stansiya; 7-suyultirilgan gazni yer ostida saqlovchi rezervuar qurilmasi; 8-ballonlar ombori; 9-gaz ballon o'rnatilgan avtomobil; 10-yashash imoratlari.

Uglevodород gazlarini va SPBni gaz yetkazuvchi zavodlardan asosan ShB (shoxsimon baza) va GTSlar (gaz to'ldiruvchi stansiya) oladi. ShB va GTSlar suyultirilgan gazlarni olib, temir yo'l sisternalariga va avtosisternalarga tashish uchun yuklab beradi. Shoxsimon bazalar va gaz to'ldiruvchi stansiyalar tumanlardagi gaz iste'molchilariga gazni yetkazib berish uchun quriladi. ShB va GTSlarda gaz qisqa muddatlarda saqlanadi va iste'molchilarning sig'img'lariga suyultirilgan gazlarni quyib beradi. ShB va GTSdan suyultirilgan gazlar iste'molchilarga avtotransport yoki to'g'ridan-to'g'ri oraliq stansiyalari orqali yetkaziladi.

Suyultirilgan tabiiy gazlarni ishlab chiqaruvchi zavodlardan iste'molchilarga yetkazishning tashish sxemasi suyultirilgan neft gazini (SNG) tashish sxemasidan amalda farq qilmaydi. Ularning farqi mate-

riallarida va maxsus tashish vositalarida (tankerlar, konteyner-sisternalar, vagon-sisternalar, avtosisternalar, quvur uzatmalar) va tashishning ko'pinchasida. Suyultirilgan uglevodorod gazlarini yetkazib beruvchi zavoddan iste'molchigacha harakatlanish sxemasi 8.2-rasmda keltirilgan.

Masalan, AQSH davlatida asosiy hajmdagi suyultirilgan gazlar o'zbekiston avtogazlar bilan tashiladi. O'zbekiston Respublikasida suyultirilgan propan-butan ichki iste'molchilarga avtotransportlarda yetkaziladi, eksportga esa temir yo'l sistemalarini yordamida tashiladi.

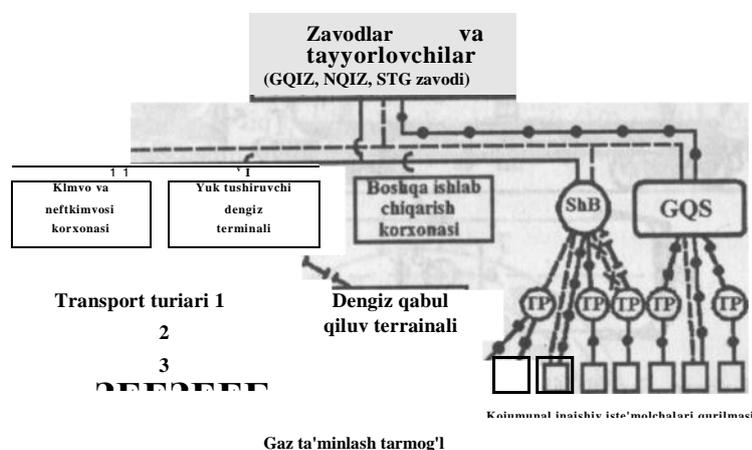

8.2- rasm. Suyultirilgan uglevodorod gazlarini har xil turdagi transportlar orqali harakatlanish sxemasi: 1-quvur uzatmalar; 2-temiryo'l; 3-avtomobil; 4-suvda; 5-havo yo'l orqali.

Suyultirilgan gazlarni temir yo'l orqali tashishda maxsus konstruksiyali vagon-sistemalardan foydalaniladi. Suyultirilgan propanning sig'imi 51; 54 va 75 m³ bo'lgan sistemalarda 85 % gacha to'ldiriladi, 43; 46 va 63,8 m³ga teng miqdorda tashiladi. Bundan tashqari, propanli-sistemalarning butan tashiydigan 60 m³li rezervuarlari mavjud bo'lib, foydali yuklanmasi 54 m³ tashkil qiladi.

Hozirgi vaqtda temir yo'l vagon-sistemalaridan ham foydalaniladi, uning to'liq hajmi 98,3 m³ va foydali hajmi 83,5 m³ni tashkil etadi.

Sisterna sferiksimon taglikdan (2) iborat bo'lgan va silindrik rezervuargacha payvandlanadi; to'rtta o'qli temir yo'l telejkasiga (1)

joylashtiriladi. Rezervuar ramaga tortuvchi boltlar (5) yordamida mahkamlanadi (8.3-rasm).

Rezervuarining tepa qismiga 450 mm diametrdagi lyuk o'rnatiladi va qopqoqda armatura joylashtiriladi. Lyuk armatura bilan birgalikda diametri 685 mm.li va balandligi 340 mm.li oldindan himoyalovchi qopqoq bilan bekitiladi. Armaturaning atrofidagi qopqoqqa xizmat ko'rsatish uchun maydoncha (4) va sisternaning ikkala tomonida qo'sh narvon (6) o'rnatilgan.

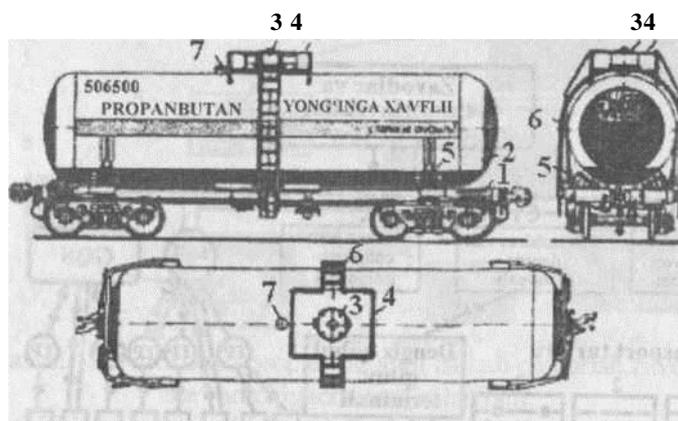

8.3- rasm. Suyultirilgan neft gazini tashish uchun temir yo'l

vagon - sistemasi:

1-to'rtta o'qli platforma; 2-sferik tubli idish; 3-oldindan himoya qiluvchi klapan; 4-maydoncha; 5-idishni platformaga mahkamlash uchun biriktiruvchi boltlar; 6-qo'sh narvon; 7-manometrni ushlab turuvchi tugun.

Lyukning qopqog'iga quyuvchi-to'kuvchi va oldindan himoya qiluvchi armatura va quyish-to'kish jarayonlarini nazorat qilish uchun armatura joylashtirilgan (8.3-rasm). Lyuk qopqoqining markaziga diametri 32 mm bo'lgan oldindan himoya qiluvchi klapan (7) montaj qilingan, sistemadagi bosim ruxsat etilgan bosimdan oshib ketganda (propan uchun - 20 kg/ m² ; butan uchun — 8 kg/m²) suyultirilgan gazning bug'larini atmosferaga chiqarib yuborish uchun mo'ljallangan. Sisternaning bo'ylama o'qi bo'yicha oldindan himoya qiluvchi klapaning ikki tomoniga diametri 40mm.li quyuvchi-to'kuvchi jo'mraklar (4 va 9) o'rnatiladi, shlanglar va quvurlar birikishi joyidan uzilib ketganda tezlik qopqog'i orqali suyultirilgan gazning chiqishi avtomatik ravishda to'xtatiladi

Sisternadan olishda yoki unga suyultirilgan gaz bugMarini uzatishda diametri 40 mm boigan burchakli jo‘mrak (6) xizmat qiladi va tezlik klapani orqali sisternaning bug‘ fazosi bilan tutashirilgan.

Suyultirilgan gaz bilan to‘ldirilganligini to‘g‘riligini nazorat qilish uchun (2) va (3) jo‘mraklar xizmat qiladi hamda sisternaning to‘lishini maksimal sathi ichki quvurlar orqali nazorat qilinadi. Bunda jo‘mrakning quvurchasi (2), maxovik yashil rangda bo‘yoq qilinadi, sisterna idishining suyultirilgan gaz bilan maksimal toMishining quvurchasi (3) va maxoviki 50 mm yuqori oraliqqacha qizil rang bilan bo‘yaladi. Shuning uchun jo‘mrak (2) signal vazifasini bajaradi, qoldirilgan 50 mm masofa qatlam suyuqligi esa temir yo‘l sisternasini suyultirilgan gaz bilan chegaraviy to‘ldirilgan balandligini nazorat qiladi.

Sisternaning to‘liq bo‘shatilganligi jo‘mrak (10) yordamida amalga oshiriladi, to‘kuvchi quvurcha pastdagi quyuvchi-to‘kuvchi quvurning ostki sathiga o‘rnatilgan.

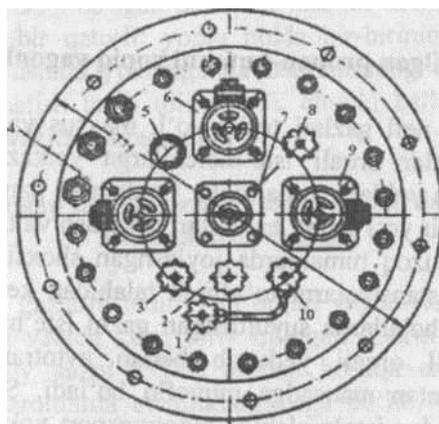

8.4- rasm. Temir yo‘l sisternasining lyuk qopqog‘idagi armaturaning

joylashishi:

- 1,10- sisternaning bo‘shaganligini nazorat qilish uchun jo‘mraklar;
- 2, 3 - sisternaning to‘lganligini nazorat qilish uchun jo‘mraklar;
- 4, 3 -suyultirilgan gazni toidirish va to‘kish uchun burchakli jo‘mraklar;
- 5-termometr uchun cho‘ntak; 6-suyultirilgan gazdan bug⁴ fazasini olish yoki berish uchun burchakli jo‘mrak; 7-oldindan himoya qiluvchi klapan;

Bunda joʻmrak quvurchasidagi (10) qoldiq suyuqlik ustuni chiqarib yuborish joʻmrak (1) yordamida amalga oshiriladi. Suyultirilgan gazning harorati uzunligi 2550 mm boʻlgan choʻntakka joylashtirilgan termometr (5) yordamida oʻlchanadi. Diametri 12 mm boʻlgan joʻmrak (8) yordamida sisternaning idishdagi choʻntak suvlari va bugʻlanmaydigan suyultirilgan gazning qoldiqlari chiqarib yuboriladi.

Sisterna tiniq-kulrangga boʻyaladi va unda mos boʻlgan yozuvlar boʻlmas kerak. Sisterna idishning pastki qismining uzunligi boʻyicha 400 mm balandlikda qora rangga boʻyaladi. Idishning oʻqi boʻylab 300 mm kenglikda qizil rang bilan boʻyaladi.

Sisterna toʻldirishga berilishdan oldin eng soʻngida jiddiy nazoratdan oʻtkaziladi: tashqi sirti va gaz armaturasi tekshiriladi, qoldiq bosimning mavjudligi tekshiriladi.

Ishlatishga berilgan sisternaning qoldiq bosimi $0,5 \text{ kg/sm}^2$ dan kichik boʻlmas kerak va bosim manometr yordamida oʻlchanadi hamda tekshirish natijalari maxsus jurnalga yoziladi.

8.2. Suyultirilgan propan-butanni yopiq vagonlarda tashish

Suyultirilgan neft gazlari temir yoʻl, maxsus vagon-sistemalar va konteyner-sistemalar orqali isteʼmolchilarga yetkazilishidan tashqari yopiq vagonlar va yuklangan ballonlar yordamida ham tashiladi. Suyultirilgan gazni temir yoʻl orqali ballonlar yetkazish va taʼminlash maishiy isteʼmolchilarni, uzoq tumanlarda joylashgan shoxsimon bazalarni va gaz toʻldiruvchi stansiyalarni toʻldirish talabidan kelib chiqib amalga oshiriladi. Baʼzi holatlarda suyultirilgan gazni isteʼmolchilarga ballonlarda temir yoʻl orqali yetkazib berish avtotransport yordamida yetkazishga nisbatan maqsadga muvofiq boʻladi. Suyultirilgan gazni SHB yoki GTStidan isteʼmolchiga avtotransport yoki temir yoʻl orqali yetkazib berishning maqsadga muvofiqligi keltirilgan xarajatlar iqtisodiy jihatdan asoslanadi. Gaz temir yoʻl orqali toʻrt oʻqli yopiq vagonlarda sigʻimdorligi 27 va 50 litrli ballonlarda tashiladi.

Suyultirilgan propan-butanni ballonlarda tashishda ballonlar va joʻmraklar toʻliq yaroqli boʻlgan sharoitda ruxsat beriladi hamda ballonlarda oʻrnatilgan boʻyoqlar va yozuvlar, joʻnatuvchining oldindan himoya qiluvchi qopqoqdagi plombasi (qoʻrgʻoshin tamgʻasi), qalinligi 25 mm.dan kichik boʻlmagan himoyaviy rezina halqaning boʻlmas shart. Vagonlarga ballonlar qoʻl yordamida yuklanadi.

8.5-rasm. To'rt o'qli yopiq vagonlarga ballonlarni yuklash sxemasi.

Ikkinchi usul maxsus izolatsiya qilingan qistirma va moslamalar yordamida mustahkamlanganda tashishda sodir bo'ladigan zarbalarning oldi olinadi.

Sig'imdorligi 50 l bo'lgan ballonlar ikki xil usulda yuklanadi (8.5-rasm); tik holda bir qatorli; yopiq holda bir-birining ustiga joylashtiriladi. Birinchi usulda yuklanganda ballonlarning oralig'iga maxsus qistirmalarni o'rnatish talab qilinmaydi, chunki ballonlardagi rezinali halqalar qistirma vazifasini bajaradi.

8.3. Suyultirilgan tabiiy gazlarni temir yo'llarda vagonlarda-sisternalarda tashish

Suyultirilgan gazlarni temir yo'l orqali vagon-sisternalarda tashish tajribalari hozirgi vaqtda keng joriy qilingan. Lekin temir yo'l orqali suyultirilgan tabiiy gazni (STG) tashish boshqa usullarda tashishga nisbatan aniq sharoitlarda afzalliklarga ega bo'lib, u ishlab chiqarilgandan keyin to'g'ridan-to'g'ri iste'molchiga yetkazish mumkin. Energiya ta'minoti masalasini hal qilishdan va yangi gaz uzatmalarini qurishda, temir yo'lning mavjudligi va magistral gaz uzatmalarining juda qimmat ekanligi hisobga olinadi. Temir yo'l orqali STGni tashish masalasini tashkillashtirishni va xavfsizligini ta'minlash suyultirilgan neftli gazlarni tashishni tashkillashtirish misolida asosan ishlangan hisoblanadi.

STGni temir yo'l vagon-sisternalarning konstruksiyasi ham STGni tashiydigan katta yuk tashuvchi avtosisternalarga o'xshashdir. Temir yo'l orqali gazni suyultirilgan ko'rinishda tashishda «O'ralvagonzavod»

va «O'ralkriogenmashda» ishlab chiqariladigan kriogenli-vagon-sisternalardan foydalaniladi.

STGni tashiydigan hajmi 100 m³ bo'lgan vagon-sisternaning texnik tavsiflari keltirilgan.

8.1-jadval

T/r	Parametrlari	O'lchov birligi	Qiymati
1	SigMmdorligi	„3 m	100
2	Tarasining massasi	m	56
3	ToMdiriladigan mahsulotning massasi	m	36
4	Gabaritlari	-	O-VM
5	Idishdagi ishchi bosim	MPa	0,6
6	Izolatsiya qilishning turi	-	To'qimali - vakuumli
7	Suyuqlikni chiqarish	-	Bostirish usulida
8	YoMsiz saqlash vaqti	Kun	35
9	Sisternaning mahsulot bilan birgalikdagi massasi	T	92
10	Xizmat muddati	Yil	20

«O'ralvagonzavod» tomonidan ishlangan va tayyorlangan hajmi 100 m³ bo'Mgan STGni tashiydigan vagon-sisternaning tavsiflari 8.1- jadvalda keltirilgan. Bu keltirilgan STGni tashiydigan temir yo'l vagon-sisternaning narxi 200 ming AQSH dollariga yaqindir.

8.4. Suyultirilgan neft gazlarini avtosisternalarda tashish

Suyultirilgan neft gazlar katta boMmagan masofaga (500km) avtosisternalarda tashiladi. Avtomobjlli sistemalar yotiq silindrik idishdan iborat boMadi va orqa tomonidan tubiga lyuk asboblari payvand qilinadi. Avtosisternalaming konstruksiyasi va moMjallanishi bo'yicha tashuvchi va tarqatuvchi turlarga boMinadi. Transport vositalari katta

boMmagan miqdordagi suyultirilgan gazlarni yetkazuvchi zavodlardan shoxsimon bazalarga va gaz toMdiruvchi stansiyalarga (GTS) ShB va GTSlardan yirik iste'molchilarga va rezervuarlarga gaz to'kish uchun guruh qurilmalarga yetkazadi.

Birinchi turdagi sisternalar zil - 164 avtomobil shassisiga o'rnatiladi va sig'Mmi - 4,7 m\ ikkinchi turdagi zil - 130 bazasida-sig'imi 518 m³ teng. Bu avtosisternalarda tashiladigan suyultirilgan gazning massasi 2 va 2,5 tonnaga teng (8.6-rasm).

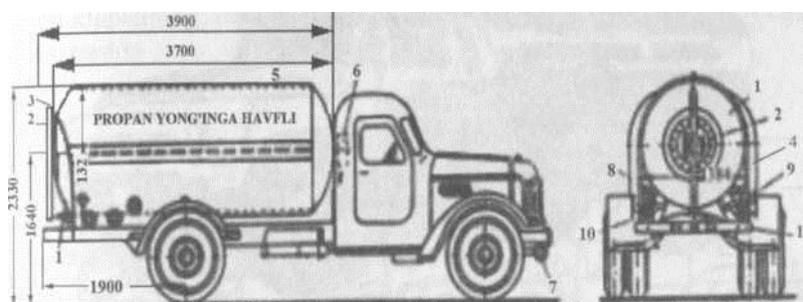

8.6-rasm. ASJG (Suyuq gaz avtosisternasi) 4- 164: 1-rezervuar; 2-lyuk asboblari; 3-sathni ko'rsatgich; 4-issqlikni saqlagich g'ilofi; 5-oldindan himoya qiluvchi klapan; 6-OU-5 yongMn uchiruvchi qurilmaning joyi; 7- uchqunlarni uchiruvchi to'r; 10-bug' fazasi uchun kommunikatsiya; 11 -orqa bufer.

Tarqatuvchi avtosistemalar suyultirilgan gazni iste'molchilarga yetkazish uchun moMjallangan boMadi va ta'minlash va ballonlarga qo'yish uchun toMiq jihozlarning majmuasi (nasos, tarqatuvchi rama) bilan ta'minlanadi.

Avtosisternaning rezervuari (1) yotiq holda joylashtirilgan va sferik tubga ega, to'rta tayanchga avtomobilning shassisiga mahkamlangan. Rezervuarni oldingi yuqori qismida prujinali oldindan himoyalovchi klapan (5) o'matilgan. Rezervuarning orqa tomonidagi tubiga lyuk (2) joylashtirilgan boMib, uning yordamida ichki qismi ko'riladi. Sathni ko'rsatuvchi (3) oddiy suvni oMchovchi quvurcha oynali quvurcha ko'rinishida va nazorat qilishda himoyaviy poMat quvurga o'matiladi.

Sisternaning ikkala tomonining pastki qismida dimetri 32 mm.li o'lta jo'mrak o'matilgan va u quvur uzatmalarning kommunikatsiyasi

bilan (9; 10) bog'liq bo'lib, sxema bo'yicha suvultirilgan gaz bilan to'ldiriladi va to'ldiriladi.

Avtosisterna to'rtta egiluvchan dyuratli shlang (8) bilan ta'minlangan. Shartli diametri 40 mm. Qo'yish sig'imini to'ldirish uchun kolonkaga ulanadi. Avtosistemaning rezervuarini quyosh nurlaridan himoya qilish uchun 1,5 mm. qalinlikdagi listli qoplama bilan yopiladi va oralig'ida 20mm masofa qoldiriladi.

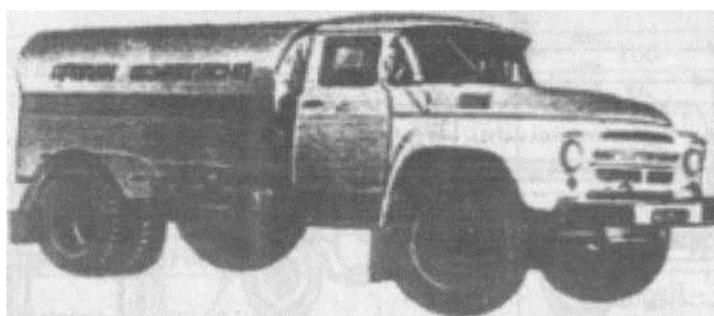

8.7-rasm. ASJG - 5 - 130 avtosisterning tashqi ko'rinishi.

Agarda avtosistemaga nasos o'rnatilsa, tarqatgich sifatida foydalaniladi. Nasos qutivi uzatma orqali avtomobilning dvigatelidan harakat oladi. Avtosisterning tashqi sirti aluminiy bo'yoq bilan bo'yaladi. Sisternaning himoya g'ibofining ikkala tomoniga ham o'rta qismi bo'ylab butun uzunligi bo'yicha 200 mm kengligida qizil rangdagi yoq bo'yaladi. Ajralib turadigan yoq qora rang bilan bo'yaladi «Propan» va «yong'ingga xavfli» deb yoziladi (8.7-rasm).

Zamonaviy avtosistemalar 20-50m³ geometrik hajmga ega bo'ladi va rezervuarining o'rta quyuvchi-to'ldiruvchi kommunikatsiyalari joylashtiriladi va rezervuar past legirlangan 16 GS (3N) markali poMatdan tayyorlanadi. Eng qulay avtomobilning konstruksiyasi sisterna-tirkamali AS-15-377S bo'lib, uning geometrik hajmi 15m³, URAL-377S» avto-tirkamaga o'rnatilgan.

AS-15-377S yarim tirkamali-avtosisterna ramasiz mustahkam konstruksiya turida bajarilgan bo'lib, oldingi, o'rta va orqa tayanchlarga rezervuar o'rnatilgan, orqa ko'priki, havo damlovchi va elektr jihozlari, ushlab turuvchi tormoz, tayanch g'ildiragi, elektr nasosli quyuvchi-to'ldiruvchi kommunikatsiyada, olingan himoya qiluvchi klapan va

nazorat oMchov asboblari va jihozlari, yongMnga qarshi vositalar va yer bilan ulanuvchi jihozlar bilan jihozlangan (8.8-rasm).

Avtosisternaning rezervuari 16GS(3N) markali listli poMatdan tayyorlangan silindirik korpus ikkita ellipsisli tubdan tashkil topgan. Oldingi tubning o'rtqa qismiga 450 mm. diametrdagi nazorat lyuk-laz (11) joylashtirilgan. Rezervuarining tepa qismiga diametri 200mm.li shamol beruvchi lyuk (12) va ikkita oldindan himoya qiluvchi muzlamaydigan klapan (4) joylashtirilgan. Himoya qiluvchi klapan bosim chegaradan oshib ketganda rezervuarining himoya qilish uchun moMjallangan. Pruji- nali klapaning ochilishini belgilanishi $20,7 \text{ kgs/sm}^2$, oxiri - 18 kgs/sm^2 dan pastda.

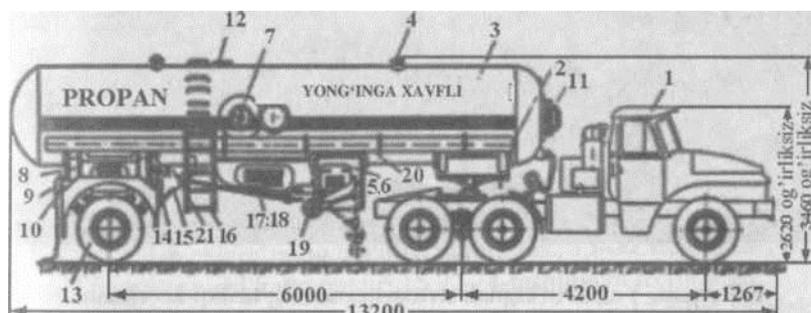

8.8- rasm. AS-15- 377S avtosisternaning umumiy ko'rinishi:

- 1-«Ural 377S avtotirkama»; 2-oldingi tayanch; 3-suyultirilgan gaz uchun rezervuar; 4-oldindan himoyalovchi klapan; 5-o'rtqa qismidagi tayanch; 6-elektr nasos qurilmasi; 7-asboblari qurilmasi; 8-orqa tayanch; 9- sisternani yer bilan tutashtiruvchi qurilma; 10- sisternaning elektr jihozlari qurilmasi; 11 -lyuk-laz; 12-shamol kiruvchi lyuk; 13-orqa ko'prik qurilmasi; 14-yongMn uchiruvchi qurilma; 15- to'xtatib qo'yilgandagi tormoz qurilmasi; 16-narvonlar qurilmasi; 17- g'ilof kommunikatsiyasining qurilmasi; 18-kommunikatsiya tuguni; 19- tayanch gMldirakning qurilmasi; 20-shlanglar uchun quvur qurilmasi; 21-sisternaning havo damlovchi jihozning qurilmasi.

Rezervuarining o'rtqa qismida o'ng tomonida lyuk asboblari (7) joylashtirilgan boMadi va unga quyidagi jihozlar joylashtiriladi: magnit uzatmali po'kakli sath ko'rsatgich, manometr texnik bekituvchi jo'mrakli va uch qadamli kran, rezervuami maksimal toMishini ko'rsatuvchi nazorat jo'mragi.

Sathni ko'rsatgich salniksiz turdagi asbob bo'lib, richagli-po'kakli qurilmadan, magnit datchigidan, magnitli qabul qilgichdan va strekadan, shkali bo'yicha siljigichlardan tashkil topgan. Rezervuarining uchiga to'rtta to'rtinchi kesgich o'rnatilgan. Quyoshning nurlaridan qizib ketishini oldini olish uchun rezervuar ochiq nurlanuvchi bo'yoq bilan bo'yaladi.

Oldingi tayanch (2) (8.9-rasm) payvand qilingan konstruksiya bo'lib, prokatli va listli po'latdan tayyorlangan.

Avtomobilni oldingi oyog'iga biriktiriladigan moslama MAZ-52-

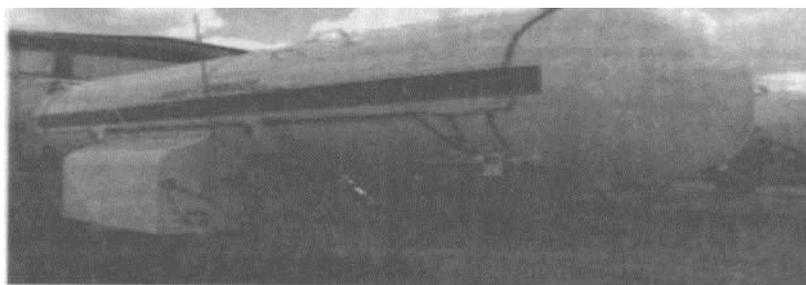

8.9-rasm. Yarim tirkamali avtosisternaning tashqi ko'rinishi.

To'kuvchi va quyuvchi kommunikatsiyaning tuguni va armaturalar quvur uzatmalaridan, bekituvchi jo'mraklardan, biriktiruvchi quvurlardan va dyuratli shlanglardan tashkil topgan (8.10-rasm). Suyuqlik fazasini to'ldiruvchi quvur uzatma sisternaning tagida joylashtirilgan va bosimni tashlash uchun jo'mrak bilan (1) tugallanadi. Quvur uzatmada quyishni chegaralovchi asbob (5) joylashtirilgan, silindri ortiqcha to'ldirib ketishini oldini oluvchi, bekituvchi jo'mrak (2) va teskari prujinali klapan (3) shlang uzilib ketganda chiziqdan sisternani va uzilgan quvurni yoki boshqa avariya holatlarini ajratadi.

Suyuqlik fazasining (11) to'ldiruvchi quvur uzatmasi sisternaning tagi qismiga joylashtiriladi hamda suruvchi va bosimli (21) chiziqdan tashkil topgan. Bosim chizig'i o'z navbatida to'kish chizig'iga va boypas chizig'iga (8) bo'linadi. So'ruvchi chiziqqa bekituvchi jo'mrak (10) va filtr (17) o'rnatilgan. Boypas chiziq'ga ham bekituvchi jo'mrak (17) o'rnatilgan. To'kuvchi chiziqning tarkibiga bekituvchi jo'mrak (12), tezlik klapani (13), tashlovchi jo'mrak (22) va manometr kiradi.

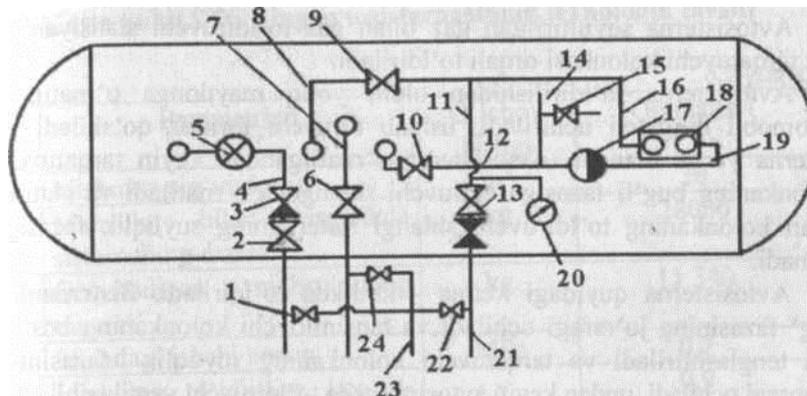

8.10- rasm. AS-15-377S avtosisternaning toMdirish -
qo'yish kommunikatsiyalari va armaturalari:

- 1 -ketmonchaga o'xshash burchakli jo'mrak; 2,6,9,10-bekituvchi jo'mrak; 3-teskari klapan; 4-suyuqlik fazasini toMdiruvchi quvur uzatmalari; 5-qo'shni chegaralagich; 7-bug' fazasining quvur uzatmasi; 8- baypas chizigM; 11-suyuqlik fazasini to'kuvchi quvur uzatmasi; 12- to'kish chizigMning bekituvchi jo'mrak; 13-tezlik klapani; 14-toMdiruvchi kalta quvur; 15,22,24-tashlovchi jo'mraklar; 16,21-to'kuvchi quvur uzatmasining naporli chizigM; 17-filtr; 18-elekr nasosi; 19-quvur uzatmaning suruvchi chizigM; 20-manometr; 23-to'kish chizigM.

Bug' fazasining kommukatsiyasini tarkibiga quvur uzatmasi (7) bekituvchi jo'mrak (6) va tashlovchi jo'mrak (24) kiradi. Avtosisternada bosimni uchlik tashlovchi orqali shamga tashlash uchun uzunligi 20 m boMgan tashlovchi shlang o'matiladi.

Sisterna suyultirilgan gaz bilan avtosisternada o'rnatilgan elektr nasosi (18) yordamida so'ruvchi chiziq (4) orqali toMdirish uchun M60x4 chap rezbali toMdiruvchi quvurcha (14) o'matilgan.

Avtosistemadan ballonlami suyultirilgan gaz bilan toMdirishda maxsus to'kuvchi moslama quvurning bosim chizigMga ulanadi.

Sisternalarni va kommunikatsiyalami suyultirilgan gaz bilan birinchi toMdirishdan oldin neft, gaz (azot yoki uglerod kislotasi) yoki suyultirilgan gazning bugMari bilan damlanadi. Damlashni olib borishda shamdan chiqadigan gaz havo aralashmasining kislorod tarkibi hajmi b°

Avtosistema suyultirilgan gaz bilan gaz toMdiruvchi stansiyaning gaz tarqatuvchi kolonkasi orqali toMdiriladi.

Avtosisterna toMdirilishidan oldin yotiq maydonga o'rnatiladi, avtomobil dvigateli uchiriladi, ushlab turuvchi tormoz qo'shiladi va sisterna yerga ulanadi. Avtosisterna o'rnatilgandan keyin tarqatuvchi kolonkaning bug'li fazasiga egiluvchi shlangcha o'rnatiladi va shtuser bilan kolonkaning toMdiruvchi shlangi sisternaning suyuqlik fazasiga ulanadi.

Avtosisterna quyidagi ketma - ketlikda toMdiriladi. Sisternaning bug' fazasining jo'mragi ochiladi va taqsimlovchi kolonkaning bosim- lari tenglashtiriladi va tarqatuvchi kolonkaning suyuqlik fazasining joMnragi ochiladi, undan keyin avtosisternada toMdiruvchi ventil ochiladi.

Sisternaning toMdirilishini nazorat qilish sath koM'satgichi va maksimal toMdirish nazorat jo'mragi orqali amalga oshiriladi. Avtosisterna geometrik hajmning 85% gacha toMdiriladi.

Avtosisternani suyultirilgan gaz bilan toMdirish tugallangandan keyin tarqatuvchi kolonkadagi suyuqlik fazasining jo'mragi bekitiladi, undan keyin sisternadagi toMdiruvchi jo'mrak va tarqatuvchi kolonkadagi bug⁴ fazasining joMnragi va avtosisternadagi jo'mrak bekitiladi.

JoMnraklar yopilgandan keyin bug' va suyuqlik fazasining shlanglari ajratiladi, shlanglarda gaz qoldiqlari shamga chiqariladi.

8.5. Suyultirilgan tabiiy gazlarni avtosisternalarda tashish

Suyultirilgan tabiiy gazni ishlab chiqarish ayniqsa, uni kam tonnali STG iste'molchilarning obyektlariga avtosisternalarda tashish masalasini hal qilishdir. Amaliy ishlardan maMumki, STGgi, suvdagi va temir yoMdagi transportlar bilan tashishda nisbatan avtomobillarda tashish katta mobilga egadir.

Suyultirilgan tabiiy gazni hajmi 8m³ kriogen sisternalarda, avtotransportlarda tashish birinchi marta 1960-yillarida Rossiyada yoMga qo'yilgan. Hajmi 16-30 m³ boMgan zamonaviy kriogenli avtosisternalarni ishlab chiqarish yoMga qo'yilgan.

STG larni avtotransportlarda - yarim tirkamalarda tashish 25-50 m³ hajmga ega va AQSH, Italiya, Ispaniya va Rossiya davlatlarida keng ishlatilmoqda.

Katta yukli STG ning avtosisternasining texnologik tavsifi

8.2-jadval

№	Parametrlari	OMchov birligi	Qiymatlari
1	Idishning sigMmdorligi	m ³	30
2	Mahsulot bilan birgalikda sisternaning massasi	kg	28000
3	Qo'yiladigan mahsulotning massasi	kg	11 340
4	Idishdagi ishchi bosim	MPa	0,7
5	Idishning toMdirilish koeffit-siyenti	-	0,9
6	Idishning izolatsiya turi	-	Qatlami i - vakuumli
7	0'tiruvchi - zanjirli tirka- maga beriladigan yuklanma	(kn/kgs)	115 (11720)
8	Drenajsiz saqlash vaqti va 0,1-0,65 MPa bosimda tashish	1 kundan ko'p emas	30
9	Gabarit oMchamlari uzunligi-kengligi-bo'yi	mm	12460x2500x3965
10	Harakatlanish tezligi,	Km/soat	40

8.6. Suyultirilgan neft gazlarini quvur uzatma orqali tashish

Suyultirilgan uglevodorod gazlari (SNG va STG) ikki xil turdagi quvur uzatmalar orqali tashiladi: magistral va texnologik (korxonaning ichidagi). SNGlar magistral va texnologik quvur uzatmalar orqali mo'ljallanishiga muvofiq tashiladi. STGlar texnologik quvur uzatmalar orqali tashiladi va suyultirilgan tabiiy gazlarni magistral gaz quvur uzatmalar orqali tashish masalasi bir necha o'n yillar davomida o'rganish bosqichidir.

Suyultirilgan neftli gazlar asosan quvur uzatmalar orqali tayyorlovchi zavodlardan yirik iste'molchilarga va neft-kimyo korxonalariga yetkazib berishda qo'Mlaniladi.

Suyultirilgan gazlar (propan, butan) magistral quvur uzatmalarga boshqa turdagi neft mahsulotlari orqali (benzin) haydaladi. Ketma-ketlikda benzin, butan, propan va propan-butan aralashmasini bir va

xuddi shu quvur uzatma orqali haydash ko'pchilik holatda qo'Mlanil-maydi. Suyultirilgan gazlarni quvur uzatmalar orqali haydashning ajralib turadigan xususiyati tashiladigan muhitning bosimini va haroratini quvur uzatmalarning uzunligi bo'yicha o'zgarishidir. Agarda quvur uzatmadagi bosim suyultirilgan gazning to'yinish bosimidan pastga tushib ketsa, suyuqlik qaynaydi va hosil bo'Mgan bugMi fazo quvur uzatmaning jonli kesimini ma'lum qismini egallab oladi va quvur uzatmaning FIK tushib ketadi. Quvur uzatmaning ishonchli ishini ta'minlash uchun undagi bosimning qiymati gazning to'yinish bosimidan 6-7 kgs/snrga qiymatda yuqori bo'Mishi kerak.

Suyultirilgan tabiiy gaz rezervuardan (1) bosh stansiyadagi nasoslar (2) yordamida olinadi va sarfni o'Mchash punkti (3) orqali magistral quvur uzatmalariga haydab beriladi (8.11-rasm). Magistral quvur uzatmalarining ma'lum oraligMda xuddi bosh stansiyaga o'xshagan qayta ko'tarib beruvchi (4) nasos stansiya quriladi. Qayta haydab beruvchi nasos stansiyalari oraligMdggi masofa shunday tanlanadiki, quvur uzatmadagi bosim 50 kgs/sm^2 oshib ketmasligi ta'minlanadi. Buning uchun eng so'nggi oraliqdagi stansiyaning quvur uzatmasidagi bosimning qiymati gazning to'yinish bosimidan 5 kgs/sm^2 .dan kichik bo'Mmasligi kerak. Shunday qilib quvur uzatmaning eng so'nggi uchastkasidagi bosim to'yinish bosimidan $6-7 \text{ kgs/sm}^2$ ga yuqori va eng oxirgi sigMmning to'Mdirilishi hech bir qiyinchiliksiz amalga oshiriladi.

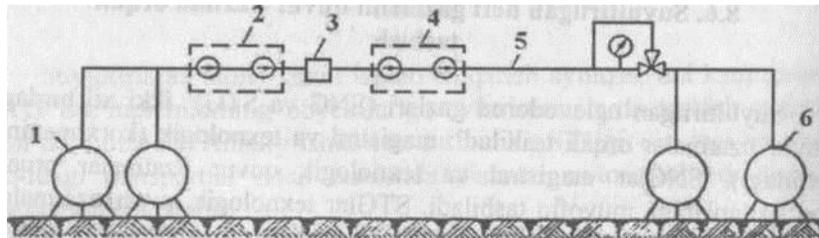

8.11- rasm. Magistral quvur uzatmalar orqali suyultirilgan neft gazlarini

tashish sxemasi:

- 1-saqlash rezervuari; 2-bosh nasos stansiyasi; 3-gazni o'Mchash punkti;
4- oraliq nasos stansiyasi; 5-magistral quvur uzatma; 6-eng

Quvur uzatmalardagi bosimning yo'qotilishi quyidagi formuladan aniqlanadi:

$$h = \frac{N \cdot L}{d \cdot g} \quad (8.1)$$

- Bu yerda, N-quvur uchastkada bosimning yo'qotilishi, kg/m²;
 -quvur uzatmaning ichki diametri, m;
 - gidravlik qarshilik koeffitsiyenti;
 - gaz uzatmaning uzunligi, m;
 -suyultirilgan gazning o'lacha harakatlanish tezligi, m/sek;
 - suyultirilgan gazning zichligi, kg/m³;
 - erkin tushish tezlanishi, m/sek².

Quvur uzatmaning kerakli diametri 9.1-formuladan bosimni tushish qiymatini berib va o'rtacha harakat tezligini v suyultirilgan gazning najmiy sarfi ko'rinishida ifodalab G hisoblaymiz:

$$v = \frac{G \cdot L}{\rho \cdot d^3} \quad (8.2)$$

Bu yerda, v - quvur uzatma orqali suyultirilgan gazni o'rtacha harakatlanish tezligi, m/sek;

- G - SNGni hajmiy sarfi, m³/sek; d
 - quvur uzatmaning diametri, m.

Suyultirilgan gazlar boshqa neft mahsulotlari bilan birgalikda haydalganda, ularni bir-biri bilan aralashib ketmasligi uchun oraligMga bufer turidagi butan partiyasi haydaladi. Butan ketma-ketlikda propan bilan haydalganda ikki partiya propanning oraligMga butan haydaladi.

Yer usti rezervuarlaridan suyultirilgan gazlar haydalganda suyuqlik fazadan bo'shagan rezervuarining hajmi tezda bugMiing fazolar bilan to'yinadi va suyuqlikning yuza qatlamida kondensatsiyalanib murakabliklarni tug'diradi. Shuning uchun nasosning so'rish chizigMdan kirib keladigan mahsulotning harorati yuqori qatlamdagi suyuqlikka nisbatan yuqori boMganda, nasosning so'rish chizigMda gazning tiqinlarini hosil qiladi. Shuning uchun yer usti omborlaridan suyultirilgan gazni botma nasoslar orqali olish maqsadga muvofiqdir.

Suyuq uglevodorodlar haydaladigan quvur uzatmaning texnik ko'r-satgichlari 8.3-jadvalda keltirilgan.

8.3-jadval

Quvur uzatmalar uzunligi, km	Transportirovka qilinadigan gazning hajmi, ming.tn. 1 ga					
	10	50	100	500	1000	2000
Optimal diametr, mm						
50	89x5	89x5	114x6	245x7	325x8	377x8
100	89x5	114x6	133x6	243x7	325x8	377x8
500	89x5	133x6	159x6	243x7	325x8	426x10
1000	89x5	133x6	189x6	243x7	325x8	426x10
2000	89x5	133x6	159x6	243x7	325x8	426x10
Nasos stansiyalari soni						
50	1	1	1	1	1	1
100	1	1	1	1	1	1
500	2	2	2	2	2	2
1000	3	2	3	3	4	4
2000	6	4	5	5	7	7

Tiniq neft mahsulotlari magistral gaz uzatmalari orqali haydalganda mexanik zichlanmali nasoslarni propanni haydash sharoitida ham qo'Mlash ishonchlidir. Propan qoldiqlarini ta'mirlashdan oldin nasoslarni damlovchi shamlar bilan jihozlanganligi ko'rib chiqiladi.

Propan ketma-ketlikda mahsulot uzatgichlar orqali haydalganda propanni haydash davrida bosim kamayadi va uning o'rnini to'Mdirish uchun propanni o'Mishida quvur uzatmalarning gidravlik qarshiligi kamaytiriladi. Shuning uchun propanni tiniq neft mahsulotlari bilan ketma-ket haydashda energiya tejash maqsadida nasosning aylanishlar sonini rostdlash shart hisoblanmaydi, lekin ba'zi bir holatlarda qo'Mlaniladi.

Chegara qatlamidagi va aralashmalarning harakatlanish xususiyati propanni ketma-ket haydashdagi ikkita tiniq neft mahsulotlarini haydash shartiga o'xshashdir. Bunday holatda aralashmadan foydalanish mumkin bo'Mmaganda, ajratgichlar qo'Mlaniladi va aralashma hosil bo'Mish jadalligini muddatini qisqartiradi. G'adir-budirli quvurlarda kovakchalar mavjud bo'Madi va unda yog'Mi qo'shimchalar o'tirib qoladi, aralashish

kuchayadi, ko'rsatilgan qo'shimchalar propanga tushib qisman uning sifatini buzishi mumkin. Shuning uchun bunday saibiy holatlarni oldini olish uchun ba'zi bir neft uzatmalariga faqat degidratlangan mahsulotlar haydaladi va quvurning ichki korroziyasi kamaytiriladi. Quvur uzatmalar orqali propan harakatlenganda suvlanish ehtimolligi mavjud bo'lsa, propanni eng oxirgi uchastkada quritish masalasi ko'miladi.

Propanning tarkibida namlik mavjud bo'lganda gaz uzatmalarida eidratlarning tiqinini hosil bo'lishi quvurda katta xavfni tug'diradi. Shuning uchun suyultirilgan gazning quvur uzatmalariga quyidagi talablar qo'yiladi: armaturalarni to'liq germetiklash, doimiy ravishda ingibitorlarni qo'llash, quvur uzatmalardagi bosimni 8-10 kgs/sm² qivmatda ushlab turish, mahsulotni quvur uzatmaga haydashdan oldin quritish.

Suyultirilgan propan partiyasini hajmini 1%ga o'zgarishi haroratni 3%ga o'zgarishga yoki bosimni 18 kgs/sm²ga tushishga olib keladi. Quvur uzatmalardan propan atrof-muhitga qochganda grunt qisman muzlaydi, demak, doimiy oqimni chiqishi haqida ma'lumot beradi. Bunday holatda quvur uzatmalarda ta'mirlash ishlari og'ir neft mahsulotlari o'tish davrida xavf tug'dirmaganda olib boriladi. Agarda xavfli holat mavjud bo'lsa, ta'mirlash davrida haydash to'xtatiladi yoki ta'mirlanadigan oraliqqa bekitgich o'rnatiladi. Bekitgichlarning oraligM- dagi masofa 50 m.ga yaqin bo'ladi.

8.7. Suyultirilgan tabiiy gazni quvur uzatmalar orqali tashish

Suyultirilgan tabiiy gazni quvur uzatmalar orqali tashish STG qurilmasining texnologik chizigM orqali amalga oshiriladi. Bu turdagi transportda suyultirilgan tabiiy gaz doimiy ravishda bosimni yo'qotilish va issiqlikni kirishiga qaramasdan belgilangan bosimda suyultirilgan gazning harorati qaynash haroratidan past ushlanib turiladi. STGlarni magistral gaz uzatmalari orqali tashish muammosi bo'yicha sobiq SSSRda, AQSH va Kanadada ham ko'p tarmoqli tadqiqotlarni olib borishga to'g'ri kelgan. Asosiy murakkablik magistral gaz uzatmalari-dagi inshootlarni qurish va ishlatish texnologiyasi bo'yicha tabiiy gaz uzatmalari bilan raqobotlasha oladigan varianlarni ishlab chiqishdan iborat bo'ladi. Hozirgi vaqtda bunday turdagi aniq magistral gaz uzatmalar mavjud emas.

Past haroratli quvur uzatmalarini to'ldirish murakkab barqaror bo'lmagan jarayon hisoblanib, suyuqliklarni bug'lanishi, bosim pulsatsiyasi, gidravlik zarba va geyzer samaralari kuzatiladi. Bosimni pulsatsiyalanishi eng xavfli holat hisoblanadi va quvur uzatmadagi bosimga nisbatan maksimal bosim 3-5 marta gacha oshib ketadi. Gidravlik zarba suv quvur uzatmalariga nisbatan kichik, chunki suyultirilgan gaz siqiluvchanlik xususiyatiga egadir. Tankerlar har bir yuklanganda va bo'shatilganda yoki suyuqlik qurilmasi gazsizlantirishga berilganda quvur uzatmalar qaytadan to'ldiriladi. Shuning har bir tegishli tizim jiddiy holatda amalga oshiriladi. Tankerlarni yuklashdagi quvur uzatmalaridagi ishchi bosim 2,5 MPa.gacha, shu vaqtdagi nasosning nabori 80-120 m.ni tashkil qiladi va 0,5-1,0 MPa bosimga mos keladi. Qirg'oqdagi quvur uzatmalar doimiy ravishda sirkulatsiya tizimini suyuqlik yoki past haroratli bug' bilan ta'minlaydi (8.12-rasm). STGlarni haydash uchun markazdan qochma nasoslar Cryostat va Cryomec(Shveysariya). Linde (FRG), Carter Co (AQSH), Airco Cryogenics (AQSH), Shinko Nishishiba (Yaponiya) firmalari tomonidan ishlab chiqariladi. Nasosning uzatish ko'rsatkichi 10-2500 m³/soat, nabori 50-1800m, quvvati 10-800kVt.ni tashkil qiladi. Nasosdagi pog'onalar soni 14 ta, katta nasoslarda valning aylanish chastotasi 900-3500 ay/min, unumdorligi katta bo'lmagan nasoslar

10- 100 m³/soat, aylanish chastotasi 6000-10000 ay/min.ni tashkil

IX bob. TOVAR GAZNI SAQLASH, TAQSIMLASH VA ISTE'MOLCHILARGA YETKAZISH

9.1. Gazga bo'Mgan talabning nomutanosibligi va nomutanosiblikni to'Mdirish usullari

Gazning sanoat va kommunal-maishiy iste'molchilarga beriladigan sarflarining ko'rsatgichlari kunlik, haftalik va yil davomida o'zgarib turadi.

Mahsulotlarni tayyorlash va iste'moli soatlariga kun bo⁴yi sarflanadigan gazning sarfi kunning boshqa vaqtiga nisbatan yuqori bo'Madi (9.1-rasm). Dam olish kunlarida ham sarflanadigan gazning miqdori boshqa kunlardagi sarflarga nisbatan yuqoridir. Yilning qish paytida isitish tizimining ishga qo'shilishi tufayli sarfning miqdori yoz paytiga nisbatan ko'p bo'Madi. Gaz uzatmalari orqali o'rtacha sarfdan kelib chiqib bir xilda beriladi, ammo vaqtning ba'zi bir oraliqlari davomida (kunduzi, dam olish va yakshanba kunlari) mumkin yetishmovchiliklar paydo bo'Madi.

Iste'molchilarning gaz ta'minotini ishonchli bo'Mishi uchun ortiqcha gazni qayerdadir to'plash va uni gaz iste'molining eng yuqori davrida berish kerak.

Gazning iste'molini nomutanosibligini to'Mdirish uchun uni kun davomida, haftada gaz uzatmaning eng so'nggi uchastkasida to'plash usuli qo'Mlaniladi. Gaz uzatmasining o'zi ham butun uzunligi bo'yicha katta geometrik o'Mchamga egadir. Bosim qanchalik katta bo'Msa, gaz shunchalik ko'p hajmda joylashadi.

Gaz uzatmasining eng chetki uchida gaz iste'molining pasaygan davrida qarshi bosimni kuchaytirib, bunda gaz haydashni to'xtatmasdan gazni quvur uzatmasida to'plash mumkin.

Gazning kunlik iste'molining nomutanosibligini to'Mdirishda yuqori va past bosimli gazgolderlaridan foydalaniladi u maxsus konstruksiyali idishlar deyiladi.

Mavsumiy gazga bo'Mgan nomutanosiblikni qaydlash uchun yirik gaz omborlarini qurish talab qilinadi. Bunday konstruksiyali gazgolder- larga ko'p hajmdagi poMatlar va qurilmalar uchun katta maydon kerak bo'Madi. Gaz iste'moliga bo'Mgan talabni mavsumiy nomutanosibligini

ta'minlash uchun yer osti gaz omborlarini qurish talab qilinadi va inshoot uchun sarflanadigan metallarning solishtirma sarfi 20-25 marta kichik boMadi.

9.2. Gazni gazgolderlarda saqlash

Gazgolderlar - yuqori bosimda gazni saqlaydigan katta hajmdagi idishdir.

Gazgolderlar past bosimli (4000 Pa) va yuqori bosimli ($7 \cdot 10^4$ dan $30 \cdot 10^4 \text{ Pa}$) boMadi.

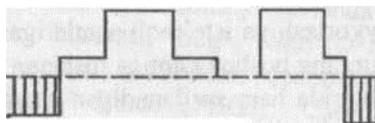

V«q«, »

9.2- rasm. Gazni kunlik ta'minlash grafigi
gazning oM'tacha kunlik sarfi;

I ---- 1 haqiqiy gaz sarfi;
ortiqcha gaz; llllll
gazning yetishmasligi.

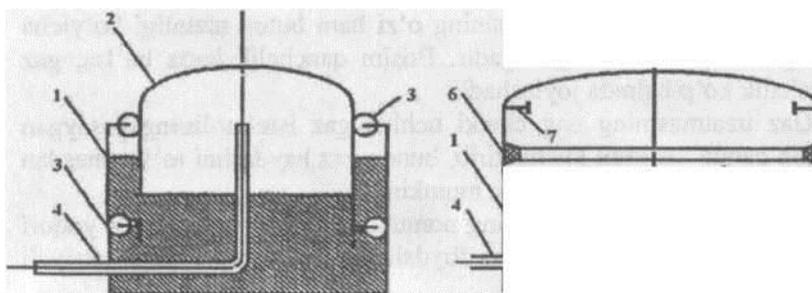

■) b)

9.1-rasm. Past bosimli gazgolderlarning prinsipial sxemasi: a- hoM; b -
quruq; 1- rezervuar; 2- qo'ngMroq; 3- roliklar; 4- gaz uzatma;
5- shayba; 6- zichlagich; 7- yurishni chegaralagich.

Past bosimli gazgolderlarda ichki bosim o'zgaruvchan hisoblanadi, ing bosimini toMdirish yoki bo'shatish jarayonlarida katta boMmagan qiymatga o'zgaradi hamda ular hoM yoki quruq boMadi.

HoM gazgolderlar ikkita asosiy qismdan iborat (9.2-rasm,a) - tik silindrik rezervuardan (1), u suv bilan toMdiriladi (qo'zg'almas qism hisoblanadi) va rezervuarining ichiga joylashtirilgan qo'ngMroq (2) va silindr koM'inishida, pastki tomoni ochiq va yopilmasi sferik koM'inishga (harakatlanuvchi qismi) ega. Qo'ngMroqning harakatlanishini yengillashtirishga roliklar (2) yordam beradi. Gazni olish va haydash gaz uzatma (4) orqali amalga oshiriladi.

HoM gazgolderlar quyidagi tartibda ishlaydi. Gazgolderga gaz haydalganda qo'ngMroqning tagidagi bosim oshadi va suv qisman rezervuar bilan qo'ngMroq oraligMdagi halqa fazosi siqiladi. U gidravlik qisish vazifasini bajaradi. Qo'ngMroqning hisobiga hosil boMadigan massadan gazning bosimini yuklanmasi oshgandan keyin qo'ngMroq yuqoriga siljishni boshlaydi va gazning to'planishi uchun yangi hajm bo'shatiladi. Gazgolderdan gaz chiqarib yuborilgandan keyin qoMigMroqning tagidagi gazning bosimi pasayadi va u yana qaytadan pastga harakatlanadi.

Qo'ngMroqning hajmidan toMiq foydalanish uchun uning balandligi rezervuarining balandligiga teng boMishi kerak. Gazgolderlarning katta hajmdagi (6000 m^3 dan katta) qo'zg'aluvchan qismi bir nechta zvenolarga boMinadi. Harakatlanadigan qismini siljishda egri ketishiga yoM qo'ymaslik hamda gorizonta yuklanmalarni qabul qilishi uchun (shamol ta'sirida) rezervuarlarga yo'naltirgichlar mahkamlanadi.

Quruq gazgolderlar (9.2-rasm, b) silindrik yoki ko'p qirrali shakldagi tubli va yopilmali tik korpusdan tashkil topgan boMadi va ichiga maxsus zichlama bilan jihozlangan harakatlantiruvchi (porshen) shayba joylashtiriladi. Quruq gazgolderlarning ishlash tartibi xuddi bugMi mashinaning ishlash tartibi o'xshashdir. Shaybaning tagidan gaz berilganda u yuqoriga aniq chegaradagi balandlikkacha ko'tariladi, gaz olinganda esa - o'zining massasini ushlab gazgolderda doimiy bosimda pastga tushadi. Quruq gazgolderlar hoM gazgolderlarga nisbatan kam ishonchli, lekin kichik metall sarfiga egadir. Past bosimli gazgolderlarning kamchiligi nisbatan kam gazni to'plash xususiyatiga ega ekanligida.

Gazgolderning tuzilishi haqida ma'lumot

Gazgolderlardan foydalanib ko'p miqdordagi gazlar uncha katta ⁰ magan bosim (0,4 m.suv.ust.gacha)da saqlanadi. Gazgolderlar ish

uslubiga muvofiq quruq

kam qoMlaniladi. Bu g0
rezervuar va sferik qopla^^1.
zich yopishib harakatlaii¹¹. ^_ors
ta'sirida porshen rezervi/^ P.
Unoi mi L'omox/rcon/^n non ii ^
bosimi kamayganda esa fly*
porshen massasi va aniqlanadi.
Quruq gazgol^ boMadi.

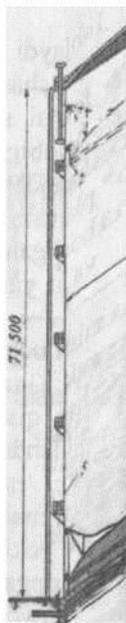

9.3-rasm. Hajmi 100000¹¹¹

1-yopilmasi; 2-
shaybanii

HoM gazgolderlamit^
tarqalgan. 8.3-rasmda ko'^.
qo'ngMroq, teleskop (ulaf
yo'naluvchidan tarkib top
Unga ikki tomoni ham ^{oC}



ж Corpus bilan yopilgan

silindrsimon-

teleskop o'z og'irligi hisobiga rezer-
ush -ni na p^{ori} ta s^a rezervuar birga
uve sat. oxirgi nuqtasi gacha bor^{di}.
rakasat. ga kelishi uchunkronshteyn,

teleskop

o'naluvchi roliklar bilan
ta'minlangan

'va qo'ng'iroq o'rtasidaⁱ
germetiklik
tuning uchun teleskop va
qo'ng'iroq-

qis ni ^{or} asimon halqa payvandlanadi.

Bu

*^{Ar}TV^oNSW

bajaradi va suv bilan toMdiriladi, bir

ko> ar

toMdiriladi. Teles-

nda rezervuarining asosida

o^rnatilgan

i O ⁱgQlderda gaz berilganda birinchi nav-

ko ^o kopning yuqorigi Latvoriga yetganda,

k[#] ^o begaratayanchigako^ctariladi-

Gazgol-

chun va yuqori bosim^a

ko^opusning taxavfli hisoblanadi. Buning

ib. Avtomatik sisterna, y a'ni gaz

kerf kerlar

o'zgarmas geometrik

hajmga ega, lekin

uvofiq toMdirilishi yoki

bo'shatilishiga

l^olderlaming geometrik oMchamlari

past

bo ^omo ularda saqlanadigan

gaz

ganligi uchun katta boMadi.

Agar hoM

4

os^a100 m³ ni o'miga IO4 m³

gazni

a \ ^asimli gazgolderda esa 1,6 MPa

uslubiga muvofiq quruq va ho'l turlarga bo'linadi. Quruq gazgolderlar kam qo'llaniladi. Bu gazgolder konstruktiv jihatdan tik silindrsimon rezervuar va sferik qoplamadan iborat. Ichki qismida rezervuar devoriga zich yopishib harakatlanuvchi to'siq porshen joylashgan. Gaz bosimi ta'sirida porshen rezervuar hajmini kengaytirgan holda ko'tariladi, gaz bosimi kamayganda esa bu porshen yana joyiga tushadi. Gaz bosimi porshen massasi va silindrsimon korpusning ichki diametri orqali aniqlanadi. Quruq gazgolderlar konstruktiv jihatdan murakkab va xavfli bo'ladi.

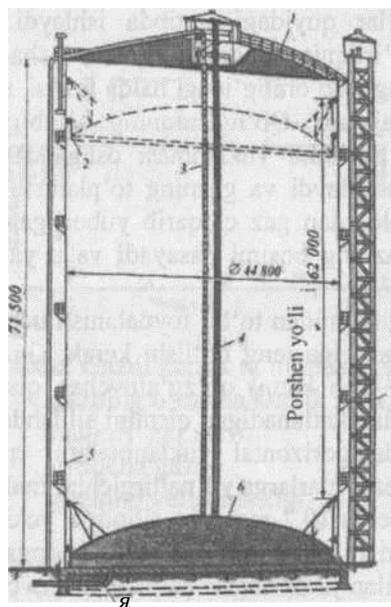

9.3- rasm. Hajmi 100000 m³ bo'lgan suyuqlikli zatvorli quruq gazgolder: 1-yopilmasi; 2-shaybaning yuqori holati (porshen); 3-chiqish narvoni; 4-ko'ndiruvchi panjara; 5-gazgolder devori; 6-shayba; 7-tashqi ko'targich; 8-gaz uzatma.

HoM gazgolderlarning hajmi 100-32000 m³ bo'lgani kengroq tarqalgan. 8.3-rasmda ko'rsatilgan gazgolder rezervuar, harakatlanuvchi qo'ng'iroq, teleskop (ular gazgolderlarda 10 ming m³ hajmiga ega) va yo'naluvchidan tarkib topgan. Rezervuar tagligi tekis va usti ochiq. Unga

asossiz, yuqori qismi sferik korpus bilan yopilgan silindrsimon-qo'ngMroq kiradi. Qo'ngMroq va teleskop o'z ogMrligi hisobiga rezervuarining asosigacha tushadi. Gaz nabori ta'sirida rezervuar birga payvandlangan yo'naltiruvchining oxirgi nuqtasigacha boradi.

Yo'naltiruvchilar harakat yuzaga kelishi uchun kronshteyn, teleskop va qo'ng'iroqqa mahkamlangan yo'naluvchi roliklar bilan ta'minlangan rezervuar va teleskop, teleskop va qo'ng'iroq o'rtasidagi germetiklik suvni zatvor bilan ta'minlanadi. Buning uchun teleskop va qo'ng'iroqning tashqi pastki qismiga tog'orasimon halqa payvandlanadi. Bu halqalar rezervuar va teleskopning ichki yuqori qismiga kirib turadi.

Buning uchun teleskop va qo'ng'iroqning tashqi pastki qismiga **tog'orasimon** halqa payvandlanadi. Bu halqalar rezervuar va teleskopning ichki yuqori qismiga kirib turadi.

Ishlatishdan oldin, ya'ni teleskop va qo'ng'iroqning pastki holatida rezervuar suvli hammom rolini bajaradi va suv bilan toMdiriladi, bir vaqtda qo'ngMroq va teleskop zatvori ham suv bilan toMdiriladi. Teleskop va qo'ngMroq pastga tushganda rezervuarining asosida o'rnatilgan maxsus tayanchga o'tiradi. Gazgolderda gaz berilganda birinchi navbatda teleskop koMariladi. Teleskopning yuqorigi zatvoriga yetganda, qo'ngMroq koMariladi. Teleskop chegara tayanchiga koMariladi. Gazgolderdan me'yoriy foydalanish uchun va yuqori bosimda korpusning portlashini oldini olish uchun avtomatik sisterna, ya'ni gaz kiruvchi chiziqni o'chirish qoMlanadi. Rezervuar asosidagi va halqasimon zatvorlardagi suvlarning muzlashi oMa xavfli hisoblanadi. Buning uchun mahalliy sharoitlardan kelib chiqqan holda mos uslublar bilan oldini olish lozim.

Yuqori bosimli gazgolderlar o'zgarmas geometrik hajmga ega, lekin undagi bosimning kattaligiga muvofiq toMdirilishi yoki bo'shatilishiga qarab o'zgaradi. Bunday gazgolderlarning geometrik oMchamlari past bosimiiga qaraganda ancha kichik, ammo ularda saqlanadigan gaz miqdorining bosimi yuqori boMganligi uchun katta boMadi. Agar hoM gazgolderlarda 4000 Pa bosim ostida 100 m³ni oMniga 104 m³ gazni saqlash mumkin boMsa, past bosimli gazgolderda esa 1,6 MPa bosim ostida xuddi shunday hajmda 1700 m³ gazni saqlash mumkin, ya'ni bu rsatgich 17 marta kattadir. Yuqori bosimli gazgolderlar silindrsimon va sferiksimon boMadi. Silindrik gazgolderlarning geometrik oMchamlari 50 dan 270 m³ gacha boMadi. Qaysiki silindrik gazgolderlarning hammasining diametri 3,2 m, bir-biridan silindrik qismining uzunligi bilan farqi adi. Qoplamaning ikkala tomoniga yarim sfera shaklidagi (2) tub

payvand qilingan. Gazgolderdagi bosim manometrlar (3) yordamida nazorat qilinadi. Gazgolderlar poydevorga (4) yotiq holda yoki tik holda oʻrnatiladi. Silindrsimon gazgolderlar 0,25 dan 2 MPa bosimga hisoblanadi, devorining qalinligi 30 mm.ga teng (9.4-rasm).

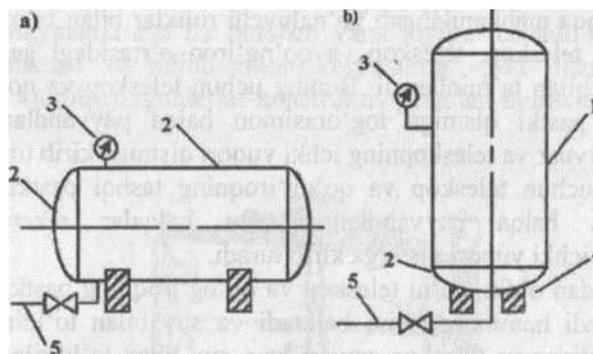

9.4- **rasm.** Yuqori bosimli silindrik gazgolderlar: a) yotiq; b) tik.

9.3. Yer osti gaz omborlari va gazni yer ostida saqlashdan maqsad

Yer osti gaz omborlari (EOGO) togʻ jinslarida yaratilgan gaz saqlagichlardir.

EOGOlar ikki turga boʻlinadi: sunʼiy ishlanmalarda va gʻovakli qatlamlarda. Birinchi turdagi omborlar chegaralangan holda qoʻllaniladi. AQSH davlatida (1996-yilgacha boʻlgan maʼlumotga asosan) 37 ta EOGOdan atiga 6% birinchi turdagi omborlarga mansubdir. Ishlatib boʻlingan konlardan EOGO sifatida foydalanish yer osti jihozlariga sarflanadigan xarajatlarning kichikligi va qulayligi bilan tavsiflanadi. EOGOning prinsipial sxemasi 9.5-rasmda keltirilgan.

Gaz magistral gaz uzatmasidan (1) gaz uzatmali-eltuvchi orqali kompressor stansiyasiga (4) kirib keladi, u yerda oraliqli chang ushlagichdan (3) oʻtkaziladi. Siqilgan va qizdirilgan gaz ajratgichlarda (5) yogʻdan tozalanadi, gradirnyada (6) sovutiladi (HSA-havoli sovutish agregatida) va yogʻ ajratgich orqali (7) gaz taqsimlash punktiga (GTP) (8) toʻplanadi. GTP orqali gazni quduqlarga taqsimlash amalga

oshiriladi. EOGOlarga gazni haydash 15MPa bosimda olib boriladi va < azni haydashda gaz motorli kompressorlardan foydalaniladi.

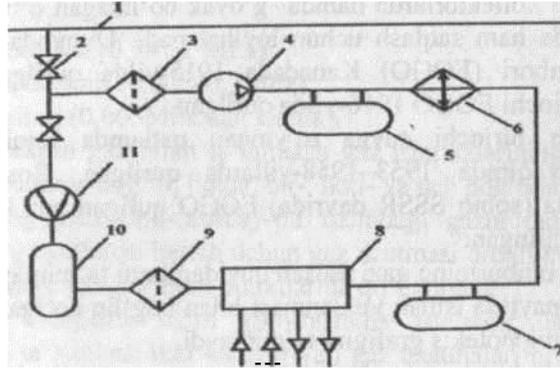

-4

9.5- **rasm.** Yer osti gaz omborining yer usti inshootini prinsipial sxemasi:

1-magistral gaz uzatmasi; 2-gaz uzatma-eltgich; 3,9-chang tutqich;
4- kompressor stansiyasi; 5-ajratgich; 6-sovutgich (gradirnya); 8-gaz taqsimlash punkti (GTP); 10- gazni quritish qurilmasi; 11- sarf oMchagich.

Gaz ombordan olingandan so'ng GTPda (8) drosellanadi, gazni apparatlarda (9,10) tozalash va quritish ishlari amalga oshiriladi, undan keyin esa hajmi sarf oMchagich (11) yordamida oMchanadi va magistral gaz uzatmasiga (1) qaytariladi. Agar gazning bosimi EOGoda yetarlicha yuqori boMmasa, u holda oraliq qisiladi va sovutiladi.

Gazni omborga haydashdan oldin changlardan, metall kuyundisidan va yog¹ zarrachalaridan tozalash katta ahamiyatga egadir, chunki qarshi holatda quduq tubi zonasini ifloslantiradi va quduqning qabulchanligini kamaytiradi. EOGOlarning optimal chuqurligi 500-800 metrni tashkil qiladi. EOGOlarning chuqurligi qanchalik katta boMsa, quduqning jihozlanishi uchun xarajatlar shuncha oshib ketadi. Boshqa tomondan qaraganda gaz omborining chuqurligi kichik ham boMmasligi kerak, chunki yer ostida katta bosim hosil qilinadi. Yer osti omboriga bir necha yillar davomida gaz haydaladi. Ombordagi gazning umumiy hajmi ikkita tashkil qiluvchidan iborat: faol va bufer. Bufer hajmi omborning

to'ldirishni minimal qiymatini ta'minlaydi, faol esa yuqoridagidan oshib ketadigan hajmdir.

Gaz va suyuqliklarni yer ostida saqlash tabiiy g'ovakli va o'tkazuvchan kollektorlarda hamda g'ovak bo'lmagan o'tkazmaydigan tog' jinslarida ham saqlash uchun loyihalanadi. Dunyoda birinchi yer osti gaz ombori (EOGO) Kanadada 1915-yilda qurilgan, Amerika davlatida birinchi EOGO 1916-yilda qurilgan.

Dunyoda birinchi suvga to'yingan qatlamda tutqich Chikago shahrining yaqinida 1953—1958-yillarda qurilgan. Rossiya davlati territoriyasida (sobiq SSSR davrida) EOGO qurigan gaz konida 1958-yilda barpo qilingan.

Yer osti omborining gazi asosan quyidagilarni ta'minlaydi.

1. Qish paytida isitish yuklanishi bilan bog'liq bo'lmagan davrda gaz iste'molchining notekis grafigini ta'minlaydi.

2. Magistral gaz uzatmalariga va kompressor stansiyalarini qurishga sarflanadigan kapital qo'yilmalarni kamaytiradi.

3. Magistral gaz uzatmalarining inshootlaridan foydalanishda yil davomida o'rtacha o'latilgan gazdan foydalanish koeffitsiyentini birga yaqin bo'lmagan ritmik ishini ta'minlashda sharoit yaratadi.

4. Kimyoviy zavodlar uchun yoqilg'ini va xomashyo zaxirasini yaratadi.

5. Yangi neft qazib oluvchi tumanlarda va uglevodorodli kondensatlardan vaqtinchalik foydalanishning imkoniyati bo'lmagan vaqtda neftli gazlarni saqlash.

6. Ishlangan neft konlarida EOGO yaratilganda eski neft qazib oluvchi tumanlarda neft beruvchanlik koeffitsiyentini oshiradi.

7. Qayta ishlangandan so'ng tayyor mahsulotlarning zaxirasini va neft kimyo kombinatlari uchun yoqilg'ini va xomashyo zaxiralarini yaratadi.

8. N_2S va CO_2 gazlarini tozalashda zavodning quvvatini kamaytiradi.

9. Elektr energiyasining ta'minotini muvozanatlashtiradi.

9.4. Gazni taqsimlash tarmoqlari

Gazni taqsimlash tarmog'i deb-aholi yashayotgan punktlarga gazni tashib boruvchi va taqsimlovchi quvur uzatmalarining tizimiga va jihozlariga aytiladi.

Gaz taqsimlash tarmog'iga gazni taqsimlash punktlari orqali magistral gaz uzatmalari yordamida yetkazib beriladi. Bosimga bog'liq holda gaz bilan ta'minlash gaz uzatmasining turi quyidagilarga bo'linadi:

- yuqori bosimli (0,3-1,2 MPa);
- o'rtacha bosimli (0,005-0,3MPa);
- past bosimli (0,005MPa.dan kichik).

Aholi punktini gaz bilan ta'minlash gaz uzatmalarining tizimidagi bosimi pog'onalariga bog'liq holda bir-, ikki- va uch pog'onali bo'ladi:

1) bir pog'onali (9.6-rasm,a)-bu tizimdagi gazni taqsimlash va iste'molchilarga yetkazib berish uchun gaz uzatmasi orqali bir xil bosim beriladi. U kichik bo'lgan aholi punktlarida qo'llaniladi;

2) ikki bosqichli tizim (9.6-rasm,b) iste'molchilarga gazni taqsimlash va ta'minlash ikki kategoriyali gaz uzatmalari orqali amalga oshiriladi: o'rtacha va past yoki yuqori va past bosimli; bunday tizim aholi punktlaridagi iste'molchilarning soni ko'p bo'lganda va katta territoriyada joylashganda qo'llaniladi;

3) uch pog'onali (9.6-rasm, d) - bu tizim bo'yicha gaz taqsimlashda iste'molchilarga gazni uzatish va taqsimlash gaz uzatmalari orqali past, o'rtacha va yuqori bosimlarda beriladi; bunday tizim katta shaharlarda qo'llaniladi. Gazni ta'minlashda ikki va uch pog'onali tizim qo'llanilganda gazni qo'shimcha soddalashtirilgan gaz taqsimlash punktlaridan (GTP) foydalaniladi. Past bosimli gaz uzatmalaridan asosan aholi yashaydigan binolami, jamoat binolarini va kommunal maishiy xizmat korxonalarini gaz bilan ta'minlashda qo'llaniladi. O'rtacha va yuqori bosimli (0,6 MPa.gacha) gaz uzatmalari shahar GTP orqali past bosimli gaz uzatmalariga gaz uzatiladi hamda sanoat va yirik kommunal xizmat ko'rsatish korxonalarini gaz bilan ta'minlaydi. Yuqori bosimli gaz uzatmalari (0,6 MPa.dan yuqori) orqali gaz sanoat iste'molchilarga yetkazib beriladi.

Gaz ta'minlash tizimi mo'ljallanishi bo'yicha gaz uzatmalar, gaz uzatmalar-kiritgichlar va ichki gaz uzatmalarga bo'linadi. *Taqsimlovchi gaz uzatmalar* gazni *Aholi punktlarining joylashuvi bo'yicha-tashqi* (ko'cha, kvartallar ichidagi, hovli ichidagi, sexlar oralig'idagi, quyi onchalar oralig'idagi) va ichki (sex ichidagi, uylar ichidagi) gaz uzatmalariga bo'linadi.

er ustiga nisbatan joylashuviga muvofiq - yer osti va yer usti gaz uzatmalari.

ТЪ^7

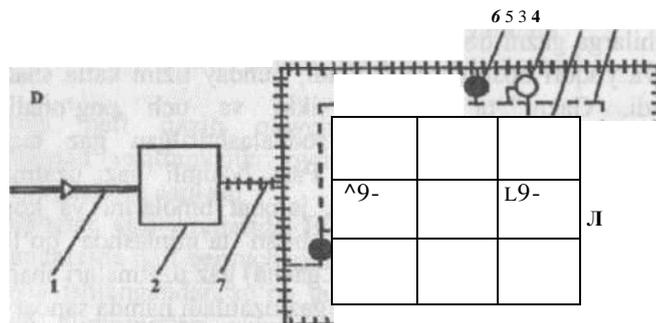
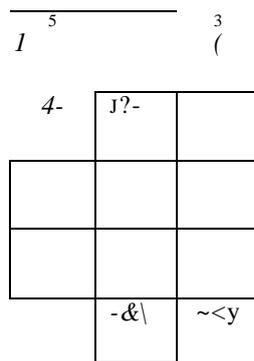

9.6- rasm. Aholi punktlarini gaz bilan ta'minlashning prinsipial sxemasi: A-bir bosqichli; B-ikki bosqichli; D-uch bosqichli; 1-magistral gaz uzatmasidan kelayotgan chiziq; 2-GTS (gazni taqsimlash stansiyasi; 3-past bosimli gaz uzatma; 4-o'rtacha bosimli gaz uzatma;5,6-gazni rostdash punkti; 7-yuqori bosimli gaz uzatma manbadan gaz ta'minoti gaz uzatmasining-kiritgichigacha ta'minlab beradi. *Gaz uzatma- kiritgich taqsimlagich* gaz uzatmalarni binoning ichki gaz uzatmalarning taqsimlovchi gaz uzatmalar bilan biriktiradi. *Ichki gaz uzatmalar-gaz uzatma-kiritgichdan* kelayotgan chiziqni gaz asboblariga, issiqlik agregatlariga qo'shadi.

Quvurlarning materiali bo'yicha - metalli (po'latdan, misdan) va nometal lardan (polietilenli, asbosementli va boshqa) tayyorlanadigan ^{aaz} uzatmalar. Gaz uzatmalarni va iste'molchilarning ayrim uchast- kalarini gazdan ajratish yoki qo'shish bekituvchi armaturalar-zilfinlar, jo'mraklar va shamollatgichlar yordamida amalga oshiriladi. Bundan tashqari, gaz uzatmalari quyidagi qurilmalar yordamida jihozlanadi: kondensat yig'gich, linzali yoki egiluvchan kompensatorlar, nazorat- o'lchov punktlari bilan ta'minlanadi.

Gazni taqsimlash punktlari

Gazni rostlovchi punktlar (GRP) har xil bosimda gaz uzatmalarining ulanish joylariga o'rnatiladi. GRPlar bosimni pasaytirish va uni qiymatini belgilangan sathda avtomatik ushlab turish uchun xizmat qilada.

GRPning sxemasi 9.7-rasmda keltirilgan. Uning tarkibi gaz uzatmaning kirishi (1), zulfin (2), filtr (3), oldindan himoyalovchi klapanlar (4), bosimni rostlagich (5), chiqish (6) va aylanma gaz uzatma (7), manometrlardan (8) tashkil topgan. Gaz GRPga kirib kelgandan keyin avval filtr (3) yordamida mexanik aralashmalardan tozalanadi. Undan keyin esa oldindan himoya qiluvchi klapandan (4) o'tadi, bu yerdan chiqishdagi bosimi belgilangan bosimdan oshib ketganda avtomatik holda bekitiladi va bosim rostlagichni (5) ishga yaroqsiz

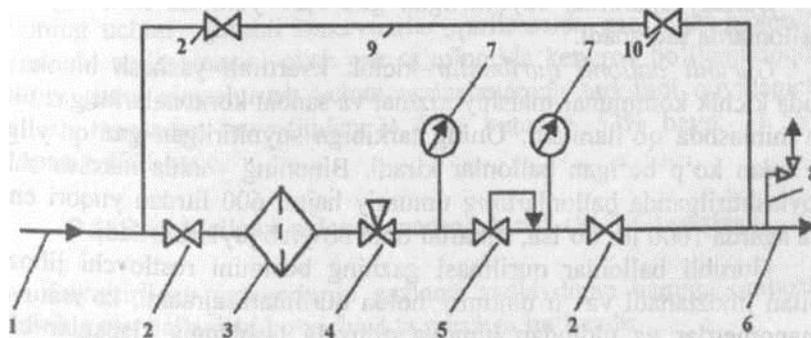

9.7- rasm. Gazni rostlash punktining (GRP) texnologik sxemasi:
 1-kirish gaz uzatmasi; 2-ajratuvchi qurilma; 3-filtr; 4-oldindan himoya qiluvchi bekituvchi klapan; 5-bosimni rostlagich; 6-chiqish gaz uzatmasi; 7-manometr; 8-oldindan himoya qiluvchi tashlanma kanal; 9-baypas; 10-baypasdagi rostlovchi zulfin.

ekanligidan dalolat beradi. Rostlagichning ishini (5) nazorat qilish manometr (8) yordamida ham olib boriladi.

Ba'zida GRPlar gazni miqdorini o'Mchash uchun quyidagilar bilan: differensial manometrlar yoki rotatsiyali hisoblagichlarning jamlanmasi, diafragmalar bilan jihozlanadi.

Gazni ta'minlash tizimida suyultirilgan uglevodorod gazlardan foydalanish

Gazni taqsimlash tizimida tabiiy gaz bilan bir qatorda suyultirilgan gazlardan (propan, butan va boshqa) keng miqyosda foydalanilmoqda.

Gazning sarfiga, iqlimiy sharoitlarga va iste'molchilarning turiga bog'liq holda suyultirilgan gaz bilan ta'minlash quyidagi turlarga bo'linadi:

- 1) individual va guruhli ballonlar;
- 2) tabiiy yoki sun'iy bugMantirishli guruhli rezervuarlar;
- 3) portlashga xavfli bo'Mgan gaz bilan havo aralashmasini oluvchi guruhli rezervuarlarning qurilmasi.

Individual ballonli qurilma 6/e6-suyultirilgan gazni 2ta ballonlardan tashkil topgan qurilmaga aytiladi. Bunday turdagi qurilma yordamida gazning sarfi katta bo'Mmagan iste'molchilarni masalan, alohida xonadonni, bog'chadagi uylarni va hokazolarni gaz bilan ta'minlash mumkin.

Bunday sharoitda suyultirilgan gaz 5,27 yoki 50 litrli hajmdagi ballonlarda saqlanadi.

Guruhli ballonli qurilmalar-kichik kvartirali yashash binolarini, juda kichik kommunal-maishiy xizmat va sanoat korxonalarini gaz bilan ta'minlashda qo'Mlaniladi. Uning tarkibiga suyultirilgan gaz qo'yilgan 2 tadan ko'p bo'Mgan ballonlar kiradi. Binoning yonida maxsus shkaf joylashtirilganda ballonlarning umumiy hajmi 600 litrdan yuqori emas va agarda 1000 litr bo'Msa, shkaflar bino bo'ylab joylashtiriladi.

Guruhli ballonlar qurilmasi gazning bosimini rostlovchi jihozlar bilan jihozlanadi va u umumiy holda qurilmani ajratadi, ko'rsatuvchi manometrlar va oldindan himoya qiluvchi tashlanma klapanlar bilan ta'minlanadi.

Tabiiy bugMantiruvchi guruhli rezervuarlar qurilmasi bir-biri bilan muvozanatlovchi bug' fazali va suyuqlikli quvur uzatmalar birlashtirilgan bir nechta sigMmlardan tashkil topgan bo'Madi. Rezervuarlarni suyultirilgan gaz bilan to'Mdirish uchun armatura, suyuq fazani sathini

oMchovchi vositalar, oldindan himoya qiluvchi klapan, bosimni rostlagichlar bilan jihozlanadi.

Rezervuarlar yerga yoki yer ostiga, bir joyga yoki joylashtirilishi belgilangan joyga tashib olib kelinadi. Bir joyga barqoror oʻrnatilgan rezervuarlarga suyultirilgan gaz avtosisternalar yordamida tashib keltiriladi.

Guruhli qurilmalarda rezervuarlarning hajmi 50 m³, qurilmalardagi rezervuarlarning umumiy hajmi-300 m³ni tashkil qiladi.

Qurilmalarning ishiga suyultirilgan gazni tabiiy bugManishiga atrof-muhitning harorati taʼsir qiladi, haroratning oʻzgarib turishi bugʻli fazaning unumdorligiga va gazni yonish issiqligiga taʼsir qiladi.

Katta sanoat obyektlarida va ulkan aholi punktlarida tabiiy bugMan-tiruvchi guihli rezervuarlar qurilmasidan foydalaniladi. BugMantir-gichga uzatiladigan suyuq fazaning sarfi bugʻli fazaning isteʼmoliga bogMiqdir.

Suyuq gazlarni tabiiy bugMantiruvchi qurilmasining kamchiligi harorat nol gradusdan pastga tushganda gazdan foydalanish talab qilinadi, chunki gazdan foydalanilganda bugMar quvur uzatmalarda kondensatsiya boMmaydi.

Tabiiy gazning va suyultirilgan ulevodorod gazning bugMi fazasining xossalari bir xil emas. Suyultirilgan gaz katta zichlikka va yonish issiqligiga egadir. Rezervuardagi suyultirilgan gazlardan yoqilgM sifatida foydalanilganda, tabiiy gazni uzatish toʻxtatilganda yoki yetish-movchilik boMganda, yuqoridagi holatlar qiyinchilik tugʻdiradi. Shuning uchun guruhli rezervuarlar .qurilmasida gaz bilan havoning yonuvchi aralashmasini olish gaz taʼminotida kengroq qoMlanilmoqda. Tabiiy gazni almashtirish uchun aralashmaning tarkibini quyidagicha tanlash maqsadga muvofiqdir: 1) 47% butan + 53% havo; 2) 58% propan + 42% havo.

9.5. Suyultirilgan ulevodorod gazlarni (SUVG) saqlash

Suyultirilgan ulevodorod gazlarni saqlaydigan hamma omborlar oʻzining moMjallanishi boʻyicha 4 ta guruhga boMinadi:

- 1) omborlarni gaz va neftni qayta ishlash zavodlarida joylashishi yaʼni SUVGlarni ishlab chiqarish joyida;
- 2) suyultirilgan gazni xizmat koM*satuvchi bazalarda va gaz toMdiruvchi rezervuarlar parkida joylashgan omborlar boMib,

SUVGlarni transport vositalariga va gaz ballonlariga qo'yish amalga oshiriladi;

3) gaz bilan ta'minlashga mo'ljallangan iste'molchilarning omborlari;

4) gaz ta'minotini nomutanosibligi bir tekisligini ta'minlash uchun omborlar.

Suyultirilgan uglevodorod gazlar poMat rezervuarlarda, shaxtali turdagi yer osti gaz omborlarida va tuzli qatlamlarda saqlanadi.

Po'lat rezervuarlar yotiq silindrik va sferik shaklda bo'Mib, o'matlash usuliga bog'liq bo'Mgan holda - yer usti, yer osti va yer ustida ko'milgan turlarda bo'Madi (9.8- rasm).

Yotiq silindrik rezervuarlar- 25, 50, 100, 160, 175 va 200 m³ hajmda bo'Madi. Har bir rezervuar bekituvchi armatura, termometr, suyuqlik fazasining sathini o'mchovchi ko'rsatgichlar, oldindan himoya qiluvchi klapanlar, chegaraviy sath haqida ma'lumot beruvchi signalizatorlarj shamollatish lyuki va rezervuarining ichini nazorat qilishda qo'Mlaniladigan lyuklar bilan jihozlanadi.

Yer usti rezervuarining qurilmasi eng arzon bo'Mib, atrof-muhitning harorati ta'sirida kunduzi ko'Mariladi va kechasi pasayishi bosimning o'zgarishiga ta'sir qiladi. Yer osti rezervuarlari esa harorat bosimning barqororligini ta'minlaydi hamda qo'shimcha xarajatlarni talab qilmaydi. Agarda rezervuar yerning ustiga o'matilib, ustiga grunt to'kilsa natijasi yaxshi bo'Madi va yer osti rezervuariga nisbatan arzon bo'Madi. Yotiq silindrik rezervuarlar esa guruhli holda joyashtiriladi.

Sferik rezervuarlar-silindrik rezervuarlarga nisbatan birlik kesim- dagi metallning sarfini kichikligi, sirt yuzasi maydoni va rezervuar devorining qalinligini kichikligi bilan tavsiflanadi.

Sferik rezervuarlar 1,8 MPa bosimga hisoblanadi, hajmi 4000 m.³gacha va devorining qalinligi 34 mm. Rezervuarga lepestkali bloklar payvand qilingan va tubi qismi zavodda tayyorlanadi. U to'rtbarmoqli ko'rinishda birlashtirilgan quvvurli tayanchlarga tayanadi. Rezervuarining ustiga ko'tarilish uchun qadamli narvon o'rnatiladi va xizmat ko'rsatish maydoncha mavjud.

Suyultirilgan suyuqlik qo'shimcha ravishda uchrashuvchi gaz oqimining ta'sirida issiqlik almashtirgichda (3) qaytadan sovitiladi va keyin esa ventilda (6) drosellanib rezervuarining (1) bosimiga tenglashtiriladi. Bu yerda olingan sovuq massaning ta'sirida kerakli **harorat** bilan ta'minlab turadi.

9.8- rasm. Silindrik rezervuarlar qurilmasining sxemasi: a- yer usti rezervuari; b- yer osti rezervuari; d- yer ostiga ko‘milgan rezervuar.

Bunday rezervuarlar birinchi marta ikkinchi jahon urushidan keyin Shaxta turidagi va tuzli qatlamlardagi omborlarning konstruksiyasi ham neft mahsulotlarini saqlaydigan omborlar kabilidir.

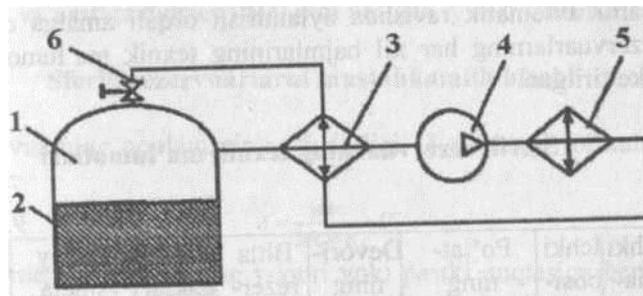

9.9- rasm. Rezervuarda suyultirilgan gazni past haroratli rejimda ushlab turish sxemasi:

1-rezervuar; 2-suyultirilgan gaz; 3-issiqlik almashtirgich; 4-kompressor;
5- sovutgich; 6-drosellash ventili.

So‘nggi davrda suyultirilgan uglevodorod gazlarni atmosfera bosimida saqlashda past haroratli izotermik rezervuarlardan foydalanish

keng qoMlanilmoqda. Buning uchun SUVGlarning harorati quyidagidan yuqori boMmasligi kerak: n-butan-minus-0,6 °C; izobutan-minus-12 °C; propan-minus- 42,1 °C; etan-minus 88,5 °C.

SUVGlarni past haroratli saqlashning prinsipial sxemasi 9.9-rasmda keltirilgan. Uning tarkibiga rezervuar (1), issiqlik izolatsiyasi bilan ta'minlangan issiqlik almashtirgich (3), kompressor (4), sovutgich (5) va drosellash jo'mragi (6) kiradi. Tizim quyidagi tartibda ishlaydi: bugMangan issiqlik oqimi issiqlik almashtirgichga (3) kirib keladi va undan suruvchi kompressorga (4) oMadi , u yerda 0,5-1 MPa bosim bilan siqiladi, keyin esa sovutgichga(5) beriladi va yerda o'zgarmas haroratda suyultiriladi.

Urushdan keyin AQSHda paydo boMgan. Rossiya davlatida 600 m³ hajmga ega boMgan, 18 kgs/sm² bosimga hisoblangan va sferaning qalinlig 34 mm boMgan rezervuarlar keng qoMlaniladi.

O'zbekiston Respublikasida Gaz-kimyo majmuasida o'rnatilgan. Masalan, sferik rezervuarlar park shaklida o'rnatilgan, ularning umumiy hajmi OAO «Nijnekamneftkimyo» majmuasida 150000 m³ ni tashkil qiladi.

Qurilish maydonlarida montaj ishlarini texnologiyasini asosiy ajralib turadigan xususiyati montaj bloklarini har bosqichda mustah- kamlash hisoblanadi va shuning evaziga har xil yuk koMaruvchanlikka ega boMgan mexanizmlardan foydalaniladi. Rezervuarlarni payvandlash qoplamalarni avtomatik ravishda aylantirish orqali amalga oshiriladi. Sferik rezervuarlarning har xil hajmlarining texnik maMumotlari 9.1-jadvalda keltirilgan.

Sferik rezerv uarning texnik ma'lumotlari

9 I- jadval

Nomi nal sigMm Jorligi, m	chki dia- met- ri, m	Ichki bosi- mi, 0 ⁵ Pa	PoMat- ning markasi	Devor i ning qalin- ligi, mm	Bitta rezer- vuar- ning ogMr- ligi t	Tir- gakla r soni	Nisbiy smeta bahosi, 1 kgs/sm ² ga to'g'ri keladigan rub/m ³	Rezer- vuarining massasi, t
300	9	2,5	09G2S(M)	12	24	6	1400	65,09
600	10,6	2,5	09G2S(M)	12	33,3	8	1200	94,76

9.1- jadvalning davomi

600	10,5	6	09G2S(M)	16	43,3	8	700	111,02
600	10,5	10	09G2S(M)	22	60	8-9	550	143,96
600	10,5	10	09G2S(M)	34	94,6	8	500	212,40
600	10,5	18	12G2SMF	25	69,5	8	440	-
900	12	18	X)G2S(M)	38	140	8	480	-
900	12	18	12G2SMF	28	101,5	8	420	-
2000	16	2,5	09G2S(M)	16	101,2	12	1070	260,20
2000	16	6	09G2S(M)	22	143	10	650	-
4000	20	2,5	09G2S(M)	20	218	16	1100	-
4000	20	6	09G2S(M)	28	305	14	650	-

Rezervuarlarga oldindan himoya qiluvchi klapanlar, mahsulotni sathni oMchash va undan namuna olish uchun asboblari, termometrlar, manometrlar, mahsulotni kirishi va chiqishi uchun quvurcha va muvozanatlash chizigM oʻrnatiladi. Bundan tashqari, rezervuar qoplamasining yuqorisiga va pastiga diametri 500 mm boMgan lyuk oʻrnatiladi.

Sferik rezervuarlarni mustahkamlik hisobi

Rezervuarining qoplamasining qalinligi 8 quyidagi formula orqali aniqlanadi:

$$s = \frac{r \cdot p}{2R \cdot m} + C \quad (9.1)$$

bu yerda, p-qoplamaning yuqori yoki pastki nuqtasiga beriladigan yuklanma, kgs/sm² (ortiqcha bosim yoki ortiqcha bosim qoʻshilgan gidrostatik); «-ortiqcha yuklanish koeffitsiyenti, 1,2 ga teng; r- sferaning ichki radiusi; «/-ishlash sharoitini hisobga oluvchi koeffitsiyent, 0,65 ga teng; cp-payvand chokining mustahkamlik koeffitsiyent, 0,65 ga teng; C-qalinlikka qoʻshimcha (0,8mm) shtampovkada tortilishiga qoʻshimcha (2,8mm).

$$R \setminus = [cr]_B K, K. \quad (9.2)$$

bu yerda, γ - poMatning vaqtinchalik qarshiligi; K - poMatning yaxlitlik koeffitsiyenti; AT_2 -poMatning ikki o'qli kuchlanishini hisobga oluvchi koeffitsiyent, $K_2 - 1$.

Bundan tashqari, qoplama eng chetki mahalliy sirtga ham tirkalishi va vakuumda mustahkamlikka tekshiriladi. Kritik kuchlanish

(9.3)

Γ

bu yerda, K - koeffitsiyent eksperiment yo'li bilan o'ratiladi, $K = \frac{1}{E}$ ga; E -bo'ylama elastiklik moduli, $2,1 \cdot 10^6$ kgs/sm².

Kritik bosim

(9.4)

Ruxsat etilgan vakuum quyidagi ifoda orqali aniqlanadi

(9.5)

$\frac{1}{71}$

PoMat silindrik rezervuarlarning o'rniga sferik rezervuarlarning qo'llanilishi rezervuar parklaridagi, maydondagi uchastkalarining kattaligini ikki marta kamaytiradi va 3 marta armaturalar hamda nazorat asboblarning texnologik qoplamalarining sonini qisqartiradi.

9.6. Suyultirilgan gazlarni yer usti po'lat va temir betonli rezervuarlarda past haroratda saqlash

Suyultirilgan uglevodorod gazlari yer usti rezervuarlarida, yer osti sig'implarida saqlanadi va texnik iqtisodiy ko'rsatkichlari asoslanadi.

Suyultirilgan uglevodorod gazlarini katta hajmda yer usti rezervuarlarida saqlash usullari iqtisodiy jihatdan ishlangan. Suyultirilgan uglevodorod gazlarini eng ko'p qo'llaniladigan usullaridan silindrik va sferik rezervuarlarida yuqori bosim ostida saqlashni, atmosfera bosimi ostida, past manfiy haroratda va bosim ostida saqlash usuli egallaydi.

Bunday usulni qo'llashga erishish uchun saqlanadigan gaz bugMarining elastikligi sun'iy pasaytiriladi va uni sovutishga olib keladi hamda bugMami elastikligini pasaytiradi. Suyultirilgan propanni minus -42°Cda ko'Marilgan bosimda emas, atmosfera bosimida saqlanadi va rezervuarining devorini qalinligini aniqlashda hisobiy bosim qiymati pasaytiriladi. Saqlanadigan mahsulotning gidrostatik bosimini ushlab turish yetarli bo'Madi va yupqa devorli rezervuarlarni qo'llash mumkin. Buning natijasida sarflanadigan materialning metall hajmi 8-15 marta kamaytiriladi.

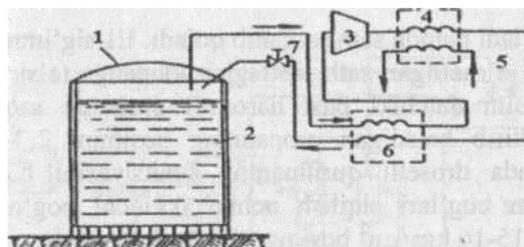

9.10- rasm. Suyultirilgan gazni rezervuarda past bosimli rejimda ushlab

turishning prinsipial sxemasi: 1-rezervuar; 2-suyultirilgan gaz; 3-kompressor; 4-issiqlik almashtirgich-kondensator; 5-sovutishga yo'naltirilgan suv; 6-issiqlik almashtirgich; 7-drossellash jo'mragi.

Suyultirilgan uglevodorod saqlashda kapital mablag Marni tejab qo'lishga erishishdan tashqari omborlarni ishlatishni iqtisodiy ko'rsat-
*ichlari ham yaxshilanadi.

Suyultirilgan gaz katta bo'Mmagan ortiqcha bosimda 200-500 mm.sim.ustunida teploizolatsiyali rezervuarda (1) saqlanadi va sovutish sikli funksiyasini sovutish agenti bugMatgichlari bajaradi. Issiqlik oqimi ta'sirida bugMangan bug⁴ issiqlik almashtirgichga keladi (6) va suruvchi kompressorga kiradi (3), u yerda 5-10kgs/sm² bosimgacha siqiladi (saqlanadigan gazning termodinamik xossasiga bogMiq holda), keyin esa sovutuvchi-kondensatorga beriladi (4) va u yerda o'zgarmas bosimda kondensatsiyalanadi (suyuqlik holatiga o'tishi). Kondensatsiyalangan suyuqlik qo'shimcha holda issiqlik almashtirgichda (6) gazning uchrashuvchi oqimini ta'sirida qaytadan sovutiladi va undan keyin saqlash rejimiga mos keladigan bosimgacha jo'mrakda (7) drossellanadi.

Suyultirilgan propan omborini toMdirish rejimi

Suyultirilgan propan yuqori bosimli sigMmdan to'g'ri quvur uzatma orqali birinchi pog'onali drossellash El ajratgichga beriladi. Propan ikkita o'zgaruvchan ishga qo'shiladigan silikagel turidagi qattiq adsorberlari bilan toMdirilgan K1 adsorberlaridan tashkil topgan namlikdan quritadigan blok orqali oMkaziladi. Suyultirilgan propan kam miqdordagi namlik bilan to'g'ri El ajratgichga kelib tushadi. Bunda kirib kelgan propanning El sigMmdagi 12-144 kgs/sm² bosim qiymatdan 2,3- 3,0 kgs/snr kattalikkacha pasayadi. El sigMmda doimiy. bosim

bosimiga teng boMadi hamda sath saqlanib qoladi. El sigMning propan uzatish chizig'iga o'rnatilgan sath rostlagich klapanga ta'sir qiladi. E2 rezervuardagi bosim datchiki past haroratli propanni saqlash bilan korreksiyalanib, kirib keladigan propanning bosimini $2,3-3 \text{ kgs/sm}^2$ gacha pasavtirishda drosselli qurilmaning funksiyasini bajaradi. El sigMmdagi propan bugMari siqilish uchun ikkinchi pog'onaga kirib keladi va u yerda $15-16 \text{ kgs/sm}$ bosimgacha siqiladi, keyin esa suv bilan sug'oruvchi (XI) havoli sovutish kondensatoriga kiradi. Ikkinchi pog'onadagi kompressor va sovutgich (XI) tegishli bosim zaxirasiga ega boMadi va kondensator-sovutgichdan keyin kirib kelgan propan tarkibidagi 6-8 %li etan va etilen bilan birgalikda toMiq kondensat-siyalanadi. Suyuq propan kondensator-sovutgichdan (XI) $25-30 \text{ }^\circ\text{C}$ haroratda E3 ajratgichga kiradi va yerdan bosimni pasaytirish hisobiga etan va etilen chiqariladi; E3 ajratgichga ajralish sharoitini yaxshilash uchun azotni haydash imkoniyati ham oldindan ko'rilgan. Kirib keluvchi propanning tarkibida sovutish siklida (7-8 %) etil va etilen ko'proq boMsa, XI chi sovutgichdan keyin bug' isitgich orqali E3 ajratgichga s orqali suyuq propan berish mumkin. Ajratgichga propanni uzatishdan oldin sxemaga isitgich qo'shiladi, etan va etilenni propandan toMiq ajralishi ta'minlanadi va undan keyin saqlash uchun rezervuarga haydaladi.

Suyuq propan E3 ajratgichdan drosselli qurilma orqali o'zining bosimi ostida Elga kirib keladi va bunda bosim 3 kgs/sm^2 gacha pasaytiriladi. Drossellash qurilmasining funksiyasini rostlovchi klapan amalga oshiradi, u E3 va Elga propanni uzatish uchun quvur uzatmaga o'rnatiladi hamda E3 va sath rostlagich bilan bogMangan boMadi. Drossellashda paydo boMgan propan bugMari siqilish uchun ikkinchi pog'onaga kirib keladi va sovutish blokining ish sikli takrorlanadi.

Suyuq propan El sigMmdan o'zining bosimi ostida drossellash jo'mraki orqali E2 rezervuarga kirib keladi. Bunda bosim atmosfera bosimigacha pasayadi va propanning harorati $-42 \text{ }^\circ\text{C}$ gacha pasayadi. El past haroratli rezervuardan propanni saqlash uchun E2ga uzatish El dagi sath rostlagichi orqali amalga oshiriladi. Sath oMchagichdan El sigMmgacha bir vaqtda impulslarni uzatish uchun ikkita rostlovchi klapan oldindan ko'rib chiqilgan: Elga propanni uzatishda quvur uzatmaga o'rnatilgan va El dan E2 ga propanni uzatish uchun quvur uzatmaga o'rnatilgan (9.11-rasm).

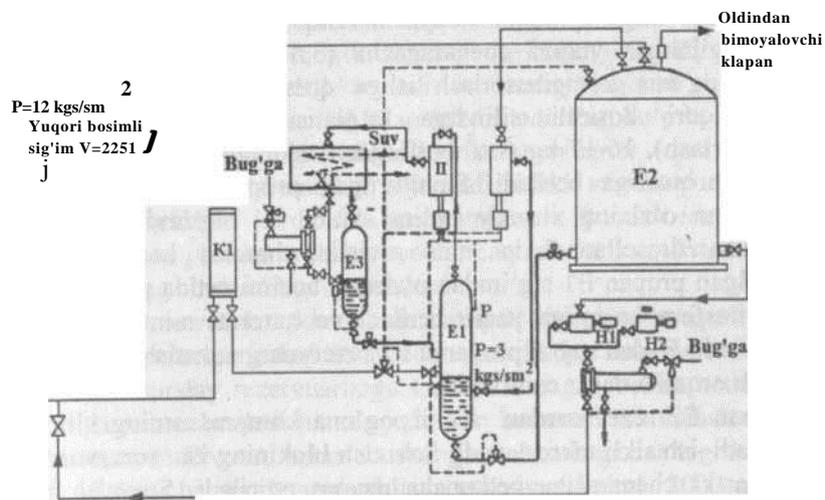

9.11- rasm. Suyultirilgan propanni past haroratli saqlashning texnologik sxemasi

E1 da sath ko'tarilganda propanni uzatish chizig'idagi rostlovchi klapan E1 da bekitiladi, E1 dan E2ga propanni uzatishda quvur uzatmadagi klapan xuddi shunday kattalikda proporsional ochiladi, shunday qilib E1ga kirib keladigan propanning miqdori E1 dan E2ga tashlanadigan propanning miqдорiga normal rejimda teng bo'ladi. E2 sig'imgidan birinchi pog'onadagi siqishga olinadigan propanning bug'larini 3-3,5 kgs/sm² bosimgacha siqiladi va E1 sig'imga propanni suyuq sovutish sathigacha uzatiladi va kompressorda isitilgan issiqligi olinadi. E1 sig'imgidan propan bug'larini ikkinchi pog'onali siqilishga beriladi va ish sikllari takrorlanadi.

Suyultirilgan propanni saqlash rejimi

E2 rezervuarda propan minus -42 °Cda va atmosfera bosimida saqlanadi. Sovutish ishlarining sikli to'liq avtomatlashtirilgan. E2 rezervuarda propan bug'larining bosimi chegaraviy qiymatdan oshgandan so'ng kompressor avtomatik ravishda qo'shiladi. Bosimning qiymati yuqori chegaragacha ko'tarilgandan keyin kompressoring birinchi pog'onasi qo'shiladi, propan bug'larini 3-3,5kgs/sm²gacha bosimgacha siqiladi va propan suyuqligini sovutish uchun qatlamning

tagiga El sig'imiga uzatiladi va qizish issiqligi olinadi. El sig'imida bosim belgilangan yuqori chegaragacha ($3,5 \text{ kgs/sm}^2$) ko'tarilganda ikkinchi pog'ona kompressorlash ishga qo'shiladi. Propan bugMari El dan yuqori bosimli silindrga to'planadi (II chi pog'onada kompressorlash), $16-17 \text{ kgs/sm}^2$ bosimgacha siqiladi va suvli sug'orish havo kompressoriga beriladi. Suyultirilgan propan XI kondensator- sovutgichdan o'zining xususiy bosimi ostida El sigMmda 3 kgs/snr bosimgacha drosellanadi va mos ravishda harorat ham pasayadi. Suyultirilgan propan El sigMmdan o'zining bosimi ostida past bosimda E2ga atmosfera bosimiga yaqin beriladi va harorati minus $-42 \text{ }^\circ\text{C/ni}$ tashkil qiladi. El dan suyuq propanni E2 rezervuarga uzatish Eldagi sath rostlagich orqali amalga oshiriladi.

Propan E2 rezervuardan I chi pog'ona kompressorning kirishiga kirib keladi—ish sikli takrorlanadi. Sovutish blokining ishi rezervuardagi bosim pastki chegarasiga yetkuncha davom ettiriladi. Sovutish bloki saqlash rejimida to'xtovsiz ishlaydi, bunda sovutish blokining ishchi vaqti taxminan 6-8 soatni tashkil qiladi. Suyultirilgan propanni olib haydash N1 va N2 nasoslari yordamida isitgich orqali amalga oshiriladi. Isitgichga beriladigan bug'ning miqdori isitgichdan chiqadigan propanning harorati bo'yicha rostlanadi.

Yuqoridagi keltirilgan sovutish-texnologik jamlanmasida sovuq qo'yish jarayonini ta'minlash va past haroratli saqlash rejimini ushlab turish xuddi shunday sovutish qurilmasida amalga oshiriladi. Bunday qarorni amalga oshirish qachonki, sovuq ishlab chiqarish unumdorligi qo'yish jarayonida va past haroratli rejimda ushlab turish uchun o'zaro taqqoslash mumkin bo'Mganda uni amalga oshirish imkoniyati bo'Madi. Odatda rezervuardagi mahsulotni sovutish uchun yuborilgan sovuqning miqdori past haroratli ushlab turishda talab qilingan sovuq miqdoriga nisbatan ko'p bo'Mganligi uchun saqlashning texnologik sxemasining ma'lumoti mahsulot qo'yishni past ko'rsatgichda olib borishni talab qiladi. Bunday sovutish-texnologik majmualardan foydalanish imkoniyati chegaralangan.

Bunday oddiy konstruksiyali kompressorlarning majmuasidan va mineral yogMari surkalgan konstruksiyadan foydalanishga ruxsat berilmaydi, chunki klapanlarning sirt yuzalaridagi yotqiziqalar, porshen halqalaridagi va ogMr uglevodorodlar (smola, parafin), kompressorning ishini buzilishiga va ishdan chiqishiga olib keladi. Shuning uchun suyuqlik surkovsiz bugMi porshen silindrli quruq surkovli kompressorlar qo'Mlaniladi.

Past haroratli rezervuarlarni konstruksiyasi yer usti past haroratli rezervuarlar har xil geometrik shaklda quriladi (silindrik, sferik) va odatda devori ikki qavatli boMadi va oraligMdagi bo'shliq fazosi issiqlikdan bekituvchi material bilan toMdiriladi. Eng ko'p hajmi 10 dan 200 ming m³.gacha boMgan tik silindrik rezervuarlar qoMlaniladi va metallardan yoki temir betondan bajariladi. Ichki va tashqi qoplamalar poydevorga ankerlar yordamida mahkamlanadi. Bunday rezervuarining afzallik tomoni past haroratda ishonchli saqlash va issiqlikdan bekituvchi qatlarning chidamliligi hisoblanadi.

Sferik rezervuarlar odatda bir qatlamli devor bilan quriladi. Bir devorli rezervuarlar tashqi tomonidan issiqlikdan himoyalovchi bilan qoplanadi. Bunday rezervuarlarga katta boMmagan bosim ostida gazni saqlashga ruxsat beriladi hamda juda past haroratni ta'minlash samarali hisoblanmaydi. Propan, butan va shunga o'xshash gazlar tegishli bosim jstida 0-5 °C haroratda saqlanadi va maksimal hajmi 2000 m³.gacha boMadi.

So'nggi davrda poMatli silindrik rezervuariarnig progressiv konstruksiyalari qoMlanilmoqda va ular bir qavatli poMat devorlardan hamda tashqi tomonidan issiqlikdan himoyalagich o'rnatiladi. Rezervuarining yopilmasi gumbazli, tag qismi tekis holatda. Korpusning pastki belbogM poydevorga ankerboltlari bilan mahkamlangan. Tashqi tomondan issiqlikdan himoyalagich atmosfera ta'sirlaridan oq tunuka, torkret beton yoki boshqa materiallar bilan himoya qiladi. Bunday konstruksiyali rezervuarlar suyultirilgan propan va butanni saqlashda AQSH, Angliya, Fransiya, Rossiya va Yaponiya davlatlarida keng qoMlanilmoqda. Bunday propan va butanni past haroratda saqlashda qoMlaniladigan bir qatlamli devorli rezervuarining ikki qatjamli rezervuardan arzonligidir. Past haroratli rezervuarlarni qurishda va ishlatishda qator muammolar paydo boMadi, qaysiki birinchi navbatda quyidagilar kiradi: rezervuarining materialini tanlash, rezervuarini issiqlikdan himoyalash. rezervuar tagidagi poydevorni qurish va xavfsiz ishlatish.

Rezervuarining qoplamalarini tanlashda to'g'ridan-to'g'ri sovuq mahsulotlar bilan tegib turganligi uchun past haroratga chidamli mexanik xossaga ega poMatning tanlanishidir.

Suyultirilgan tabiiy gazlarni saqlaydigan rezervuarlar-asosan zavodlarda tayyorlanadi va yukni tushiradigan va saqlaydigan stansiyalarda gaz iste'moli juda oshib ketganda ta'minlash va eksportga Jo natishda qoMlaniladi. STG quyidagi turdagi rezervuarlarda saqlanadi: Po latli yer ustida o'matiladigan, hajmi 10-100 ming.m³,temir-betonli

yer ustiga va chuqurlikda o'rnatiladigan, hajmi 10-200 ming.m³. Bunday rezervuarlarda STG past manfiy haroratda (-162 °C) va atmosfera bosimiga yaqin (5kPa) bosimda saqlanadi.

STGlarni past manfiy haroratli saqlash va yongMnga xavflilik xossalari mahsulotni saqlashda ayniqsa, katta omborlarda xavfsizlikni ta'minlash choralari qo'Mlashni talab qiladi. Hozirgi davrda alohida 200 ming.m³ hajmga ega bo'lgan STGlarni saqlaydigan omborlar qurilmoqda. STGlarni past haroratda yer ustida saqlaydigan rezervuarlar ikki qavatli metall devorlardan yasaladi, bunda ichki devor bosimni ushlab turadi va tashqarisi esa past haroratli naporni ushlaydi.

Misol uchun 1976-yilda qurilgan, 100 ming.m³.ga moMjallangan Minnesot (AQSH) shtatidagi rezervuarni keltirish mumkin. Rezervuar gaz iste'moli oshib ketganda gaz bilan ta'minlashga moMjallangan. Tabiiy gaz suyultiradigan qurilmaning unumdorligi 306,5 t/kun, gazzsizlantirish qurilmasining maksimal ko'rsatgichi 5,66 mln.m³/kun. Rezervuar ikki qavatli devorli, konussimon yopilmaga ega, diametri 64 m va balandligi 47 m. Rezervuarining ichki devori 9 %li nikelli poMatdan, tashqi tomoni-uglerodli poMatdan tayyorlangan. STGlarni saqlashda temir-betonli rezervuarlarni qurish uchun oldindan zo'riqtiril- gan temir-beton qoMlaniladi. Suyuq azotning (-196 °C haroratda sinalganda bunday sharoitdagi betonning mustahkamligi namlik miqdoriga bogMiq holda 2-3 marta yuqori ekanligini ko'rsatgan va yuqori tarkibli uglerodli poMatning oldindan zo'riqtirilgan armaturaning kuchlanishi umuman pasaymagan. Temir-betonli rezervuarining ishon- chli devoriga har xil kuchlanishlar ta'sir qiladi: suyultirilgan gazning girostatik bosimi; yon tomondan beriladigan grunt bosimi; radial termik kuchlanish; tik va radial haroratning gradiyentlari va kuchlanishlari.

STGlarni saqlaydigan rezervuarlar past haroratli konstruksiyasi texnologik talabdan tashqari omboming qurilish joyiga qarab ham aniqlanadi. STGlarni saqlaydigan omboming qurilish joyini tanlashda oldindan xavfsizlik choralari ko'riladi. Agarda ombor aholi yashaydigan tumanga yaqin joylashganda qattiq xavfsizlik talablari qo'yiladi.

STGlarni past haroratli saqlashda xavfsizlikni ishonchli ta'minlashda quyidagi tadbirlar orqali erishiladi. Ichki va tashqi qoplama- laming oraligMdagi fazoni issiqlikdan bekitishda gaz filtratsiyalanmay- digan aluminiy falga bilan bekitiladi. Bundan oldin himoyalashning yutugM STG rezervuaridan gaz chiqqanda metall falgaga to'planadi va rezervuarining tashqi qoplamasini keskin sovub ketishdan himoyalaydi. Past haroratli rezervuar gruntga chuqur joylashtiriladi va yopilish

sathigacha ko‘miladi. Yerning ko‘mmasi va rezervuarining tagi qismidagi gruntlar muzlab qolganda elektr isituvchi qurilmalar yoki bug¹ uzatmalari o‘rnatiladi. Rezervuarlardagi gazning ishchi bosimi asboblar yordamida qayd qilinadi, ishlatuvchi xodimlar tomonidan ikkita mustaqil datchiklar yordamida o‘lchanadi, yuqori bosim kuzatilgan xonadagi avariya signali qo‘shiladi.

Rezervuardagi STGning sathi sath signalizatori yordamida va sath o‘lchagich yordamida aniqlanadi. Sath signalizatori nasoslar, to‘ldiruvchi chiziqdagi qirquvchi zulfmlar hamda tovushli avariya signali-zatsiya tizimi bilan blokirovka qilingan. Mahsulotning sathi maksimalga yetganda signal izotomining avtomatik komandasi bo‘yicha yuqori sathni to‘lganligi qirquvchi zulfin yordamida yopiladi va avariya ovozi qo‘shiladi.

Minimal chegaraviy sathga yetganda (0,2-0,3 m) past sathni to‘lganligi to‘g‘risidagi signal komandasi bo‘yicha nasoslar ajratiladi va avariya signali qo‘shiladi. Rezervuarining mahsulot bilan to‘lma darajasi har qanday vaqtda sath o‘lchagich yordamida aniqlanadi, ma‘lumotlari qayd qilinadi. Bundan tashqari, rezervuar qo‘shimcha ravishda avariya signalizatsiya bilan ta‘minlangan bo‘lma va to‘lma ketganligi haqida ma‘lumot beradi.

Uglevodorod gazlarining umumiy xossalari

Yoqilg‘M sifatida qo‘lmaniladigan suyultirilgan uglevodorod gazlarini foydalaniladigan boshqa gazlarga nisbatan suyuq holatda, aniq haroratda va bosimda uzoq masofaga tashish mumkin. Ammo normal holatdagi bosimda va nisbatan past haroratda bu aralashmalar bug‘lanadi va gaz sifatida ham foydalaniladi. Suyultirilgan uglevodorod gazlarni (SUVG) gazsimon yoki suyuqlik holatiga o‘lma uchta omillarga bog‘liq bo‘lma-bosimga, haroratga va hajmga.

Suyultirilgan gazlarning tarkibiga kiruvchi suyuq uglevodorodlar yuqori hajmiy kengayish koeffitsiyentiga ega bo‘lma, benzinni, kerosinni va suvni kengayish koeffitsiyentlaridan katta qiymatga farq qiladi, bug‘lma katta elastiklikka ega va suyuqlikning harorati ko‘tarilishi bilan o‘lma.

Suyultirilgan gazning tarkibiga kiruvchi gazsimon uglevodorodlar zichligining har xilligi, ya‘ni havoning zichligidan katta yoki kichik bo‘lma mumkin, atmosferada sekin diffuziyalanishi, ayniqsa, shamol bo‘lma alangalish haroratining yuqori emasligi, shuning nuqta-

sigacha yoki bosim oshganda harorat pasayganda kondensatsiyalanishni paydo boMish ehtimolligi bilan tavsiflanadi.

Suyultirilgan gazdan foydalanishda texnika xavfsizligini ta'minlash uchun hamda bunday mahsulotdan to'g'ri foydalanish uchun gazning asosiy xossalari va maxsus talablar hisobga olish kerak.

Taslitldagi tejamkorligi. Suyultirilgan uglevorod gazlarini tashish uchun keng gaz uzatmasi tarmoqlarini yotqizishning, tayanchlar qurishning va elektr tarmoqlarini tortishning keragi yo'q. Ular rezervuarlarda, ballonlarda va sisternalarda temir yoM orqali, suvda tankerlar yoki suyuqlik holatida avtotransportlar yordamida tashiladi. Gaz suyuqlik holatida dastlabki holatiga nisbatan bir necha yuz marta kichik hajmi egallaydi (suyultirilgan propan-butan-SPB- 1/270, suyultirilgan tabiiy gaz (STG) -1/600) va birlik gaz hajmida katta miqdordagi issiqlik energiyasi to'plangan boMadi. Masalan, 50 litrli ballonda 22 kg SPB, qaysiki u bugMantirilgan 11 m³ bug\ propan- butanning umumiy issiqligi 240000 kkal.ga teng boMadi. Bunday ballon yordamida bir oila bir oy davomida yetarlicha foydalanishi mumkin.

Suyultirilganda 600 marta kamayadi, gazning siqilish ekvivalenti 60 MPa.gacha boMadi. STG benzina nisbatan 2 marta yengil boMib, zararsiz, kimyoviy faol emas; yonishdagi solishtirma issiqligi (12000 kkal/kg) benzina nisbatan 12 %, oktanlar soni 15 %ga yuqori.

Iste'moli. Suyultirilgan tabiiy gaz va suyultirilgan propan-butandan ham magistral tabiiy gazlardan issiqlik energiyasini olish;

- aholi punktlarida va sanoat miqyosida foydalanish :
- lokal qurilmalar yordamida elektr va obyektlarni gazlashtirish;
- motor yoqilgMsi sifatida foydalanish;
- kimyo sanoatida xomashyo sifatida foydalanish.

Yonish samadorligi. Suyultirilgan uglevorod gazlari yuqori issiqlikka aylanish xususiyatiga ega boMadi va (metanning yonish issiqligining pastligi - 11900 kkal/kg, propanniki - 10900 kkal/kg, butanniki - 10800 kkal/kg) odatda tiniq boMmagan ko'rinishda yonadi. Suyultirilgan gaz boshqa suyultirilgan yonilgMlar bilan solishtirilganda yonish issiqligi yuqori, tabiiy gazga nisbatan - 6 marta yuqoridir. Maishiy xizmat asboblarning FIK boshqa qattiq va suyuq yoqilgMlarga nisbatan yuqoridir. Yuqori issiqlikka aylanish imkoniyati va olovining kuchli haroratini birlashtiradigan boMsak, suyultirilgan yuqori darajadagi issiqlik imkoniyatiga ega. Suyultirilgan tabiiy gaz yondirilganda uglerod oksidi va azot oksidining miqdori tabiiy gazga nisbatan kam va toza yonish xususiyatiga egadir. Suyultirilgan gazda oltingugurt mavjud

mas Buning natijasida havoda zararli aralashmalarning miqdori keskin kamayadi va ishlash joyida xizmat ko'rsatuvchilarga yaxshi sharoit yaratiladi.

Yengil boshqaruvchanligi. Suyultirilgan gazlarni gazidan foydalanishda dastakli va avtomatik boshqaruv asboblardan yengil foydalanish mumkin va ularning ishonchliligi to'liq ta'minlanadi. Gazning yonish jarayonini yengil boshqarish orqali ularni tashishni ta'minlash ishonchli amalga oshiriladi. Shuning uchun yonish jarayonini yengil boshqarish orqali to'liq yondirish darajasiga erishiladi va texnik - iqtisodiy ko'rsatkichlarning samarasi ta'minlanadi.

Motor yoqilg'isi sifatida qo'llanilishi. Suyultirilgan gazlar yuqori antideetonatsiya xossasiga (oktanlar soni 120 tagacha) ega. Bunday xossali gazlardan ichki yonuv dvigatelining yoqilg'isi sifatida samarali foydalanish sharoitini yaratadi, siqilish darajasini oshiradi, ta'mirlash oralig'ining davrini cho'zadi va yoqilg'i-moylash sarfini kamaytiradi.

Gaz bilan ta'minlashdagi nomutanosiblikni va avtonom gaz ta'minotidagi eng cho'qqili foydalanishni me'yoriylashtirish. Suyultirilgan uglevorod gazlaridan foydalanishning eng yuqori balandligi gazga bo'lgan talabni nomutanosibligini ta'minlaydi va aholi punktlarini hamda sanoat obyektlarini gazga bo'lgan uzluksizligini ta'minlaydi.

Yer osti omborlaridagi bufer gazi

Yer osti omborlaridagi umumiy gaz ikki qismga bo'linadi: faol (ishchi) va bufer (qoldiq). Faol gaz bu har yili qatlamga haydaladigan va ishlatiladigan davrida doimiy EOGda joylashgan gazning hajmidir.

Bufer gaz qazib olishning eng so'nggida omborda aniq bosimni hosil qiladi. Ombordan olinadigan gaz debitini ta'minlab beradi, boyluklarni saqlash va iste'mol tumaniga tashib yetkazishda texnika qoidalariga rioya qilinadi; omborda suvni harakatlanishini kamaytiradi; quduqning debitini oshirish; kompressor stansiyasida gazni siqilish darajasini kamaytiradi.

Gaz omborida bufer gazining hajmi qanchalik katta bo'lsa, alohida quduqning debiti ham shunchalik yuqori bo'ladi, gaz olinadigan quduqlarning soni va kompressor stansiyasidagi gazning siqilish darajasi ham kamayadi.

Gaz omboridagi bufer gazining hajmi tutqichning joylashuv chuqur-igiga, qatlam kollektorining fizik-geologik parametrlariga, qatlamning qalinligi va tuzilmaning qiyalik burchagiga, omborni ishlatish rejimiga,

quduqni ishlatishni texnologik rejimiga va gazni olishni eng so'nggi davridagi quduqning boshchasidagi gazning bosimiga bog'liq bo'ladi.

Yer osti gaz omborlarini hosil qilishda bosim gradiyenti 0,0154 MPa/m. ga o'zgartirilganda jarayon murakkabsiz amalga oshiriladi.

Bufer gazining hajmi quyidagi tenglikdan topiladi:

(9-6)

bu yerda, V_d - gazga to'yingan kollektorning g'ovaklik fazosini doimiy hajmi, m^3 ;

P_{ov} - gaz omboridan gazni olishni so'nggi davrida g'ovaklik fazosini o'rtacha muallaq hajmining qatlam bosimi.

Agar yer osti gaz ombori katta qalinlikdagi sementlangan qatlamda tutqichlarda shakllantirilgan bo'lsa, ishlatish davrida tag suvlari yuqoriga harakatlanadi va haydalganda esa pastga harakatlanadi. Bunday sharoitda uyumning gazga to'yinganlik qismining hajmi o'zgaradi.

Gazni olishning so'nggi davrida gazning bir qismi suvlangan, boshqa qismi esa suvlanmagan kollektorlarda qoladi. Bunday sharoitda EOGO ni ishlatish rejimi-elastik suv napor rejimi deyiladi.

Yer ostida gaz saqlanadigan hajmni yuvish usullari va sxemalari

EOGO o'tkazmaydigan tog' jinslarida-tabiiy yoki sun'iy yer usti va yer tagida texnologik jihozlarning termik sig'imini yaratish, mahsulotni saqlashni va olishni ta'minlab beradigan majmualardir.

Saqlanadigan mahsulotlar (tabiiy gaz, etan, etilin va boshqa) gazsimon yoki suyuqlik (propan, butanlar, benzin, dizel yoqilg'ini va boshqalar) holatida bo'ladi.

EOGO o'tkazmaydigan yoki umuman o'tkazmaydigan tog' jinslarining tosh tuzli yotqiziqlarida, ya'ni gipsli, angidridli, granitli, loyli va boshqa tog' jinslarida hamda tashlab ketilgan shaxtalarda «karyeralarda» yoki boshqa tog' ishlanmalarida, zichlanmali tog' jinslarida maxsus usullarni qo'llab yaratiladi.

EOGO ni yaratishni texnik jihatdan tejamkorligi va tosh tuzlarining mos kelishi hamda fizik-kimyoviy xossalarni maqsadga muvofiqligidir.

Tosh tuzli yotqiziqning tuzilishi massiv, gumbaz, shtokli, linzalar va qatlamli bo'ladi, har xil qalinlikda har xil tushish burchagiga ega bo'lgan ko'rinishda bo'ladi. Tosh tuzi yotqiziqni to'liq mineralni qatlamchalar va angidridning linzalari,

gips, kalsiy karbonati va boshqa minerallardan tashkil topgan. Tosh tuzli qatlamlar Respublikamizning g'arbiy hududi Buxoro-Xiva zonasida 2200 metr, 2600 metr chuqurliklarda uchraydi va 400 metr ba'zida esa 600 metr qalinlikni tashkil qiladi. Masalan: Xo'jabod EOGOning chuqurligi 900 metr atrofida bo'Msa, bu ko'rsatgich Gazli konida EGOda 600 metr atrofida. Yer osti gaz omborlarini qurish va ishlatish uchun tosh tuzli yotqiziqnlarni yaroqli ekanligiga kompleks baho berish kerak. To'plangan geologik materiallar o'rganiladi, qidiruv quduqlari burg'lanadi, geofizik, gidrogeologik va karstologik tadqiqotlar olib boriladi.

Gazli koni funksional ahamiyatga ega bo'lib, o'zining joylashuv joyi bo'yicha Respublikamizda gazni yetkazib berishni nomutanosibligini pasaytirishni ta'minlashda va uzluksiz gaz yetkazib berishda strategik obyekt hisoblanadi [11].

Gazli konidagi yer osti gaz ombori siklik usulda ishlatiladi, 2008-yildan 2011-yil^acha qish paytida gazni olish ko'rsatgichi 2,38 mlrd.m³ dan 3,0 mlrd.m³ gacha yetkazilgan.

Yer osti gaz omborini ishlatishni tahlil qilingan ma'lumotlari umumiy holda uyumda qatlam bosimini IX gorizontda pasayishiga qaramasdan quduqlarning fondini 183 tadan 270 tagacha ko'paytirilishi hisobiga qish mavsumida gaz olish 2,7 - 3,1 mlrd.m³ ga yetkazilgan.

Gazli konining yer osti gaz omborini IX gorizontini ishlatishning texnologik rejimi quyidagicha o'rnatilgan.

Gazni haydash bo'yicha: Gaz omborining bosh inshootiga kirishda 17-19 mln.m³ kuniga, 1,8 - 2,0 MPa bosim bilan bir me'yorda maydondagi hamma quduqlarga haydash.

Gazni olish bo'yicha: quduqning ustidagi minimal bosim 0,8 MPa, yig'uv punktidan chiqishdagi bosim 6,5 MPa, SKSga kirishdagi bosim 5 MPa, gaz omboridan umumiy gazni olish hajmi 23 - 25,5 mln.m³ bir kunga.

Gazni haydashni texnologik rejimini ta'minlash uchun EGOga hamma quduqlar orqali bir xil hajmda quduqning drenajli zonalariga nisbatan qatlamdan yuqori bo'Mgan bosimni yaratish sharoiti bilan bog'liqdir. Shuning uchun EGOga gazni haydashni va olishning texnologik rejimini o'rnatish bo'yicha 2 ta variantda ishlangan bo'Mib, unga asosan gazni haydashni va olishni chegaraviy hajmi gazni siqishni amaldagi quvvatidan maksimal darajada foydalanilganda 3,0 mlrd.m³ ga yetkazish mumkin.

Birinchi variant bo'yicha haydovchi quduqlar fondini 91 tadan 124 taga yetkazish orqali gazni bosqichli haydash, gazni olishda ishlatish quduqlarini ham bosqichli oshirish hisobiga 139 tadan 270 taga yetkazish hamda butun mavsum bo'yicha hamma quduqlar fondini shtuserlash va quduq ustidagi bosimni 0,8 MPa.dan oshirmaslik.

Ikkinchi variant bo'yicha gazni 270 ta quduqlar bo'yicha haydash va 270ta quduqlar bo'yicha olish, quduqlarni shtuserlash amalga oshirilmaydi, quduqning ustidagi bosim 1,09 MPa.dan 0,81 MPa.gacha pasaytiriladi.

Texnologik rejimning asosiy prinsipi bir me'yorda gazni haydash va bir me'yorda olinishini ta'minlashga asoslangandir.

Quduqlar shtuserli ishlatishga o'zlashtirilganda haydalgan gazni o'z muddatidan oldin ishlanishini, quduqlarni suvlanishini va unga bog'liq holda qatlamda quduqning tubi zonasida tanasining buzilishini, quduqlarda qumlarni paydo bo'lishini va qazib olishning imkoniyatlarini yo'qotilishining oldi olinadi. Har bir quduq bo'yicha texnologik rejimni o'rnatish sharti quduqlardan har xil davrlarda gazni olishda quduqning ustidagi bosimning tengligi hisoblanadi.

EOGOni yaratishni muvofiqligi quyidagi mezonlardan kelib chiqib, qidiruv ishlariga baho beriladi. Germetikligi, tosh tuzi yotqiziqchlarni mustahkamligi va chidamliligi, saqlanadigan mahsulotga nisbatan inertligi, yuvish uchun energiya xarajatlari hisobga olinadi.

9.7. Tosh tuzli yer osti sig'imlarini yuvish usullari va sxemalari

Tosh tuzli sig'imlarni yuvish usulida burg'ulash quduqlari orqali chuchuk yoki kuchsiz minerallasgan suvlar yordamida amalga oshiriladi:

Yuvishning ikkita usuli qo'llaniladi.

1. Sirkulatsiya-namakob bilan to'yingan gazga bosim ostida (haydash tanlangan bir, ikki yoki bir nechta quduqlar orqali) chuchuk yoki kuchsiz minerallasgan suvlarni haydash orqali.

2. Oqimli (yoki sug'orish) yuvish suv oqimi orqali amalga oshiriladi, botma nasoslar yoki qisilgan havoni bostirish yo'li bilan tuzli qatlamlarga yo'naltiriladi.

Sirkulatsiyali yuvish usuli tuzli qatlamning yuzasini chuchuk yoki kuchsiz minerallasgan suvlar bilan yuvishda tuzni eritish xususiyatiga asoslangandir. Tosh tuzi chuchuk suvda yaxshi eriydi. Harorat 20°C

boMganda Inr suv 358 kg. tuzni eritishi mumkin. Shunday qilib 1 m^3 hajmidagi sig'imni hosil qilish uchun $6-7\text{ m}^3$ suv kerak boMadi.

MaMumotlar shuni tasdiqlaydiki, reaksiya sirtining egilish burchagi gorizontga nisbatan 90° dan katta boMganda namakob oqimining **chegaraviy** qatlamdan uzilishi, burchak 180° boMganda chegaraviy **qatlam** umuman mavjud boMmaydi, to'yingan namakob alohida oqim- **chalar** ko'rinishida pastga oqib ketadi. Bularning oraliqlarida eritgich- ning oqimchalari qattiq gazlarga urinib ketadi.

Massalarning almashinuvi tuz-eritgichning o'zaro reaksiya tezligiga bogMiq boMadi, tabiiy holda chegaraviy qatlam mavjud boMganda jadallashadi. Yon devorlar va qatlamning tubi qismiga nisbatan ship qismini yuvilish tezroq sodir boMadi. Yuvish mexanizmini ta'sirida konussimon hajmdagi yuvilish sodir boMadi. Bunday shaklda sigMmni paydo boMishi ship qismini katta boMmagan hajmda yuvilishga olib keladi.

Tog' mexanikasidan maMumki, eng mustahkam va chidamli tog' ishlanmasining shakli sferasimon yoki to'plamsimon hajmiy ko'rinishda boMadi. Belgilangan shaklda va oMchamlarda yer osti sigMmlarini hosil qilish uchun maxsus yuvish jarayonlarida ishlangan va yuvishda tuzga neytral boMgan suv va suvli eritmalardan foydalaniladi.

Eritmaydigan suyuqliklar sifatida neft, kerosin, dizel yoqilgMsi, suyultirilgan gaz, erimaydigan gazsimon agentlar: havo, tabiiy gaz, inert gazlar (CO_2 va boshqa)dan foydalaniladi. Erimaydigan gazsimon agentlarni afzalliklariga uni boshqarishni soddaligi va oqimni sarflarni va bosimni boshqarishni qulayligi, yer usti omborlarisiz saqlashni imkoniyati va sigMmni oldindan yuvish mumkinligi va yuvish jarayoni avtomatlashtirilganligidir (9.12-rasm).

Saqlanadigan mahsulot namakobli sigMmdan olingandan keyin gazsimon agentlar yoki boshqa mahsulotlar bilan siqiladi. Haydash botma nasoslar yordamida olib boriladi. Quduqdan gaz suyuqlik aralashmasini ko'tarishda gazliftdan foydalaniladi. SigMm qisman bo'shatisigan vaqtda ruxsat etilgan bosim, sath va jihozlarning holati nazorat qilinadi.

HOGOLami ishlatishning texnologik sxemasi ishchi suyuqlik agen- tidan foydalanish yordamida olib boriladi. Gaz saqlanmalami ishlatish sxemasida siqish usullariga bogMiq holda suyuqlik va gazsimon ishchi agentlar bilan ishlatish usuli qoMlaniladi.

1 Namakob

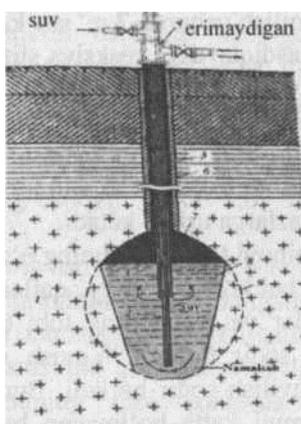

9.12- **rasm.** Tosh tuzli yotqiziqalarda qurilgan yer osti sig'imining texnologik sxemasi:

1-tosh tuzli qatlam; 2-namakob ko'taruvchi quvur birikmasi; 3-suv ko'taruvchi quvur birikmasi; 4-quduqning boshchasi; 5-sementlangan tosh; 6-mustahkamlash quvurlar birikmasi; 7-himoya ekrani; 8-yuvuvchi kamera; 9-sig'imning loyihaviy chegarasi.

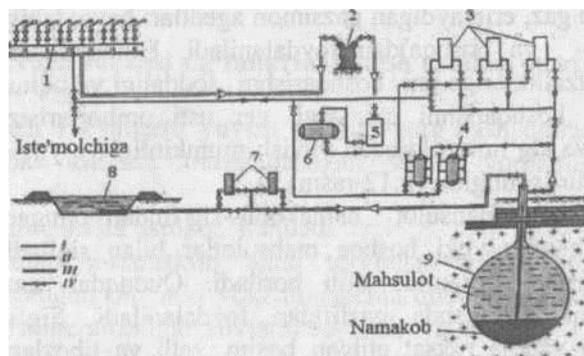

9.13- **rasm.** Tosh tuzni yotqiziqlardagi suyultirilgan gazlarning yer osti omborlarini ishlatish sxemasi:

1-temir yo'l estakadasi; 2-kompressor; 3-mahsulot haydaydigan nasos; 4-gaz quritish qurilmasi; 5-kondensator; 6-kondensat yig'gich; 7-namakob haydovchi nasoslar; 8-namakob ombori; 9-yer osti sig'imi; I-suyuqlik fazosini uzatuvchi quvur uzatma; II-bug' fazosining quvur uzatmasi; III-namakob quvur uzatmasi.

Ishchi suyuqlik agenti bilan ishlatish sxemasining afzalliklari: namakob saqlangan devorga va saqlanadigan mahsulotga nisbatan neytral, uning zichligi mahsulot zichligidan yuqori boʻlganligi uchun siqish samaradorligi oshadi; texnologik sxemaning va yer osti rezervuarining hamma nuqtalarida saqlanadigan mahsulotning gʻovaklik fazosi mavjud emas; ombordagi mahsulot namakob ustunining bosimi tagida joylashadi.

Sxemaning kamchiliklari: namakoblarni namakob omborlarida saqlash kerakligi (namakoblarni namakob konlaridan olish yoki quduqdan chuqur boʻlmagan qatlamlarda burgʻilangan minerallashgan suvlardan olish), namakobning berilgan konsentratsiyani ushlab turish, namakob omborining devorini va chizigʻining germetikligini saqlash, sovuq holda haydalgan namakobni yer osti sigʻimida siqish natijasida zichligining oʻzgarishi.

Suyuqlik ishchi agentli yer osti gaz omborining ishlatish sxemasi 9.13- rasmida koʻrsatilgan.

Bunday sharoitda suyultirilgan gaz temir yoʻldagi (2) estakada orqali qoʻyiladi. Suyultirilgan gaz quvur uzatmalar yoki suv transportlari orqali ham yetkazilishi mumkin. Nasos (3) yordamida ortiqcha bosim bilan namakobni siqish uchun suyuq gaz quduqning halqa oraligʻi orqali sigʻimning yuqori qismiga haydaladi, namakob esa namakob koʻtarib beruvchi tizma orqali yer ustidagi namakob omboriga haydab chiqariladi. Shu tarzda yer osti namakob omborini ham yaratish mumkin.

Temir yoʻl vagonlaridan suyuqlik fazalari toʻkilgandan keyin sisternalar propan bugʻlaridan boʻshatiladi, yaʼni kompressor yordamida (5) siqiladi va kondensatorda (6) suyultiriladi. Kondensat yigʻinchilardan (7) suyultirilgan gaz olinib, davriy ravishda yer osti omboriga (1) haydaladi.

Suyultirilgan gaz namakob bilan siqiladi va olinadi, namakob omboridan (8) nasos yordamida markaziy namakob tizmasiga (9) uzatiladi, suyultirilgan gaz esa quvurning orqa halqasi orqali yer ustida toʻplanadi. Suyultirilgan gaz saqlangandan keyin kerakligicha quritish qurilmasiga (4) kirib keladi. Agarda gazning tarkibidagi namlik ruxsat erilgan qiymatdan yuqori boʻlmasa, suyultirilgan gaz toʻgʻridan-toʻgʻri ombordagi estakadaga (2) uzatiladi.

Y^{328*}1¹⁰¹¹ ishchi agentli yer osti gaz ombori sxemasining f^{za} klari: namakob saqlanadigan omborlarning mavjud emasligi, mal^{as¹} va namakob^oni olish xarajatlarining qisqarishi, qoldiq neft^{1SU ol^{qat}}ni olishning imkoniyati, sigʻimni yuvilib ketishi xavfining

mavjud emasligi, haydash va olish rejimini bir tekis boshqarishni mumkinligi, sxemaning oddiyligi, kapital qo'yilmalarni va ishlatish xarajatlarini keskin kamayishi, mahsulotlarni olishda gazsimon agentlar- dan foydalanishda suyuqlikni gazlift usulida yuqoriga ko'tarilishi.

Bu sxemaning kamchiligi: quduq va sig'imni germetikligini oshirish talablarining juda yuqoriligi; ombordagi mahsulotda gazsimon agentni erishini xavfliligi va tovarning xossasini o'zgartirishi; gazsimon agentlar uchun maxsus talablar; gaz chiqib ketib qolganda sig'imda ichki bosimning keskin kamayishining xavfliligi.

Gazsimon agentlar quyidagi shartlarni qoniqtirishi kerak: ombordagi bosim va haroratda kondensatsiyaning bo'Mmasligi; saqlanadigan mahsulotlarda katta bo'Mmagan miqdorda eriganda ular bilan o'zaro kimyoviy reaksiyaga kirishmaslik; saqlanadigan mahsulotlarning bugMa- rida juda kam erishi; mahsulotning bugMari bilan portlashga xavfli aralashmalarni hosil qilmaslik. Gazsimon agentlarni olishning soddaligi va narxining pastligi sxemani qo'Mlashni maqsadga muvofiq ekanligini aniqlaydi.

Gazsimon agentlar sifatida azot, yoqilgan gazlar va do'ppili gazlar, saqlangan mahsulotlarni yongan qismidan, tabiiy gaz asosan metanlardan foydalanish mumkin.

Tosh tuzni yotqiziqalarda suyuq gazlar emas, neft mahsulotlarni va tabiiy gazlar ham gazsimon holatda saqlanadi!

x bob. KORROZIYA JARAYONINING UMUMIY ASOSLARI

10.1. Korroziyon jarayonlar to'g'risida umumiy tushunchalar

Neft va gaz sanoatida jihoz va uskunalardan foydalanish davomida ularning ish qobiliyatini saqlash, uzoq muddatda ishonchli ishlashini ta'minlash asosan ularni har xil muhitlar ta'siridagi korroziyadan himoya qilish bilan belgilanadi. Ayniqsa, atmosferaning har xil korroziyon faol moddalar bilan umumiy ifloslanishi hamda neft va gaz mahsulotlarini qazib olish, tashish, saqlash, va qayta ishlashda mahsulotlar tarkibining o'ziga xos xususiyatlari shu sohada qo'llaniladigan jihozlarning uzoq vaqt ishlashini ta'minlashda korroziyaga bardoshlilikini oshirishni talab qiladi.

Metall (material) larning atrof-muhit bilan (korroziyon muhit) fizikaviy-kimyoviy o'zaro ta'siri natijasida o'z-o'zidan yemirilishi *korroziya* deyiladi. (lot. *Sorrodere- o'z o'zidan yemirilish*).

Korroziya jarayonlar korroziyon muhitlar ta'sirida sodir bo'ladi, har doim materiallarning sirtidan boshlanadi va chuqurlik bo'yicha tarqalib boradi. **Korroziyon muhit** - metallarning korroziyon jarayonlar sodir bo'lishiga olib keladigan tajovuzkor muhit yoki atmosfera. kislotalar eritmalari, ishqorlar, tuzlar va boshqa shu kabilardir. Ko'pgina metallar tajovuzkor muhitlar ta'sirida termodinamik noturg'un bo'lganligi uchun sirt oksidlanishi holatiga o'tadi va vaqt o'tishi bilan yemiriladi. Metallarning korroziyon jarayonlar ta'siri ostida massalari kamayadi, zaruriy texnologik xossalari: mexanik mustahkamligi; plastikligi; qattiqligi kabi xossalari o'zgaradi, ya'ni kamayadi.

Korroziya jarayoni detallar va mexanizmlarning ishlash davrida ish qobiliyatining pasayishi va shikastlanib ishdan chiqishiga olib keluvchi asosiy yemiruvchi omillardan biri hisoblanadi.

Korroziya natijasida yo'qotishlarni *bevosita* va *bilvosita* usullarga bo'lish mumkin. **Bevosita korroziyadan yo'qotishga** buyumlarni himoyalash uchun qilinadigan sarf-xarajatlar va metalning ish qobiliyatini yo'qotish natijasida to'liq ishdan chiqishi kiradi. Mutaxassislar hisob-kitobiga ko'ra metallarning to'liq ishdan chiqishi hozirgi vaqtda yiliga 10-15%ni tashkil etadi. Standart bilan belgilangan

metallarning korroziya natijasida ishdan chiqishi ruxsat etilgan qiymati yiliga 8% ni tashkil etishi zarur.

Bilvosita korroziyadan yo'qotishga jihozlarning ish unumdorligi kamayishi natijasida ishlab chiqarilayotgan mahsulotlar sifati va hajmi kamayishi hamda metallar sarfining oshishi kiradi.

Neft va gaz sanoatida qo'Mlaniladigan jihozlarning ish unumdorligi kamayishi va ishdan chiqishi asosan korroziya natijasida kuzatiladi. Ayniqsa quvurlar, jo'mraklar va poMat rezervuarlar, armaturalar shular jumlasidandir. Tizimda ishlaydigan jihozlarda bir vaqtning o'zida atrof- muhit ta'sirida tashqi sirtlar korroziyasi va xomashyo (mahsulot) tarkibi va xususiyatlariga bogMiq ravishda ichki sirtlar korroziyasi sodir boMadi.

Metallarning korroziyaga qarshilik ko'rsatish qobiliyati *korroziyabardoshlik* deyiladi. Metall va uning qotishmalari har xil haroratli sharoitlarda va turli muhitlarda turlicha korroziya bardoshlilikka ega boMadi. Shuning uchun «Ashyolaming kimyoviy qarshiligi va korroziyadan himoya» fanining asosiy maqsadi metall va qotishmalarining ichki va tashqi muhitlarga bogMiq ravishda korroziyaga uchrashi va ulardan himoyalaniish usullarini tatbiq qilishni o'z oldiga vazifa qilib qo'yadi.

10.2. Korroziya jarayonining tasnifi va korroziyon yemirilishning ko'rinishlari

Metall (material) lar ularni qurshab turgan muhitlarning tajovuz- korlik xususiyatlariga bogMiq ravishda har xil tezlikda yemiriladi. Bu yemirilishning asosiy sababi metall sirtining tashqi muhit bilan kimyoviy yoki elektrokimyoviy o'zaro ta'siri natijasida sodir boMadi. Shuning uchun korroziyon jarayonlar metall sirtida sodir boMadigan reaksiyalar mexanizmiga ko'ra kimyoviy va elektrokimyoviy korroziya- larga boMinadi.

Korroziyon jarayonlarni quyidagicha tasniflash mumkin:

a) metall sirtining tashqi muhit bilan o'zaro ta'siridagi reaksiyalar mexanizmlariga ko'ra: kimyoviy va elektrokimyoviy korroziya;

b) korroziyon muhitning turiga ko'ra: atmosferada, gazli, elektro- litlarda, elektrolitmaslarda, dengizda, tuproqda, adashgan toklar ta'sirida va biologik korroziyalar;

d) mexanik kuchlanishlarning ta'siriga ko'ra: cho'zuvchi va o'zgaruvchi kuchlanishlar ta'sirida, ishqalanishda, bosim ostida va shu kabi lar;

e) korrozion yemirilishning geometrik tavsifiga ko'ra: metall **sirtidagi** va ichki qismidagi korroziya.

Kimyoviy korroziya metallning tajovuzkor muhit bilan o'zaro **kimyoviy** ta'sirida sodir bo'ladigan jarayonlar orqali kechadi. Kimyoviy **korroziyada** metall sirti bilan suyuq yoki gazli muhitlarning kimyoviy **geterogen** reaksiyalari sodir bo'Mib, natijaviy elektr toki hosil bo'lishi **kuzatilmaydi**. Korroziya metall sirtiga quruq gazlar va bugMar, suyuq elektrolitmaslar (neft va uning mahsulotlari, spirtlar, mineral yogiar, **organik** birikmalar) ta'sirida kuzatiladi. Kimyoviy korroziyada korroziya mahsuloti sifatida kimyoviy birikmalar hosil boMadi.

Eletrokimyoviy korroziya geterogen elektrokimyoviy reaksiyalar **boMib**, unga suvli eritmalarda, nam gazlarda, tuzva ishqoriy eritma- larda sodir bo'ladigan jarayonlar kiradi va metallning muhit bilan o'zaro ta'siri natijasida elektr toki hosil boMishi kuzatiladi. Elektrokimyoviy korroziyani sodir boMish sharoiti, muhitning xossalriga va boshqa turlarga ko'ra tasniflash mumkin.

Tajovuzkor muhitlarning turlariga ko'ra korrozion jarayonlar atmosferaviy, gazda, suyuqliklarda, tuproqda, adashgan toklar ta'sirida, biologik korroziyalarga boMinadi.

Sodir bo'lish sharoitiga ko'ra kontakdagi (har xil metal lar biriki- shida), oraliqdagi (ikkita metallar orasidagi bo'shliqda) va kuchlanish ta'siridagi korrozion jarayonlar boMadi.

Korrozion jarayonlaming tashqi omillar ta'sirida korrozion yemirilish tavsifi, kinetika va mexanizmlari o'zgaradi.

Korroziya mahsulotlari faqat anod qismlarda hosil boMadi. Elektrokimyoviy mexanizmlar orqali quyidagi korrozion jarayonlar turlari sodir boMadi:

- a) elektrolitlardagi korroziya;
- b) tuproqdagi korroziya;
- d) elektrokorroziya.

Korroziyadan shikastlanishning tavsifi va uning hosil boMishi sharoitlariga ko'ra umumiy (toMiq), mahalliy va tanlama korroziyalarga boMinadi.

Umumiy korroziyada korroziya mahsulotlari metall sirtining barcha qismlarini tekis yoki notekis ko'rinishda qoplaydi (10.1-rasm).

Mahalliy korroziya metall sirtlarining ipsimon, bo'ylama, alohida qismlarida dog', donador, nuqtasimon va sirt ostki qatlamida tarqalgan ko'rinishda sodir boMadi (10.2-rasm).

Tanlanma korroziya komponent-tanlanma va struktura-tanlanma rga bo‘linib, kristallitlararo va tig‘simon ko‘rinishlarda uchraydi (i-rasm). Umumiy korroziyada korroziya mahsulotlari metall sirtining barcha larini tekis yoki notekis ko‘rinishda qoplaydi. Metall sirtlarida >zion yemirilish chuqurligiga bog‘liq ravishda tekis (10.4-rasm, a) otekis korroziyalarga (10.4-rasm, b) bo‘linadi. Umumiy korroziya alik xavfli bo‘lmagan korroziya turi hisoblanadi, bu holda >ziyaga uchragan detal o‘zining mustahkamlik xossalari juda kam (5% gacha).

Korroziy
a
mahsuloti

Korroziya /
mahsuloti

1—Metall

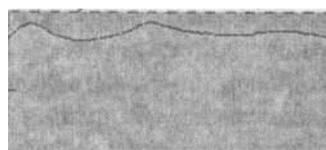

10.1-rasm. Umumiy yoki to‘liq korroziya turlari. a - tekis; b - notekis.

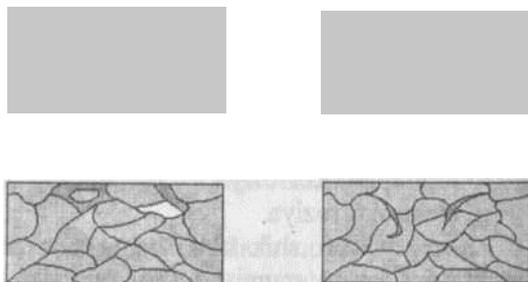

10.2 -rasm. Mahalliy korroziya ko‘rinishlari.

Jog‘simon; b-jarohatsimon; d-pittingli (nuqtasimon); e -sirt osti; f-bo‘ylama; g - ipsimon.

Mahalliy korroziya sirtlarining alohida qismlari yemiriladi. **Yemirilish** bir xil darajada sodir bo'Mmaydi. Mahalliy korroziya dog\ **jarohatsimon**, nuqtasimon, bo'ylama, sirt osti, ipsimon ko'rinishlarda va **sirtning** alohida qismlarida va qatlamida tarqalgan holda sodir bo'Madi (10.2-rasm).

PoMat va boshqa qotishmalar bir necha qattiq eritmali strukturalardan tashkil topganligi uchun tanlanma korroziya turiga moyildir.

Tanlanma korroziya qotishmalarning bir necha strukturalardan iborat bo'Mganida tanlanma-struktura (10.3-rasm, a) va bir necha komponentlardan iborat bo'Mganda komponent-tanlanma (10.4-rasm, b) turlarga bo'Minadi.

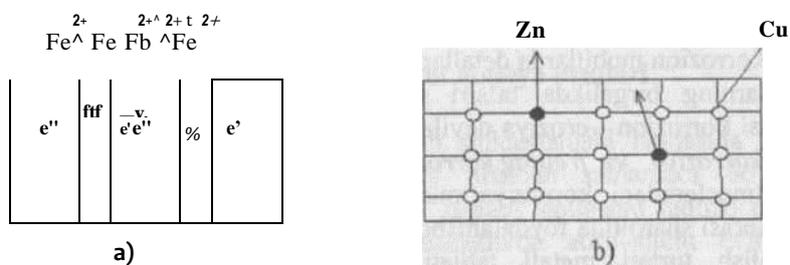

10.3- rasm. Tanlanma korroziya turlari. a - struktura-tanlanma; b - komponent tanlanma korroziyalar.

Struktura tanlanma korroziyaga, masalan, ferrit (anod) va sementit (katod) (10.3-rasm, a), komponent-tanlanma korroziyaga esa latunning ruxsizlanish jarayonlari (10.3-rasm, b) misol bo'Ma oladi.

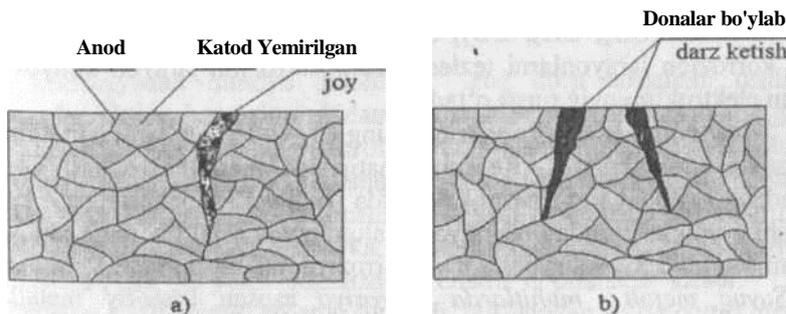

10.4- rasm. Kristallitlararo korroziya ko'rinishlari. donalar chegarasi va b - donalar bo'ylab sodir bo'Mishlari.

Mahalliy korroziyaning eng xavfli turlaridan biri kristal 1 itlararo korroziya hisoblanadi. Kristallitlararo korroziyada donalar yemirilmas- dan kam turg'un bo'Mgan chegaralar bo'ylab korrozion jarayon chuqurlik bo'yicha o'sib boradi. Bu holda korroziya donalar chegarasi bo'ylab yoki kuchlanishlar ta'sirida donalar bo'ylab tig'simon ko'rinishda sodir boMadi (10.4-rasm).

Mahalliy korroziya umumiy korroziyaga nisbatan xavfli hisoblanadi. Jihozlar (quvurlar, rezervuarlar va b.) devorlari mustahkamlik xossalarini keskin kamaytiradi yoki bor bo'yiga shikastlanishlar va jihozlar germetikligining buzilishiga olib keladi.

Tajovuzkor muhitlarning va tashqi yoki qoldiq kuchlanishlarning birgalikda ta'sirida - korrozion darz ketishi, o'zgaruvchan kuchlanishlar ta'sirida korrozion charchash hodisalari ro'y beradi.

Korrozion muhitlarda detallar sirtlarining o'zaro siljishi yoki ishqalanishlarning birgalikda ta'siri natijasida metall sirtlari yemirilishi hodisasi korrozion - eroziya deyiladi. Korrozion erroziya *ishqalanish- dagi korroziya va fretting korroziya* ko'rinishlarda boMadi.

Atmosferadagi korroziya metall konstruktsiyalardan normal yer atmosferasi sharoitida foydalanishda sodir boMadi. Korroziya tezligi va yemirilish turlari metall tabiatiga, namlik, atmosfera muhitining ifloslanganlik darajasi va harorat kabi omillarga bogMiq.

Atmosfera muhitida metallar korroziyasini tezlashtiruvchi omillar- dan biri atmosfera namligi hisoblanadi. Quruq atmosfera (nisbiy namlik 60% gacha)da metall sirti oksidlanishi ro'y beradi va sirtida korroziya jarayonlarini sekinlashtiruvchi oksid himoya qoplamalari hosil boMadi. Atmosfera namligi 60%dan oshganda metall sirtida adsorbsion va namlikning fazaviy qatlamlari hosil boMib, atmosferani ifloslantiruvchi qo'shimchalar (CO_2 , CH_3 , CO_2) bu qatlamda eriydi va elektrolit hosil qilib korrozion jarayonlarni tezlashtiradi. Korrozion jarayon kimyoviy turdan elektrokimyoviy turga o'tadi.

Xlorli muhitda korroziya metallning Cl_2 va HCl bilan reaksiyalari natijasida sodir boMadi. Reaksiya natijasida metall xloridlari hosil boMadi. Bu reaksiya ekzotermik tavsifda boMganligi uchun metall sirti yonishi mumkin. Bunday reaksiyalar aluminiyda ($160^\circ C$), temirda ($300^\circ C$), misda ($300^\circ C$) sodir boMadi va korroziya juda tezlashadi.

Suyuq metall muhitlarda korroziya asosan ishqoriy metallar eriganda (Li, Na, K) va ogMr metallarda (Pv, Bi, Mg) sodir boMadi. Bu korroziya turi juda murakkab holatda kechadi va maxsus usullar yordamida o'rganiladi.

Elektrokimyoviy korroziya geterogen elektrokimyoviy reaksiyalar bo'lib, unga suvli eritmalarda, nam gazlarda, tuz va ishqoriy eritmalar- da sodir bo'Madigan jarayonlar kuzatiladi.

Elektrokimyoviy korroziya sodir bo'Mish sharoiti, muhitning xossalari va boshqa turlarga ko'ra turli ko'rinishlarda bo'Madi.

Korroziya jarayoni kimyoviy, elektrokimyoviy va ularning birgalikda sodir bo'Mishidan tashqari, tashqi mexanik omillar ta'sirida keskin o'zgaradi. Bu mexanik omillarga kuchlanish, deformatsiya, ishqalanish va boshqa shu kabilar kiradi. Bu omillarning har birining ta'siri jihozlardan foydalanish sharoitiga bog'Miq ravishda har xil ko'rinishlarda o'zgaradi. Bulardan eng ko'p uchraydigani korrozion charchash, korrozion darz ketish va ishqalanish davridagi korroziyalardir.

10.3. Korroziyaga qarshi himoya usullari

Metall buyumlarning korroziyadan shikastlanishi natijasida katta yo'qotishlar bo'Mayotganligi, iqtisodiy jihatdan samarador bo'Mgan korroziyaga qarshi himoya usullarini ishlab chiqishni taqozo etadi. Metall konstruksiyalarning tabiiy sharoitlarda atrof-muhit ta'sirida ishlash davri juda qisqa bo'Mganligi tufayli ularning ishlash mudda- tini asosan quyidagi usullarda himoyalash keng qo'Mlaniladi:

- 1) qurilma sirtini tashqi tajovuzkor muhit tutashuvidan qoplamalar yordamida himoya qilish;
- 2) korroziyaga bardoshli material lardan foydalanish;
- 3) muhitga uning tajovuzkorligini kamaytirish maqsadida ta'sir qilish.
- 4) yer osti metall qurilmalarini elektrokimyoviy usullarda himoyalash usullarini qo'Mlash;

Korroziyadan himoya qilishning eng ko'p tarqalgan usullari buyumlar sirtida korrozion chidamli sirt qatlamlari olishga qaratilgan. Metall sirtiga shu metalga va atrof-muhitga nisbatan kimyoviy jihatdan inert va yuqori dielektrik xossalarga ega bo'Mgan moddalarni qoplash passiv usullarga kirib, bu usullarga turli xildagi mastikalarning qo'Mlanilishi, gruntovka, futerovka, plastmassalar, kompozitsion polimer materiallar, lak bo'yoqli qoplamalar, emalli qoplamalar kiradi. Bu materiallar sirtga suyuq holatda surtiladi, qurigandan so'ng qattiq metall sirtida yetarli darajada mustahkamlikka va yaxshi adhezion (ilashuv- chan) himoya qoplamasi (plyonka) hosil qiladi. Shuningdek, bu usullarga yuqqa ilashuvchan izolatsion qoplamalar bilan metall sirtini

o‘rab qoplash va maxsus yer osti qurilmalarini yotqizish usullari, masalan, quvurlarni maxsus kanallar (kollektorlar)ga yotqizish ham kiradi.

Buyumlarni maxsus eritmalar bilan ishlov berib, ularning sirtida kam eriydigan metall tuzlarini olish, masalan, poMat buyumlar sirtida erimaydigan fosfatlar hosil qilish yoki aluminiy buyumlar sirtida aluminiy oksidini hosil qilish usullari mavjud. Bunda metall buyumlar sirtini passivantiruvchi eritmalar bilan qoplash sirtning faol holatidan passiv holatga o‘tishiga asoslangan. Metall buyumlar sirtini boshqa metallar bilan qoplash usullari amaliyotda keng qoMlaniladi. Po‘lat va qotishmalardan tayyorlangan detاللarning sirti rux, qo‘rg‘oshin, mis, xrom kabi metallar bilan qoplanadi. Bu qoplamalar ishlatilish jarayoniga ko‘ra anodli va katodli turlarga boMinadi.

Anodli qoplamalarda qoplama materiali yemirilib, asosiy metallni korroziyadan asrab qoladi. Masalan: Fe da Zn qoplama anodli qoplama vazifasini o‘taydi (10.5-rasm, a).

Katodli qoplamalarda sirdagi himoyalovchi qoplamaning yemirilishi natijasida yemirilish joylarida asosiy metallning korroziyasi sodir boMadi. Masalan, Fe da polimer qoplamalari (10.5-rasm, b). Tabiiy sharoitlarda metall sirtida hosil boMadigan yupqa qatlamlarning himoya ta’siri, ya’ni passivlanish jarayoni ham metallami korroziyadan saqlanishiga katta yordam beradi.

PoMatlaming korroziyon bardoshlilikini oshirish uchun legirlovchi elementlar qoMlaniladi. Legirlovchi element sifatida Cr, Ni elementlari ishlatiladi. Zanglamas poMatlardan 12-13% Cr li hamda 18% Cr va 8% Ni tarkibli xromnikel poMatlar keng koMamda ishlatiladi.

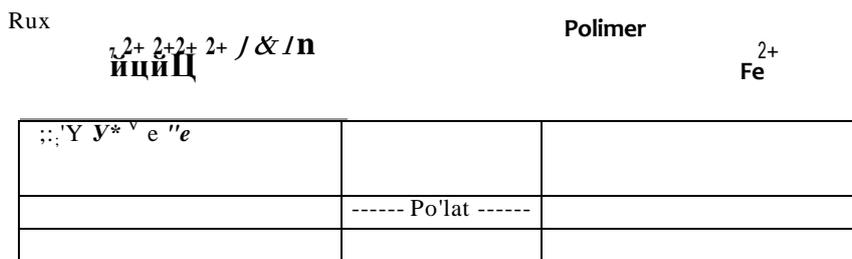

a) b)

10.5- rasm. Anodli (a) va katodli (b) qoplamalarda korroziyon jarayon sxemalari.

Po'latlarning korroziyaga bardoshlilikini oshirish uchun termik va kimyoviy-termik ishlov berish usullari hamda sirt tozaligini oshirishning mexanik usullari qo'llaniladi. Shuningdek, detallarni saqlashda mikroiklim va himoyalovchi atmosferalar hosil bo'lishi kabi himoya usullari mavjud.

Korroziya ingibitorlari detal va konstruksiyalarni tayyorlash, foydalanish va saqlash sharoitlarida korroziyaga qarshi himoya qiluvchi samarador vositasidir.

Korroziya ingibitorlari sirt faol moddalari bo'lib, tajovuzkor muhitga oz miqdorda bo'lsa ham kiritilsa, korroziyon yemirilish jarayonlarini, metall va qotishmalarning mexanik xossalari o'zgarishini sekinlashtiradi.

Neft va gaz sanoatida korroziya ingibitorlarining qo'llanilishi sohada foydalaniladigan jihozlar va qurilmalarning konstruksion uglerodli po'matlardan tayyorlanganligi va ularning «neft-gaz-suv» korroziyon tajovuzkor muhitida ishlashi bilan bog'liq. Korroziya ingibitorlari alohida va boshqa himoya usullari bilan birgalikda qo'llanilishi mumkin.

Hozirgi paytda neft va gaz sanoatida o'zining tarkibida azot, oltingugurt va kislorodlar bilan bog'liq mangan yuqori molekulyar organik: alifatik va aromatik birikmalar ingibitorlar sifatida qo'llanilmoqda.

Ingibitorlarning himoyalash mexanizmlari to'g'risida bir qancha nazariy qarashlar mavjud bo'lib, ulardan eng asoslanganlari adsorbsion (10.6-rasm, a) va qatlamli (10.6-rasm, b) himoyalash mexanizmlari hisoblanadi.

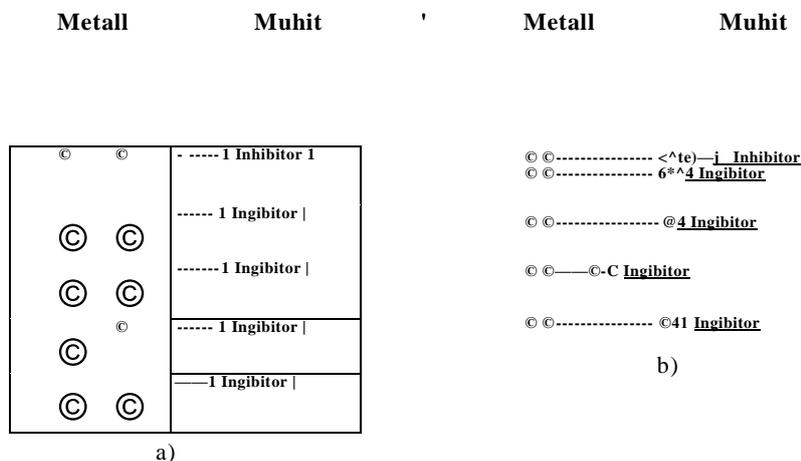

10.6-rasm. Ingibitorlarning metall sirtiga adsorbsiyasi (a) va himoya qatlamining tuzilishi (b) sxemalari.

Korroziya fizik-kimyoviy jarayon boʻlganligi uchun atrof-muhit korrozion faolligiga toʻgʻridan-toʻgʻri bogʻliqdir. Metall quvurlar yerga koʻmilganda ular sirtining har xil tarkibli tuproqlar va adashgan toklar taʼsirida boʻlishi mumkin.

Qoʻllanilgan texnologik tadbirlar (izolatsion qoplamalar va b.) vaqt oʻtishi bilan turli sabablariga koʻra shikastlanadi va bu shikastlanish natijasida korrozion jarayonlari sodir boʻladi.

Yer osti quvurlari, temir yoʻl va katta avtomobil yoʻllarining tagidan oʻtganda qoʻllaniladigan patronlar, yer osti metall idishlari kabilarni tuproq korroziyasidan protektorlar yordamida himoya qilinadi.

Protektorli himoyada korrozion elementlar toki quvur joylashgan tuproqqa oʻrnatilgan elektrokimyoviy faol metall elektrod hosil qiluvchi galvanik elementlar toki bilan soʻndiriladi, yaʼni protektor elektrodi anod sifatida erishi natijasida quvur korroziyadan saqlanib qoladi. PoMat quvurga metall protektor ulanadi, natijada «quvur-protektor» galvanik elementi hosil boʻladi. Quvur katod vazifasini, protektor anod vazifasini, tuproq elektrolit vazifasini bajaradi, katod, yaʼni quvur himoyalanaadi, anod - protektor yemiriladi (10.7-rasm, a).

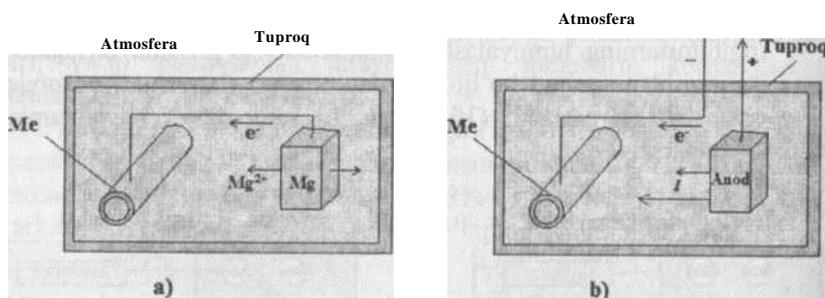

10.7- rasm. Yer osti metall konstruksiyalarni protektorli (a) va katodli himoya (b) usullarida korroziyadan himoyalash usullari

Katodli himoya usuli yerga koʻmilgan quvurlarning shikastlangan joylarini korroziyadan himoya qilish uchun qoʻllaniladi. Quvurga doimiy tok manbai manfiy qutbi ulanadi. Tok manbaining musbat qutbi anodli yerga tutashuv uchiga ulanadi. Tok manbai qoʻshilganda elektr zanjiri hosil boʻladi va quvurning shikastlangan ochiq joylarida katod qutblanishi jarayoni sodir boʻladi (10.7-rasm, b). Quvurni tashqi tok bilan katodli qutblanish uchun katod himoya stansiyalari (KHS)

qoMlaniladi. Shuningdek anodli himoya, adashgan toklar ta'siridan **elektrodrenaj** usulida himoyalash, birikmalarni qistirma va gardishlar bilan tutashtirish, poMat va qotishmalarga termik va kimyoviy termik **ishlov** berish usullari va boshqa usullar ham qoMlaniladi.

Jihozlarni ishlashda va saqlashda tajovuzkor muhitlardan himoya **qiluvchi** mikroiklim hosil qilish. himoyalovchi muhit yaratish usullariga e'tibor berilmoqda. Ichki korroziyadan himoyalaniş uchun muhitga ta'sir qilinsa, tashqi korroziyadan himoyalaniş uchun esa metall sirtiga ta'sir qilinadi.

Korroziyaga qarshi himoyadagi muammolar

Korroziyaga qarshi himoya usullarini tadqiqot qilish asosan quyidagi yo'nalishlarda olib borilmoqda:

- a) metalga ta'sir;
- b) muhitga ta'sir;
- d) kombinatsiyalashgan va kompleks himoya usullarini ishlab chiqish.

Sanoatda metall konstruksiyalarni katodli himoya qilish, protektorlar yordamida va boshqa turdagi elektrokimyoviy korroziyadan himoyalaniş usullari qoMlanilishi keng tarqalgan.

Neft va gaz konlarida qoMlaniladigan quvurlar va rezervuarlar neft- gaz-suv tizimi xossalari bog'liq ravishda ichki korroziyaga va atrof- muhit, atmosfera, tuproq va adashgan toklar ta'sirida tashqi korroziyaga uchraydi. Respublikamizda neft va gaz konlarini qazish va ulardan foydalanish uchun mo'ljallangan jihozlar va qurilmalar yillar o'tishi bilan korroziya natijasida eskirib bormoqda. Ularni almashtirish va boshqa turdagi himoya vositalarining qoMlanilishi ko'plab iqtisodiy xarajatlarni talab qiladi. Shuning uchun respublikamizda mavjud imkoniyatlardan foydalanilgan holda, asosan korroziyaga qarshi himoya vositalarini ishlab chiqishi, sinash va qoMlash zaruriyati tug'ilmoqda.

Bu borada amalga oshiriladigan tadbirlar quyidagilar hisoblanadi:

- zaruriy tadbirlarga javob beruvchi aniq xossali lak bo'yoq materiallari, mastikalar, ingibitorlar ishlab chiqish;
- jihozlarni germetizatsiyalash va futerovkalardan foydalanish;
- muhitni kislorodsizlantirish; inert muhitlar hosil qilish; tindirgichlar qoMlanilishiga erishish usullarini ishlab chiqish;
- zaruriy bateritsidlar ishlab chiqish va boshqalar.

Shuningdek, jihoz va uskunalarni ishlash texnologik rejimlarini neft-gaz mahsuloti tarkibi ta'siriga bog'liq ravishda o'rganilib, ularning ishlash davriyligi va davomiyligini ishlab chiqish orqali ham korroziya tezligini kamaytirish imkoniyatlari mavjud.

Korrozion jarayonlarining sodir bo'lishi

Metall va qotishmalarning toza sirti tashqi muhit ta'sirida tezda kimyoviy ta'sirga uchraydi. Muhit tarkibidagi elementlarning metall sirtiga adsorbsiyasi va sirt taranglik kuchlari natijasida kimyoviy reaksiyalar borishi, yuqqa qatlamlarning hosil bo'lishi, sirtida erkin energiyaning o'zgarishi ro'y beradi.

Istalgan korrozion jarayon natijasida metall atomlarining metall panjarasining ion holatiga o'tishi, ya'ni oksid, gidrooksid yoki metallning murakkab kompleks birikmalari hosil bo'lishi kuzatiladi.

Atmosfera muhitidagi kislorod bilan metall sirtidagi kechadigan reaksiyani quyidagicha ifodalash mumkin:

1) muhitdan kislorodning ajralishi, uning adsorbsiyasi va temir atomlari bilan bog'lanishi;

2) Fe ionlari bilan O ionlarining kimyoviy birikishi;

3) ionlarning o'zaro almashinuvi;

4) o'zaro ta'simining davomiyligi.

Hosil bo'lgan yuqqa qatlamda muhitdagi kislorod natijasida ionlar diffuziyasi mexanizmi davom etadi va qatlam yangi oksidlar bilan boyib boradi hamda qatlam qalinligi sirt chuqurligi bo'yicha o'sib boradi.

Oksid qatlamlarining hosil bo'lishi va uning o'zgarishi bilan sirtida elementlar konsentratsiyasi va elektr maydon o'zgarishi ro'y beradi.

Oksid qatlamlar hosil bo'lishi natijasida metall sirti termodinamik noturg'unligi o'zgaradi, ya'ni metall elektrod potentsiali manfiy qiymatdan musbat qiymatga o'tadi. Hosil bo'lgan yuqqa oksid qatlam metallni korroziyadan himoya qilishi va uning sirtiga yaxshi ko'rinish berish hodisasi passivlanish deyiladi.

Oksidlovchilar asosiy passivlantiruvchi muhit hisoblanadi. Tarkibidagi erkin yoki bog'langan holatda kislorod bo'lgan muhitda Cr, Si, Ti, Al, Mo kabi metallar oksid qatlamlar hosil bo'lishi hisobiga o'z-o'zidan passivlanadi. Kuchli oksidlovchi eritmalarda passivlanuvchi metallar - Fe, Ni kuchsiz passivlanuvchi metallarga kiradi, oksidlovchi eritmalar esa passivatorlar hisoblanadi.

Elektrokimyoviy korroziya eng ko'p tarqalgan korroziya turi bo'lib, bu holda elektrokimyoviy mexanizm orqali metall va uning qotishmalari **sirtida** tajovuzkor tashqi muhit ta'sirida o'zaro birikkan ikkita mustaqil **anod** va katod qismlari hosil boMadi.

Anod va katodlar o'rtasida elektr toki paydo boMadi. Anodli qismlarda metall atomlari eritmaga o'tadi, ya'ni anod eriydi (10.8-rasm).

Metall va qotishmalar sirti elektrokimyoviy bir xil boMaganligi mikrogalvanik korroziyon element hosil boMishiga olib keladi. Bir vaqtning o'zida ikkita oksidlanish (anodli) va qaytarilish (katodli) jarayonlari sodir boMadi.

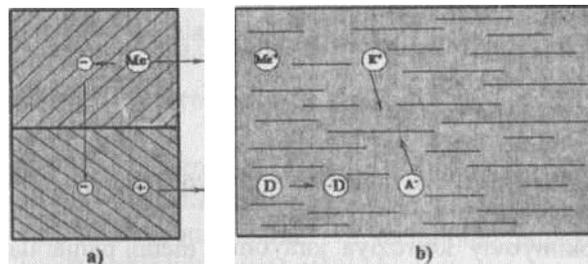

10.8 -rasm. Elektrokimyoviy korroziyon jarayon sxemasi. a - metall; b- elektrolit; A-anod; K-katod; D- qutbsizlantiruvchi.

Oksidlanish yoki anodli jarayonda quyidagi reaksiya sodir boMadi.



Hosil boMgan ionlari eritmaga o'tadi, ya'ni anod eriydi. Katodli jarayonda quyidagi reaksiyalar boradi:



Korroziyon elementda yuqoridagi reaksiyalarning borish tezligi har xil boMadi. Anodda ko'proq metallar ionlashuvi (Me^+) katodda esa, N^+ yoki O_2 laming qaytarilish yo'nalishlarda boMganligi uchun, metall va elektrolitlardagi elektronlarning ko'chishi natijasida korroziya toki hosil boMadi. Bu tok ta'sirida anod va katodda qaytmas elektrod potentsiali o'rnatiladi. Katod va anoddagi potentsiallar har xil boMadi: Katod elektrod potentsiali anod elektrod potentsialidan katta boMadi. Korroziyon elementda hosil boMgan korroziya toki qiymati koiToziya tezligini aniqlavdi va quyidagi formula orqali ifodalanadi:

$$I = (V_{\text{y}, -} - v^a_{\text{qayl}}) / (R + P_n + P_k) \quad (10.4)$$

bu yerda, V_{qayt}^k , V_{qayt}^a - mos ravishda katod va anoddagi qaytadigan elektrod potentsiallar, R - korrozion element qarshiligi,

PA , PK - anoddagi va katoddagi proporsionallik koeffitsiyentlari.

Elektrokimyoviy korroziya suvli eritmalar yoki bug‘ muhitida ikki xil anodli va katodli jarayonning bir xil vaqtda kechishi bilan yuzaga keladi. Bunda metallardagi elektronlarning eritmaga va eritmadagi ionlarning bir joydan ikkinchi bir joyga o‘qib o‘tishi bilan sodir bo‘ladi.

Korroziya tezligi o‘qib o‘tuvchi zaiyadlarning soniga, shuningdek, eriyotgan metall miqdoriga ham proporsionaldir:

$$m = F T I \quad (10.5)$$

bu yerda, m - metall og‘irligi, g

F - elektrokimyoviy ekvivalent, g/Kl I

- tok kuchi, A

I - vaqt, sek.

Elektrokimyoviy korroziya jarayoni tushunchasi

Elektrokimyoviy korroziya jarayonida metall panjaralaridagi hosil bo‘lgan kation korrozion muhitdagi komponentlar bilan bog‘lanishga kirishadi. Bunday holatlar metallning turli jinsliliklarida va korrozion muhitning kamida ikki xil aralashmalari bo‘lgan hollarda kuzatiladi. Shuning uchun barcha turlardagi eritmalarda yoki elektrolitlarda metall kationlarning faolligi saqlanib qoladi.

Elektrokimyoviy korroziya jarayonini faqat anodli jarayonni to‘xtatish orqali emas, balki katodli jarayonga ham ta‘sir ko‘rsatish orqali kamaytirish mumkin. Katodli jarayonning eng ko‘p tarqalgan turi vodorod ionlarini zaryadsizlantirish va erigan kislorodlarni tiklash hisoblanadi.

Vodorod ionlarini zaryadsizlantirish $2e + 2H^+ = H_2$ ko‘rinishida bo‘lgan vodorodli qutblanish va erigan kislorodni tiklash $4e + O_2 + 4H^+ = 2H_2O$ yoki $4e + O_2 + 2H_2O = 4OH^-$ ko‘rinishlarda bo‘lgan kislorodli qutbsizlantirish deb nomlanadi.

Anod va katod jarayonlari metall sirtida kationlar va elektronlarning korrozion muhit bilan o‘zaro ta‘sirlashadigan istalgan joyida bo‘lishi mumkin. Agar sirt bir jinsli bo‘lsa, anod va katod jarayonlari metall butun sirtida bir xil sodir bo‘ladi. Bunday hollarda gomogen elektrokimyoviy korroziya jarayonlari yuzaga keladi.

Haqiqatda metall tarkibida legirlovchi elementlar va boshqa qo'shimchalarning boMishi ularning geterogen tuzilishiga olib keladi va muhitning geterogen fazada elektrokimyoviy jarayonlarning sodir boMishiga olib keladi. Geterogen tizimda har xil elementlarning aiomlari energetik jihatdan farq qilganligi uchun anod yoki katod jarayonlari jadallashadi. Jarayon esa geterogen elektrokimyoviy ko'rinishga ega boMadi.

Metallarning elektr o'tkazuvchanligi juda yuqori va ortiqcha elektronlarning paydo boMishi bilan bu elektronlar bir lahzada qayta taqsimlanib zaryad zichligini va metall elektrod potensialini uning butun sirti bo'lyicha o'zgartiradi. Xususan metall sirtida anodli qismlaridan elektronlar katodli qismlarga oqib o'tadi.

10.4. Elektrokimyoviy korroziya ko'rinishlari

Elektrokimyoviy korroziya geterogen elektrokimyoviy reaksiyalar boMib, unga suvli eritmalarda, nam gazlarda, tuz va ishqoriy eritmalarda sodir boMadigan jarayonlar kiradi va metallning muhit bilan o'zaro ta'siri natijasida elektr toki hosil boMishi kuzatiladi.

Elektrokimyoviy korroziya sodir boMish sharoiti, muhitning xossalari va boshqa turlarga ko'ra turli ko'rinishlarda boMadi.

Elektrokimyoviy korroziya eng ko'p tarqalgan korroziya turi boMib, bu holda elektrokimyoviy mexanizm orqali metall va uning qotishmalari sirtida tashqi muhit ta'sirida o'zaro birikkan ikkita mustaqil anod va katod qismlari hosil boMadi.

Muhitda elektr o'tkazuvchanlik xossasi boMsa, metall sirtlarida sodir boMadigan reaksiyalar elektrokimyoviy kinetika qonuniyatlari asoslarida boradi, ya'ni oksidlanish - anodli jarayon, qaytarilish esa katodli jarayonlar sifatida qaraladi.

Elektrokimyoviy korroziyada anodli jarayon - metall ionlarining eritmaga o'tishi va metall sirtida elektronlar qolishi: $MeV + \text{H}_2\text{O} \rightleftharpoons Me^{+} + \text{H}_2\text{O} + e^{-}$ sodir boMadi.

Katodli jarayonda esa ortiqcha elektronlar eritma atomlari yoki molekullari bilan birikib qayta tiklanadi: $H^{+} + e^{-} \rightleftharpoons \frac{1}{2}H_2$; $O_2 + 2H_2O + 4e^{-} \rightleftharpoons 4OH^{-}$; $Fe^{3+} + e^{-} \rightleftharpoons Fe^{2+}$.

Anod va katodlar o'rtasida elektr toki paydo boMadi. Anodli qismlarda elektronlar anoddan katodga, metall ionlari esa eritmaga o'tadi, ya'ni anod eriydi (10.9-rasm, a). Shuningdek, har xil elektrod potensialli metallar birikishi (10.9-rasm, b), metall sirtida namlik va

suvli eritmalar ta'sirida (10.9-rasm, d) hamda metall sirtidagi qoldiqlar yoki gidroksidlar bilan metall o'rtasida ham (10.9-rasm, e) elektrokimyoviy korroziya jarayonlari sodir boiadi.

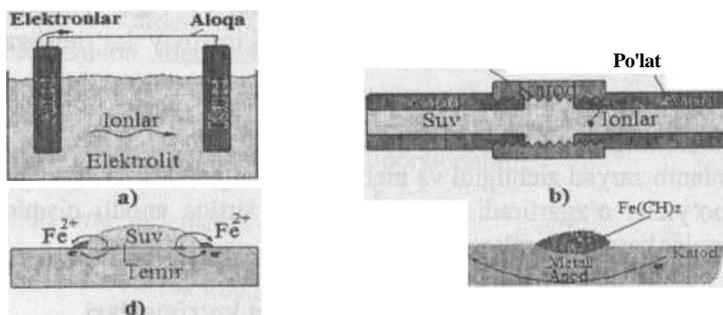

10.9- **rasm.** Elektrokimyoviy korroziya jarayonlarining sodir bo'lishi sxemalari. **a** - eritmada anod va katod jarayonlari hosil bo'Mishi; **b** - turli materiallar tutashuvida galvanik juftlikning hosil bo'Mishi; **d** - suv (elektrolit) va temir, hamda havo tutashuv sirtlarida elektrokimyoviy geterogen reaksiyalar; e - metall va uning sirtidagi gidroksid ta'sirida galvanik juftlik hosil bo'Mishi.

Elektrokimyoviy korroziya jarayonlari tezligi va tavsifi ga korrozion muhit bilan bir qatorda metall sirtidagi ichki kuchlanishlar (10.9- rasm,a), metall strukturasiidagi donalarning hajm bo'yicha energiya- larning notekis taqsimlanishi (10.9-rasm, b), harorat kabi omillar ham ta'sir qiladi.

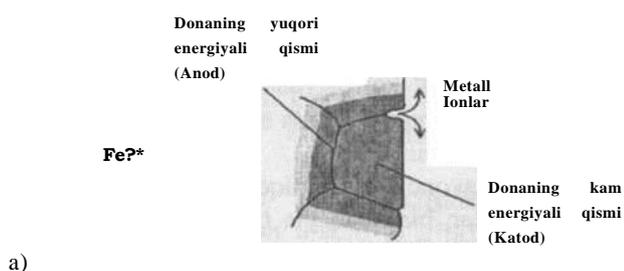

10.10- **rasm.** Ichki kuchlanishlar har xilligi (a) va metall strukturasiidagi donalarda energiyaning notekis taqsimlanishi (b) natijasida elektrokimyoviy korroziyaning sodir bo'Mishi sxemasi.

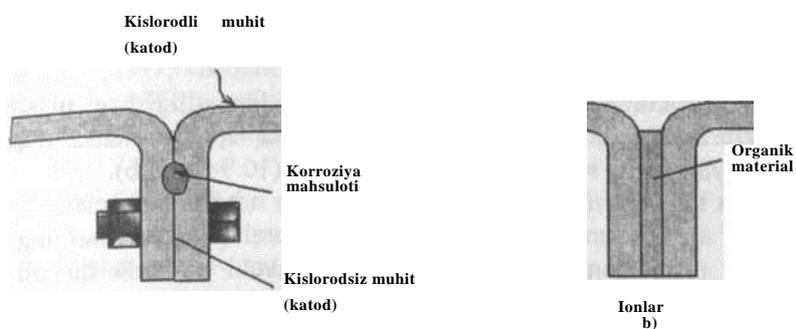

10.11- rasm. Birikmalarda muhit kislorodining notekis taqsimlanishi (a) va oraliq materiallarning qoMlanilishi (b) natijalarida sodir boMadigan elektrokimyoviy korroziya sxemalari.

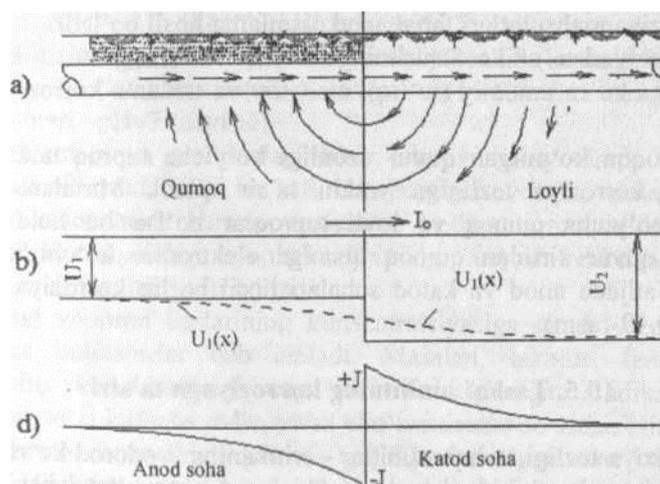

10.12-rasm. Yer osti quvurida korroziyon makrojuftlikning hosil boMishi. a - quvur sxemasi; b - quvur-tuproq potentsiallar farqining o'zgarishi; d - quvur bo'ylab korroziya toki zichligining o'zgarishi.

Egilgan metall konstruksiya ichki qismi tomonida qisuvchi kuchlanishlar va tashqi qismida cho'zuvchi kuchlanishlar ta'sirida boMganligi uchun kuchlanishlar ta'sirida boMgan metall qismlari anod va ichki uchlanishsiz qismlari katod vazifalarini bajaradi. Shuning uchun tashqi

muhit ta'sirida kuchlanishlar ta'sirida bo'lgan metall qismlari sirtida korrozion jarayonlar tezlashadi.

Metall strukturasiidagi energetik sathlaming har xilligi ham ularning strukturasiidagi donalar chegarasida anod va donalar markazida katod reaksiyalarining sodir bo'Mishiga olib keladi (10.9-rasm, b).

Muhitda kislorodining metall sirtlari bo'yicha notekis taqsimlanishi (10.9-rasm, a), birikmalarda har xil turdagi oraliq materiallarining qo'Mlanilishi (10.9-rasm, d) kabilar ham birikuvchi sirtlarda nuqtali ko'rinishdagi mahalliy elektrokimyoviy korroziyaning kelib chiqishiga sabab bo'Madi.

Yer osti quvurlarida korroziya toki zichligi o'zgarishi namlik yuqori bo'Mgan qismga tomon yo'nalgan bo'Mib, elektrokimyoviy korroziya tezligi potentsiallar farqining oshishi bilan ortib boradi.

Korrozion jarayonlarning tashqi omillar ta'sirida korrozion yemi- rilish tavsifi, kinetikasi va mexanizmlari o'zgaradi. Har qanday holda ham korroziya mahsulotlari faqat anod qismlarda hosil bo'Madi.

Korroziyadan shikastlanishning tavsifi va uning hosil bo'Mishi sharoitlariga ko'ra umumiy (to'Miq), mahalliy va tanlama korroziyalarga bo'Minadi.

Tuproqqa ko'milgan quvur uzunligi bo'yicha tuproq tarkibining o'zgarishi korroziya tezligiga keskin ta'sir qiladi. Masalan, quvur uzunligi bo'yicha qumoq va loyli tuproqlar bo'Msa bu holda loyli qismdagi quvur sirtidan qumoq qismiga elektronlar ko'chishi sodir bo'Madi. Natijada anod va katod sohalari hosil bo'Mib korroziya tezligi oshadi (10.12-rasm).

10.5. Tashqi muhitning korroziyaga ta'siri

Korroziya tezligi tashqi muhitlar - eritmaning vodorod ko'rsatkichi pH, tuz eritmasi tarkibidagi tuzlar va kislorod konsentratsiyasi, eritma harorati kabi omillarda o'zgaradi.

Eritmadagi vodorod ionlari konsentratsiyasining teskari ishora bilan olingan unli logarifmi vodorod ko'rsatgich yoki pH deb ataladi:

$$\text{pH} = -\lg [\text{H}^+]$$

«Vodorod ko'rsatgich» tushunchasini 1909-yilda daniyalik kimyo- gar Syorensen kiritgan: p harfi - daniyacha matematik daraja - potens so'zining bosh harfi, H harfi vodorod elementining belgisi.

Eritmalarning muhiti pH yordamida quyidagicha belgilanadi: **neytral** pH=7, kislotali pH<7, ishqoriy pH>7. Vodorod ionlari konsentratsiyasi, pH qiymati va eritmaning muhiti orasidagi bog'liqlikni ushbu **sxema** yordamida yaqqol ifodalash mumkin:

pH 1,2,3 4,5,6	7 8,9,10 11,12,13,14
kuchli	kuchsiz
neytral	kuchli
ishqoriy	kislotali

pH qiymati qancha kichik bo'lsa, H⁺ ionlarning konsentratsiyasi shuncha katta, ya'ni muhitning kislotaliligi yuqori bo'ladi; aksincha, pH qancha katta bo'lsa, H⁺ ionlarning konsentratsiyasi shuncha kichik, ya'ni muhitning ishqoriyligi yuqori bo'ladi.

Eng ko'p ma'lum bo'lgan ba'zi eritmalarning pH qiymati va ularga muvofiq keladigan muhit reaksiyasi quyidagicha bo'ladi: oshqozon shirasi - pH = 1,7 (kuchli kislotali muhit), yomg'ir suvi - pH = 6 (kuchsiz kislotali), ichimlik quvur suvi - pH = 7,5 (kuchsiz ishqoriy), qon pH = 7,4 (kuchsiz ishqoriy), so'ngi - pH = 6,9 (kuchsiz kislotali), ko'z yoshlari - pH=7 (neytral).

Tabiatdagi va texnikadagi turli - tuman jarayonlarda pH ning ahamiyati nihoyatda katta bo'ladi. Kimyo, oziq-ovqat, to'qimachilik va neft-gaz sanoatlarida hamda sanoatning boshqa tarmoqlaridagi ko'p- chilik ishlab chiqarish jarayonlari muhitning muayyan reaksiyada, ya'ni ma'lum muhitdagina sodir bo'ladi.

Rangi vodorod ionlarining konsentratsiyasiga qarab o'zgaradigan moddalar indikatorlar deb ataladi. Masalan, lakmus, fenolftalein, metilnarinj va nitrofenol eng ko'p ishlatiladigan indikatorlardir (indikator so'zi lotincha indio, ya'ni «ko'rsataman» so'zidan olingan).

Vodorod ko'rsatkichi $pH = - \lg [H^+] = 7$ bo'lganda neytral muhit, pH< 7 da kislotali muhit va pH >7 da ishqoriy muhitlar hosil bo'ladi.

pH ning kamayishi bilan vodorod va kislorod qutbsizlanish jarayonlari yengillashadi va korroziya tezligi oshadi.

Passivlovchi kislotalarda (HNO₃) H⁺ ionlari faolligining ortishi bilan korroziya jarayoni sekinlashishi mumkin.

H₂SO₄ va H₃PO₄ kislotalarning metall bilan qiyin eriydigan birikmalari FeSO₄, Fe(PO₄)₂ va boshqalar hosil bo'lishi kislotalar laolligini oshirish natijasida korroziya sekinlashadi. Ishqoriy muhitda pH ning ortishi asosan pH >12 bo'lganda temirning eriydigan birikmalari hosil bo'lishi (Na Fe O₂, Na₂ FeQ₂) kuzatiladi.

Cho'zuvchi va qisuvchi kuchlanishlar metallarning tajovuzkor muhitlarda yemirilishiga kuchli ta'sir qiladi.

Cho'zuvchi kuchlanish va tajovuzkor muhitlar ta'sirida eng xavfli bo'lgan korrozion darz ketishi hodisasi sodir bo'lishi mumkin. Bunday sharoitlarda ishlatiladigan austenit poMatlarning korrozion darz ketishga mustahkamligini oshirish uchun uning tarkibidagi oltingugurt konsentratsiyasi oshiriladi.

Korroziya jarayoniga haroratning va eritma holatlarining ta'siri

Muhit harakatining tezligi sirtida kislorod, ionlar va himoya qatlamlarining o'zgarishiga olib keladi. Ko'p hollarda tajovuzkor muhit tezligining o'sishi korroziya jarayonlarini tezlashtiradi va ba'zi hollarda korrozion-eroziya va kavitatsiya hodisalari paydo bo'ladi.

Neft-gaz konlari, neft va gaz mahsulotlarini saqlash, to'plash va qayta ishlash tarmoqlarida ishlatiladigan jihoz va uskunalar detallari bir vaqtning o'zida ham ichki, ham tashqi korroziyalarga uchraydi. Ichki korroziyaga metall va uning korroziyabardoshligi, hosil bo'luvchi himoya qatlamlarining hamda neft-gaz-suv muhitining o'ziga xos korroziya xossalari va ular tarkibidagi har xil qo'shimchalarning korrozion faolligi va boshqalar kiradi. Bu sohada ishlatiladigan jihozlar tashqi korroziyasiga esa tuproqning tarkibi, unda har xil tuzlar va eritmalarning borligi; adashgan toklarning ta'siri va mikroorganizmlar chiqindilarining ta'sirlari kabilar kiradi. Ayniqsa, neft-gaz-suv tizimi tarkibiga kiruvchi ko'pgina qo'shimchalar muhitning vodorod potentsiali pH ning o'zgarishiga olib keladi, ya'ni muhit ishqoriy muhitdan kislotali muhitga yoki kislotali muhitdan ishqoriy muhitlarga o'zgarishi mumkin.

Eritmadagi kislorod passivlash qobiliyatiga yoki qutbsizlantirish xossalari ko'ra korroziya tezligini kamaytirish yoki oshirish mumkin. Ko'p hollarda tuzli eritmalarda korrozion jarayon kislorodli qutbsizlanish bilan kuzatilganligi uchun tuzlar konsentratsiyasi oshishi bilan kislorod eruvchanligi kamayadi va korroziya jarayoni sekinlashadi.

Ko'pgina hollarda haroratning oshishi elektrokimyoviy korroziya tezligini o'stiradi. Kislorodli qutbsizlanish jarayonida haroratning o'sishi natijasida korroziya o'sishi yoki kamayishi mumkin. Eritmaning korrozion faolligiga va muhitning tarkibiga bog'liq ravishda metallarning elektrod potentsiallari qiymatlari o'zgarib turadi. Metall sirtining boshlang'ich davrdagi oksidli qatlamlari muhit bilan reaksiyaga

kirishish natijasida jadallashgan korroziya tezligi sodir boMadi. Asta- sekinlik bilan bu qiymat muvozanatlashadi.

10.6. Atmosfera korroziyasi

Atmosfera havosining namligiga ko'ra, unda sodir boMadigan korroziya jarayonlar, «boM», «nat» va «quruq» atmosfera korroziya- lariga boMinadi.

«HoM» atmosfera korroziyasiga metall yuzasida ko'zga ko'rinadigan namlik pardasi hosil boMgan paytdagi metalning korrozion yemirilishi kiradi. Metall yuzasida ko'zga ko'rinadigan namlik pardasi, havoning nisbiy namligi 100% atrofida boMganda va metalga to'g'ridan- to'g'ri suv ta'sir etganda (yomgMr, suv bilan yuvish) hosil boMadi,

«Nam» atmosfera korroziyasiga, metall yuzasida yupqa ko'zga ko'rinmaydigan namlik pardasi hosil boMgan paytdagi metallning korrozion yemirilishi kiradi. Bunday parda havoning nisbiy namligi 100% dan kichik boMganda, havo tarkibidagi namlikning metall yuzasiga kondensatsiyalanishida hosil boMadi. «Nam» va «hoM» atmosfera sharoitidagi metallarning korrozion yemirilishi elektrokimyoviy korroziya mexa- nizmi asosida sodir boMadi.

«Quruq» atmosfera korroziyasiga normal haroratda. metall yuzasida namlik pardasi hosil boMmagan paytdagi metallarning korrozion yemirilishi kiradi. Bu sharoitdagi metallning korrozion yemirilishi, kimyoviy korroziya mexanizmi asosida sodir boMadi.

Atmosfera korroziyasining tezligiga: havo tarkibidagi mexanik gazlar; qattiq zarrachalar havoning namligi va harorati katta ta'sir ko'rsatadi.

Tuz va gazlar metall yuzasidagi namlik pardasini elektr o'tkazuv- chanligini va korroziya mahsulotlarining namlanish xususiyatini oshiradi. Natijada, metall yuzasida hosil boMgan galvanik elementlaming anod va katod boMimlarida sodir boMadigan kimyoviy jarayonlar tezligi oshadi. Bulardan tashqari, atmosfera korroziyasi tezligiga atmosfera xarakteri va geografik faktorlar ham katta ta'sir ko'rsatadi. Yuqori ifloslangan sanoat korxonalarining atmosfera havosi korrozion aktiv, toza va quruq kontinental atmosfera havosi esa korrozion passiv hisoblanadi.

Quyida poMatning nisbiy atmosfera korroziyasining tezligiga atmos- tera xarakterining ta'siri keltirilgan (Xadson bo'yicha).

Quruq kontinental havo	1-9
Toza dengiz havosi.....	38
Industrial dengiz havosi	50
Industrial havo	65
Juda ifloslangan industrial havo	100

Keltirilgan ma'lumotlardan ko'rinib turibdiki, poMatning quruq (kontinental atmosfera havosidagi nisbiy korroziya tezligi 1-9 ga teng bo'lib, juda ifloslangan industrial atmosfera havosidagi nisbiy korroziya tezligi 100 ga teng, ya'ni o'rtacha 20-30 marta katta.

Boshqa sharoitlardagi kabi atmosfera muhitida ham, metallarning korroziyalanish tezligiga turlicha boMadi. Quyida shahar atmosfera sharoitida turli metallarning korroziyalanish tezligi keltirilgan (10 yillik tekshirish ma'lumotlariga ko'ra):

Metall	R	Al	Sn	Si	Ni	Zp	Ge
Korroziya tezligi	4	8	12	12	32	50	200 mm/yil

Metallarning korroziyalanish tezligiga atmosferaning harorati ham katta ta'sir ko'rsatadi. Haroratning ortishi metall yuzasidagi namlik pardasining qurishini sodir etadi va bu o'z navbatida, anod va katod jarayon lari ning sekinlashishiga (to'xtashishiga) olib keladi.

Qattiq jism suv bilan o'zaro ta'sirda boMganda, uning yuza (sirtqi) atomlari suv molekulasining elektr maydoni ta'sirida boMadi. Suv molekulasini o'Mchamlarining kichikligi, uni qattiq jismning kristall panjaralari ichiga kirib borishini sodir etadi. Kristall panjaralarining ichiga kirgan suv molekulari o'z ta'sirlarini ko'rsatadi. Bu ta'sirlar gidrotatsiya deb qabul qilingan. Gidrotatsiya jarayonida tashqi elektroni bilan kuchsiz bogMangan metall atomlarida buzilish (parchalanish) sodir boMadi. Natijada, o'zining tashqi (valentligi) elektronlari bilan kuchsiz bogMangan metall atomlari kristall panjaradan chiqib, suvga o'tadi. Shunday qilib, musbat zaryad tashuvchi ion - atom hosil boMadi. Metall yuzasida qolgan elektronlar manfiy zaryad tashuvchilar hisoblanadi.

Metall yuzasida, metall yuzasi va eritma qavati o'rtasida potentsiallar farqini ifodalovchi qo'sh elektr qavati hosil boMadi.

Potentsiallar farqi ma'lum ko'rsatkichga yetganda, ion atomlarining suyuqlikka o'tishi to'xtab, muvozanat vujudga keladi. Shu vaqtdagi potentsialning ko'rsatkichi, metallning muvozanatdagi potentsiali yoki metall elektrodining muvozanatdagi potentsiali deyiladi.

Muvozanatdagi potensialning ko'rsatkichi, metallarning turiga va **ularning** kristall panjarasi uzellaridagi yarim erkin elektronlar soniga bog'liq bo'ladi.

Agar metall o'zining normal tuzi eritmasiga tushirilsa, qo'sh elektr **qavatidagi** potenciallar farqi, o'sha metallning normal potensial **qiymatini** ifodalaydi.

Korroziyaga chidamli rangli metallar

Mis va uning qotishmalari. Mis yuqori elektr va issiqlik o'tkazuvchanligi, yaxshi korroziyabardoshligi kabi xossalarga ega.

Misning normal elektrod potentsiali: $Cu \leftrightarrow Cu'$ jarayon uchun +0,52V, $Su \leftrightarrow Cu^{2+}$ jarayon uchun +0,35V bo'lganligi uchun Cu_2^+ ionlarining hosil bo'lishi ehtimoli katta. Misning 3% li NaCl eritmasida doimiy potentsiali +0,05V, In. HCl eritmasida +0,15V.

Xona haroratida quruq Cl, Fe, Br va I misning korroziyasiga sezilarli ta'sir qilmaydi, namlik oshganda ularni salbiy ta'sirchanligi oshadi.

Oltinugurt va uning birikmalari hamda ammiak va uning birikmalari misni kuchli darajada yemiradi. Havoda va suvda mis chidamli hisoblanadi. Oksidlovchi muhitlarda ($HNO_3:H_2SO_4$) mis tezda korroziyaga uchraydi (rangi xiralashadi).

Mis kislorod bilan Cu_2O hosil qiladi, bu esa uning texnologik va korroziyon xossalari salbiy ta'sir qiladi.

Mis asosida muhim sanoat qotishmalari (latunlar, bronzalar va b. qotishmalar) olinadi. Tarkibida 15% Zn bo'lgan latun oltinsimon rangga ega, atmosfera korroziyasiga qarshi chidagani uchun oltin o'miga medal va badiiy buyumlar tayyorlash uchun ishlatiladi.

Latun tarkibiga 1,5% gacha qo'rg'oshin qo'shilgan qotishma dengiz suvida korroziyaga qarshi yaxshi chidaydi, shuning uchun dengiz (admiral) latuni ham deb ataladi.

Latun tarkibida ruxning 20-30% bo'lishi korroziyon darz ketishiga olib kelishi sababli uning tarkibiga kremniy (0,5%) va marganes (1%) qo'shiladi.

Misning qo'rg'oshin, aluminiy, kremniy, berilliy, kadmiy, xrom va boshqa elementlar bilan qotishmalari bronzalar deyiladi.

Bronzalar yuqori kimyoviy bardoshlikka ega. Bronzalar ichida kremniyli bronza quymalari eng yuqori korroziyabardoshlikka ega.

Aluminiy. Sanoatda ishlatilishi bo'yicha Fe dan keyin 2-o'rinda turadi. Aluminiyning normal elektrod potentsiali -1,67 V, termodinamik jihatidan faol hisoblanadi.

Passivlanish qobiliyati natijasida suvda, atmosfera sharoitlarida, neytral va kuchsiz kislotali eritmalarda chidamli. Aluminiy sirti passiv holatda Al_2O_3 yoki $Al_2O_3 \cdot H_2O$ dan iborat yupqa qatlam bilan qoplangan bo'ladi. Aluminiy gazli muhitlarda erish haroratigacha ($600^\circ C$) turg'un bo'ladi.

Aluminiy HCl, $HClO_4$, H_3PO_4 ishqorlar, ohak va betonlarda chidamsiz.

Aluminiy va uning qotishmalari (kimyoviy bo'yoqlar bilan) sanoatda keng qo'llaniladi.

Texnik aluminiy korroziyaga chidamli, payvandlanuvchan bo'lgan - ligi uchun har xil quvurlar, kabellar, eshiklar, idishlar, sut uchun sisternalar va b. yuklanishlar bo'lmagan konstruksiyalar tayyorlashda ishlatiladi.

Aluminiyning duralumin, silumin kabi quyma qotishmalari, granula va kukun ko'rinishidagi qotishmalari hozirgi paytda keng qo'llaniladi.

Magniy va uning qotishmalari. Magniy korroziyabardosh metall hisoblanadi. Uning turg'un potentsiali -2,37 V, 0,5 n HCl eritmasidagi stasionar potentsiali -1,45 V. Manfiy elektrokimyoviy potentsial bo'lmishiga qaramasdan passivlanish qobiliyati yuqori korroziyabardoshligini belgilaydi.

Magniy xromli va vodorod bariy kislotalar ishqorlarda, atmosfera va distillangan suvda chidamli, kuchlanishlar ta'sirida tezda darz yeydi.

Magniy kimyoviy faol bo'lganligi uchun havoda MgO oksid qatlamini hosil qiladi. Bu oksid qatlami himoyalash qobiliyatiga ega emas, shuning uchun sirti lak bo'yoq bilan surtiladi.

Magniy qotishmalari zichligi kam, yuqori solishtirma mustahkam - likka ega va tebranishlarni yaxshi so'ndiruvchanligi uchun aviatsiya va raketa texnikasida keng qo'llaniladi, tok manbalari uchun anodlar tayyorlanadi.

10.7. Gazli muhitdagi korroziya

Metall sirtida tashqi muhit ta'sirida kimyoviy reaksiyalar qonun - niyatlarini bo'yicha sodir bo'ladigan, metallarning quruq gazlar yoki tok o'tkazmaydigan suyuqliklar bilan o'zaro ta'siridagi yemirilish jarayon -

lari kimyoviy korroziya deyiladi. Kimyoviy korroziya jarayoni yuqori haroratda gazlar ta'sirida, tarkibida korroziyon faol elementlari bo'Mgan tok o'tkazmaydigan suyuqliklarda (masalan, tarkibida oltingugurt birikmalari bo'Mgan neft va uning mahsulotlarida) hamda «quruq» **atmosfera** sharoitida sodir bo'Madi. «Quruq» atmosfera sharoiti deganda, **metall** yuzasida nam qatlam hosil bo'Mmaydigan muhit tushuniladi.

Metallarning gazli muhitdagi korroziyasi yuqori haroratda gazlar (O₂) ta'sirida sodir bo'Mib, oksidlanish va qaytarilish jarayonlari metall bilan gazning o'zaro ta'sir chegarasida amalga oshadi. Tok o'tkazmaydigan suyuqliklarda esa, korroziya jarayonlari metall bilan suyuqliklar tarkibidagi korroziyon faol oltingugurt birikmalarining (H₂S) o'zaro ta'sirida sodir bo'Madi. Kimyoviy korroziyada metall sirti tarkibida kislorod bo'Mgan gazli muhitlarda oksidlanadi. Tashqi muhitlar quruq havo, quruq suv bugMari va toza kislorod bo'Mishi mumkin.

Gazli muhitdan metall sirtiga adsorbsiyalangan kislorod molekulasi, adsorbsiya natijasida ajralgan issiqlik ta'sirida atomlarga ajraladi va elektronlarning qayta taqsimlanishi bilan atomlar ionlar holatiga o'tadi. Metall sirtidagi atom oksidlanadi - elektronini yo'qotadi, kislorod atomi tiklanadi - elektronlarni qabul qiladi; ya'ni quyidagi jarayon sodir bo'Madi:



Ionlarning kimyoviy o'zaro ta'sirida sirtida kristall kimyoviy reaksiya mahsuloti hosil bo'Mishi bilan oksidlanish jarayoni tugaydi.

Reaksiya davomida hosil bo'Mayotgan metall oksidlari, metall yuzasida oksid parda ko'rinishida joylashib, keyingi sodir bo'Mayotgan reaksiya tezligiga ma'lum darajada ta'sir ko'rsatadi. Hosil bo'Mayotgan oksid pardaning tuzilishi g'ovak ko'rinishida bo'Msa, metallning keyingi yangi qatlamlarida oksidlanish jarayonlari sodir bo'Mib, uning korroziyon yemirilishini tezlashtiradi. Oksid parda tuzilishi zich (butun) ko'rinishda bo'Msa, metallning keyingi qatlamlarida sodir bo'Madigan oksidlanish jarayonlarini sekinlashtirib, uni passivlantiradi, ya'ni korroziyon yemirilishni sekinlashtiradi.

O'z-o'zidan oksidlanish ehtimoli sodir bo'Madigan kimyoviy reaksiya standart termodinamik potentsiali ishorasi o'zgarishi bilan aniqlanadi. $\Delta G < 0$ da oksidlanish ehtimoli kuzatiladi.

Oksidlanish tezligi sirtida hosil boʻluvchi oksidlarning himoyalash xossalari bogʻliq. Zich oksid qatlamlar yaxshi himoyalash xususiyatiga ega.

Metall oksidlari ionli turdagi bogʻlanishli oraliq fazalar boʻlib oksid panjarasida metall yoki kislorod ionlari koʻp boʻladi. Qatlamdagi nuqsonlarning boʻlishi uning himoyalash xossasini kamaytiradi. CuO va Cr₂O₃ nuqsonlarsiz boʻlgani uchun juda yaxshi himoyalash xossalari ega. Bu holda sirtida yupqa boʻlsada, zich oksid qatlami hosil boʻladi.

Oksidlanish tezligi dh/dx quyidagi tenglama bilan ifodalanadi.

$$dh/dx = (dh/dx) \cdot e^{-h/R1} \text{ yoki } K = A \cdot e^{-U_b/RT}$$

Bu tenglama Arrhenius tenglamasi deyiladi. Haroratning oʻzgarishi va oksidlanish sharoitlari oksid qatlam oʻsishiga va oksidlarining tarkibiy oʻzgarishlariga olib keladi.

Misni havoda $t = 200 \dots 400^\circ$ da oksidlaganda CuO, $t > 400^\circ$ C da esa nuqsonli kristall panjaralarga ega boʻlgan Cu₂O hosil boʻladi.

Temir oddiy atmosfera sharoitida Fe₂O₃ (gematit) bilan qoplangan boʻladi. Harorat $t < 570^\circ$ C da Fe₂O₃ va Fe₃O₄ (magnetit), $t > 570^\circ$ C da Fe₂O₃, Fe₃O₄ va FeO (vyustit) murakkab tarkibdagi oksidli qatlam hosil boʻladi.

Metallarning yuqori haroratlarda gazli muhitlarda korroziyaga qarshilik koʻrsatish qobiliyati «issiqbardoshlik» deyiladi. Metall issiqbardoshligi tashqi va ichki omillarga bogʻliq boʻladi. Metall kimyoviy tarkibi, strukturasi va sirtiga ishlov berish tozaligi ichki omillar boʻlsa, tashqi omillar harorat, gazli muhit tarkibi, muhitning harakat tezligi, oksidlovchi muhitning parsial bosimi kabilardir.

Gazli muhitlarda korroziyadan saqlanish uchun quyidagi asosiy himoya usullari mavjud:

- ishlatilishi sharoitiga qarab yuqori issiqbardosh poʻlat va qotishmalar qoʻllanishi;
- termodiffuzion, plazma va elektron-nur usullarida olinadigan himoya qoplamalari;
- ishchi muhitiga ingibitorlar kiritish;
- konstruktiv usullar - detal sirt haroratini pasaytirish, muhit harakat tezligini kamaytirish;
- texnologik usullarda termik va kimyoviy-termik ishlov berish;
- mikroiklim va himoyalovchi atmosfera hosil qilish.

Gaz - vodorod korroziyasi

Oddiy sharoitlarda (normal bosim va haroratda) vodorod temir va **uning** qotishmalari korrozion bardoshligiga ta'sir ko'rsatmaydi. Yuqori haroratda va bosimda po'lat sirtida vodorod diffuziyasi natijasida vodorod korroziyasi sodir bo'Madi. Vodorod poMat sirti bilan ta'sirlanishi natijasida undagi uglerod bilan birikadi:

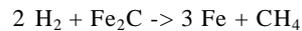

Metan CH_4 ning hamda vodorod diffuziyasi natijasida gidrid va qattiq eritmalarning hosil bo'Mishi poMat xossalarini keskin kamaytiradi. Korrozion jarayon oshishi bilan birgalikda mustahkamlik va plastik xossalar pasayadi. Ayniqsa bu hodisa $t > 250^\circ \text{C}$, $P > 5 \text{ MPa}$ sezilarli bo'Madi.

Vodorod korroziyasining tezligi bosim va haroratga bog'Miq bo'Mganligi uchun poMatlarning vodorodli muhitlarda qo'Mlash maqsadida uglerodsizlanish chuqurligi o'rganiladi. Cho'zuvchi kuchlanishlar ham vodorod korroziyasi tezligini oshiradi.

PoMatlarni kuchli karbid hosil qiluvchi elementlar: (Cr, V, Ti, Mo, Nb) bilan legirlash uglerodsizlanishga to'sqinlik qiladi va vodorod korroziyasiga qarshi bardoshlilikni oshiradi. Vodorodli muhitlarda poMat 20, 30XMA lar $t < 300^\circ \text{C}$ da, yuqori xromli poMatlar esa $t = 300^\circ - 600^\circ \text{C}$ oraliqlarda qo'Mlaniladi.

Misning mustahkamligiga vodorod ham sezilarli darajada ta'sir ko'rsatadi. Misni havoda qizdirganda uning sirtida Cu_2O hosil bo'Madi. Harorat 400°C dan oshganda vodorod qotishma ichiga kiradi va Su_2O bilan ta'sirlashadi:

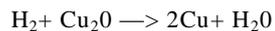

Suv bo'g'Mning hosil bo'Mishi natijasida donalar chegarasi bo'yicha korroziya yuzaga keladi, korrozion darzlar paydo bo'Madi. Xuddi shunday hodisa Ag ni $t > 500^\circ \text{C}$ da havoda va vodorodda qizdirilganda kuzatiladi.

GLASSARIY

Asfalt asosli neft - eskirgan tasniflardagi termin boʻlib, barcha neftlar quyidagilarga boʻlinadi: 1) A.a neftlar; 2) parafin asosli neftlar; 3) aralashma asosli neftlar. Asfalt asosli neftlarga tarkibida parafin kam boʻlgan, ogʻir smolali neftlarni, asosan naftenli - aromatik (xushboʻy) neftlarni kiritish mumkin.

Bosim gradiyenti - suyuqlikning harakat yoʻli uzunligi birligiga (m, km) nisbatan bosimning pasayishi.

Bosim depressiyasi - a) konni ishlab chiqarishda dinamik qatlam bosimini uning boshlangʻich bosimi (neft uyumini ishlatishdan oldin oʻrnatilgan qatlam bosimi) ga nisbatan pasayishi; b) ishlatilayotgan quduqlar uchun - dinamik qatlam bosimi bilan quduq tubidagi bosim orasidagi farq.

Vodorod sulfid (N₂S)(serovodorod) - suvda yaxshi eriydigan, hidli, rangsiz yonuvchi gaz. 11 vodorod sulfidning 0 °C va 0,1 MPa bosimdagi ogʻirligi 1,538 g. ga teng. Yonish issiqligi 2 MJ/m³. Juda zaharli. Havoda V.s 0,1% dan oshsa odamni zaharlaydi. Qaynash temperaturasi 60 °C. Havoda moʻtadil miqdori 0,01 mg/l. V.s 4,3 - 45,5% gacha yigʻilishi portlashi mumkin.

Vodorod sulfidli suvlar - tarkibida erigan vodorod sulfid miqdori 10 mg/l dan koʻp boʻlgan suvlar. Sulfidli suvlar choʻkindi jinslarda koʻp tarqalgan. Neft, suyuq va qattiq bitumlar, shuningdek, karbonat angidrid gazlari bilan uzviy bogʻliq.

Gaz bosim - gaz molekularining issiqlik taʼsirida kengayishidan hosil boʻlgan bosim. Odatda kgs/sm² yoki atm (1 atm =1,03 kgs/sm²) da ifodalanadi.

Gaz kondensati omili (kondensatli) - kondensat hajmi yoki ogʻirligini qatlamdagi gazning moʻtadil sharoitga keltirilgan hajmiga nisbati, yaʼni qatlam gazining gaz omili koʻrsatkichiga teskari boʻlgan miqdori.

Gazning ajralishi (desorbsiya gaz) - turli usullar (masalan, qizdirish, vakuum yordamida surish, siqib chiqarish va boshqa) yordamida gazli qattiq moddadan gazni qayta ajratib olish.

Gazlift - suyuqlikni u bilan aralashgan siqilgan gaz energiyasi yordamida yuqoriga chiqarib olish usuli, xususan siqilgan tabiiy gaz yordamida neft quduqlarini kompressor orqali ishlatish usuli.

Gazning solishtirma sarfi - kompressorni ishlatishda 1 m³ neftni yuqoriga koʻtarish uchun lift boshmogʻiga yuboriladigan gaz miqdori.

Gaz omili - har qanday qatlamdagi suyuqlik, gazlarni (yoki **jinslami**) gazzsizlanishi natijasida olingan gazzsimon va suyuq (yoki **qattiq**) fazalaming miqdoriy nisbati. Gaz omili It yoki $l m^1$ neftdan **ajralib** chiqayotgan tabiiy gaz miqdori ($m^3 da$) ga teng. Gaz omili tabiiy gaz hajmini gazzsizlangan nefti.

Gidratlar - har xil suv bilan birikmasi. Metall oksidi gidratlari ishqorli (masalan, $CaO + H_2O = Ca(OH)_2$): no metall elementlari oksidi gidratlari kislotali bo'lishi mumkin. •

Gidrodinainika - suyuqliklarning harakati qonunlarini o'rganadigan mexanika fani bo'limi.

Gidrodinamik bosim - (tiralish bosimi) - yer osti suvi oqimining harakatidan yuzaga keladigan bosim. Pyezometrik va tezkor bosimlaming yig'indisiga teng.

Gidrostatik bosim - suyuq jismning har qanday nuqtasida suyuqlik (suv yoki neft) dan bo'ladigan bosim. Hidrostatik bosim suyuqlikning ustunining balandligi birliklarida burgM qudugMda o'Mchanadi.

Differensial bosim - neft va gazzni qatlamdan burgMlash qudugM tomon siqib harakatlanuvchi bosim. Differensial bosim qiymati gidrodinamik va qatlam bosimlari farqiga teng.

Ideal gazlar - Boyle-Mariott va Gey-Lyussak qonuniga ozmi- ko'pmi bo'ysunadigan gazlar. Yuqorida qayd qilingan qonunga bo'ysunmaydigan gazlar haqiqiy gazlar deyiladi.

Kislorodli organik birikmalar - tarkibida kislorodning u yoki bu vazifani bajaruvchi guruhi (gidroksil- OH, karboksil -SOOH, karbonil - SO, metoksil -OSH₃ va b.) bo'Mgan geteroatomli organik birikmalar. Neftda kislorodli organik birikmalar miqdori 0,4 dan 30% gacha, o'rta hisobda 3%ni tashkil etadi. K.o.b.ning 90% i neft va bitumoidlarning asfalt - smolali qismida mujassamlashgan.

Kompressorli ishlatish - neft qudugMni ishlatish usullaridan biri.

Qatlam bosimining kuchi neftni yer yuziga chiqarishga yetmay qolganda neft chiqadigan quvur boshmogMga kompressorlardan siqilgan neft-gaz (gaz lift) yoki havo (erlift) haydaladi. Natijada quduq ichida yuzaga keladigan kengayish energiyasi hisobiga neft yuqoriga ko'Marila boshlaydi.

Konsentratsiya - (quyuqlanish, to'planish, boyish) murakkab tarkibli eritmani maMum bir fazasini qandaydir tarkibiy qismini tavsiflaydigan.

Kristallanish temperaturasi - moddani suyuq holatdan qattiq holatga o'tish temperaturasi. Sof moddalarning K.t. erish tempera- turasiga mos keladi.

Kritik bosim - kritik nuqtaga mos keluvchi bosim. Bir komponentli sistemada moddaning suyuq va gaz fazalari holatining muvozanati kritik bosimdan yuqori bo'lgan bosimda buziladi. Masalan, suvni kritik bosimi 218,3 atm.ga teng.

Mikron - mayda zarrachalarning chiziqli o'lchov birligi. Bir mikron 1/1000 mm. atom va molekulalarni o'Mchash uchun millimikron o'Mchov birligi ishlatiladi. Millimikron 1/1000 mikron yoki 1/1000 mm.

Millidarsi - jins o'tkazuvchanligining o'Mchov birligi, 0.001 darsiga teng.

Milya - uzunlik o'Mchovi. Geofizik milya 7420 m, dengiz milyasi 1852 m ga teng.

Mol - gramm-molekulalarning qisqartirilgan nomi. Texnikada asosan kilogramm - molekula (kilogramm) qo'Mlaniladi va u 1000 molga teng.

Neft - suyuq kaustobiolit, naftidlar qatorini birinchi vakili, yer osti va yer ustida siljish qobiliyatiga ega suyuqlik. Harakatchan suyuq neft mahsulotlari TOM ning katagenes zonasida qayta o'zgarishidan sodir bo'Madi. Neft kimyoviy jihatdan uglevodorodlarning murakkab aralashmasi va geteroatomli (asosan oltingugurtli, kislorodli va azotli) organik birikmalardan iborat. Neftni zichligi 0,73 dan 1,04 gacha (odatda 0,82-0,95). Qaynash temperaturasi 20-100 °C va undan yuqori. Qotish temperaturasi (+23) - (-60) °C, qovushqoqligi 0,012-0,55 snr/s.

Neft gazlilik belgilari - neft gazlilik belgilari bevosita va bilvosita xillarga bo'Minadi. Neft gazlilik belgilari bevosita neft va gazning yer yuziga chiqishi, tog' inshootlarida neft va gazlarning paydo bo'Mishlari, jinlarda bitumning, qatlam suvlarida gazzimon va suyuq uglevo- dorodlarning, gazlarda yuqori geologli ogMr uglevodorodlarning bo'Mishi kiradi.

Neftni indeksatsiyalash - tarkibidagi oltingugurt miqdoriga ko'ra neft ikki sinfga (kam oltingugurtli yoki oltingugurtli) aksiz smola chiqishiga ko'ra uch guruhga, parafin miqdoriga ko'ra bo'Minadi. Tarkibidagi benzin ogMrliigi, benzin oktan soni, kerosin oktan soni, moyli fraksiya zichligiga ko'ra indeksatsiyalanadi.

Neftning barqarorlashishi - neftni tashish va saqlashda xavfsizlikni oshirish va nobudgarchilikni kamaytirish maqsadida uni qizdirib, qisman vakuumlab erigan gazlar va tez bugManuvchan uglevodorodlarni

ajratib olish. CH_4 - C_4H_{10} alkanlar va qisman C_5H_{12} n-pentanlar ajraladi. Neftning barqarorlashishi bevosita neft olinayotgan konlarda bajariladi. N.b. da ajraladigan mahsulotlar 5% gacha yetadi.

Neftning kirishishi - neft yuqoriga koMarilayotganda gazzsizlanishi va haroratning pasayishi tufayli uning hajmini kamayishi. N.k. neftning qatlam tavsiflovchilaridan biri hisoblanadi. N.k. quyidagi ifoda bilan aniqlanadi: $V_k - V_{yu}/V_k = l-l/b$, bunda V_k va V_{yu} - neftni mos holda qatlamdagi va yer yuzasidagi hajmlari (hajm koeffitsiyenti); b - qatlam neftining hajm koeffitsiyenti.

Neftning fraksiyon tarkibi - neft va neft mahsulotlarini haydash (distillatsiya qilish)da ajratiladigan fraksiyalar nisbatini ifodalaydigan ko'rsatkich. Fraksiya miqdori va ularning qaynash temperaturasi chegaralari neftni haydash maqsadi va usullariga bog'liq. Standart usullardan tashqari N.f.t. laboratoriya sharoitida ham aniqlanadi, unda LAFS, SIATIM va boshqa asboblardan foydalaniladi.

Neft konlarini ishlashga tayyorlash - sanoat ahamiyatiga molik kon (uyum)larda bajariladigan geologik razvedka ishlarining oxirgi bosqichi.

Neft olishni jadallashtirish metodlari - qatlamni neft bera olishlik imkoniyatini oshirish metodlari: a) neftni dinamik siqib chiqarish (por- shinli samarani yuzaga keltirish); b) qatlam flyuidining fizik- kimyoviy xususiyatiga ta'sir etish; d) qatlamning fizik xususiyatlariga ta'sir etish.

Neft uyumlarining ishlash rejimlari - uyumda ishlayotgan quduqlar tomon suyuqlik va gaz oqimini harakatga keltiruvchi kuchlar rejimi. Neft uyumlarining ishlash rejimini to'rt: suv bosimli, gaz bosimli, gaz va gravitatsion tipi ajratiladi.

Neftli qatlamni yer ostida gazlantirish - zaxirasi kamayib borayotgan konlarda neft olishni ikkilamchi usuli. Bular quyidagilardan iborat: a) haydash quduqlari yordamida qatlamga havo kiritish orqali neft qatlamida yonuvchi o'choqlar hosil qilinadi. Bunda qatlamdagi neftni bir qismi yonadi, ko'p qismi esa yengil fraksiyalarga parchalanadi va ular qo'shni ishlatish quduqlari orqali tortib olinadi; b) haydash quduqlari tubida yonuvchi o'choqlar vujudga keltiriladi, yer yuzasida qizdirilgan havo qatlamga haydaladi.

Neftni qayta ishlash - neft tarkibidagi birikmalarni qaynash temperaturasiga qarab fraksiyalarga ajratish. Sanoatda neftni qayta ishlash orqali benzin, ligroin, kerosin, reaktiv va dizel yoqilg'ini, mazut va qozonxona yoqilg'ini olinadi. Ajralgan fraksiyalar va neftni qayta ishlashdagi qoldiqlardan bevosita foydalanish yoki neftni qayta ishlash

jarayonida krekning, piroliz, reforming olishda xomashyo sifatida ishlatish mumkin.

Neftning qatlamdagi tavsifi - neft qovushqoqligi, gaz bilan to'yinish bosimi va hajm koeffitsiyentlari dan iborat.

Neft quduqlariga kislotali ishlov berish - quduqdagi mustah- kamlovchi quvur suzgichi orqali yoki quvur tushirilmagan tubidagi karbonatli jinslarga kislotali ishlov berish qatlamning neft o'tkazuv- chanligini va shu bilan quduq samaradorligini oshirish. Neft quduqlariga kislotali ishlov berishda 10-15 % li xlorid kislotadan foydalaniladi. Neft quduqlariga kislotali ishlov berishda issiqlik va kislotali usullar qo'Mlaniladi. Kislolaning ta'sir etishini sekinlatish uchun unga organik ingibitorlar: furfurol, furfurol-spirt va shu kabilar qo'shiladi.

Neftning fraksion tarkibi - neft va neft mahsulotlarini haydash (distillatsiya qilish) da ajraladigan fraksiyalar nisbatini ifodalaydigan ko'rsatgich. Fraksiya miqdori va ularning qaynash temperaturasi chegaralari neftni haydash maqsadi va usullariga bog'Miq. N.f.t. laboratoriya sharoitida ham aniqlanadi, unda LAFS, SIATIM va boshqa asboblardan foydalaniladi.

Neft hosil bo'Mishi - bu muammo XVII asrdan boshlab to shu bugungacha to'Miq yechilmagan. Neft hosil bo'Mishi to'g'risida juda ko'p farazlar mavjud: ularni uchga: organik, noorganik va miksgenetik guruhlarga bo'Mish mumkin. Neftning organik yo'M bilan hosil bo'Mishi to'g'risidagi farazlarga ko'ra, neft biosferadagi tirik moddalarni qayta o'zgarishidan hosil bo'Mgan mahsulot hisoblanadi. Neftni noorganik yo'M bilan hosil bo'Mishi to'g'risidagi farazlarga ko'ra, yer mantiyasi yoki po'stidagi, fazodagi oddiy uglevodorod birikmalarining va dastlabki oddiy moddalarning - S, H₂, SO, SO₂, SH₄, H₂O va boshqa murakkab sintezidan neft hosil bo'Madi. Neft hosil bo'Mishining miksgenetik farazga ko'ra yerning chuqur qismidan kelayotgan yuqori temperaturali flyuidlar cho'kindi jinslardagi organik moddalar ta'siridan uglevodorodlar hosil bo'Madi.

Neft emulsiyasi - ikkita bir-birida erimaydigan suyuqliklardan iborat dispers sistema. Ulardan biri ikkinchisi bilan juda kichik (o'Mchami 0,1-0,01 mkm bo'Mgan) tomchi (globul) ko'rinishida aralashadi. Neft-gaz geologiyasida minerallashgan suvlardagi N.e. mayin (10 mkm dan kichik) bo'Mib, neft hosil qiluvchi jinslardan suyuq uglevodorodlarning birlamchi ko'chish shakli deb qarash lozim. Bundan tashqari, suvdagi N.e. va neftdagi suvlar neft qatlamiga suv bostirishda, ayniqsa, ishqorli suvlar haydalganda hosil bo'Madi.

Oktan soni - karbyurator yonilg'isi sifati (detanatsion turg'unligi)ning shartli o'Mchov birligi. O.s. son jihatidan (hajmi bo'yicha) 2, 2,4 foiz trimetilpentan (izooktan)ni geptan b-n aralashmasiga teng. Detonatsiya turg'unligi bo'yicha standart sharoitlarida sinalayotgan yoqilg'iga ekvivalentdir. Yuqori O.s.da kuchli tarmoqlangan alkanlar, alkenlar va arenlar bo'Madi.

Oltinugurt (S) - Mendileyev davriy jadvali VI guruhidagi kimyoviy element. Litosferada O ning o'rtacha miqdori 4,7 1 O² %, erish temperaturasi 112,85 °C. Tabiatda sariq, qo'ng'ir, qizildan qora ranggacha bo'Mgan turi ko'p. Oltinugurt organik moddalarning qayta o'zgarish jarayonida sulfat tiklovchi bakteriyalar ta'siridan hosil bo'Madi. Shuningdek, ayrim O.lar jinslardagi organik moddalarning qayta o'zgarishining katagenetik bosqichida ham hosil bo'Madi. Neftda O.ning o'rtacha miqdori qariyb 0,7% Rossiyada qabul qilingan texnologik tasnifnomaga ko'ra O. tarkibli neft uch sinfga bo'Minadi: 1-kam oltinugurtli; 2-oltinugurtli; 3-yuqori oltinugurtli. (O. miqdori kam oltinugurtlida 0,50 gacha; oltinugurtlida 0,51-2,0 va yuqori oltinugurtlida 2% dan ko'p).

Oltinugurtli organik birikmalar - molekulari tarkibida oltinugurt bo'Mgan geteroatomli organik birikmalar. Neftdagi oltinugurtning o'rtacha miqdori 0,7%. Ko'p oltinugurtli (2-7%) neftlarda O.o.b. 70-80% ga yetishi mumkin. Oltinugurtga boy bo'Mgan neft va gazlar Volga-Ural oblastida (erita karbon yotqiziqlarida), Qozog'Mston va O'zbekiston janubida, G'arbiy Sibirda ochilgan. Qashqadaryo viloyatining Muborak shahridagi Muborak gazni qayta ishlash zavodida tabiiy gaz tarkibidan oltinugurt ajratib olinadi.

Organik birikmalar - uglerodni boshqa elementlar bilan birikishi. Hamma aniqlangan O.b. soni 3 mln.dan ortiq. O.b.ning xilma-xil bo'Mishi uni hosil qiluvchi uglerod atomlarini boshqa elementlar atomlari bilan o'zaro bog'Manishidadir. O.b tirik moddalar va ularning qayta o'zgarish mahsulotlari - gumus, sapropel, slanets, neft va shu kabilaming asosini tashkil etadi.

Ortiqcha bosim - neft yoki gaz uyulishidagi qatlam bosimini qatlamdagi suv bosimidan ortiq bo'Mgan qismi.

Og'ir uglevorodlar - 1) gazlarda zichligi etan (ya'ni propan, butan va sh.k.) zichligidan yuqori bo'Mgan hamma uglevorodlar; 2) neftda - neftning yuqori haroratda qaynaydigan fraksiyalariga kiruvchi yuqori molekulari suyuq va qattiq uglevorodlar.

Parafin asosli neft-yengil, kam smolali, neftlarni, ko'proq metanli yoki metan-naftenliparafinga boy neftlarni kiritish mumkin.

Parafin - qattiq uglevodorodlar aralashmasi. Asosan metan qatoridan iborat. Parafin zichligi 0,865 -0,940 g/sm³, erish temperaturasi 35-65 °C. molekular massasi 300-450. Temperatura 40 °C dan oshganda parafin neftda butunlay eriydi, temperatura 40 °C dan pasayganda parafin mayda kristallangan holatga o'tadi. Agarda parafinning miqdori ko'paysa neft olish qiyinlashadi. Parafin hamma neftlarda uchraydi, ko'pincha uning miqdori 5% dan oshmaydi, tarkibida 20% gacha parafin bor neft ham bo'Madi. Parafinga boy neft 2000 metr chuqurlikda mezozoy yotqiziqilarida (Uzak, Suat, Jetiboy, Uzen neft konlari) ochilgan. Parafin miqdoriga ko'ra neft quyidagilarga bo'Minadi: kam parafinli (parafin 1,5% gacha), parafinli (1,5 dan 6% gacha), yuqori parafinli (6% dan yuqori).

Pardali suv (plenochnaya voda) - jins zarralarini juda yupqa (0,0001 sm) parda ko'rinishida o'rab va molekular tortish kuchlari ta'sirida jinsda ushlanib turgan suv. Bunday suv harakatlanish kobilyatiga ega, suv qalinroq pardalardan yuqaroq pardalar tomon harakatlanadi. OgMrlik kuchi pardali suv harakatiga ta'sir etmaydi. Temperaturaning ko'tarilishi bilan pardali suvning harakati tezlashadi.

Propan - C₃H₈ alkani. Rangsiz gaz. Qaynash temperaturasi 42,07 °C; zichligi 0,5005 (20 °C da); havoga nisbatan zichligi 1,522, havo bilan aralashganda portlash chegarasi: quyi chegara 2,1; yuqori chegara 9,5 hajm %. Propan suv bilan gidrat C₃H₈6H₂O hosil qiladi. Propan tabiiy gazlarda, neft olishda yoM-yoMakay chiqadigan gazlarda, shuningdek, ayrim sanoat gazlarida uchraydi. Gaz uyumlaridan chiqadigan gazlarda propan 0,5 %dan kam, neft va kondensat gazlarida 5% gacha. Bu gaz izopren kauchuklari va polipropilen olishda ishlatiladi. Propan tarkibida 2% va undan yuqori propan boMgan gazlardan olinadi.

Suvning fizik-kimyoviy xossalari - tabiiy suvlarning fizik- kimyoviy xossalari aniqlovchi parametrlar. Bularga vodorod ionlari konsentratsiyasi (pH) va oksidlanish-qaytarilish potentsiali (pH) kiradi.

Tabiiy neft gazlari - parafin qatoriga kiruvchi (C_n,H_{2n+2}) gazsimon uglevodorodlar aralashmasidan tarkib topgan gazlar. Azot, karbonat kislota, serovodorod va benzin bugMari aralashgan metan CH₄ (ba'zan 99%gacha), etan C₂H₆, propan C₃H₈, butan C₄H₁₀, gazlari kiradi.

Uglevodorod resurslari texnologiyaligi - uglevodorod zaxira- larini - Uglerod (S) - Mendeleyev davriy sistemasining 4 guruhidagi kimyoviy element. Elementar uglevodorod ikki xilda - olmoz va grafit

ko'rinishida uchraydi. Grafitni alohida shakli amorf U. hisoblanadi. Oddiy haroratda U. inert. Yuqori haroratda esa ko'pchilik elementlar bilan reaksiyaga kirishadi. U atomlarini o'zaro qo'shib organik birikmalarning U.li skeletini tashkil etuvchi turli chidamli zanjir va sikllarni hosil qilishi uning muhim xususiyatlaridan biri hisoblanadi.

Favorali armatura - favvorali burgMlash quduqlari og'ziga o'rnatiladigan asbob. Suyuqlik oqimi ko'tariladigan favvorali quvurlarni tortib turishni va favvorali quvurlar va ishlatish quvurlar ustuni orasidagi bo'shliqni berkitib qo'yishni ta'minlaydi. F.a.kuchli qarshi bosimni ushlab, hatto favvorali quduqni butunlay berkitib turishi lozim. F.a. uch asosiy qismdan iborat: 1) quvurlar ustuni boshchasi- F.a.ning pastki qismi; 2) quvur boshchasi -F.a.ning o'rtasida joylashgan; 3) favvora uskunasi - F.a.ning yuqori qismida joylashgan.

Favorali ishlatish - quduq yoki qatlamni ishlatish usuli. Bunday usulda quduqdan neft faqat qatlam energiyasi evaziga yoki sarflangan qatlam energiyasini tashqaridan toMdirish hisobiga oqib chiqadi.

Fosfatlar (fosforlar) - minerallar, fosfor kislotalarining (H_3PO_4) suvsiz va suvli tuzlari. Eng ko'p tarqalganlari - apatit, monatsit va ksenotim. Cho'kindi F. organik qoldiqlar, silliqlangan dumaloq donalar, yaxlit massalarda rolitlar ko'rinishida, shuningdek, chaqiq jinslar sementlarida va alohida qatlamlarda uchraydi.

Fraksiyalar (bo'lak, qism) - tog' jinslari yoki tabiiy flyuidlarni katta-kichikligi bir-biriga yaqin boMgan zarralarga boMib (fraksiyalab) olingan komponentlar (minerallar) guruhi. Har qaysi F.da o'ziga xos komponentlar (minerallar) boMadi. Yengil va ogMr F.ga boMinadi. Ular o'z navbatida magnitlilik xossasiga ko'ra elektrmagnit, noelektrmagnit va h.k. xillarga boMinadi.

Haqiqiy gazlar - ideal gaz holatining o'zgarishi bilan gazlarga taalluqli qonunlarning farqlanishi.

Qatlamning anomal yuqori bosimi - neft (gaz) uyumi bor qatlam ichidagi bosim. Uning qiymati ortiqcha bosimga (P_{ob}) uyum balandligi hisobidan kiritiladigan tuzatish hamda bosim oMchanadigan nuqtaning qatlamdagi gipsometrik balandligiga mos keluvchi gidrostatik bosim bilan aniqlanadi va undan ko'p boMadi.

Qatlamning anomal bosimi - neft, gaz yoki suvli qatlamlarning ma'lum nuqtasidagi bosim.

Qatlamning anomal past bosimi — neft va gaz uyumi bor qatlam ichidagi bosim, bunda uning qiymati ortiqcha bosim (P_{ob}) uyum balandligi hisobidan kiritiladigan tuzatish hamda bosim oMchangan

nuqtaning qatlamdagi gipsometrik balandligiga mos keluvchi gidrostatik bosim orqali aniqlanadi va undan kam boMadi.

Qatlamning dastlabki bosimi - qatlam ochilgan paytda, undan suyuqlik yoki gazni olish yoki ularni sizib chiqishidan oldin oMchangan qatlam bosimi (Pa).

Qatlam bosimi - neft uyumidagi suyuqlik va gaz bosimi. Qatlam bosimi tabiiy sharoitdagi qatlam energiyasining hajmini bildiradi. Uning qiymati neft konlarini ishlatish jarayonida aniqlanadi. BoshlangMch qatlam bosimi neft qatlamining qanchalik chuqurlikda yotishiga bogMiq va odatdagi gidrostatik bosimga yaqin. Qatlam energiyasi sarflanishiga ko'ra qatlam bosimi kamayadi. Qatlam bosimini saqlash uchun neft qatlamining atrofiga bosimli suvlar bilan ishlaydigan darajada suv haydaladi yoki neft qatlamining gaz qopqogMga dam berib gaz qalpogM tartibida ishlaydigan darajada gaz yuboriladi. Qatlam bosimi statik va dinamik turlarga boMinadi.

Qatlamning dinamik bosimi - ishlayotgan quduqlarning o'zaro ta'siridan uyumda qaror topgan bosim.

Qatlamni statik bosimi - uyumning dastlabki qatlam bosimi, ya'ni neft uyumining ishlash boshlangungacha boMgan bosimiga mos keladi.

Qotish temperaturasi - standart sharoitda sovutilgan neft va neft mahsulotlarining qovushqoqligi oshib amalda suyuqlik sifatida hara- katlana olmaydi. Neft tarkibida parafin ko'p boMishi uning K.t.ni oshiradi, smola ko'p boMishi esa uni kamaytiradi.

Quduq tubi bosimi - quduq tubiga qatlam flyuididan hosil boMadigan bosim.

Quduq og'zidagi bosim - quduq yuqori bosimli qatlamni kesib o'tganda yuzaga keladigan bosim kuchi quduqdagi suyuqlik ustuni bosimidan yuqori boMsa, quduq og'zida yuzaga keladigan bosim. Uning qiymati qatlam bosimi va loyli eritma ustuni ogMrligi bosimi farqi bilan aniqlanadi.

Quduqqa termik-kimyoviy ishlov berish - quduq tubida neft oqimini jadallashtirish usuli. Buning uchun reagentlar quduqqa haydaladi, ular jins g'ovaklari va yoriqlari ichiga kirib ekzotermik (kimyoviy reaksiya jarayonida o'zidan issiqlik chiqaradigan) reaksiyaga kirishadi.

Shtuser - o'rtasi parmalangan, teshik diametri 2-30 mm li poMat vtulka. Favvorali burgMlash qudugMning ishlashini tartibga solib turadi. Sh. Favvora armaturasining irgMtma chizigMga surma zulfidan keyin yoki suyuqlik ko'tariladigan quvurlar boshmogMga o'matiladi. Quduq

tubi yoki chuqurlik shtuserlari ajratiladi. Quduq tubiga oʻrnatiladigan shtuser favvora qudugʻini ishlash muddatini hisobga olib, favvorani sekinlatish-yumshatishga moʻljallanadi.

Elevator (burgʻilashda) - burgʻilash qudugʻiga tushirilayotgan mustahkamlovchi va b. quvurlar birikmasini tutib turuvchi moslama. elevator maxsus qulf yordamida yopiladi va elevator yopilganda uning ikki chekka qismlarini birlashtirib turadi. E. har xil oʻlchamda boʻlib, yuk koʻtarish qobiliyati ham turlicha boʻladi, asosan quvurlar ogʻirligiga va oʻlchamiga mos keladi.

Etan - metanning gomologik qatoridagi alkan C_2H_6 . Rangsiz gaz; T_{kay} - 88,63 °C. Havo bilan aralashmasining portlash chegarasi 3,22- 12,45 %. E.ning suvda eruvchanligi boshqa gazsimon alkanlarga nisbatan yuqori (20 °C dan 100 ml suvda 4,7 ml), e.ning gaz uyumlari gazlaridagi miqdori odatda 0,5 %dan kam, neftdagi yomdosh gazlarda 30% gacha. Zichligi 1,049 (havoga nisbatan); bosim 760 mm simob ustuniga teng boʻlganda 1 l etan. ogʻirligi 1,3562 g ga teng.

FOYDALANILGAN ADABIYOTLAR

1. Akramov B.Sh., Umedov Sh.X. «Neft qazib olish bo'yicha ma'lumotnoma», -Toshkent: «Fan va texnologiya», 2010, 368 b.
2. Akramov B.Sh., Sidiqxo'jaev R.K. «Neft va gaz ishi asoslari», -Toshkent: TDTU,2003, 203 b.
3. Akramov B.Sh., Haitov O.G. Neft va gaz mahsulotlarini yig'ish va tayyorlash. Darslik. - T.: «Ilm-Ziyo»,2003.
4. Алькушин А.И., «Эксплуатация нефтяных и газовых скважин», - Москва: Недра, 1989, 360 с.
5. Амиров А.Д., Овнатанов С.Т., Яшин А.С. «Капитальный ремонт нефтяных и газовых скважин», -Москва: Недра, 1975 г. 344 с.
6. Анализ состояния разработки нефтегазоконденсатного месторождения Крук и выдача рекомендаций по стабилизации добычи нефти: Отчет о НИР / ОАО «УЗЛИТИНЕФТГАЗ»; Ответственный исполнитель Шахназаров Г. А. - Ташкент, 2009.
7. Антонова Э.О., Крилов Г.В., Прохоров А.Д., Степанов О.А. «Основы нефтегазового дела», Учебник для вузов, -Москва: ООО «Недра-Бизнесцентр», 2003, 307 с.
8. Басниев К.С., Кочина В.М., Максимов В.М. «Подземная гидромеханика», Москва, Недра - 1998 г.
9. Бекиров Т.М. Промысловая и заводская обработка природных и нефтяных газов. М.: Недра, 1980.-193 с.
10. Бобрицкий Н.В. Основы нефтяной и газовой промышленности. - М.: Недра, 1988.
11. Бунчук В.А. «Транспорт и хранение нефти, нефтепродуктов и газа» -Москва: «Недра», 1977, 366 с.
12. Возможности доработки нижних этажей газоносности с оптимальным использованием наземных объектов хранения природного газа месторождения Газли / Назаров У.С, Эшмуратов Б.Б, Назаров А.У, Махмудов Ф.М. и др. -Ташкент: «Нефть ва газ» 31-34 с.
13. Гауф В.А. «Разработка технологий реконструкции молодебитных скважин сооружением боковых стволов». Автореферат. -Тюмень, 2004 г.
14. Галеев В.Б., Карпачев М.З., Харламенко В.И. Магистральный нефтепродуктопроводы, -М.: Недра, 1988, 296 с.

15. Гиматудинов Ш.К., Дунюкин И.И. и др. Разработка и эксплуатации нефтяных, газовых и газоконденсатных месторождений, - Москва, «Недра», 1988, 322 с.
16. Гриценко А.И. Физические методы переработки и использования газа. Учеб. пособие, -М.: Недра, 1981.
17. Дизенко Е.И., Новоселов Г.Ф. и др. Противокоррозионная защита трубопроводов и «резервуаров» -М.: Недра, 1978.
18. Закиров С.Н. «Теория и проектирование разработки газовых и газоконденсатных месторождений». -Москва: Недра, 1989, 334 с.
19. Земенков Ю.Д, Маркова Л.М, Прохоров А.Д, Дудин С.М. «Сбор и подготовка нефти и газа», Учебник для вузов, -Москва: Издательский центр «Академия», 2009, 160 с.
20. Желтов Ю.Т. «Разработка нефтяных месторождений». -Москва: Недра, 1998.
21. Ибрагимов И.Т., Мищенко И.Т., Челоянс Д.К. Интенсификация добычи нефти. -Москва: «Наука», 2000, 230 с.
22. Ишмурзин А.А., Храмов Р.А. «Процессы и оборудование системы сбора и подготовки нефти, газа и воды». Учебное пособие, -Уфа: Изд-во. УГТНУ, 2003, 145с.
23. Зиневич А.М. и др. «Защита трубопроводов и резервуаров от коррозии» -М.: Недра, 1975, 237 с.
24. Коротаяев Ю.П., Закиров С.Н., «Теория и проектирование разработки газовых и газоконденсатных месторождений». -Москва: Недра, 1981, 294 с.
25. Коршак А.А., Шаммазов А.М. Основы нефтегазового дела. Учебник для вузов, 3-е изд. -Уфа: ООО «Дизайн Полиграф Сервис», 2005, 524 с.
26. Крец В.Г., Шадрина А.В. «Основы нефтегазового дела», -Томск: Изд-во Томского политехнического университета, 2010, 182 с.
27. Крец В.Г., Лене Г.В. Основы нефтегазодобычи// Учебное пособие., Под. Ред. канд.геол.-минер. Наук Г.М.Волошука. - Томск: «Изд-во Том. ун-та, 2003, 230 с.
28. Кудинов В.И. «Основы нефтегазопромыслового дела» - Москва - Ижевск: Институт компьютерных исследований; Удмурдский госуниверситет, 2005. 720 с.
29. Левченко Д.Н., Бергштейн Н.В., Николаева Н.М. Технология обессоливания нефтей на нефтеперерабатывающих предприятиях.-М.: Химия, 1985, 167 с.

30. Лутошкин Г.С. «Сбор и подготовка нефти, газа и воды». - Москва: Недра, 1985.
31. Лутошкин Г.С. «Сборник задач по сбору и подготовки нефти, газа и воды на промыслах, -Москва: Недра, 1985.
32. Korovina L.V, Agzamov Sh.K. Ashyolarning kimyoviy qarshiligi va korroziyadan ximoyasi. O'quv qo'llanma. ToshDTU, 2004 y, 98 b.
33. Коррозия и защита химической аппаратуры. Азотная промышленность. Справочник.-Л.: Химия, 1972.
34. Коррозия и защита химической аппаратуры. Азотная промышленность. Справочник.-Л.: Химия, 1972.
35. Климова Г.Н., Литвак В.В., Яворский М.И. Перспективы энергетического использования попутного нефтяного газа. //Промышленная энергетика, 2002, №8. с. 2-4.
36. Кисленко Н.Н. «Новые этапы развития газоперерабатывающей под отрасли» Журнал «Газовая промышленность» №7 2000 г., с. 44-46.
37. Методы извлечения остаточной нефти. //Сургучев М.Л., Горбунов А.Т., Забродин Д.П., и др., -Москва: Недра, 1991, 347 с.
38. Мелик В.С, Пашаев, Халимов Э.М., Серегина В.Н. Аномально высокие пластовые давления на нефтяных и газовых месторождениях.- Москва: Недра, 1983, 181 с.
39. Мищенко И.Т. Скважинная добыча нефти: Учебное пособие для вузов. -Москва: Издательство «Нефть и газ» РГУ нефти и газа им. И.М. Губкина, 2003, 816 с.
40. Мищенко И.Т., Сахаров В.А., Горн В.Г., Богомольный Г.И. Сборник задач по технологии и технике нефтедобычи. —Москва: Недра, 1984, 264 с.
41. Молчанов Г.В., Молчанов А.Г. «Машины и оборудование для добычи нефти и газа». Учебник для вузов -Москва: Недра, 1984, 464 с.
42. Ненахов В. «Практическое применение положений Киотского протокола в повышении нефтеотдачи месторождений Западной Сибири». Журнал «Газовый бизнес». 2007 г., с. 66-67.
43. Нефтегазопромысловые оборудование / Под. Общей редакцией В.Н. Ивановского, Учебник для вузов. -Москва: «ЦентрЛитНефтьГаз», 2006, 720 с.
44. Покрепин Б.В., «Разработка нефтяных и газовых месторождений», Учебное пособие, -Москва: Недра, 2009, 156с.

45. Раневский Б.С. «Сжиженные углеводородные газы». -Москва: Изд-во «Нефть и газ», 2009, 640 с.
46. Рябцев Н.И., Природные и искусственный газ. -М.: Изд-во литературы по строительству, 1987, 326 с.
47. Сафиева Р.З. Химия нефти и газа. М.: РГУ нефти и газа им. И.М. Губкина, 2004.
48. Сборник задач по разработке нефтяных месторождений: Учебное пособие для вузов //Желтов Ю.П., Стрижов И.Н., Золотухин А.Б., Зайцев В.М., -Москва: Недра, 1985, 296 с.
49. Середа Н.Г., Муравьев В.М. «Основы нефтяного и газового дела».-Москва: Недра, 1980.
50. Сургучев М.Л., «Вторичные и третичные методы увеличения нефтеотдачи пластов». -Москва: Недра, 1985, 308 с.
51. Сучков Б.М. «Повышение производительности молодебитных скважин»-Ижевск: Удмурт НИПИ нефть, 1999.
52. Степанов О.А., Крылов Г.В. Хранение и распределение газа. - М.: Недра, 1994.
53. Щуров В.И. «Технология и техника добычи нефти». -Москва: Недра, 1983, 498 с.
54. Смирнов А.С. Сбор и подготовка газа на промыслах. -М.: Недра, 1981.
55. Химия нефти и газа. Под редакцией член корр. РАО В.А.Проскурякова. -Санкт-Петербург: Химия, Санкт - Петербургское отделение, 1995.
56. Yuldashev T.R., Eshkabilov X.Q. «Neft va gaz konlari mashin va mexanizmlari», O'quv qo'llanma, Qarshi, «Nasaf» -2013. 426 bet.
57. Neft va gaz geologiyasi, Ruscha-o'zbekcha izohli lug'at/A.A. Abidovning umumiy tahriri ostida, Toshkent,O'zbekiston milliy ensiklopediyasi»-2000. 528 bet.
58. «Справочное руководство по проектированию разработки и эксплуатации нефтяных месторождений». Под редакцией Ш.К.Гиматудинова, —Москва: Альянс, 2007, 455 с.
59. «Ruscha-o'zbekcha politexnika atamalari lug'ati». Toshkent, «Fan» - 1995. 357 bet.
60. Чириков К.Ю. « Использование сжиженного природного газа на транспорте». ЦИНТИХИМНЕФТЕМАШ, —Москва, 1987, 48 с.

MUNDARIJA

KIRISH	3
---------------------	----------

I bob. NEFT VA GAZNING FIZIK-KIMYOVIY XOSSALARI

1.1. Neftning o'rnini va dunyo bo'yicha qazib olish ko'rsatgichlari	4
1.2. O'zbekistonda neft va gaz sanoatining rivojlanish tarixi.....	9
1.3. Suyuq uglevodorodlarni va tabiiy gaz qazib olish holati	14
1.4. Xalq xo'jaligida neft va gazdan foydalanish.....	14
1.5. Uglevodorod xomashyosini tayyorlash xususiyatlari	15
1.6. Neftning kimyoviy xossalari	17
1.7. Qatlam va yer usti sharoitida neftning fizik xossalari	18
1.8. Tabiiy gazni qatlam va yer usti sharoitlaridagi tarkibi hamda fizik xossalari	20

II bob. NEFT VA NEFT MAHSULOTLARINI YIG'ISH VA TAYYORLASH

2.1. Neftni yig'ish va tayyorlash zarurati	23
2.2. Tovar neftning sifatiga qo'yilgan talablar	27
2.3. Neftni yig'ish, tashish va tayyorlash tizimi	29
2.4. Konlarda neftni, gazni va suvni tayyorlashni texnologik jarayonlari	36
2.5. O'zbekiston Respublikasidagi neft konlari mahsulotlarining klassifikatsiyasi	41
2.6. O'zbekistondagi konlarda qo'llaniladigan NTQsining prinsipial sxemasi	42
2.7. Neftni tayyorlash qurilmasini loyihalashtirish asoslari	52
2.8. Gazni tayyorlash qurilmasi	59
2.9. Kondagi yig'ish quvuri uzatgichlarini hisoblash uchun umumiy ma'lumotlar.....	69

III bob. NEFTNI BARQARORLASHTIRISH USULLARI, SIFATI VA HAJMINI SAQLASH

3.1. Neftgazkondensat konida yomdosh gazlarni tayyorlash qurilmasining texnologik sxemasi	65
---	----

3.2.	Yengil uglevodorodlarni utilizatsiya qilishning zarurligi...	69
3.3.	Past bosimli neft-gazli konlarda mash'ala yoMdoshtan gazlardan foydalanish	70
3.4.	YoMdoshtan neft-gazlarni utilizatsiya qilish yoMi orqali suyuq uglevodorodlarni ishlab chiqarish	75
3.5.	Gazsimon fraksiyalarni kondensatsiyasi	83
3.6.	Parafin yotqiziqchiligi va ular bilan kurashish usullari quduq tubida qatlam suvlarining to'planishi	85
3.7.	Neft rezervuarlari	87
3.8.	Uglevodorodlarni bugManishga yo'qotilishini kamaytirish yoMlari	89

IV bob. NEFTNI AJRATISH TEXNOLOGIYASI

4.1.	Neft ajratgichning ishlatish prinsipi	93
4.2.	Neftni oMchash-ajratish qurilmasi	95
4.3.	Neftdan gazni optimal ajratish pog'onalarining sonini tanlash .	97
4.4.	Neft emulsiyalari	99
4.5.	Emulsiyalarni hosil boMishi va ularni tasniflari	100
4.6.	Neftli emulsiyani fizik - kimyoviy xossalari	101
4.7.	Neftni barqarorlashtirish	104
4.8.	Neftli emulsiyalarni deemulsiyalash (parchalash)	109
4.9.	Neft, gaz va suvni yigMish va tayyorlashning yuqori bosimli germetiklangan va avtomatlashtirilgan tizimlari	111

V bob. NEFT, NEFT MAHSULOTLARINI VA GAZNI TASHISH

5.1.	Neft va neft mahsulotlarini tashish	119
5.2.	Neft mahsulotlarini quvur uzatmalar orqali tashish	122
5.3.	Neft va neft mahsulotlarining rezervuarlari va klassifi- katsiyasi	131
5.4.	PoMat rezervuarlar	132
5.5.	Pontonli, tomchi ko'rinishidagi va yopiq rezervuarlar	133
5.6.	Sharsimon rezervuarlar	135
5.7.	Tik silindrsimon rezervuarlar	136

VI bob. TABIIY GAZNI TAYYORLASH TEXNOLOGIYASI

6.1.	Tayyorlashning asosiy texnologik jarayonlari	140
------	--	-----

6.2. Quritishning absorbsiya usuli va uglevodorod gazlarini benzinsizlashtirish texnologiyasi.....	141
6.3. Uglevodorod gazlarini absorbsiya usulida benzinsizlashtirish texnologiyasi	148
6.4. Absorbsiya qurilmasining apparatlari va ularning hisobi	150
6.5. Gaz separatorlarining ishlash prinsipi	153
6.6. Past haroratli ajratish qurilmasi.....	155

VII bob. KONLARDAN GAZNI, GAZ KONDENSATINI VA SUYULTIRILGAN UGLEVODORODLARNI YIG'ISH, TASHISH VA TAYYORLASH

7.1. Gaz va gaz kondensatni tayyorlash zarurati	157
7.2. Gaz va gaz kondensatni yig'Msh va tayyorlash	162
7.3. Gazdan suyuqliklarni ajratish jihozlari	170
7.4. Gaz va gaz kondensati qazib chiqarishda ishlatilayotgan gaz konlari haqida maMumot	178
7.5. «Muborakneftgaz» UShKga qarashli konlar haqida maMumot	185
7.6. Tabiiy gazni oltingugurtli birikmalar va karbonat angidrid gazidan tozalash.....	191

VIII bob. SUYULTIRILGAN NEFT VA GAZLARNI TASHISH VA UZATISH

8.1. Suyultirilgan neft gazlarini maxsus vagonlarda va sisternalarda tashish.....	195
8.2. Suyultirilgan propan-butanni yopiq vagonlarda tashish.....	200
8.3. Suyultirilgan tabiiy gazlarni temir yoMlarda vagonlarda - sisternalarda tashish.....	201
8.4. Suyultirilgan neft gazlarini avtosisternalarda tashish	202
8.5. Suyultirilgan tabiiy gazlarni avtosisternalarda tashish	208
8.6. Suyultirilgan neft gazlarini quvur uzatma orqali tashish	209
8.7. Suyultirilgan tabiiy gazni quvur uzatmalar orqali tashish....	213

IX bob. TOVAR GAZNI SAQLASH, TAQSIMLASH VA ISTE'MOLCHILARGA YETKAZISH

9.1. Gazga boMgan talabning nomutanosibli va nomutanosiblikni toMdirish usullari	217
--	-----

9.2. Gazni gazgolderlarda saqlash.....	218
9.3. Yer osti gaz omoborlari va gazni yer ostida saqlashdan maqsad	222
9.4. Gazni taqsimlash tarmoqlari	224
9.5. Suyultirilgan uglevodorod gazlarni (SUVG) saqlash.....	229
9.6. Suyultirilgan gazlarni yer usti poMat va temir-betonli rezervuarlarda past haroratda saqlash.....	234
9.7. Tosh tuzli yer osti sig'implarini yuvish usullari va sxemalari	246

**X bob. KORROZIYA JARAYONINING UMUMIY
ASOSLARI**

10.1. Korrozion jarayonlar to'g'risida umumiy tushunchalar	251
10.2. Korroziya jarayonining tasnifi va korrozion yemirilishning ko'rinishlari	252
10.3. Korroziyaga qarshi himoya usullari	257
10.4. Elektrokimyoviy korroziya ko'rinishlari	265
10.5. Tashqi muhitning korroziyaga ta'siri	268
10.6. Atmosfera korroziyasi	271
10.7. Gazli muhitdagi korroziya	274
Foydalanilgan adabiyotlar	288

СОДЕРЖАНИЕ

Введение	3
ГЛАВА 1. ФИЗИЧЕСКИЕ И ХИМИЧЕСКИЕ СВОЙСТВА НЕФТИ И ГАЗА	
1.1. Место нефти и основные показатели добычи в мире..	4
1.2. История развития промышленности нефти и газа в Узбекистане	9
1.3. Расположения залежи нефти и газа в Узбекистане	14
1.4. Использование нефти и газа в народном хозяйстве....	14
1.5. Особенности подготовки углеводородного газа	15
1.6. Химический состав нефти	17
1.7. Физические свойства нефти в пластовых и поверхностных условиях	18
1.8. Состав и физические свойства природных газов в пластовых и поверхностных условиях.....	20
ГЛАВА 2. СБОР И ПОДГОТОВКА НЕФТИ И НЕФТЕПРОДУКТОВ	
2.1. Особенности подготовки нефти и их сырья	23
2.2. Требования к качеству товарной нефти	27
2.3. Системы сбора, транспорта и подготовки нефти	29
2.4. Технологические процессы подготовки нефти, газа и воды на промыслах	36
2.5. Классификация продуктов нефтяных месторождений в Республике Узбекистан	41
2.6. Применяемые принципиальные схемы УПН в месторождениях Узбекистана	42
2.7. Основы проектирования установки, подготовки нефти	52
2.8. Установка подготовки газа	59
2.9. Общие данные сборных трубопроводов и их расчет в промыслах	62
ГЛАВА 3. СПОСОБЫ СТАБИЛИЗАЦИИ, ХРАНЕНИЯ И КАЧЕСТВА НЕФТИ	
3.1. Технологические схемы установки подготовки попутного газа в нефтегазоконденсатных месторождений....	65
3.2. Необходимость утилизации легких углеводородов	69

3.3.	Использование низконапорных и факельных попутных газов	70
3.4.	Производство жидких углеводородов путем утилизации попутных нефтяных газов	75
3.5.	Фракционированная конденсация газообразных фракций	83
3.6.	Отложения парафинов и методы борьбы с ними	85
3.7.	Нефтяные резервуары	87
3.8.	Пути сокращения потерь углеводородов от испарения	89

ГЛАВА 4. ТЕХНОЛОГИЯ СЕПАРАЦИИ НЕФТИ

4.1.	Принципы работы нефтяного сепаратора	93
4.2.	Замерно-сепарационные установки нефти	95
4.3.	Выбор оптимального числа ступеней сепарации газа с нефти	97
4.4.	Нефтяные эмульсии	99
4.5.	Образование эмульсий и их классификация	100
4.6.	Физико-химические свойства нефтяных эмульсий	101
4.7.	Стабилизация нефти	104
4.8.	Деэмульгирование нефтяных эмульсий	109
4.9.	Высоконапорные, герметизированные и автоматизированные системы сбора и подготовки нефти, газа и воды	

И»

ГЛАВА 5. ТРАНСПОРТИРОВКИ НЕФТИ, НЕФТЕПРОДУКТОВ И ГАЗА

5.1.	Транспортировки нефти и нефтепродуктов	119
5.2.	Трубопроводный транспорт нефти и нефтепродуктов	122
5.3.	Резервуары для хранения нефти и нефтепродуктов и их классификация	131
5.4.	Стальные резервуары	132
5.5.	Понтонные, каплевидные и закрытые резервуары	133
5.6.	Сферические резервуары	135
5.7.	Вертикальные цилиндрические резервуары	136

ГЛАВА 6. ТЕХНОЛОГИЯ ПОДГОТОВКА ПРИРОДНОГО ГАЗА

- 6.1. Основные технологические процессы подготовки 140
- 6.2. Абсорбционный способ осушки и отбензинивания углеводородных газов 141
- 6.3. Абсорбционный способ отбензинивания углеводородных газов 148
- 6.4. Аппараты абсорбционных установок и их расчет 150
- 6.5. Принцип работы сепараторов газа 153
- 6.6. Установки низкотемпературной сепарации 155

ГЛАВА 7. СБОР, ТРАНСПОРТИРОВКА И ПОДГОТОВКА ГАЗА, ГАЗОКОНДЕНСАТА И СЖИЖЕННЫХ УГЛЕВОДОРОДОВ В ПРОМЫСЛАХ

- 7.1. Особенности подготовки газа и газоконденсата 157
- 7.2. Сбор и подготовка газа и газоконденсата 162
- 7.3. Оборудование для отделения газа от жидкости 170
- 7.4. Общие сведения эксплуатации газовых месторождений и добычи газа и газоконденсата 178
- 7.5. Общие сведения о месторождениях УДП «Мубарек- нефтегаз» 185
- 7.6. Очистка природного газа от сероводорода и карбонат ангидрита 191

ГЛАВА 8. ТРАНСПОРТИРОВКИ СЖИЖЕННЫХ НЕФТЯНЫХ ГАЗОВ

- 8.1. Перевозка сжиженных нефтяных газов специальных вагонах и цистернах 195
- 8.2. Перевозка сжиженного пропана-бутана в крытых вагонах 200
- 8.3. Перевозка сжиженного природного газа в железнодорожных вагонах-цистернах 201
- 8.4. Перевозка сжиженных нефтяных газов в автоцистернах 202
- 8.5. Перевозка сжиженного природного газа в автоцистернах 208
- 8.6. Транспортировка сжиженного нефтяного газа по трубопроводам 209
- 8.7. Транспортировка сжиженного природного газа по трубопроводам 213

ГЛАВА 9. ХРАНЕНИЕ И РАСПРЕДЕЛЕНИЕ ГАЗА

9.1. Неравномерность и равномерность газопотребления и методы ее компенсации	217
9.2. Хранение газа в газгольдерах	218
9.3. Общие понятия составной части газгольдера	222
9.4. Газораспределительные сети	224
9.5. Хранение сжиженных углеводородных газов	229
9.6. Низкотемпературное хранение сжиженных газов в наземных стальных и железобетонных резервуарах	234
9.7. Эксплуатация подземных хранилищ в отложениях каменной соли	246

ГЛАВА 10. ОБЩИЕ ОСНОВАНИЯ КОРРОЗИОННЫХ ПРОЦЕССОВ

10.1. Общие понятия о коррозионных процесса	251
10.2. Классификация коррозионных процессах и виды коррозионных растворов	252
10.3. Противокоррозионные способы	257
10.4. Вид электрохимических коррозий	265
10.5. Влияние наружных сред на коррозии	268

CONTENTS

INTRODUCTION	3
CHAPTER I. PHYSICAL AND CHEMICAL PROPERTIES OF IGAZ OIL	
1.1. Place of oil and the main indicators of production in the world	4
1.2. History development of the industry of oil and gas in Uzbekistan	9
1.3. Arrangements of a deposit of oil and gas in Uzbekistan....	14
1.4. Use of oil and gas in national economy	14
1.5. Features of preparation of hydrocarbonic gas	15
1.6. Chemical composition of oil	17
1.7. Physical properties of oil in sheeted and superficial conditions	18
1.8. Structure and physical properties of natural gases in sheeted and superficial conditions	20
CHAPTER II. COLLECTING AND PREPARATION OF OIL AND OIL PRODUCTS	
2.1. Features of preparation of oil and their raw materials	23
2.2. Requirements to quality of commodity oil.....	27
2.3. Systems of collecting, transport and preparation of oil....	29
2.4. Technological processes of preparation of oil, gas and water on crafts	36
2.5. Classifications products of oil fields in the Republic of Uzbekistan	41
2.6. The applied schematic diagrams of UPN in fields of Uzbekistan	42
2.7. Oil preparation installation design bases	52
2.8. Gas preparation installations	59
2.9. The general data of combined pipelines and their calculation in crafts	62

**CHAPTER III. WAYS OF STABILIZATION, STORAGE AND
QUALITY OF OIL**

3.1.	Technological schemes of installation of preparation of associated gas in oil-gas condensate fields	65
3.2.	Need of utilization of light hydrocarbons	69
3.3.	Use of low pressure and torch associated gases	70
3.4.	Production of liquid hydrocarbons by utilization of associated oil gases	75
3.5.	The fractioned condensation of gaseous fractions	83
3.6.	Deposits of paraffin and methods of fight against them	85
3.7.	Oil tanks	87
3.8.	Ways of reduction of losses of hydrocarbons from evaporation	89

CHAPTER IV. TECHNOLOGY OF SEPARATION OF OIL

4.1.	Principles of work of an oil separator.....	93
4.2.	Oil Zamerno-separation plants	95
4.3.	Choice of optimum number of steps of separation of gas from oil *	97
4.4.	Oil emulsions	99
4.5.	Formation of emulsions and their classification	100
4.6.	Physical and chemical properties of oil emulsions	101
4.7.	Oil stabilization	104
4.8.	Deemulgirovaniye of oil emulsions	109
4.9.	The high-pressure, pressurized and automated systems of collecting and preparation of oil, gas and water.....	III

**CHAPTER V. TRANSPORTATIONS OF OIL, OIL PRODUCTS AND
GAS**

5.1.	Transportations of oil and oil products	119
5.2.	Pipeline transport of oil and oil products	122
5.3.	Tanks for storage of oil and oil products and their classification	131
5.4.	Steel tanks	132
5.5.	Pontoon, tear-shaped and closing tanks	133
5.6.	Spherical tanks	135

5.7. Vertical cylindrical tanks.....	136
6.1. Main technological processes of preparation.....	140
6.2. Absorbing way of an osushka and otbenzinivaniye of hydrocarbonic gases	141
6.3. Absorbing way of an otbenzinivaniye of hydrocarbonic gases	148
6.4. Devices of absorbing installations and their calculation....	150
6.5. Principle of work of separators of gas	153
6.6. Installations of low-temperature separation	155
7.1. Features of preparation of gas and gas condensate	157
7.2. Collecting and preparation of gas and gas condensate	162
7.3. Equipment for separation of gas from liquid	170
7.4. General information of operation of gas fields and gas production and gas condensate	178
7.5. General information about fields of UDP "Mubarek- neftegaz"	185
7.6. Purification of natural gas of hydrogen sulfide and anhydrite carbonate	191
8.1. Transportation of the liquefied oil gases special cars and tanks	195
8.2. Transportation of the liquefied propane - butane in the covered cars	200
8.3. Transportation of the liquefied natural gas in railway cars tanks	201
8.4. Transportation of the liquefied oil gases in tankers	202
8.5. Transportation of the liquefied natural gas in tankers	208
8.6. Transportation of the liquefied oil gas through pipelines	209
8.7. Transportation of the liquefied natural gas through pipelines	213



CHAPTER IX. STORAGE AND DISTRIBUTION OF GAS

9.1. Unevenness and uniformity of gas consumption and methods of its compensation	217
9.2. Storage of gas in gas-holders	218
9.3. General concepts of a component of a gas-holder	222
9.4. Gas-distributing networks	224
9.5. Storage liquefied hydrocarbonic gas	229
9.6. Low-temperature storage of the liquefied gases in land steel and ferroconcrete tanks	234
9.7. Operation of underground storages in deposits of rock salt.....	246

CHAPTER X. THE GENERAL BASES ABOUT CORROSION PROCESSES

10.1. The general concepts about corrosion processes	251
10.2. Classification corrosion processes and type of corrosion solutions	252
10.3. Anticorrosive ways	257
10.4. Look electrochemical corrosion.....	265
10.5. Influence of external environments on corrosion.....	268
10.6. Atmospheric corrosion	271
10.7. Corrosion on gas environments.....	274
The list of used literatures	288